

T.C.
BİLECİK ŐEYH EDEBALI ÜNİVERSİTESİ
LİSANSÜSTÜ EĞİTİM ENSTİTÜSÜ
ARKEOLOJİ ANABİLİM DALI
PROTOHİSTORYA VE ÖNASYA ARKEOLOJİSİ PROGRAMI

**İLK TUNÇ ÇAĞI BAŐLARINDA BİR YERLEŐİM DIŐI MEZARLIK ALANI
ÖRNEĐİ: KÜLLÜOBA**

YÜKSEK LİSANS TEZİ

OZAN KARAKAŐ

TEZ DANIŐMANI
PROF. DR. MURAT TÜRKTEKİ

BİLECİK, 2025

10698950

T.C.
BİLECİK ŐEYH EDEBALI ÜNİVERSİTESİ
LİSANSÜSTÜ EĞİTİM ENSTİTÜSÜ
ARKEOLOJİ ANABİLİM DALI
PROTOHİSTORYA VE ÖNASYA ARKEOLOJİSİ PROGRAMI

**İLK TUNÇ ÇAĞI BAŐLARINDA BİR YERLEŐİM DIŐI MEZARLIK ALANI
ÖRNEĐİ: KÜLLÜOBA**

YÜKSEK LİSANS TEZİ

OZAN KARAKAŐ

TEZ DANIŐMANI
PROF. DR. MURAT TÜRKTEKİ

BİLECİK, 2025

10698950

BEYAN

“İlk Tunç Çağı Başlarında Bir Yerleşim Dışı Mezarlık Alanı Örneği: Küllüoba” adlı yüksek lisans/doktora/sanatta yeterlik tezi/dönem projesinin hazırlık ve yazımı sırasında bilimsel araştırma ve etik kurallarına uyduğumu, başkalarının eserlerinden yararlandığım bölümlerde bilimsel kurallara uygun olarak atıfta bulunduğumu, kullandığım verilerde herhangi bir tahrifat yapmadığımı, tezin herhangi bir kısmının Bilecik Şeyh Edebali Üniversitesi veya başka bir üniversitede başka bir tez çalışması olarak sunulmadığını, aksinin tespit edileceği muhtemel durumlarda doğabilecek her türlü hukuki sorumluluğu kabul ettiğimi ve vermiş olduğum bilgilerin doğru olduğunu beyan ederim.

Bu çalışmanın, Bilimsel Araştırma Projeleri (BAP), TÜBİTAK veya benzeri kuruluşlarca desteklenmesi durumunda; projenin ve destekleyen kurumun adı proje numarası ile birlikte, ETİK KURUL onayı alınması durumunda ise ETİK KURUL tarih karar ve sayı bilgilerinin beyan edilmesi gerekmektedir.			
DESTEK ALINMIŞTIR	<input type="checkbox"/>	DESTEK ALINMAMIŞTIR	<input checked="" type="checkbox"/>
Destek alındı ise;			
Destekleyen kurum;			
Desteğin Türü		Proje Numarası	
1- BAP (Bilimsel Araştırma Projesi)			
2- TÜBİTAK			
Diğer;.....			
ETİK KURUL onayı var ise;			
ETİK KURUL karar tarih/sayı:	/.....	

Ozan Karakaş

.././2025

İmza

ÖN SÖZ

Tez çalışmamı tamamlarken ve hazırlarken desteklerini esirgemeyen ve tez çalışması için olanak sağlanması ayrıca Küllüoba Yerleşmesinde yapılan çalışmalarda bize imkân sağladığı için kıymetli hocam ve danışmanım Prof. Dr. Murat TÜRKTEKİ' ye verdiği destekten ve katkılarından dolayı teşekkür ediyorum.

Berber çalışmalarda bulunduğum ya da bilgi alışverişi yaptığım ve benimle ilgilenen bütün hocalarıma teşekkürlerimi sunuyorum. Arkeoloji adına birçok şeyi öğrendiğim ve tezimde her türlü konuda destek olan değerli hocam Dr. Öğr. Üyesi Yusuf Tuna teşekkürlerimi sunarım. Jüri üyeliklerini kabul eden Doç. Dr. Deniz SARI ve Doç. Dr. Umay Oğuzhanoglu hocalarıma katkılarından ve bilgilerini benimle paylaştıkları için minnetlerimi sunarım.

Küllüoba' da yapılan çalışmalarda emeği geçen meslektaşlarıma emeklerinden dolayı çok teşekkür ediyor ve minnettar olduğumu belirtmek istiyorum. Küllüoba yerleşmesi mezarlık alanındaki çalışmalarda iskeletlerin raporlanmasında çıkartılmasında ve incelenmesinde, Hacettepe Üniversitesi Antropoloji Bölümü Üyesi, Prof. Dr. Yılmaz Selim ERDAL ve ekibine tüm emekleri ve katkılarından dolayı teşekkürlerimi sunarım.

Bu çalışmayı, her zaman hayallerimi destekleyen ve beni her zaman cesaretlendiren hayata gözlerini yummuş olmasına rağmen her zaman kalbimde yaşayan annem Sabriye KARAKAŞ' a adıyorum. Fedakarlıkları ve destekleri sayesinde bugün buradayım. Bütün aile bireylerine teşekkürlerimi sunuyorum. Maddi manevi destek olan Babam İsmail KARAKAŞ'ın bana aşıladığı çalışma azmi olmadan bu noktaya gelemezdim. Arkeoloji adına her şeyi beraber yaptığım değerli dostum Muhammet DAĞHAN' a sonsuz teşekkürler. Bu süreçte her zaman yanımda olan, bana inancıyla güç veren ve her konuda destek olan nişanlım Ayşenur KILIÇ' a sonsuz teşekkürler.

Ozan KARAKAŞ

2025

ÖZET

İLK TUNÇ ÇAĞI BAŞLARINDA BİR YERLEŞİM DIŞI MEZARLIK ALANI ÖRNEĞİ: KÜLLÜOBA

Eskişehir'in Seyitgazi ilçesinde yer alan Küllüoba Höyüğü'nde yapılan kazılarda ortaya çıkarılan İlk Tunç Çağı Ia ve Ib dönemine ait yerleşim dışı mezarlık, bu çalışmanın odağını oluşturmaktadır. Batı Anadolu'daki ölü gömme gelenekleri bağlamında incelenen mezarlıkta, pithos, basit toprak, çömlek ve taş sanduka gibi çeşitli mezar tipleri tespit edilmiştir. Ölülerin çoğunlukla hocker pozisyonunda gömülmesi, dönemin genel defin uygulamalarına paralellik göstermektedir. Mezar eşyaları olarak ele geçen seramik kaplar, takılar ve metal objeler, dönemin sosyo-ekonomik yapısı ve kültürel üretkenliği hakkında önemli ipuçları sunmaktadır. Küllüoba mezarlığı, Batı Anadolu'daki diğer önemli nekropoller olan Kaklık Mevkii ve Sarıket Mezarlık Alanı ile karşılaştırılarak değerlendirilmiştir. Bu karşılaştırma sonucunda, mezarlıkların hem ortak hem de farklı yönleri ortaya konmuş, Küllüoba'nın Batı Anadolu'nun kültürel yapısındaki yerinin daha net bir şekilde belirlenmesi sağlanmıştır. Çalışma, bölgenin arkeolojik bilgisine önemli katkılar sunarak, İlk Tunç Çağı'nda Batı Anadolu'daki yaşam biçimleri ve inanç sistemleri hakkında daha derinlemesine bir anlayışa ulaşılmasına yardımcı olmaktadır.

Anahtar Kelimeler: Küllüoba, İlk Tunç Çağı I, Mezarlık, Ölü Gömme Geleneği.

ABSTRACT

AN EXAMPLE OF AN EXTRAMURAL CEMETERY AREA IN THE BEGINNING EARLY BRONZE AGE: KÜLLÜOBA

The focus of this study is the early bronze age I period outside cemetery unearthed in the excavations carried out in Küllüoba Mound located in Seyitgazi district of Eskişehir. Various grave types such as pithos, simple earth, pottery and stone cist were identified in the cemetery examined in the context of burial traditions in Western Anatolia. The fact that the dead were mostly buried in the hocker position is parallel to the general burial practices of the period. Ceramic vessels, jewelry and metal objects obtained as grave goods provide important clues about the socio-economic structure and cultural productivity of the period. The Küllüoba cemetery was evaluated by comparing it with other important necropolises in Western Anatolia, namely Kaklık Mevkii and Sarıket Cemetery Area. As a result of this comparison, both common and different aspects of the cemeteries were revealed, and the place of Küllüoba in the cultural structure of Western Anatolia was determined more clearly. The study makes significant contributions to the archaeological knowledge of the region, helping to reach a more in-depth understanding of lifestyles and belief systems in Western Anatolia during the Early Bronze Age.

Keywords: Küllüoba, Early Bronze Age I, Cemetery, Burial Tradition.

İÇİNDEKİLER

	Sayfa
ÖN SÖZ.....	i
ÖZET.....	ii
ABSTRACT	iii
İÇİNDEKİLER	iv
RESİMLER LİSTESİ.....	iiv
GİRİŞ	10
1.BATI ANADOLU'DA İLK TUNÇ ÇAĞI MEZARLIKLARI.....	11
1.1 İç Batı Anadolu	11
1.1.1 Kaklık Mevki Mezarlık Alanı.....	11
1.1.2 Kusura	12
1.1.3 Küçük Höyük.....	13
1.1.4 Ilıpınar/Hacılar-tepe.....	14
1.1.5 Demircihöyük/Sarıket	15
1.2 İç Kuzeybatı Anadolu.....	17
1.2.1 Babaköy/Başpınar	17
1.3 Güneybatı Anadolu	18
1.3.1 Çapalıbağ	18
1.3.2 Harmanören/Göndürle	19
1.3.3 Karataş/Semayük	20
1.3.4Yortan Mezarlık Alanı	21
1.4 Kıyı Ege	23
1.4.1 Bakla Tepe.....	23
1.4.2 Ahlatlı Tepecik	23
1.4.3 Kesikservi.....	24

1.4.4 Kıyıkışlacık Mezarlık Alanı/Iasos	25
1.4.5 Kumyer.....	26
1.4.6 Ulucak Höyük Mezarlık Alanı	29
2.KÜLLÜOBA HÖYÜĞÜ	31
2.1 Küllüoba Höyüğü tabakalanması	32
2.1.1 İlk Tunç Çağı Ia (MÖ 3200-2900):.....	32
2.2. Küllüoba İlk Tunç Çağı I Dönemi Mimarisi.....	36
2.3 Mezarlık Alanı	37
2.3.1 Küllüoba İTÇ Mezarları.....	37
2.3.1.1 Mezar Türleri	37
2.3.1.1.1 Basit Toprak Mezar.....	39
2.3.1.1.2 Pithos Mezar	39
2.3.1.1.2.1 Yalancı Pithos.....	40
2.3.1.1.2.2 Pithos Tipleri.....	41
2.3.1.1.2.2.1 Tip 1	41
2.3.1.1.2.2.1.1 Tip 1a.....	41
2.3.1.1.2.2.1.2 Tip 1b.....	41
2.3.1.1.2.2.2 Tip 2	41
2.3.1.1.2.2.2.1 Tip 2a.....	41
2.3.1.1.2.2.2.2Tip 2b.....	41
2.3.1.1.2.2.3 Tip 3	41
2.3.1.1.2.2.3.1Tip 3a.....	42
2.3.1.1.2.2.3.2 Tip 3b.....	42
2.3.1.1.2.2.3.3Tip 3c	42
2.3.1.1.2.2.4 Tip 4.....	42
2.3.1.1.2.2.4.1 Tip 4a.....	42

2.3.1.1.2.2.4.2 Tip 4b.....	42
2.3.1.1.2.2.5 Tip 5.....	42
2.3.1.1.2.2.5.1 Tip 5a.....	43
2.3.1.1.2.2.5.2 Tip 5b.....	43
2.3.1.1.2.2.6 Tip 6.....	43
2.3.1.1.2.2.7 Tip 7.....	43
2.3.1.1.2.2.7.1 Tip 7a.....	43
2.3.1.1.2.2.7.2 Tip 7b.....	43
2.3.1.1.2.2.8 Tip 8.....	44
2.3.1.1.3 Taş Sanduka Mezar.....	44
2.3.1.1.4 Kerpiç Sanduka Mezar.....	45
2.3.1.1.5 Çömlek Mezar.....	45
2.3.1.1.6 Karma Mezar.....	46
2.3.1.2 Gümü Hediyeleri.....	46
2.3.1.3 Mezar Yönleri.....	49
2.3.1.3.1 İskelet Yön Dağılımı.....	51
2.3.1.3.2 İskelet Yaş Dağılımı.....	53
2.3.1.4 Gümme Biçimi.....	54
2.3.1.4.1 İnhumasyon ve Kremasyon.....	55
2.3.1.5 Çoklu Gümü.....	56
2.3.1.6 Mezarlık Alanı Görelî Tarihlendirmesi.....	57
3. KÜLLÜOBA İTÇ Ia ve Ib MEZARLIĞININ ANADOLU YARIMADASI'NDAKİ ÖRNEKLERLE KARŞILAŞTIRILMASI.....	61
4. SONUÇ.....	65
5. KATALOG.....	69
6. TİPLER.....	133

7. MEZARLARDAN GELEN HEDİYELERİN ÇİZİM VE FOTOĞRAFLARI.....	141
8. ALANDAN GELEN MEZARLARDAN BAĞIMSIZ BULUNTULAR	146
9. SEÇİLİ İSKELETLERİN ÇİZİMLERİ.....	153
KAYNAKÇA.....	159

RESİMLER LİSTESİ

	Sayfa
Resim 2.1. Küllüoba Konumu ve Tespit Edilen Çevre Höyükler.....	31
Resim 2.2. Küllüoba Höyüğü Tabakalanması.....	33
Resim 2.3. Küllüoba İTÇ I Dönemi Çanak Çömlek Formları.....	35
Resim 2.4. Küllüoba İTÇ I Dönemi Mimari Planı	36
Resim 2.5. Küllüoba İTÇ I Dönemi Mimarisi Topografik Plan Üzerinde Gösterimi.....	37
Resim 2.6. Küllüoba Mezarlık Alanının Corel Draw Çizimi	38
Resim 2.7. Küllüoba Mezar Çeşitleri Grafiği.....	39
Resim 2.8. Pithos Mezarların İçerisinde Yalancı Pithos Mezar Oranı.....	40
Resim 2.9. Mezarlık Alanından Gelen Fincanların Toplu Fotoğrafı.....	47
Resim 2.10. Bütün Mezarların Yön Dağılımını Gösteren Grafik	49
Resim 2.11. Mezar Yönlerinin Dağılımını Gösteren Grafik.....	50
Resim 2.12. Mezar Çeşitlerine Göre Yön Dağılımı.....	51
Resim 2.13. İskeletlerin Yön Dağılımları	53
Resim 2.14. İskelet Yaş Grafiği	54
Resim 2.15. Solda Önceki Çalışmalardan Ele Geçirilen İTÇ I Dönemi Formları. Sağda Mezarlık Alanından Gelen Pithos ve Fincan Formları (Soldaki çizimler ölçeksizdir).	58
Resim 2.16. Mezarlık Alanı İlk ve Son Görünü	60
Resim 3.1. Mezarlık Alanı Karşılaştırma Tablosu.....	61
Resim 9.1. G28 Numaralı Mezar Çizimi	153
Resim 9.2. G30 Numaralı Mezar Çizimi	153
Resim 9.3. G34 Numaralı Mezar Çizimi	154
Resim 9.4. G35 Numaralı Mezar Çizimi	154
Resim 9.5. G42 Numaralı Mezar Çizimi.....	155
Resim 9.6 G43 Numaralı Mezar Çizimi.....	155

Resim 9.7. G44 Numaralı Mezar Çizimi.....	156
Resim 9.8. G45 Numaralı Mezar Çizimi.....	156
Resim 9.9. G47 Numaralı Mezar Çizimi	157
Resim 9.10. G48 Numaralı Mezar Çizimi	157
Resim 9.11. G57AB Numaralı Mezar Çizimi.....	158

GİRİŞ

Bu çalışma, Batı Anadolu'da önemli bir konuma sahip olan Eskişehir ili, Seyitgazi ilçesinde bulunan Küllioba Höyüğü'nün İlk Tunç Çağı Ia ve Ib (İTÇ) dönemine ait mezarlık alanından elde edilen verilerin analiz edilmesini amaçlamaktadır. Söz konusu mezarlık, Küllioba Höyüğü'nün yerleşim tarihine ve Batı Anadolu bölgesinin erken dönem mezar geleneklerine ilişkin önemli bilgiler sunmaktadır. Bu bağlamda, çalışma, bölgenin arkeolojik ve kültürel yapısını anlamaya yönelik katkı sağlamayı hedeflemektedir.

Çalışmada Batı Anadolu İlk Tunç Çağına ait mezarlık alanları incelenmiştir. Böylelikle bölgenin bu döneme ait mezarları hakkında genel bir bilgi edinilmiştir. Ardından Küllioba Höyüğü yerleşimi hakkında bilgi verilerek yerleşim hakkında veriler sunulmuştur. Çalışmada, yerleşimdeki mezarların detaylı bir şekilde değerlendirilmesi, ölü gömme geleneklerinin analizi, mezarların tipolojik özellikleri ve mezar hediyelerinin incelenmesi üzerinde durulmuştur. İlk Tunç Çağı'na tarihlenen mezarlık alanı, arkeolojik veriler ışığında kapsamlı bir şekilde ele alınmıştır. Ayrıca, alanın kronolojik ve kültürel bağlamda genel bir değerlendirmesi yapılmıştır. Bu bulgular, bölgenin erken dönem yerleşim dinamiklerini ve sosyo-kültürel yapısını anlamaya yönelik önemli ipuçları sunmaktadır. Çalışma, Batı Anadolu'nun İlk Tunç Çağı dönemine ait mezar gelenekleri ve yerleşim tarihine ilişkin yeni perspektifler kazandırmayı hedeflemektedir. Batı Anadolu da bulunan Kaklık Nekropol alanı yerleşmesinin İlk Tunç Çağı I verileri ile karşılaştırma yapıp sonuç kısmına geçilmiştir. Mezarlık da yapılan kazılarda mezarlar ortofoto tekniği ile fotoğraflanmıştır. Bu teknik den yararlanılarak bazı pithosların çizimleri desteklenmiştir. Çizimler el çizimi ardından bilgisayar ortamında yapılmıştır.

Küllioba Mezarlık alanına dair ilk veriler 2014 yılında ele geçen iki pithosdan gelmektedir. Daha sonra 2019 yılında bu pithos gömülerin geldiği alanda yürütülen çalışmalarda höyüğün bu kesiminin İTÇ Ia ve Ib'de mezarlık olarak kullanıldığını göstermiştir. Bunun ardından 2021 ve 2022 yıllarında alanda çalışılmıştır.

1.BATI ANADOLU'DA İLK TUNÇ ÇAĞI MEZARLIKLARI

1.1 İç Batı Anadolu

1.1.1 Kaklık Mevki Mezarlık Alanı

Afyonkarahisar ilinin merkezine bağlı olan Burhaniye Köyünde yer almaktadır. Kaklık Mevki Nekropolü İTÇ I yerleşimi üzerine kurulmuş olup İTÇ II ve III dönemine tarihlenmektedir.1983-84 yıllarında A. Topbaş başkanlığında Afyonkarahisar müzesi adına kazılar yapmıştır. Nekropolde toplam 34 adet mezar açığa çıkarılmıştır. Örne Taş duvarlı Sanduka Mezar, Plaka taş Duvarlı, Basit Toprak Mezar, Pithos Mezar, Çömlek Mezarlar olarak 5 tipte mezarlar açığa çıkarılmıştır. Gömü pozisyonu olarak Hocker ve Dorsal olarak iki tip tespit edilmiştir. Gömü türü olarak kremasyon ve inhumasyon uygulanmıştır. Mezarlık alanı ekstramural mezarlıktır (Topbaş 1998: 2-10).

A alanındaki mezarlar daha çok İlk Tunç III çağına tarihlenmiştir. Bu alandaki mezarlar çoğunlukla basit mezarlardır. Tam olarak tarihlenen iki adet mezar İlk Tunç Çağı III döneminin ortalarına tarihlendiği tespit edilebilmiştir. Bu alandaki mezarlardan bulunan nesnelere iki adet bronz nesne ve “merdiven” benzeri nesne ele geçirilmiştir. A alanının da yapılan çalışmalarda alanın S yamacında kısa bir depres ve iki adet küçük çömlek bulunmuştur. Bu buluntularda yamaca yakın olan mezarların hediyeleri olduğu düşünülmektedir.

Kaklık Mevki İTÇ III mezarları alt tabakada bulunan daha eski yerleşimlerin üzerine konumlandırılmıştır. Bu sebepten dolayı alt tabakaları tahrip etmiştir. Mezarların çoğu A ve B alanlarında ortaya çıkmıştır. C alanında sadece üç mezar bulunmuştur. Bulunan mezarlardan B alanında bulunan Pithos ve Sanduka mezarlar alandaki diğer mezarlardan daha erken döneme tarihlenir (Topbaş 1998: 33).

B alanındaki mezarlar, bu alandaki mezar hediyelerine bakılarak daha erken dönem mezarları olarak sınıflandırılmıştır. Mezarlar çoğunlukla ağız kısmı doğuya bakacak şekilde konumlandırılmıştır. Küplerin ağız kısımları yassı taşlarla kapatılmıştır. Sandık mezarlar ise yassı taşların dik konumlandırılarak dikdörtgen şekilde dizilmesiyle yapılmış olup, üst kısmı daha büyük yassı taşlarla örtülmüştür (Topbaş 1998: 33). A bölgesindeki mezarlarda ise birkaç küp mezar bulunmuştur. Bununla beraber oda mezar olarak belirtilen mezarlar ve basit toprak mezarlar bulunmuştur. Bu mezarlardan elde edilen mezar hediyeleri Erken İTÇ III dönemini temsil etmektedir. İki adet mezar İTÇ III dönemine tarihlenmektedir. Yeteri kadar veri elde edilemediği için mezarlar tam olarak tarihlenememiştir (Topbaş 1998: 35).

Kaklık Mevkii mezarlığına genel olarak baktığımız zaman Batı Anadolu mezarlık geleneğine uyduğu görülmektedir. Mezarların çoğunluğu pithos mezar olup, çocuklar için çömler mezar olarak kullanılmıştır. Mezarlar ölünün boyutuna göre seçilmektedir. Çocuklarda daha küçük çömler, yetişkinlerde pithoslar ve pithosların boyu yeterli gelmediğinde başka bir pithosla ağız kısmına eklenerek gömülmüştür. Mezar yerini bulmak için üstten taşlar ile çevrelenmiştir ve bu uygulama sadece pithoslarda görülmektedir. Bunun sebebi olarak pithoslara birden fazla defin işlemi yapıldığı düşünülmektedir. Mezar hediyeleri çeşitliliği oldukça fazladır. Mezarlara konulan eşyalar arasında pişmiş toprak kaplar (minyatür gaga ağızlı testiler), metalden yapılmış aletler (bronz veya bakır kesici ve kazıyıcı aletler, kamalar, iğneler), değerli madenlerden yapılmış kişisel süs eşyaları (altın kulak tıkaçları, altın, gümüş veya bronz kolye, bilezik, küpe) ve törensel objeler (kulak tıkaçı, sap delikli balta, asa başı, idoller) gibi çeşitli buluntulara rastlanmıştır.

1.1.2 Kusura

Kusura'daki kazılar, 1936-1938 yılları arasında İngiliz arkeolog John M. Cook ve Seton Lloyd tarafından gerçekleştirilmiştir. Bu kazılarda, İlk Tunç Çağı'na ait yerleşim kalıntıları, çanak çömler ve çeşitli mezarlar ortaya çıkarılmıştır.

Pithos (Küp) Mezarlar: Kusura ve Batı Anadolu'daki diğer yerleşimlerde (Babaköy, Karataş-Semayük, Sardis gibi) ölümler, büyük küpler (pithoi) içine gömülmüştür. Bu küpler genellikle 1-2 metre yüksekliğinde olup, kırmızı/turuncu renkli ve sağlam bir seramik yapıya sahiptir. Küplerin ağız kısımları doğuya bakacak şekilde yerleştirilmiştir, bu da gömü geleneğinde doğu yönünün önemli olduğunu göstermektedir (Lamb 1938: 225).

Çocuk Gömüleri: Çocuklar, genellikle daha küçük kaplar içine gömülmüştür. Bu tür gömümler, yerleşim alanları içinde (intra-mural) veya dışında (extra-mural) bulunabilmektedir. Çocuk gömümleri, yetişkin gömülerinden farklı olarak daha basit ve törensiz bir şekilde gerçekleştirilmiştir (Lamb 1938: 228).

Taş Sandık Mezarlar (Cist Graves): Batı Anadolu'da nadir olarak görülen bu mezarlar, daha çok Ege Adaları ve Kiklad kültürü ile ilişkilidir. Yortan'da sadece bir örnek bulunmuştur (Mezar No. 80), bu da bölgede bu tür mezarların yaygın olmadığını göstermektedir.

Mezar Buluntuları:

Seramik Kaplar: Mezarlarda en yaygın buluntu grubunu seramik kaplar oluşturmaktadır. Bu kaplar arasında küpler, testiler, çanaklar ve minyatür kaplar bulunmaktadır.

Minyatür kaplar, özellikle çocuk mezarlarında bulunmuştur ve muhtemelen öldükten sonraki yaşamda kullanılmak üzere bırakılmıştır.

Metal Eşyalar: Mezarlarda metal buluntular oldukça nadirdir, bu da İlk Tunç Çağı'nda metalürjinin henüz yaygın olmadığını göstermektedir. (Lamb 1938: 257).

Diğer Buluntular: Bazı mezarlarda mermer idoller, terrakota iç ağırlıkları (spindle whorls) ve kırmızı/turuncu renkli boyalar bulunmuştur. Bu boyalar, ölü kültürle ilişkili olabilir. (Lamb 1938: 269).

Gömü Geleneğinin Kökeni ve Yayılımı: Yortan ve Batı Anadolu'daki pithos gömü geleneği, İTÇ' de gelişmiş ve yaygınlaşmıştır. Bu geleneğin kökenleri, Neolitik döneme kadar uzanabilir, ancak kesin kanıtlar henüz bulunamamıştır.

Ege Adaları'nda (Keos, Kos gibi) bulunan küp mezarlar, Batı Anadolu ile kültürel bağlantılar olduğunu göstermektedir. Ancak, çocuk gömüleri gibi basit uygulamalar, her iki bölgede de benzer şekilde görülmektedir.

Orta Anadolu'da (Ahlatlıbel, Alishar, Kültepe gibi) da pithos mezarlar bulunmuştur, ancak bu mezarlar Batı Anadolu'dakilerden farklı özellikler taşımaktadır (Lamb 1938: 285).

Yortan ve Batı Anadolu'daki gömü gelenekleri, İlk Tunç Çağı'nda bölgenin kültürel ve dini yaşamına dair önemli ipuçları sunmaktadır. Pithos mezarlar, özellikle yetişkinler için kullanılmış ve bu mezarların yönü, doğu-batı ekseninde tutarlı bir şekilde düzenlenmiştir. Çocuk gömüleri ise daha basit ve törensiz bir şekilde gerçekleştirilmiştir. Bu gelenekler, Batı Anadolu'nun Ege ve Orta Anadolu ile olan kültürel etkileşimlerini yansıtmaktadır.

1.1.3 Küçük Höyük

Küçük Höyük Bilecik ilinin Bozüyük ilçesinin 5 km doğusunda yer almaktadır. Höyük Bursa Eskişehir asfaltına 50 m. kuzeyindedir. Höyüğün mezarlık alanı ise höyüğün yaklaşık 400 m. Güneybatısında yer almaktadır. Höyük ilk kez Eskişehir Müzesi adına kurtarma kazısı olarak başlatılmıştır. Alman Arkeoloji Enstitüsü ve müze müdürü G. Gürkan' nın bilimsel danışmanlığında 1983-84 yıllarında başlanmıştır. Höyüğün mezarlığı ektramural bir mezarlık alanıdır. Mezarlıkta yapılan çalışmalar ile birlikte mezarlığın İTÇ II evresine ait olduğu belirlenmiştir. Mezarlığın tarihlendirilmesinde Konum olarak yakın olan Demircihöyük/Sarıket Mezarlık alanı ile benzerliği değerlendirilmiştir. Mezar tipi olarak Sandık mezar, pişmiş topraktan yapılmış Çömlek ve Pithos mezarlar ele geçirilmiştir. Gömme biçimi olarak İnhumasyon gömüler bulunmaktadır. Gömü şekli çoğunlukla Hocker olup mezarlar oldukça

tahrip olduğundan dolayı belirlenemeyen mezarlarda bulunmaktadır (Gürkan ve Seeher 1991: 43).

Mezar hediyelerinden bahsedecek olursak minyatür kaplar, taştan yapılmış ayak biçimli kolye, hayvan dişinden yapılmış kolye uçları, altından diadem, bakır diadem, bronz iğneler, gümüş yüzük, 7 adet ağırşak (tek mezardan çıkmıştır.), ok uçları, bıçaklar, bronz bilezik, bakır boncuklar, sap delikli baltalar mezarlarda ele geçirilmiştir (Akarsu 2013: 164-176).

1.1.4 Ilıpınar/Hacılar-tepe

Hacılar-tepe mezarlık alanı Bursa ili Orhangazi ilçesine bağlıdır. Höyük Ilıpınar Höyüğü'nün 750 metre güneydoğusunda yer almaktadır. D.H. French tarafından 1965 yılında tespit edilmiştir. 1993-95 yıllarında J.J. Roodenberg tarafından kazılar gerçekleştirilmiştir. Yapılan kazılarda tüm dolgular İlk Tunç Çağı II ve III olarak tarihlenmiştir. Ilıpınar yerleşim alanında bulunan mezarların aslında Hacılar-tepe' de yaşayan İlk Tunç Çağı topluluğunun mezarlığı olabileceğini Roodenberg (2008: 1-5) öne sürmüştür.

Hacılar-tepe mezarlık alanı Ekstramural bir mezarlık alanıdır. Mezar tipleri olarak pithos mezar ve basit toprak mezarlar ele geçirilmiştir. Gömü tipi olarak hocker kullanılmıştır. 14 adet pithos mezar, 1 adet basit toprak mezar ve 3 adet yarım kırık pithos üzerine yatırılan mezarlardan oluşmaktadır. İskeletlerin baş kısmı pithosların ağız kısmına gelecek şekilde konumlandırılmıştır. Gömü hediyelerinde ise bronz ve bakır iğneler, minyatür kaplar ve gaga ağızlı testicikler ele geçirilmiştir (Roodenberg 2003: 299-303). 1998 ve 2002 yıllarında Ilıpınar Höyüğü'nün batı yamacında pithos (büyük çömlek) mezarları üzerinde araştırmalar yapılmıştır.

Güneybatı kesiminde yapılan kazılarda, insan iskeletleri, çanak çömlekler ve diğer buluntular içeren büyük çömlekler ortaya çıkarılmıştır. Bu mezarlar, 300 metre güneydeki Hacılar-tepe yerleşimi ile bağlantılıdır. Hacılar-tepe'de yapılan derin sondajlar, İlk Tunç Çağı'na tarihlenen yerleşim kalıntılarını ortaya çıkarmıştır. Toplam 28 mezar tespit edilmiştir ve bu mezarlar düzensiz bir şekilde dağılmıştır. Mezarlar üç kategoriye ayrılmıştır: pithos mezarları, pithos kırıkları üzerine yapılan mezarlar ve çukur mezarlar (Roodenberg 2003: 335-337).

Pithos mezarları en yaygın olanıdır ve bebeklerden yetişkinlere kadar her yaş grubundan bireyleri içerir. Pithos kırıkları üzerine yapılan mezarlar genellikle çocuklar içindir. Çukur mezarlar ise sadece yetişkinlere aittir.

Pithoslar ovalden uzun şekle kadar değişen boyutlarda ve 1 ila 2 metre arasında uzunluktadır. Mezarlar genellikle kuzey-güney yönünde yerleştirilmiştir. Pithosların ağızları taşlarla kapatılmıştır ve toprağın içeri sızmasını önlemek için taşlarla desteklenmiştir. Bazı

pithoslarda birden fazla bireyin gömüldüğü tespit edilmiştir, bu da aile mezarları olabileceğini düşündürmektedir (Roodenberg 2003: 338).

Mezarlarda çeşitli eşyalar bulunmuştur: çanak çömlekler, bronz iğneler, dokuma ağırşakları ve taş baltalar. En yaygın çanak çömlek türü küçük boyutlu emzikli testilerdir. Bronz iğneler genellikle "Kugelkopfnadel" modelindedir ve süslemelidir. Mezarlarda değerli eşyalar bulunmaması, toplumun oldukça sade bir yaşam sürdüğünü göstermektedir (Roodenberg 2003: 337).

Mezarlarda cenaze yemeklerine dair bir kanıt bulunmamıştır. Bazı mezarlarda hayvan kalıntılarına rastlanmıştır, bu da hayvan kurban etme geleneğine işaret edebilir. Özellikle çocuk ve genç yetişkin mezarlarında köpek kalıntıları bulunmuştur, bu da köpeklerin cenaze törenlerinde özel bir rol oynadığını düşündürmektedir.

Mezarlık, Hacılartepeler yerleşimindeki İlk Tunç Çağı tabakalarıyla bağlantılıdır.

Radyokarbon tarihleme yöntemiyle mezarlığın MÖ 2850-2600 yılları arasında kullanıldığı tespit edilmiştir. Mezarların üst üste binmemesi, mezarlığın kısa bir süre kullanıldığını göstermektedir (Roodenberg 2003: 339).

İlıpınar'daki pithos mezarları, Batı Anadolu'daki İlk Tunç Çağı mezarlıkları arasında önemli bir örnek teşkil etmektedir. Mezarlar, toplumun sade ve kırsal yaşam tarzını yansıtmaktadır. Mezarlık, Hacılartepeler köyünde yaşayan bir topluluğun son dinlenme yeri olarak kabul edilebilir.

1.1.5 Demircihöyük/Sarıket

Eskişehir il merkezinin yaklaşık 25 km batısında, Çukurhisar İlçesi'nin kuzeybatısında bulunan bir höyüktür. Eskişehir Ovası'nın batı sınırında yer alan bu höyük, 80 metre çapında ve 5 metre yüksekliğindedir.

Mezarlık höyüğün yaklaşık 250 m. Güneybatısında yer almaktadır (Seeher 2000, 229-230). Yanı başında bir dere bulunmaktadır ve bu dereye bakan yamaçta yer almaktadır. Höyük ilk kez 1937 yılında K. Bittel tarafından kazılmaya başlanmıştır. Sonrasında 1975-78 yıllarında M. Korfmann tarafından ikinci dönem kazıları gerçekleştirilmiştir. Yapılan çalışmalar 600'den fazla mezar ortaya çıkarılmıştır. 497'si İlk Tunç Çağı'na ait, 78 adeti OTÇ mezarı ve 27 adeti Demir Çağına ait mezarlardır (Seeher 2000: 27).

Sarıket alanındaki mezarlar çoğunlukla tekli olup hocker pozisyonunda gömülmüşlerdir. Büyük mezarlarda birden fazla gömü bulmak veya ikincil kullanım sık

rastlanan bir durum değildir. Ancak ikincil gömülerde ilk gömü kaldırılırken uzun kemikler ve kafatası kaldırılıp mezarın dışına konulur. İkili, üçlü ve dörtlü gömülerde görülmektedir. Mezarlık alanında 7 adet sığır iskeleti ne rastlanmıştır ve bu durum Batı Anadolu da benzeri bulunmayan bir durumdur. Ancak gömme ritüelleriyle birlikte sığırların kurban edilmesi ya da törende tüketilmesi Orta Anadolu'da Alacahöyük gibi yerleşmelerde kanıtlanmıştır (Seeher 2000: 31). Mezarlığın merkezi daha yoğun olarak kullanılmış. Bunun sebebinin jeolojik yapı olduğu düşünülmektedir. Mezarlık alanının batısında daha çakıllı ve zor kazılan bir toprak bulunmakta bunun da mezarlık yerleşim düzenini etkilediği düşünülmektedir (Massa 2008:8-10).

Sarıket mezarlığı ektramural bir mezarlıktır. Mezar tiplerine bakacak olursak pithos mezar, çömlek mezar, basit toprak mezar, sandık mezar olarak tespit edilmiştir. Gömme biçimi olarak hocker pozisyonunda gömülmüştür (Seeher 2000: 22, 29). Sarıket mezarlığı bölgede en geniş mezar türüne sahip mezarlık alanıdır. Diğer yerleşimlerden farklı olarak “kil küvet” gömüler, (Massa 2008:8-10) taş kapaklı çukur mezarlar ele geçmiştir. Çukurlarda bebeklerin bulunmaması ve kadınların kaplara gömülme oranının daha yüksek olması, yaşın ve cinsiyetin mezar tipinin seçiminde önemli bir rol oynayabileceği hipotezini ortaya çıkarmaktadır. Pithos ve Çömlek mezarlarda diğer Batı Anadolu nekropollerinin aksine mezarların genişliği 1.3 m. yüksekliği ve 0.60 m. genişliği aşmamaktadır. Çukur mezarlar basitçe kazılmış olabilir Zaman zaman mezarın yerini belirlemek için üzerine küçük taşlarla çerçeve yapılmıştır. Bu mezarların gömüyü ve koyulan mezar hediyesinin üzerine örtülen toprak tarafından ezilmemesi için üst kısımlarının ahşap bir malzemeye kapatıldığı düşünülmektedir. Açılan çukurlar genellikle oval biçimdedir. Ancak bazı taşla örülen mezarlar kare biçiminde, taş sanduka mezarlara benzemektedir. Taş mezarlar tamamen taş levhalardan inşa edilmiştir. Genellikle dikdörtgen biçimde inşa edilmiştir. Ancak düzensiz ve küçük taşlarla oluşturulan mezarlarda bulunmaktadır. Kil küvet mezarlarda örneğin 100 numaralı mezar yerinde yanmış kalın bir kilden oluşturulmuştur. Bu mezar hem mezarlıkta hem bölgede benzersizdir. Mezar içerisinde yetişkin bir erkek birey bulunmakta olup mezar hediyesi bakımından diğer mezarlara kıyasla oldukça zengindir (Seeher 2000: 94).

Mezar hediyeleri olarak altın, gümüş ve bronzdan yapılmış alınlıklar, bronz iğneler, bakır iğneler, bronz bilezikler, çeşitli metalden yapılmış halkalar, bronz kama uçları ve arkeolojik literatürde tıraş bıçağı olarak geçen, spatulaya benzeyen nesnelere ele geçmiştir (Massa 2008:9-12).

Tespit edilen 500 mezarın boş olduğu belirlenmiştir. Boş mezarların küçük boyutlu olması, bunların muhtemelen çocuklara ait olduğu ve zamanla tahribata uğradığı belirtilmektedir. Mezarlarda bulunan eşyalar belirli bir statüyü tam olarak temsil etmemektedir. Bazı mezarlarda metal eser diğerlerinden gözle görülür derecede daha fazla olsa da tam olarak statü belirtmemektedir (Massa 2008:8-10).

1.2 İç Kuzeybatı Anadolu

1.2.1 Babaköy/Başpınar

Babaköy, coğrafi konum olarak Balıkesir'in güneyinde ve Bigadiç'in yaklaşık 9-10 km kuzeybatısında yer alır. Bu yerleşim birimi, Simav Çayı'nın batı yamacının tam üstünde stratejik bir konumda bulunmaktadır. Mezarlık alanı, bir yandan Simav Çayı'na, diğer yandan ise Kazandere veya Cilburdere vadileri arasındaki dağlık bölgede, üç terasta eğimli bir tepe yamacında konumlanmıştır. Bu coğrafi alan, kabaca üçgen şeklindeki, kuzeye ve kuzeybatıya bakan bir platoda, köyün 4 km kuzeyinde uzanmaktadır. K. Bittel ve J. Stewart tarafından 1936 yılında kazılmaya başlanmıştır. Bittel ve Harmankaya'nın Babaköy ile ilgili tarifleri, küçük farklılıklar dışında, genel hatlarıyla örtüşmektedir. Babaköy, Yortan-Gelembe Mezarlığı'ndan yaklaşık olarak 50 km uzaklıkta bulunmaktadır (Gökalp 2013: 130).

Babaköy mezarlığı ekstramural bir mezarlık alanıdır. Mezar tipleri olarak Pithos Mezarlar ve Basit Toprak Mezarlar olarak iki tipte mezar ele geçirilmiştir. Pişmiş Toprak Mezar olarak tek tip Pithos mezarlar bulunmuştur. Diğer tip olan basit toprak mezarda ise Plaka Duvarlı Sandık mezar olarak geçen mezar tipi kullanılmıştır. Gömme biçimi olarak İnhumasyon gömme biçimi kullanılmıştır. Gömü şekli tespit edilenler arasında Dorsal ve Hocker mezarlar tespit edilmiş olup diğer mezarlar tahribat nedeniyle belirlenememiştir (Gökalp 2013: 130).

Babaköy mezarlık alanında yapılan ilk çalışmalarda alanın defineciler tarafından tahrip edildiği görülmüştür. K. Bittel 1936 yılında yapılan çalışmalarda mezarlarda yine pithos mezar geleneği tespit edilmiş olup pithosların ağızları yassı plaka taşlarla kapatılmıştır. Toplamda mezarlıkta 23 mezar tespit edilmiştir. 21 adedi pithos mezardır (Bittel vd., 1939-41: 1-31). Pithosların ağızları doğuya bakmaktadır. Tespit edilen pithos mezarlar içerisinde iki ya da üç birey gömüldüğü tespit edilmiştir ve bireylerin kemiklerin büyük bir kısmı bulanmamıştır. İskeletler pithosların dibine yerleştirilmiştir. Mezarlardan gelen hediyeler de 4 numaralı pithos mezardan 5 adet mezar hediyesi gelmiştir. Bu hediyeler biri diğerlerine göre nispeten daha büyük olacak şekilde çömlekler gelmiştir. Mezar hediyeleri çizi bezemeli ve çizilerin içleri beyaz boyalıdır (Kökten 1949: 813-814). 5 numaralı pithos mezarda iki adet minyatür beyaz

çizi bezemeli siyah renkli iki adet çömlek gelmiştir. Çömleklerle beraber kahve renkli iki adet ağırşak ele geçirilmiştir. Bir adet işlenmemiş yonga parçası ele geçirilmiştir (Kökten 1949: 814).

1.3 Güneybatı Anadolu

1.3.1 Çapalıbağ

Çapalıbağ, Muğla'nın Yatağan ilçesinde yer alan ve İlk Tunç Çağı dönemine ait önemli bir mezarlık alanıdır. Bu bölgede yürütülen kurtarma kazıları, Muğla Müzesi tarafından gerçekleştirilmiştir. Kazılar, özellikle Yatağan Ovası'ndaki kömür havzasında yapılmış ve Çapalıbağ Mevkii'nde İlk Tunç Çağı'na ait mezarlar ve buluntular ortaya çıkarılmıştır (Oğuzhanoglu 2020: 196-197).

Çapalıbağ mezarlığı, MÖ 3100-2600 yılları arasına tarihlendirilmiştir. Bu tarih aralığı, İTÇ IA (MÖ 3100-2900) ve İTÇ IB/IIA (MÖ 2900-2600) evrelerini kapsamaktadır. Kuzey mezarlık alanı İTÇ IA'ya, güney mezarlık alanı ise İTÇ IB/IIA'ya aittir. Mutlak tarihlendirme, mezarlardan alınan kemik örneklerinin C14 analizleriyle yapılmıştır (Oğuzhanoglu 2020: 198).

Çapalıbağ'da toplam 19 mezar tespit edilmiştir. Bu mezarların çoğu pithos (büyük çömlek) ve çömlek mezarlardan oluşmaktadır. Mezarların büyük çoğunluğu tek bireye aittir ve bebek/çocuk mezarları da bulunmaktadır. Mezarların kuzey kesimi İTÇ IA'da, güney kesimi ise İTÇ IB/IIA'da kullanılmıştır (Oğuzhanoglu 2020: 199).

Kuzey Mezarlık Alanı: Bu alanda 11 mezar bulunmuştur. Mezarların çoğu pithos ve çömleklerden oluşmaktadır. Bu mezarlarda ölü hediyesi bulunmamıştır ve mezarların basit bir şekilde gömüldüğü görülmektedir (Oğuzhanoglu 2020: 199).

Güney Mezarlık Alanı: Bu alanda 8 mezar tespit edilmiştir. Bu mezarlarda ölü hediyeleri bulunmuştur. Ölü hediyeleri arasında seramik kaplar, amphoralar, metal buluntular (altın, gümüş, bakır/bakır alaşımı) ve süs eşyaları (spiraller, iğneler) yer almaktadır. Özellikle altın kaplamalı spiraller ve gümüş iğneler, bölgede erken dönemde metal işçiliğinin gelişmiş olduğunu göstermektedir (Oğuzhanoglu 2020: 202-203).

Çapalıbağ'da ele geçirilen seramikler, İlk Tunç Çağı'nın farklı evrelerine aittir. Seramikler arasında derin çanaklar, amphoralar, gaga ağızlı testiler ve üçayaklı çömlekler bulunmaktadır. Seramiklerin yapımında soketli kulp tekniği kullanılmıştır. Bu teknik, kulpların ve üçayakların gövdeye bağlanmasında kullanılan bir yöntemdir ve bölgede uzun süredir devam eden bir gelenek olduğunu göstermektedir. Çapalıbağ'da ele geçirilen metal buluntular arasında

altın kaplamalı spiraller, gümüş iğneler ve bakır/bakır alaşımı hançerler bulunmaktadır. Bu buluntular, bölgede erken dönemde metal işçiliğinin ve kaplama tekniğinin kullanıldığını göstermektedir. Özellikle altın kaplamalı spiraller, bölgenin diğer İlk Tunç Çağı merkezleriyle benzerlikler taşımaktadır (Oğuzhanoglu 2020: 203-206).

Çapalıbağ mezarlığı, Batı Anadolu'nun İlk Tunç Çağı'na ışık tutan önemli bir arkeolojik alandır. Mezarlar ve buluntular, bölgenin ölü gömme gelenekleri, seramik üretimi ve metal işçiliği hakkında önemli bilgiler sunmaktadır. Özellikle İTÇ IA ve İTÇ IB/IIA evrelerine ait buluntular, Karia Bölgesi'nin İlk Tunç Çağı'ndaki kültürel ve teknolojik gelişimini anlamak açısından büyük önem taşımaktadır.

1.3.2 Harmanören/Göndürle

Isparta ili Atabey ilçesinde bulunan ve merkezin 27 km kuzeydoğusunda bulunan Harmanören yerleşmesi İlk Tunç Çağı yerleşmesidir. 1989 yılında kurtarma kazısı olarak Isparta Müzesi tarafından gerçekleştirilmiştir. Başkanlığını Özsait M. üstlenmiştir. Mezarlık alanının büyük bir kısmı İlk Tunç Çağına tarihlenmiştir. 275 mezar tespit edilmiştir bu mezarlardan 268 adedinin İlk Tunç Çağı II ve III dönemine ait olduğu bilinmektedir (Uhri 2006: 100).

Mezar tipleri olarak pithos mezar ve bir adet taş sanduka mezar tespit edilmiştir. Bu mezarlık alanı ektramural bir mezarlık alanıdır. Gömü pozisyonu olarak hocker biçiminde gömüler bulunmuştur. Gömü hediyelerine değinecek olursak mezarlardan hediye olarak bronz yüzükler, halka küpeler, bronz iğneler, çömlekçikler, bronz bilezikler ve gaga ağızlı testiler ele geçirilmiştir (Uhri 2006: 100-102).

Harmanören mezarlık alanında yapılan kazılarda mezarlar İTÇ II, İTÇ III ve OTÇ başları dönemlerine ait olduğu görülmüştür. Alandaki mezarlar Doğu-Batı yönünde uzanmaktadır. Pithos mezarların ağızları taşlar ile kapatılmaktadır. Pithos mezarlar hafif eğimli yerleştirilip ağız genellikle taşlarla kapatılır. Ağız kısmı ve pithosun boyun kısmına taşlar yerleştirilir böylelikle pithos mezarın ağız kısmı tam anlamıyla kapatılmaya çalışılır. Bazı mezarlarda pithosun üst kısmında yerleştirilen taşlar mezarı korumak için mi yoksa yerini belirlemek için mi yerleştirildiği bilinmemektedir (Özsait 2003: 319).

1.3.3 Karataş/Semayük

Antalya ili, Elmalı ilçesi sınırları içerisinde yer almaktadır. Mezarlık yerleşiminin 150 m. güneydoğusunda yer almaktadır. Mezarlık alanı İlk Tunç Çağı I, II ve III dönemlerinde kullanılmıştır (Akarsu 2013: 149).

Tabakalanması:

Karataş I-III İTÇ I

Karataş IV-V:2 İTÇ II

Karataş V:3 İTÇ II-III geçiş evresi

Karataş VI İTÇ IIIA olarak tabakalanmaktadır. (Warner 1994: 9)

Höyük ilk olarak mezarlık alanında 1963 yılında kazılmaya başlanmış. Daha sonra yerleşim yerinde de kazılar başlamıştır. Kazı Machteld J. Mellink başkanlığındaki bir ekip tarafından gerçekleştirilmiştir. Mellink ve ekibi, 1963-1974 yılları arasında bu önemli arkeolojik yerleşimde sistematik kazılar yapmışlardır (Mellink 1965: 96).

Karataş-Semayük höyüğünde toplam 445 adet pithos ve 1 adet sandık mezar ele geçirilmiştir. Bu mezarlar İlk Tunç Çağına tarihlenmektedir. Karataş-Semayük mezarlık alanında hem intramural hem de ektramural olarak iki tip de kullanılmıştır. Gömü tipi olarak iskeletlerin çoğunluğu hocker pozisyonundadır (Mellink 1965: 97). Höyüğün mezarlık geleneğine bakıldığında Batı Anadolu pithos mezar geleneği ile aynıdır. Karataş-Semayük mezarlık geleneğe baktığımızda ağızları doğuya ya da kuzeydoğuya bakan mezarları görmek mümkün. Pithosların ağızları yassı bir taşla ya da farklı bir pithos parçası ile kapatılarak gömülmüştür. Pithosun etrafı taşla desteklenmiş ya da anakaya oyularak içine oturtulmuştur. Karataş-Semayük mezarlarında da ikincil üçüncül gömüler görülmektedir. Tek bir pithos mezar içerisine birden fazla bir ya da birden fazla birey gömüldüğü gözlemlenmiştir. Bu tarz gömüler aile mezarı olarak değerlendirilmiştir. Bazı mezarlarda da mezar yeri belirlenmesi için etrafı taşlar ile çevrelendiği tespit edilmiştir. Çömlek mezarlarda bu uygulama gözlemlenmemiştir. Bunun sebebi çömlek mezarlar tek kullanımlık olduğu düşünülmektedir. Pithos mezarlar büyük olduğu için sonrasında içerisinde farklı bireyler gömüldüğü tespit edilmiştir. Höyükte yapılan çalışmalarda evlerin içerisinde ele geçirilen depolama pithosları ile ölü gömmede kullanılan pithoslar arasında fark gözlemlenmemiştir. Bu bağlamda ölü gömme için özel kaplar üretilmediği söylene bilir (Mellink 1965: 249).

Mezar tipleri olarak pithos, taş sanduka ve çömlek mezar olarak üç tip kullanılmıştır. Çoğunluk olarak pithos mezar kullanılmıştır. Çoğunluk olarak pithoslara erişkin bireyler, çömleklere ise çocuk mezarları konumlandırılmıştır. Pithosların ağız kısımları geniş yayvan taşlar ile kapatılmıştır. Ağız kısımları birbirini kapatacak şekilde olan gömülerde mevcuttur. Tek mezarda en fazla 6 gömü ele geçirilmiştir. Gömülerde kullanılan pithos ve çömleklere ağız kenarlarında ya da gövdelerinde çeşitli bezemeler bulunmaktadır.

Mezar hediyelerine baktığımızda gümüş kesici nesnelere, bronz bıçak parçaları, gaga ağızlı testiler, kamalar, spatulalar, yayvan kaseler, minyatür kaplar ortaya çıkarılmıştır. Bu minyatür kapların benzerleri Yortan Ovabayındır gibi yerleşimlerde de bulunmaktadır (Uhrli 2006: 133-146). Karataş-Semayük nekropolü kazılarında ortaya çıkarılan seramikler, el işçiliği ile üretilmiş, yüzeyleri düzgün hale getirilmiş, kırmızı ve siyah renklerle boyanmış, çizgisel ve kabartmalı süslemelerle zenginleştirilmiş özellikler taşımaktadır. Kazılarda elde edilen seramik materyal incelendiğinde, tek kulplu uzun boyunlu testiler, yayvan kaseler, çift kulplu küresel çömlekler ve maşrabaların sıklıkla kullanıldığı görülmektedir. Bu bulgular, Batı Anadolu İlk Tunç Çağı seramik repertuarı ile uyumlu bir karakter taşımaktadır. Ayrıca, Yortan ve diğer mezarlıklardan bilinen minyatür boyutlu kapların da bu nekropolde tespit edilmesi, Batı Anadolu İlk Tunç Çağı ölü gömme gelenekleri ile olan bağına güçlendirmektedir (Mellink 1965: 253-260).

1.3.4 Yortan Mezarlık Alanı

Manisa ilinin Kırkağaç ilçesine bağlı Bostancı köyü sınırları içerisinde bulunan Yortan mezarlığı İlk Tunç Çağına ait mezarlık alanıdır.

Yortan mezarlığı, toplamda 107 (?) mezarın kazıldığı ve İlk Tunç Çağı'nın tüm evrelerinde kullanılmış bir nekropol alanıdır. Ancak kazı çalışmaları sırasında, yüzeyden yaklaşık 1-1,5 metre derinlikten itibaren başlayan mezarların tabakalanma düzeni ve yayılımı yeterince incelenmemiştir. Bu nedenle, mezarların kronolojik sınıflandırması, daha sonra Kamil tarafından, mezarlardan çıkan armağanlar ve Batı Anadolu'daki diğer mezarlarda bulunan eserlerle karşılaştırılarak yapılmıştır (Karnil 1982: 6).

Yortan mezarları, özellikle "A" sınıfı seramiklerle ilişkilendirilmiş olup, bu seramikler Beycesultan XIX-XVII ve Kumtepe I gibi erken dönem yerleşimlerinde köklerini bulmaktadır. Yortan seramiği, Troy I ile güçlü benzerlikler gösterirken, Beycesultan ile sınırlı bağlantılar sergilemektedir. Bu durum, Yortan'ın coğrafi olarak bu iki bölge arasında bir köprü görevi

gördüğünü, ancak kültürel olarak daha çok Troy ile benzerlikler taşıdığını göstermektedir. (Karnil 1982: 6).

Gömü Gelenekleri:

Pithos (Küp) Mezarlar: Yortan ve Batı Anadolu'daki diğer yerleşimlerde (Babaköy, Karataş-Semayük, Sardis gibi) ölümler, büyük küpler (pithoi) içine gömülmüştür. Bu küpler, genellikle 1-2 metre yüksekliğinde olup, kırmızı/turuncu renkli ve sağlam bir seramik yapıya sahiptir. Küplerin ağız kısımları doğuya bakacak şekilde yerleştirilmiştir, bu da gömü geleneğinde doğu yönünün önemli olduğunu göstermektedir (Karnil 1982: 7-8).

Çocuk Gömüleri: Çocuklar, genellikle daha küçük kaplar veya kavanozlar içine gömülmüştür. Bu tür gömüler, yerleşim alanları içinde (intramural) veya dışında (extramural) bulunabilmektedir. Çocuk gömüleri, yetişkin gömülerinden farklı olarak daha basit ve törensiz bir şekilde gerçekleştirilmiştir.

Taş Sandık Mezarlar (Cist Graves): Batı Anadolu'da nadir olarak görülen bu mezarlar, daha çok Ege Adaları ve Kiklad kültürü ile ilişkilidir. Yortan'da sadece bir örnek bulunmuştur (Mezar No. 80), bu da bölgede bu tür mezarların yaygın olmadığını göstermektedir (Karnil 1982: 8).

Mezar Buluntuları:

Seramik Kaplar: Mezarlarda en yaygın buluntu grubunu seramik kaplar oluşturmaktadır. Bu kaplar arasında küpler, testiler, çanaklar ve minyatür kaplar bulunmaktadır. Minyatür kaplar, özellikle çocuk mezarlarında bulunmuştur ve muhtemelen öbür dünyada kullanılmak üzere bırakılmıştır.

Metal Eşyalar: Mezarlarda metal buluntular oldukça nadirdir, bu da İlk Tunç Çağı'nda metalürjinin henüz yaygın olmadığını göstermektedir.

Diğer Buluntular: Bazı mezarlarda mermer idoller, terrakota iç ağırlıkları (spindle whorls) ve kırmızı/turuncu renkli boyalar bulunmuştur. Bu boyalar, ölü kültürüyle ilişkili olabilir.

Gömü Geleneğinin Kökeni ve Yayılımı:

Yortan ve Batı Anadolu'daki pithos gömü geleneği, İlk Tunç Çağı'nda (EB1) gelişmiş ve yaygınlaşmıştır. Bu geleneğin kökenleri, Neolitik döneme kadar uzanabilir, ancak kesin kanıtlar henüz bulunamamıştır. Ege Adaları'nda (Keos, Kos gibi) bulunan küp mezarlar, Batı Anadolu ile kültürel bağlantılar olduğunu göstermektedir. Ancak, çocuk gömüleri gibi basit uygulamalar, her iki bölgede de benzer şekilde görülmektedir. Orta Anadolu'da (Ahlatlıbel,

Alişar, Kültepe gibi) da pithos mezarlar bulunmuştur, ancak bu mezarlar Batı Anadolu'dakilerden farklı özellikler taşımaktadır.

Yortan ve Batı Anadolu'daki gömü gelenekleri, İlk Tunç Çağı'nda bölgenin kültürel ve dini yaşamına dair önemli ipuçları sunmaktadır. Pithos mezarlar, özellikle yetişkinler için kullanılmış ve bu mezarların yönü, doğu-batı ekseninde tutarlı bir şekilde düzenlenmiştir. Çocuk gömüleri ise daha basit ve törensiz bir şekilde gerçekleştirilmiştir. Bu gelenekler, Batı Anadolu'nun Ege ve Orta Anadolu ile olan kültürel etkileşimlerini yansıtmaktadır (Karnil 1982: 8-10).

1.4 Kıyı Ege

1.4.1 Bakla Tepe

İzmir ili, Menderes ilçesi sınırları içerisinde yer alan Bakla Tepe, Ege Bölgesi'nin Neolitik ve Kalkolitik dönemlerine ait önemli bir arkeolojik yerleşimdir. Yaklaşık 250 metre çapındaki bir tepe üzerinde konumlanan bu yerleşim, coğrafi konumu itibarıyla bölgedeki yerleşim ve ticaret ağları hakkında önemli bilgiler sunmaktadır. 1995-1998 yıllarında Tahtalı Barajı projesi kapsamında, höyüğün büyük bir kısmının su altında kalacağı anlaşılınca, acil kurtarma kazıları başlatılmıştır. Bu kazılar, Erkanal ve Özkan başkanlığında gerçekleştirilmiştir. Mezarlık alanı İTÇ I ve II evrelerine tarihlenmiştir (Erkanal, Şahoğlu 2012, 91-92). Baklatepe'de İnamural, ektramural olarak iki tip de bulunmaktadır. Gömü şekli olarak inhumasyon ve hocker tespit edilmiştir. Mezar tipleri ise basit toprak mezar, taş sandık mezar ve pişmiş toprak pithos mezar olarak 3 tipte gömülmüştür (Erkanal ve Özkan 1998, 411). Mezar hediyeleri olarak süs eşyaları, gaga ağızlı testiler, çanaklar, testiler, başlı iğneler, bilezik, yüzük, gümüş boncuklar, mezarın üzerine serpilmiş buğday taneleri, metal dilgi, kolye ve hançer gibi buluntular tespit edilmiştir. Küllüoba' da görülen uygulamalardan biride mezarın üstüne serpilmiş buğday taneleridir (Özcan 2023 74).

1.4.2 Ahlatlı Tepecik

Manisa İlinin Akhisar İlçesinde bulunmaktadır. Marmara Gölü'nün güney kıyısında bulunan burunda yer almaktadır. 1967-68 yıllarında. Mitten yönetiminde, Hendersen ve Yügrüm tarafından kazılmıştır (Akarsu 2013:107). Mezarlık alanı İlk Tunç Çağı yerleşiminin güneyinde yer almaktadır. Mezarlıkta yapılan kazı çalışmalarının ardından, mezarlık alanının Roma Dönemi'ne kadar kullanıldığı tespit edilmiştir (Greenewalt 1983: 164). Mezarlık alanı hem Ektramural hem de İnamural olarak iki şekilde konumlanmaktadır. Alanda bulunan çanak çömlek Troia I ve II ile çağdaş olduğu tespit edilmiştir. Karataş-Semayük, Beycesultan

gibi yerleşmeler ile tipolojik olarak benzemesi ile mezarlığın İlk Tunç Çağı I ve II evrelerine tarihlendiği tespit edilmiştir. Alanda Pithos Mezar, Çömlek Mezar, Sandık Mezar olarak üç tip mezar çeşidi görülmüştür. Ele geçirilen mezarlardan pithos ve taş sanduka mezarlar İTÇ dönemine aittir. Pithos mezarların ağız kısımları doğuya bakmaktadır. İncelenen pithos mezarlarda pithosların genellikle dört adet dikey kulplu olduğu görülmüştür. İskeletler pithosun içerisinde kafaları doğuya yüzleri kuzeye bakacak şekilde konumlandırıldığı tespit edilmiştir ve hocker pozisyonunda yerleştirildiği görülmüştür. Taş sanduka mezarlar ise gerek hediyeleri olsun gerek konumlandırma olsun pithoslarla aynı özellikleri taşımaktadır (Detweiler vd. 1968, 77). İasos ve Kykladlar' da tespit edilen mezarlarla aynı özellikleri taşımaktadır. Mezarlardan dikkat çekenler arasında 10 numaralı mezar da görülen dört adet dikey kulpu olan ve ağız kısmında boynuz biçimli dört adet tutamağı bulunmaktadır. Ölü hediyesi olarak bakır hançer, küresel bir çömlek ve silindir biçimli kolye bulunmaktadır. Ahlatlı Tepecik mezarlık alanında tespit edilen mezarlar içerisinde Batı Anadolu mezarlarından farklı olarak bir çocuğa ait olduğu belirtilen küçük boyutlu bir pithos mezar ele geçirilmiştir. AT 68≠ 8 numaralı mezar ise Kusura ve Küllüoba' da görülen iki pithosun ağız ağıza getirilmesiyle oluşturulmuş bir mezardır. Mezar armağanı olarak küçük bir çömlek ele geçirilmiştir. Bununla beraber kolye ucu, bakır iğne ve gümüş obje mezar hediyesi olarak mezardan gelmiştir (Mitten 1969: 126). Genel olarak mezar hediyesi çömlekler, bronz hançer, silindir mühür ve çakmak taşı alet parçaları gibi hediyelerde diğer mezarlardan ele geçirilmiştir (Akarsu 2013:107-108).

1.4.3 Kesikservi

Güneybatı Anadolu, özellikle Muğla ve çevresi, coğrafi yapısı itibarıyla hem zorlu bir araziye sahip olması hem de tarih boyunca ticari ve kültürel bağlantılar açısından önemli bir konumda bulunmasıyla dikkat çekmektedir. Bu bölgede gerçekleştirilen arkeolojik araştırmalar, geçmiş dönemlere ilişkin önemli veriler sunarken, son yıllarda yapılan kazılar özellikle erken dönem yerleşimlerine dair yeni bilgiler sağlamıştır. Bu çalışmada, Bodrum'da yer alan Kesikservi Mezarlığı'nda yürütülen arkeolojik çalışmalar ve elde edilen buluntular ışığında, bölgenin İlk Tunç Çağı yerleşimidir (Aykurt 2023: 1-2).

Kesikservi Mezarlığı'nda yapılan kazılar, ölü gömme gelenekleri ve mezar hediyeleri açısından önemli bilgiler sunmaktadır. Mezarların yön birliği göstermediği gözlemlenmiştir. Küp mezarlar, Miyosen kökenli sarımsı renkteki kireçli çökelti üzerine ya da bu çökelti içine açılan oyuklara yerleştirilmiştir. Mezarların ağız kısımları seramik parçaları veya toplama taşlarla kapatılmıştır. Bu uygulama, bölgedeki diğer İlk Tunç Çağı (İTÇ) mezarlıklarıyla benzerlik göstermektedir (Aykurt 2023: 6).

Mezarlarda ölü gömme geleneği açısından önemli veriler elde edilmiştir. Küp mezarlarda genellikle tekli gömü uygulandığı tespit edilmiştir. İyi korunmuş üç küp mezardan ikisinde bireylerin yarı hocker pozisyonunda gömüldüğü görülmüştür. Bu pozisyon hem Anadolu hem de Batı Ege'nin geleneksel gömü biçimi olarak karşımıza çıkmaktadır. Benzer gömü şekilleri, Karia bölgesindeki diğer İTÇ mezarlıklarında da (Çukurbük, Çapalıbağ, Erikli, Iasos, Kumyer ve Laodikeia-Kandilkırı) gözlemlenmiştir (Aykurt 2023: 22-23).

Mezar hediyeleri, ölü gömme ritüellerinin önemli bir parçasını oluşturmaktadır. Küp mezarların içine bırakılan hediyeler arasında kaplar, balta, spiral, kolye, ağırşaklar ve dilgi gibi çeşitli buluntular yer almaktadır. Bunun yanı sıra, bir küp mezarın dışına bırakılan büyük boyutlu yuvarlak ağızlı testi, mezar dışına ölü hediyesi bırakma geleneğini yansıtmaktadır. Bu uygulama, Kumyer, Karataş-Semayük, Harmanören ve Bakla Tepe gibi diğer İTÇ mezarlıklarında da görülmektedir (Aykurt 2023: 24).

Kesikservi Mezarlığı'nda bulunan siyah astarlı ve perdahlı seramik, Güneybatı Anadolu İTÇ I seramiğinin karakteristik özelliklerini taşımaktadır. Kap formları üzerinden yapılan karşılaştırmalar, bazı formların Batı Ege'ye özenerek yapıldığını, bazılarının ise bölgeye özgü olduğunu göstermektedir. Ayrıca, mezarlarda bulunan metal eserler ve kırmızı akik boncuk gibi buluntular, bölgenin madencilik ve uluslararası ticaret ağındaki rolüne işaret etmektedir (Aykurt 2023: 7-8).

Mezarların zenginliği ve buluntuların çeşitliliği, toplum içindeki sosyal ve ekonomik farklılıkları yansıtmaktadır. Özellikle Küp Mezar 1, beş kap, altın spiral, elektrik kolye, meteorit demir kolye tanesi ve arsenikli bakırdan yapılmış balta gibi zengin buluntularıyla dikkat çekmektedir. Bu mezar, Batı Anadolu'nun İTÇ I dönemine ait en zengin mezarlardan biri olarak değerlendirilmektedir (Aykurt 2023: 20-21).

Antropolojik çalışmalar, mezarlarda 20-25 yaşlarında bir erkek ve 30-35 yaşlarında bir kadının gömüldüğünü ortaya koymuştur. Bu bireylerin boy ölçüleri, Anadolu Tunç Çağı insanların ortalama boyundan daha kısa olmakla birlikte, sınırlı sayıda birey üzerinden genel bir sonuca varmak mümkün değildir. Kesikservi Mezarlığı, bölgenin erken dönem ölü gömme gelenekleri ve toplumsal yapısı hakkında önemli ipuçları sunmaktadır.

1.4.4 Kıyıkışlacık Mezarlık Alanı/Iasos

Kıyıkışlacık Mezarlık Alanı Muğla İli, Milas İlçesi'nde yer alan Kıyıkışlacık Köyü'nde bulunan Iasos Antik kentinde yer almaktadır. Iasos kazıları sırasında alt tabakalarda İlk Tunç Çağı nekropolüne rastlanmıştır. D. Levi tarafından ilk kez 1960-72 yılları arasında kazılmaya

başlanmıştır. 1972-84 yıllarına kadar C. Laviosa kazılara devam etmiştir. Daha sonrasında 1985-2010 arasında F. Berti yönetiminde kazılar gerçekleştirilmiştir. Günümüzde A. Baldıran tarafından sürdürülmektedir. Mezarlık alanı İlk Tunç Çağı II olarak tarihlenmiştir (Pecorella 1984, 11-13).

Mezarlık alanında toplamda toplam 96 mezar tespit edilmiştir. 2 tip mezar bulunmuştur taş sanduka mezar ve bir adet basit toprak mezar. İskeletler hocker pozisyonunda gömülmüştür. Plaka taşlardan inşa edilmiş sandık mezarlar, dikdörtgen, elips, yarım daire ve trapezoidal gibi çeşitli geometrik formlarda incelenmiştir. Bu mezarların üzeri, genellikle bir veya daha fazla plaka taşla örtülerek kapatılmıştır. Bazı mezarlarda ise, orta kısma yerleştirilmiş büyük bir plaka taş ile iki ayrı bölme oluşturularak ikili gömü düzenlemesi yapıldığı tespit edilmiştir. Bu durum, farklı plan tiplerindeki mezarlara benzer düzenlemelerin uygulanabildiğini göstermektedir. Kıyıkışlacık Nekropolü'nde yer alan, içinde iki gömünün bulunduğu tek klineli mezar ise, bu nekropol için özgün bir örnek teşkil etmektedir. İncelenen dönemde yaygın olarak gözlemlenen çoklu gömü geleneği çerçevesinde, mezar içerisindeki eski gömülere ait iskelet kalıntıları, yeni bir bireyin defnedilmesi amacıyla genellikle mezarın köşesine doğru itilmiştir. Yeni bireyler ise çoğunlukla hoker pozisyonunda mezarlara yerleştirilmiştir. Bu tür mezarlarda en fazla dört bireye ait kalıntının bir arada bulunduğu tespit edilmiştir (Pecorella, 1984: 80, 101). Mezar hediyelerine bakacak olursak. Gümüş ve bronz bilezikler, bronz balta, kaplar, çömlekler, spiral biçimli bronz küpe, ağırşaklar, testiler, vazolar, maşrapalar, amphora, deniz kabuğu, taş alet parçaları, taş boncuklar, kesici bronz obje gibi çeşitli mezar hediyeleri bulunmuştur. Buna ek olarak yerel kapların yanı sıra Kiklad Adaları'ndan ithal kaplar, metal ve taş eserler ile deniz kabukları yer almaktadır (Pecorella 1984, 10-41).

1.4.5 Kумыer

Muğla'da bulunan Yatağan İlçesi, Yeşilbağcılar Köyü sınırları içerisinde yer almaktadır. Tırpan ilk olarak 2009 yılında kazı çalışmalarına başlamıştır. Tırpan'ın 2009 yılındaki arkeolojik kazılarında, İlk Tunç Çağı'na ait geniş bir nekropol tespit edilmiştir. Yüzey erozyonu ve tarımsal faaliyetler nedeniyle mezarlar ve mezar eşyaları önemli ölçüde tahrip olmuştur. Kazıda ağırlıklı olarak pithos tipi mezarlara rastlanmıştır. Pithosların oryantasyonu genel olarak doğu yönünde olmakla birlikte varyasyonlar gözlemlenmiştir. Mezarların kapanışında ince plakalar ve dikey kulplu pithos parçaları kullanıldığı belirlenmiştir. Ayrıca, pithosların yanlarında bulunan dikey bağlama kulpları da bulunduğu tespit edilmiştir. Antropolojik analizler, mezarlarda hem yetişkin hem de çocuk bireylerin bulunduğunu ve çoklu gömü uygulamalarının yaygın olduğunu göstermiştir. Çoklu gömülerde, önceki bireyin kemik

kalıntıları yeni gömü için yer açmak amacıyla mezarın kenarına alındığı gözlemlenmiştir. Gömü pozisyonları genellikle hocker pozisyonundadır. Bazı hocker gömülerde ölü sırt üstü gelecek şekilde ve iskeletin kafa kısmı pithos mezarın ağız kısmına gelecek şekilde konumlandırıldığı tespit edilmiştir (Tırpan 2010: 385). Kumyer bölgesindeki nekropolde, inhumasyon ve kremasyon olmak üzere iki farklı gömü ritüeli tespit edilmiştir. KYM 01 numaralı pithos mezarında gerçekleştirilen kremasyon uygulaması, mezar dolgusunda bulunan kül ve yanık kemik artıkları ile doğrulanmıştır. Mezar eşyaları hem mezar çukurunun içine hem de dışına yerleştirilmiş olup, çömlekler, çanaklar, gaga ağızlı testiler, yüksek kaideli çanaklar, üç ayaklı küçük çömlekler, maşrapalar ve tankartlar gibi çeşitli kapları içermektedir. Kumyer kazılarında ele geçen mezar eşyaları arasında, dini veya sembolik anlamlara sahip olabilecek Kikladik idol ve pişmiş toprak mühür gibi objeler dikkat çekmektedir. Kikladik idol, Ege bölgesindeki kültürel etkileşimlerin bir kanıtı olarak değerlendirilebilir. Diğer hediyelere bakılacak olursa pişmiş toprak mühür, topuz başları, çekiçler ve ağırşaklar bulunmaktadır. Mızrak veya ok uçları da bu önemli buluntu grubunda yer almaktadır (Tırpan 2010: 386).

Bu nekropolden elde edilen buluntular, İlk Tunç Çağı'nın farklı dönemlerine aittir. Kumyer'de mimari yapı tabakaları tespit edilemediğinden, buluntuların geldiği mezarların tam olarak İlk Tunç Çağı'nın hangi evresine tarihlendiği tespit edilememiştir. Yine de mezarların iyi korunmuş olması ve seramik buluntuların tipolojik olarak tarihlendirilmesinde yardımcı olmaktadır (Kara 2015: 29-54). Kumyer mezarları, Batı Anadolu'nun ektramural pithos gömme adetini yansıtmaktadır. Mezarlar genellikle doğu-batı yönünde yerleştirilmekle birlikte, bu durum tüm mezarlar için tam bir kesinlik göstermemektedir. Yön birliğine uyum sağlamayan bir adet mezar bulunmuştur. Pithos mezarların çoğunda ağız kısmının taş plaka ile kapatılması yaygın bir uygulama olsa da iki mezar bu bulguya uymamaktadır. Fakat mezarlar yüzeye yakın olmasından kaynaklı korunamamış olma ihtimalide göz önünde bulundurulmalıdır. Bu taşların, mezarların yerini belirlemek veya gelecekteki gömülecek olan mezarlardan korumak amacıyla kullanıldığı düşünülmektedir (Kara 2013: 58).

Mezarlık alanında tespit edilen pithoslar da tipolojik açıdan iki alt gruba ayrılmıştır. Bunlardan birinci grup dışa çekik ağız kenarlı, uzun ve yassı gövdeli, belirgin biçimde sivri diplidirler. Kulpları iki ya da üç çift dikey bağlama ile dikkat çeken örneklerde, kulplar ağızdan dibe doğru aynı hizada sıralanmıştır. Baklatepe'de (İTÇ I), Ahlatlı Tepecik'te (İTÇ II), Emporio'da (İTÇ II) ve Aphrodisias'ta (İTÇ II ve İTÇ III) görülebilen bu tip, Batı Anadolu ve kısmen Doğu Ege'de tanıdık bir formdur. İkinci grup ise çift kulplu küresel gövdeli ve yuvarlak dipli pithoslar olarak sınıflandırılabilir. Yortan, Küçükhöyük, Kaklık, Karataş-Semayük,

Harmanören ve pithoslarından da bilinen bezemeler yerel bir bezeme çeşidi olarak Kumyer Mezarlık Alanında da görülmektedir. Kumyer’de yapılan araştırmalar hem tekli hem de çoklu gömülme şekillerinin uygulandığını, defnedilen bireylerin genellikle hocker pozisyonunda yerleştirildiğini ve yetişkinler ile çocukların aynı mezar alanına defnedildiğini göstermektedir (Kara 2013: 59).

Kumyer mezarlığında görülen toplu gömülere bakıldığında Anadolu mezarlıklarındaki toplu gömülerde tespit edilen aile kavramı burada da görülmektedir. Aile kavramını sağlayan gömülerde gömüler farklı zaman aralıklarında gömülürler ilk gömülen bireyin kemikleri kabın içinde bir kenara alınır ve sonradan gömülen birey kabın içine yerleştirilir. Nekropolde diğer mezarlık alanlarından farklı olarak bazı mezarların etrafları küçük birbiriyle bağlantısı olmayan taşlarla çevrelenmiştir. Buna ek olarak, bir bütünlük oluşturmaya taşlarla belirli bir hat çizerek diğer mezarlara sınır belirlemek amacıyla kullanıldığı düşünülen taşlar da bulunmuştur. Mezarların dışında “Kusura Tipi’ndeki” idol bulunmuş olmakla birlikte mezarlara idol bırakma geleneğinin yaygınlaşmadığı görülmektedir (Kara 2013: 62).

Kumyer mezarlık alanını genel olarak değerlendirdiğimizde nekropolde toplamda 99 mezar tespit edilmiştir. 3 adet mezarda kremasyon gömü olduğu tespit edilmiştir. Kremasyon gömülerde yön birliği olduğu tespit edilmiştir ağız kısımları doğuya bakacak şekilde doğu-batı uzantılı gömülerdir (Akarsu 2013: 38). 12 adet Pithos gömüde ise çoklu gömü tespit edilmiştir. İki ya da üç gömü tespit edilen bu mezarlarda ilk gömü kabın en dip kısmına hediyesi ile birlikte yerleştirilirken ikinci gömü hocker pozisyonunda yerleştirilmiştir. Çoklu gömülerin uygulandığı mezarlarda yön birliği sağlanmıştır. Pithos gömülerde gömünün sığmaması durumunda gömü pithosa yerleştirilip kafa kısmı dışarda kaldığında başka bir çömlek ile kafa kısmı çömleğin içine sokularak gömüldüğü tespit edilmiştir. Bir diğer çoklu mezarda ise iki pithos ağız ağıza getirilerek gömüldüğü görülmüştür. Yine bir başka mezarda başka mezarın gövde kısmından kırılarak elde edilen parça ile mezarın ağız kısmı kapatılmış gömülerde bulunmaktadır. Yine diğer mezarlarda da hem çömlek hem pithos kullanımı vardır. Diğer bazı mezarlarda mezarın düzenini oturtmak için ölülerin başları altına plaka taşlar yerleştirilip kapların arasındaki farkı eşitlemeye çalışıldığı görülmüştür. Bebek ve çocuk mezarları da az sayıda da olsa pithos mezarlarda görülmüştür. Çömlek ve pithos mezarlarda kendi içlerinde bir yön birliği bulunmaktadır. Kumyer mezarlığında genel olarak hocker pozisyonunda gömüler bulunmaktadır. Mezarlık alanında elde edilen pithos mezarlarda sadece 5 adedi toprağa dik olarak konumlandırılmıştır diğerleri yatay olarak konumlandırılmıştır. Yatay olan pithosların ağızlarında bulunan kapak taşlarının önüne hediyeler bırakılmıştır hediyelerin zarar görmemesi

açısından etrafı taşlarla çevrenmiştir. Dik olarak konumlandırılan pithoslar da hediye bırakılmadığı için böyle bir uygulamaya rastlanmamıştır. Mezarlar için yapılan pithos ve çömleklerin birçoğunun devetüyü renkli mallardan oluşmaktadır. Form olarak ise kısa boyunlu, oval gövdeli forma sahiplerdir. Gövdelerine dikey biçimde yerleştirilmiş çeşitli sayılarda taşıma kulpları vardır. Bu pithos mezarların dip kısımlarının formları sivri, düz, oval ve yuvarlak olarak tanımlanmıştır. Mezar çömleklerinin gövdeleri ise oval, yuvarlak ve küre olarak belirtilmiştir. Boyun kısımlarında karşılıklı olarak yerleştirilmiş iki adet kulp dikey kulp bulunmaktadır. Dip kısımları ise halka kaideli, sivri ve oval dip olarak tanımlanabilir. Mezarlık alanında kullanılan çömleklerin günlük mü yoksa mezarlar için özel mi yapıldığı tespit edilememiştir (Akarsu 2013:38-99).

1.4.6 Ulucak Höyük Mezarlık Alanı

Batı Anadolu'nun en eski yerleşim yerlerinden biri olan Ulucak Höyük, İzmir'in Kemalpaşa ilçesi sınırları içinde, Bornova'ya yaklaşık 14 kilometre uzaklıkta yer almaktadır. Kemalpaşa Ovası'nın batı ucunda konumlanan höyük, yapılan kazılar sonucu Neolitik döneme tarihlenmiştir (Duru, Özbaşaran 2024: 4). 1998 yılında bir kurtarma kazısı gerçekleştirilmiştir. Bunun öncesinde Çilingiroğlu ve İzmir Arkeoloji Müzesi tarafından 1994 yılında kazı çalışmaları yapılmıştır. Kazılar sonucunda mezarlık alanında toplamda 45 mezar ortaya çıkartılmıştır. Bu mezarların tümü pithos gömü şeklindedir. 33 mezar orta tunç, 12 mezar ise ilk Tunç Çağı olarak tespit edilmiştir. Mezarlık alanı ektramural bir mezarlıktır. Alan da pithos ve çömlek mezar tiplerine rastlanmıştır. İskeletler mezarlara hocker pozisyonunda yerleştirilmiştir. Bazı mezarların ağız kısımları taşlarla kapatılmıştır. Mezar hediyesi olarak alanda gümüş halkalar ele geçirilmiştir (Uhri 2006: 201-204). Ulucak höyükte ortaya çıkarılan mezarlık geleneğine bakıldığında Batı Anadolu mezarlık geleneğine uymaktadır.

Ulucak Höyük'te tespit edilen ekramural mezarlık alanında, İlk Tunç Çağı'na tarihlenen çok sayıda pithos mezarına rastlanmıştır. Bu mezarlarda, genellikle büyük, küresel pithoslar içinde, bireyler başları çömleğin ağız kısmına gelecek şekilde hocker pozisyonu gömülmüştür. Mezar eşyaları arasında seramik kaplar, taş aletler ve bazen de süs eşyaları bulunmaktadır. Özellikle kadınlara ait olduğu düşünülen mezarlarda, kişisel süs eşyalarına sıkça rastlanması, dönemin kadın-erkek rolleri ve sosyal statüleri hakkında önemli ipuçları sunmaktadır. Ulucak Höyük'teki pithos mezarları, Batı Anadolu'nun İlk Tunç Çağı mezarlıkları arasında, mezar eşyası zenginliği ve gömü ritüellerindeki çeşitlilik açısından dikkat çekmektedir. Bu durum, bölgenin bu dönemde ekonomik ve sosyal açıdan oldukça dinamik bir yapıya sahip olduğunu göstermektedir. Harmanören, Kusura, Yortan ve Küçükhöyük gibi yerleşimlerde de benzer

mezar türlerinin tespit edilmesi, Batı Anadolu'da İlk Tunç Çağı'nda pithos mezarlarının yaygın bir gömme geleneği olarak kabul edilmesini mümkün kılmakta olup, bu durum bölgesel bir kültürel kimliğin varlığına işaret etmektedir.

2.KÜLLÜOBA HÖYÜĞÜ

Küllüoba Höyüğü, Eskişehir İli' nin Seyitgazi İlçesi'ne bağlı Yenikent Köyü'nün 1 km güneydoğusunda bulunmaktadır. Küllüoba Höyüğü bulunduğu konum itibariyle hem tarımsal açıdan elverişli hem de Marmara ile Orta Anadolu arasında doğal bir geçiş diye bileceğimiz bir konumda bulunmaktadır.



Resim 2.1. Küllüoba Konumu ve Tespit Edilen Çevre Höyükler

Küllüoba Höyüğü'nün ortalama denizden yüksekliği 930 m. civarındadır. Höyük Yukarı Sakarya Ovaları'nın batı ucunda yer almaktadır. Ankara, Konya, Afyon Bölgeleri'nden Batı Anadolu ya uzanan doğal ulaşım yolları Yukarı Sakarya Ova' sına açılmaktadır (Fidan 2011: 11). Yerleşme günümüzde de olduğu gibi tarım açısından oldukça bereketli toprakların olduğu bir bölgede yer almaktadır. Küllüoba Höyüğü ilk kez 1996 yılında Efe başkanlığında Kültür ve Müzeler Genel Müdürlüğü izni ile başlamış olup 2019 yılına kadar Efe tarafından kazılara devam edilmiştir. 2019 yılından bu yana Türkiye'deki Başkanlığında Bilecik Şeyh Edebali

Üniversitesi adına kazılar gerçekleştirilmektedir. Yerleşim yeri günümüzde kurumuş olan Kireçkuyusu deresinin hemen kenarına ve doğal bir yükselti üzerine kurulmuştur. Kültür katlarının kalınlığı en yüksek yerde 10 m'dir ve yerleşme 350x250 m bir alana yayılmaktadır (Türkteki vd. 2021: 106-107).

2.1 Küllüoba Höyüğü tabakalanması

Küllüoba höyüğündeki kazılar, Batı ve İç Anadolu İTÇ kronolojisine önemli katkılar sağlamaktadır. Özellikle seramik buluntuları, Geç Kalkolitik Dönem' den İTÇ' ye geçiş sürecini ve İTÇ' nin tüm evrelerini detaylı bir şekilde anlamamıza yardımcı olmaktadır. Bu metinde, Küllüoba' da tespit edilen seramik özelliklerine ve radyo karbon analizlerine dayanarak söz konusu geçiş döneminin ve İTÇ dönemini akademik bir üslupla yeniden değerlendirilmesi sunulmaktadır.

2.1.1 İlk Tunç Çağı Ia (MÖ 3200-2900):

Küllüoba'da önceki çalışmalarda en erken yerleşim izleri Batı Koni'de 6. tabakada ve Doğu Koni'de VD evresinde tespit edildiği vurgulanmıştır. Radyokarbon tarihlemeleri bu dönemi MÖ 3220-3050 yılları arasına yerleştirmektedir. Bu analizler sonucunda yeni tabakalanmaya göre bu evre İTÇ Ia dönemine tarihlenmektedir. Bu dönem, tabakadaki seramik özellikleri, sonraki dönemlerde görülecek olan İTÇ seramik özelliklerinin ilk belirtilerini taşımaktadır. (Tuna 2024: 20).

İTÇ Ia dönemi, Batı Koni'de 6-4. tabakaları ve Doğu Koni'de VD-C evrelerini kapsamaktadır. Radyokarbon tarihlemeleri bu dönemi MÖ 3200-2900 yılları arasına yerleştirmektedir. Bu dönemde seramik üretiminde belirgin değişiklikler gözlenmektedir. Başlangıçta koyu yüzlü malların görülmekle birlikte, zamanla kırmızı astarlı mal baskın hale geldiği tespit edilmiştir. Bu değişim, seramik teknolojilerinde ve kültürel etkileşimlerde önemli bir değişimi işaret etmektedir. Seramik formlarında da çeşitlilik artmış, gaga ağızlı testiler ve amforalar gibi yeni formlar ortaya çıkmıştır. Bu yeni formlar, değişen ihtiyaçları ve kültürel etkileşimleri yansıtabilir.

İlk Tunç Çağı Ib (MÖ 2900-2700): İTÇ Ib dönemi, Batı Koni'de 3-2. tabakaları ve Doğu Koni'de VB-VA evrelerini kapsamaktadır. Radyokarbon tarihlemeleri bu dönemi MÖ 2900-2700 yılları arasına yerleştirmektedir. Bu dönemde kırmızı astarlı mal oransal olarak artmış ve koyu yüzlü mallar neredeyse tamamen ortadan kalkmıştır. Bu durum, seramik üretiminde belirgin bir standardizasyona ve belirli bir üslubun yaygınlaşmasına işaret etmektedir. Yeni bezeme teknikleri ve kırmızı-parlak yüzeylerin artması da dikkat çekicidir. Bu

değişiklikler, estetik tercihlerdeki ve/veya kültürel etkileşimlerdeki değişimleri yansıtabilir. Seramik formlarında da (fincan, gaga ağızlı testiler, amfora, çömlek, küpler) belirgin bir yenilik gözlenmektedir. Bu form çeşitliliği, farklı işlevlere yönelik seramik üretiminin arttığını göstermektedir.

MÖ 3200-2700 yıllarını kapsayan bu yaklaşık 500 yıllık süreç, Küllüoba' nın İTÇ 'ye geçişini ve bu dönemin ilk evrelerini yansıtmaktadır. Seramik repertuarındaki gelişim, teknolojik, ekonomik ve kültürel değişimlerin önemli bir göstergesidir. Radyokarbon ve seramik verilerinin birlikte değerlendirilmesi, Küllüoba'nın Batı ve İç Anadolu kronolojisine uyumlu bir gelişim göstermektedir. Bu dönemdeki seramik buluntularının detaylı analizi, Küllüoba ve çevresindeki kültürel etkileşimleri, ticaret ağlarını ve yaşam biçimlerini anlamamız için önemli veriler sunmaktadır (Tuna 2024: 235-241).

Küllüoba Tabakalanması	
Yaklaşık Zaman Aralığı (MÖ)	Yeni Kronoloji
2150-1900	İTÇ IIIb (OTÇ'ye Geçiş)
2400-2150	İTÇ IIIa
2500-2400(?)	İTÇ IIc
2600-2500	İTÇ IIb
2700-2600	İTÇ IIa
2900-2700	İTÇ Ib
3200-2900	İTÇ Ia

Resim 2.2. Küllüoba Höyüğü Tabakalanması

Kaynak: (Tuna 2024: 235-241)

Yapılan çalışmalarda Batı açmalarda İlk Tunç Çağının ilk aşamalarına ait mal grupları takip edilebilmektedir. En erken evredeki tamamı koyu gri veya siyah renkli mallar gittikçe yerini İlk Tunç Çağı I'ın kırmızı astarlı mallarına bırakır. İlk Tunç Çağı malları içerisinde astarsız, kalın astarlı, ince astarlı ve kendinden astarlı olarak 4 grup bulunmaktadır. Küllüoba İTÇ I malları %61 oranında büyük bir çoğunluğu astarsızdır. Astarlı olanların büyük bir kısmı ise kalın astarlı şeklinde tespit edilmiştir. Deniz Ş. M. Ay Küllüoba İlk Tunç Çağı 1 Çanak Çömleği isimli yüksek lisans tezinde bu şekilde incelemiştir (Ay, 1998). İncelenen bütün mallar el yapımıdır. İki tip yapım tekniği ile yapıldığı düşünülmekte sucuk tekniği ve kalıp alma tekniği. Sucuk tekniği daha kaba mallarda uygulanmıştır (Ay, 1998)

Mal grupları da kırmızı astarlı ve açık mal grubu, siyah açık mal, gri - kahverengi açık mal, siyah ağız kenarlı mallar, kaba mallar ve ayrışık mallar olarak ayrılmıştır. İTÇ I

mallarının hamur ve katkılarının yerleşimin güneyinde akan dere yatağındaki kil kaynaklı olduğu söylenebilir (Cerccone, 2024) .

Çanak çömleğin cidarı genellikle ince olarak yapılmıştır. Daha kaba mallar ise daha az arıtılmış killerden oluşmaktadır. Bu mallarda içindeki taşçık katkıları gözle görülmektedir. Bu katkılar iki grupta incelenmiş olup ikinci grup kendi içinde 7 ayrı grupta ele alınmıştır. Bu gruplar şöyledir; İnce ve kaba taşçık katkı, saman ve kum katkı, saman ve taşçık katkı, kum katkı, kaba taşçık katkı, ince taşçık katkı, kaba kıyılmış saman katkı ve ince kıyılmış saman katkı olarak 7 ayrı gruba ayrılmıştır. Hamur rengine bakıldığında mal grupları ve hamur rengi arasında ilişki olduğu görülmüştür. Pembemsi bej renk olan grup çoğunlukla kahverengi tonlarında olan mallarda rastlanmıştır (Ay, 1998).

Kırmızı astarlı ve açıkli mallarda yüzey renkleri kırmızı, portakal rengi, pembemsi kırmızı bej, ve açık kahverengidir. Ele geçirilen kırmızı astarlı ve açıkli malların hepsi astarlıdır. Hamurları ise saman ve ince taşçık katkıdır. Hamur renkleri pembemsi bej, bej, ve açık kahve rengi olarak belirlenmiştir. Siyah açıkli malların ise yüzey renkleri siyahtır. Çoğunluğu astarsız fakat açıklıdır. Hamur kalitesi çok iyi ayrıştırılmış olup az ince kıyılmış saman katkıdır. Hamur renkleri siyah, gri ve çok az miktarda kahve rengi olarak belirtilmiştir. Gri-kahverengi mallarda yüzeyleri gri ve kahve rengi olarak tespit edilmiştir. Çok az miktarda astarlılara rastlanmıştır. Çok iyi arıtılmış hamura sahiptir ve katkı oranı çok azdır. Gri ve kahverengi tonlarında hamur renklerine sahiptirler. Siyah ağız kenarlı mallar da ise yüzey renkleri açık kahverengi bej ve gri kahverengi bej olarak belirlenmiştir. Yüzeyleri çoğunlukla astarsızdır. Çok fazla arıtılmamış kilden hamurlara sahiptirler (Ay, 1998).

2021 yılında yapılan araştırmalarda daha önceki çalışmalarda geçiş olarak nitelendirilen evre İTÇ I e tarihlenmiştir böylelikle İTÇ I dönemi üç evre olarak güncellenmiştir (Tuna 2024: 99).

Böylelikle İTÇ I dönemi VA, VB ve VC olarak üç evre isimleşmiştir (Tuna 2024: 100).

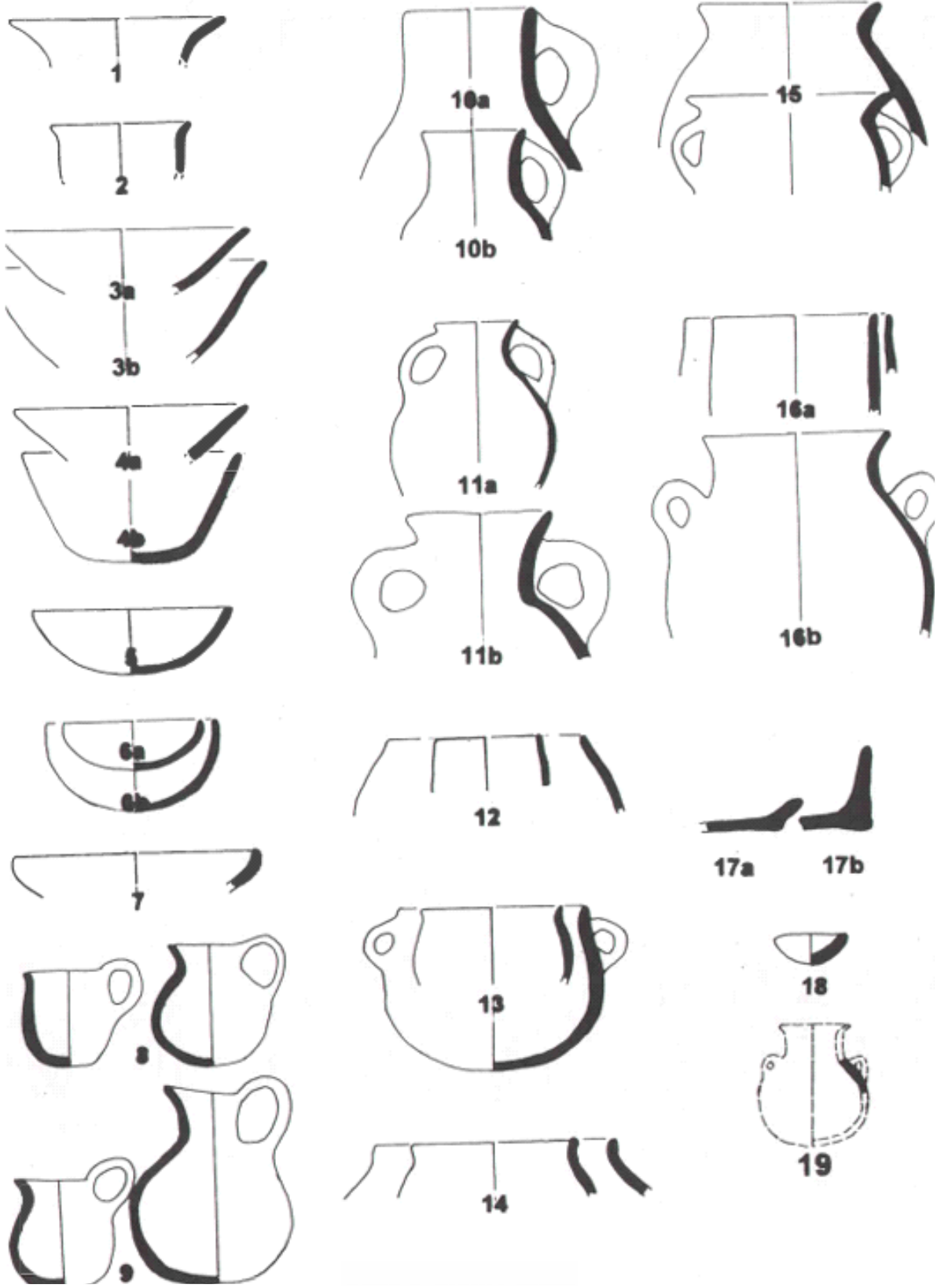

Resim 2.3. Küllüoba İTÇ I Dönemi Çanak Çömlek Formları

2.2. Küllüoba İlk Tunç Çağı I Dönemi Mimarisi

Bugüne kadar yapılan çalışmalarda iki odalı ve ortak duvarları olan İTÇ I dönemine ait mimari kalıntılara rastlanmıştır. Bu evler V A evresine tarihlenmektedir. Arkaları yamaca yaslanmış bir biçimde ve ön tarafları boş bir alana bakacak şekilde inşa edilmiş. Genellikle yan yana iki evden ve bu evlerin bir ortak duvarı olacak şekilde inşa edilmiştir. Bu evlerin aralarında günlük işlerin yapıldığı işlik alanları tespit edilmiştir. Üst dönemler tarafından tahribata uğradığından dolayı bazı mimari yapıların tam boyutları tespit edilememiştir. Fakat odaların ortasında ve tabana yakın derinlikte ocaklara rastlanmıştır. Yapıların içerisinde günlük işlerde kullanılan ağırşak, gaga ağızlı testi, öğütme taşı gibi materyaller ele geçirilmiştir. Yapı içerisinde çatıyı desteklemek amaçlı olduğu düşünülen dikme deliklerine rastlanmıştır. Küllüoba Höyüğü İTÇ I dönemi mimari yapıları taş temel üzerine kerpiç tuğla olacak şekilde inşa edilmiştir. Taş temeller içeriden ve dışarıdan kil ile sıvanır. Bazı duvarlarda yenileme sıvaları da görülmektedir.

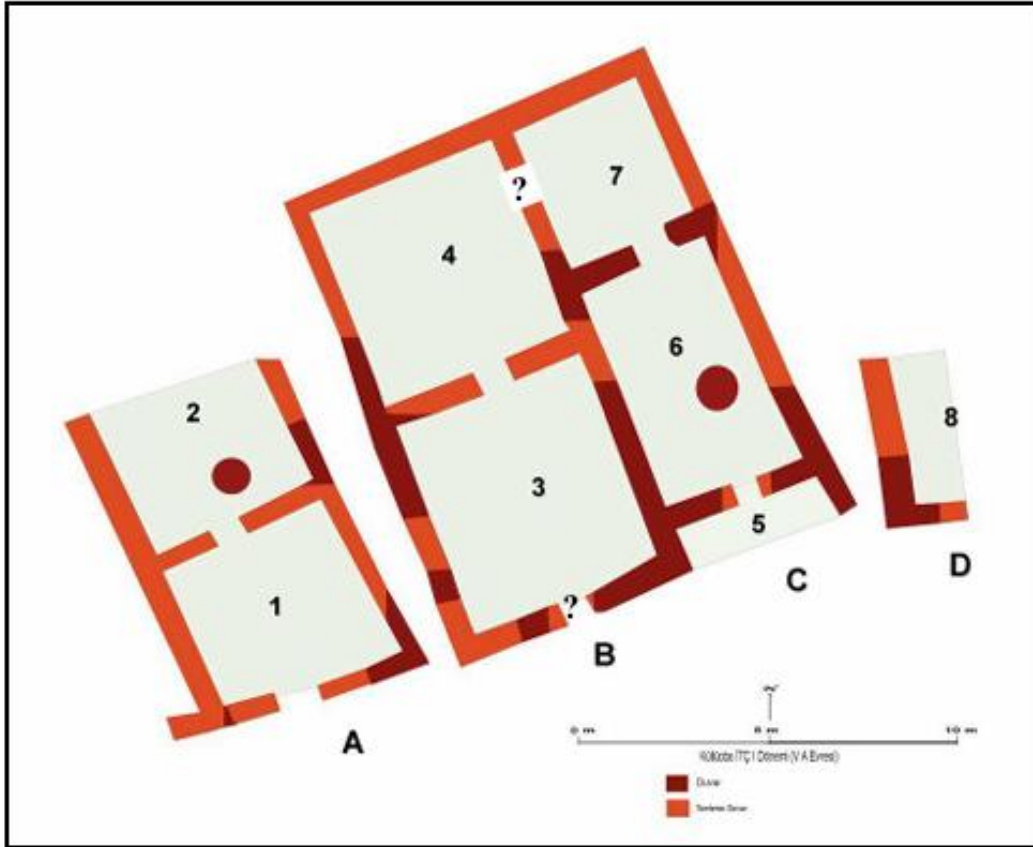

Resim 2.4. Küllüoba İTÇ I Dönemi Mimari Planı

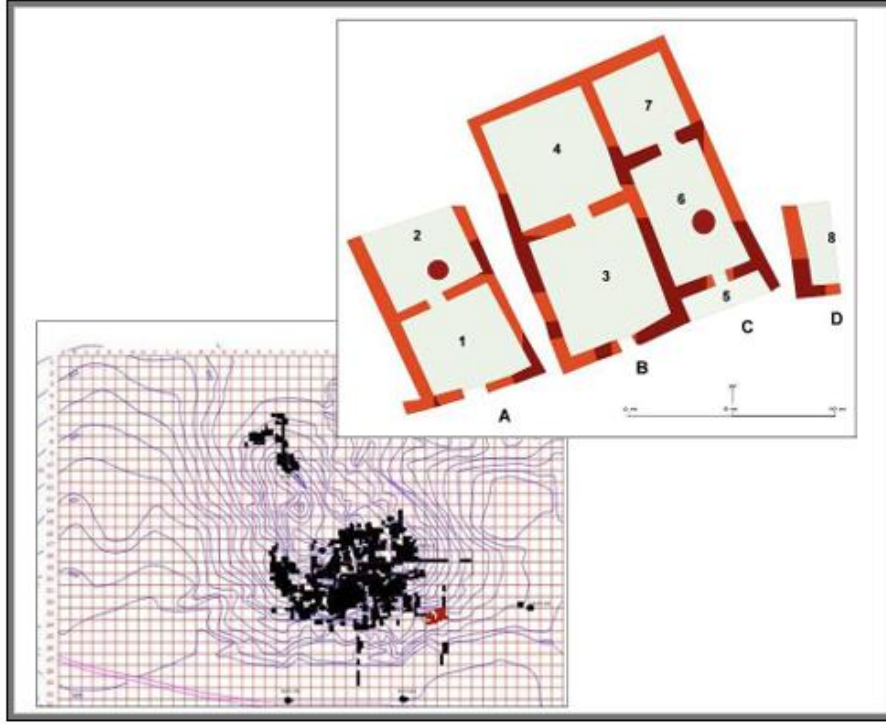

Resim 2.5. Küllüoba İTÇ I Dönemi Mimarisi Topografik Plan Üzerinde Gösterimi

2.3 Mezarlık Alanı

Küllüoba Höyüğü çalışmalarında tespit edilen mezarlık alanı höyüğün doğu eteklerinde İTÇ IB dönemine ait yapıların hemen doğusunda yer almaktadır. Extramural bu mezarlık alanı İTÇ IA döneminden itibaren kullanılmaya başlanmış ve İTÇ IB’ de de kullanılmaya devam etmiştir. Yerleşmede İTÇ IA yapıları bugüne kadar sadece höyüğün batı kesiminde saptanmıştır. İTÇ I B yapılarının ise höyüğün doğusuna doğru yayıldığı anlaşılmaktadır. Mezarlık alanı da İTÇ IB döneminde yavaş yavaş yerleşmenin içinde kaldığından daha sonrasında kullanılmamış gibi görünmektedir. AK11, AJ11, AJ12, AK12, AK13, AJ13 plan karelerinde yapılan çalışmalarda tespit edilen mezarlar İTÇ Ia ve Ib dönemine tarihlenmektedir. Höyükte toplam 129 adet mezar tespit edilmiştir. Bunlardan 128 tanesi İTÇ Ia ve Ib dönemine tarihlenmektedir. 128 adet mezarın 65 tanesi pithos mezar, 36 tanesi basit toprak mezar, 4 tanesi taş sanduka mezar, 16 tanesi çömlek mezar, 1 tanesi kerpiç sanduka mezar ve 2 tanesi karma mezardır.

2.3.1 Küllüoba İTÇ Mezarları

2.3.1.1 Mezar Türleri

Höyükte toplam 6 tip mezar tespit edilmiştir. Bunlar Taş sanduka mezar, kerpiç sanduka mezar, basit toprak mezar, çömlek mezar, pithos mezar ve karma mezar. Mezarların %52,4’lük büyük bir kısmını pithos mezarlar oluşturmaktadır. Pithos mezarlardan sonra en çok tespit edilen

mezar türü %29'luk bir kısmını oluşturan basit toprak mezarlardır. %12,9'luk kısmını çömlek mezar ve %3,2'lik kısmını ise taş sanduka mezarlar oluşturmaktadır.

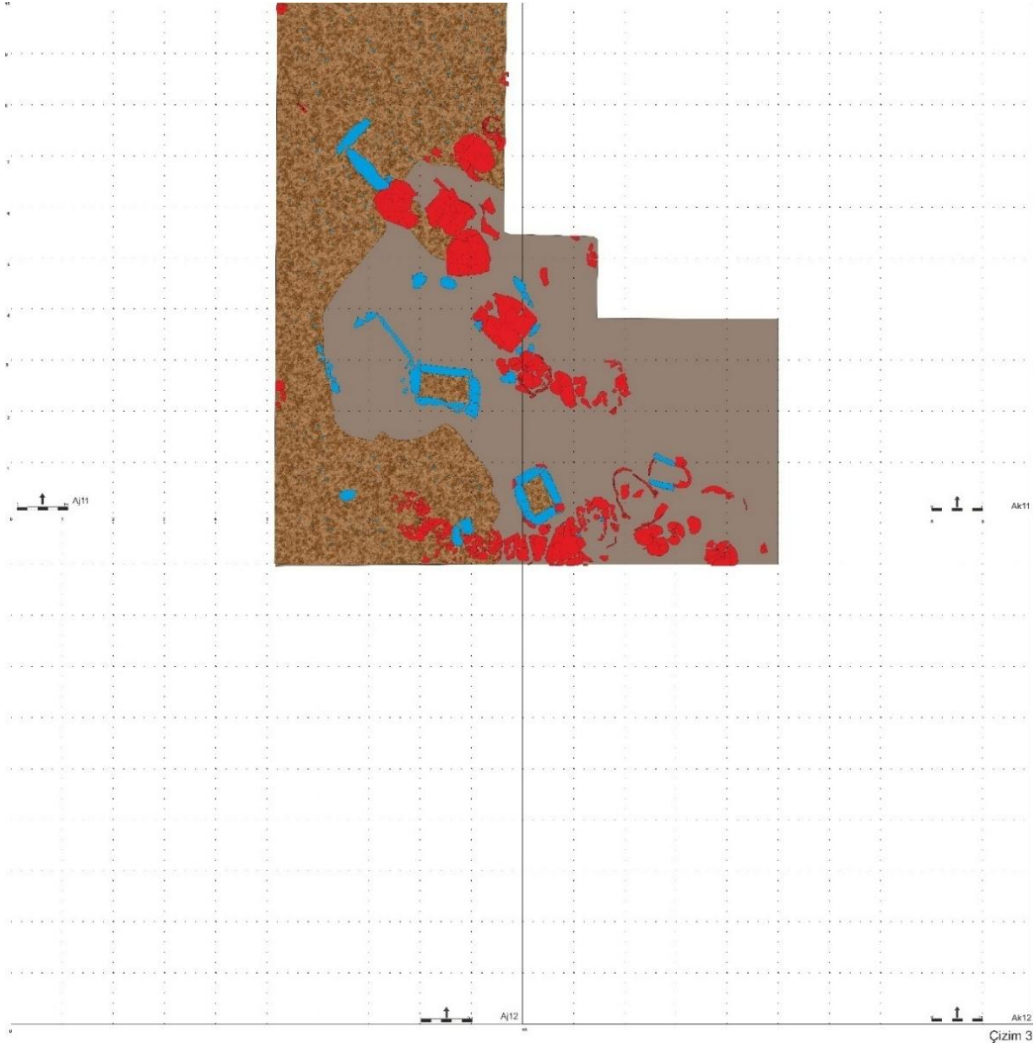

Resim 2.6. Küllüoba Mezarlık Alanının Corel Draw Çizimi

(Çizim: Ozan Karakaş)

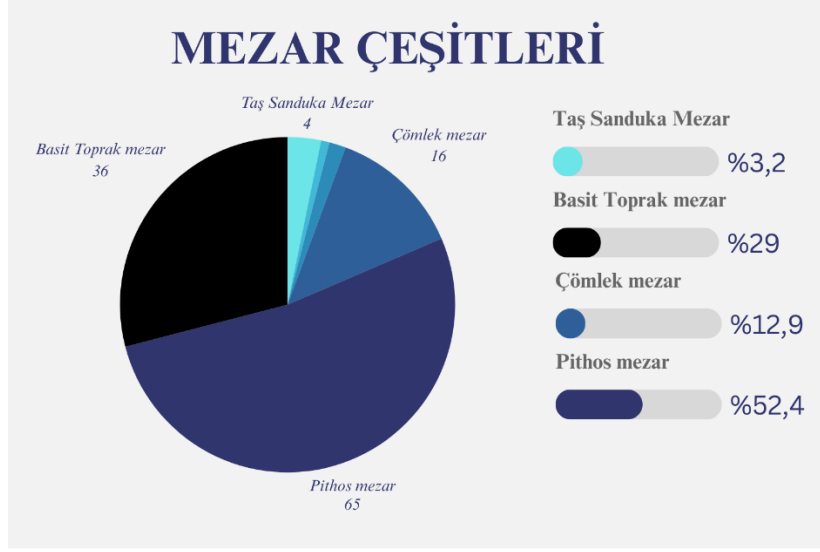

Resim 2.7. Küllüoba Mezar Çeşitleri Grafiği

2.3.1.1.1 Basit Toprak Mezar

İTÇ döneminde sıklıkla kullanılan bir mezar türüdür. Bu mezarlar, adından da anlaşılacağı üzere, toprak içerisine oyulan basit çukurlardan ibarettir. Genellikle dikdörtgen veya oval şekilli olan bu çukurlar, ölen kişinin bedenini alacak kadar büyüklüktedir. Mezarlar, üzerleri toprakla örtülerek kapatılır ve genellikle herhangi bir yapı malzemesi kullanılmaz.

Küllüoba' da ele geçen 16 basit toprak mezar, İTÇ I dönem insanların gömme adetleri ve mezar eşyaları hakkında önemli veriler sunmaktadır. Ölüler, doğrudan toprağa gömülerek ve üstleri herhangi bir malzeme ile örtülmeden basit çukurlara yerleştirilmiştir. İskeletlerin çoğunda görülen bozulma uzun yıllar boyunca toprak altında kalmalarından, toprağın yapısına ve yağmur sularına maruz kalmasından kaynaklanmaktadır. Ölülerin çoğunlukla "hocker" pozisyonunda gömülmesi neolitik dönemden beri devam etmektedir.

2.3.1.1.2 Pithos Mezar

Küllüoba' da pithos mezarlar, bölgenin erken dönem yerleşimlerinde ölü gömme uygulamalarında sıkça tercih edilen bir diğer mezar türüdür. Pithoslar, büyük pişmiş toprak kaplar olup, bu kapların içine ölüler yerleştirilerek mezar olarak kullanılmıştır. Bu mezar türü hem tekli hem de çoklu gömü için tercih edilmiştir.

Küllüoba' da ele geçirilen 65 adet pithos mezar bulunmaktadır. Mezarlığın yüzde 52,4'lük kısmını oluşturarak en çok kullanılan mezar türüdür. Pithos mezarlar içerisinde ölülere tekli ya da çoklu gömü olarak rastlanmıştır. Pithos mezarlarda ölüler hocker pozisyonunda gömülmektedir. Pithos mezarlarda ölülerin pithosun içerisine doğrudan yerleştirilerek

gömüldüğü görülmüştür (Katalog No:61). Diğer gömü şekli ise pithosun ağız kısmının farklı bir pithos ile kapatılmasıdır (Katalog No:78). Pithos gömüler içerisinde en çarpıcı olanı ise el kabartmalı olanıdır (Katalog No:84). Karnını tutan iki adet el kabartması ve üzerinde iki adet memecik bezeme olduğu görülmüştür. Oldukça dikkat çekici olan bu form bir ritüel tasvir ediyor yoksa bir annenin karnındaki çocuğu mu temsil ediyor bilinmemektedir.

Küllüoba İlk Tunç I mezarlığında ele geçirilen pithos mezarlar çok fazla tahrip olmuş ve çok fazla parçalıdır. İçlerinden seçilen mezarlardan yapılan çizimler ile pithoslar Tip A ve Tip B olarak iki tip de incelenmiştir. Tip A kendi içerisinde Tip A1, Tip A2, Tip A3 olarak incelenmektedir.

2.3.1.1.2.1 Yalancı Pithos

65 pithos mezarın toplamda 25 tanesinin yalancı pithos olarak gömüldüğü görülmektedir. Bu gömü biçimi olan yalancı pithos dediğimiz toprağa doğrudan hocker pozisyonunda yerleştirilip üzerine pithos ortadan ikiye ayrılarak kapatılmış ya da iki farklı pithos ile üzeri kapatılarak uygulanan bir gömü biçimidir (Katalog No:77). Yüzdesel olarak değerlendirildiğinde ise %38,5'lik kısmının yalancı pithos, %61,5'lik kısmının ise normal pithos olarak gömüldüğü gözlemlenmiştir. Yalancı pithos olarak incelenen pithoslar G6, G7, G25, G29, G33, G46, G70A, G79, G80, G82, G85, G86, G95, G96, G104, G105, G107, G108, G109, G111, G112, G113, G115, G116, G125 numaralı gömülerdir.



Resim 2.8. Pithos Mezarların İçerisinde Yalancı Pithos Mezar Oranı

2.3.1.1.2.2 Pithos Tipleri

2.3.1.1.2.2.1 Tip 1

Tip 1 formları kendi içerisinde Tip1a ve Tip1b olarak ikiye ayrılır. Tip 1 pithoslar ağız olarak dışa açık ağızlıdır. Kulp ve tutamak bulunabilir. Kulpları dikey kulpludur (Levha 1).

2.3.1.1.2.2.1.1 Tip 1a

Tip 1a ağız kenarı dışa çekik ağızlı bir yapıya sahiptir. Hafif şişkin karınlıdır ve karının hemen üzerinde ikişer adet karşılıklı hem kulp hem de tutamak yer almaktadır (Levha 1).

2.3.1.1.2.2.1.2 Tip 1b

Tip 1b ağız kenarı yine dışa çekik şekilde oluşturulmuş bir formdur. Ağızın hemen altında iki adet dikey kulp yer almaktadır. Hafif şişkin karınlıdır. Formlar el yapımı olduğu için oldukça düzensiz bir şekil almıştır (Levha 1).

2.3.1.1.2.2.2 Tip 2

Tip 2 formları kendi içerisinde Tip 2a ve Tip 2b olarak ikiye ayrılmaktadır. Tip 2 formlar daha düz bir ağız yapısına sahiptirler ve hafif dışa açılır ağızlıdırlar. Bu tip formlarda kulplu ya da kulpsuz olabilirler. Diğer formlara göre daha sivri bir dip yapısına sahiptirler. (Levha 2)

2.3.1.1.2.2.2.1 Tip 2a

Tip 2a formu daha dik bir ağız yapısına sahiptir hafif dışa açılır ağızlıdır. Hafif şişkin karınlıdır. Bu formadaki pithoslar kulpsuz ve tutamaksızdır (Levha 2).

2.3.1.1.2.2.2.2 Tip 2b

Tip 2b formu daha dik bir ağız yapısına sahiptir ve hafif dışa açılır ağızlıdır. İki adet oldukça küçük dikey kulplara sahiptir. Oldukça küçük ve dayanıksız oluşlarından dolayı bu minyatür kulplar muhtemelen süs olarak yapılmış olabilirler. Oldukça sivri dip yapısına sahiptir (Levha 2).

2.3.1.1.2.2.3 Tip 3

Tip 3 formları kendi içinde üçe ayrılmaktadır. Tip 3a, Tip 3b, Tip 3c olarak. Tip 3 formlar ağız yapısı olarak dik olan formlardır. Kulplu ya da kulpsuz olabilirler. Oldukça düz inen bir gövdeye ve alt kısımda sivrilmeye başlayan bir dibe sahiptirler (Levha 3).

2.3.1.1.2.2.3.1 Tip 3a

Tip 3a formu dik bir ağız yapısına sahiptir. Kulp ya da tutamak bulunmamaktadır. Düz inen bir karına sahiptir ve karının hemen altında dip kısmı sivrilmeye başlamaktadır (Levha 3).

2.3.1.1.2.2.3.2 Tip 3b

Tip 3b formu dik bir ağız yapısına sahiptir. Ağızın hemen altına konumlandırılmış iki adet karşılıklı dikey kulp yer almaktadır. Gövdeye kadar düz inen bir karın yapısına sahiptir ve gövdenin altında dip kısmı sivrilmeye başlamaktadır (Levha 3).

2.3.1.1.2.2.3.3 Tip 3c

Tip 3c formu dik bir ağız yapısına sahiptir diğer tiplere göre nispeten içe kapanık bir ağız yapısına sahiptir. Pithosun gövdesinde iki adet karşılıklı tutamak bulunmaktadır. Gövdeye kadar düz inen karın gövde den itibaren sivrilmeye başlamaktadır (Levha 3).

2.3.1.1.2.2.4 Tip 4

Tip 4 formları kendi içerisinde Tip 4a ve Tip 4b olarak ikiye ayrılmaktadır. Tip 4 ler hafif içe kapanan ağızlı formlardır. Dikey ve yatay kulplara sahip olabilirler. Hafif şişkin karınlıdır (Levha 4).

2.3.1.1.2.2.4.1 Tip 4a

Tip 4a formu hafif içe kapanan ağızlıdır. Yatay iki adet kulpa sahiptir. Hafif şişkin karınlı ve karının hemen altından sivrilen bir dibe sahiptir. Pithosun mal rengi bazı kısımlarda siyah iken, bazı kısımları daha koyu renklidir (Levha 4).

2.3.1.1.2.2.4.2 Tip 4b

Tip 4b formu hafif içe kapanan ağızlıdır. Ağızın altında hafif daralan bir boyuna sahiptir ve bu boyuna yerleştirilmiş iki adet karşılıklı dikey kulp yer almaktadır. Hafif şişkin karınlı ve bu karının altından itibaren daralan bir dibe sahiptir (Levha 4).

2.3.1.1.2.2.5 Tip 5

Tip 5 formu kendi içinde iki tiptir. Tip 5a ve Tip 5b olarak ayrılmıştır. Tip 5 formları daha küresel gövdelidir. Diğer tiplere göre daha küçük boyuttadırlar. Ağızın hemen altında karşılıklı iki adet kulpları bulunmaktadır. Bu tip deki mezarlar çömlek mezardır. Bu formun ağız profili dışa çekik ağızlı bir forma sahiptir (Levha 5).

2.3.1.1.2.2.5.1 Tip 5a

Tip 5a formu dışa çekik ağızlıdır ve ağızın hemen altında daralan bir boyunlu çömlek mezardır. Boyundan başlayan ve karının hemen üzerinde biten iki adet karşılıklı dikey kulp bulunmaktadır. Bu kulplar diğer pithoslara kıyasla daha yayvan yapılmıştır. Kulpun altında şişkin bir karın ve küresel bir gövdeye sahiptir. Bu küresel gövdeye bağlı olarak daha yuvarlak biten bir dibe sahiptir (Levha 5).

2.3.1.1.2.2.5.2 Tip 5b

Tip 5b formu dışa çekik ağızlı ve ağızdan başlayan iki adet karşılıklı dikey kulpa sahip bir çömlek mezardır. Küresel gövdeli ve yuvarla bir dibe sahiptir. Çömleğin mal rengi kahverengidir (Levha 5).

2.3.1.1.2.2.6 Tip 6

Tip 6 formu tek tiptir. Bu form ağızdan bağlayan ve yükselen iki adet kulpa sahiptir. Kulp boyunun hemen altında bitmektedir. Dışa açılan bir ağız yapısına sahip olan bu tip keskin bir boyuna sahiptir. Küresel gövdeli ve şişkin sivri bir karına sahiptir. Üzerinde farklı konumlarda memecik bezemeler yer almaktadır. Boyun kısmında kulpların olmadığı konumda iki adet karşılıklı memecik bezeme ve kulpların altında karın kısmında iki adet karşılıklı olmak üzere toplamda 4 tane memecik bezeme bulunmaktadır. Çömlek mezar olan bu tip diğer çömlek mezarlara göre daha sivri bir dibe sahiptir (Levha 6).

2.3.1.1.2.2.7 Tip 7

Tip 7 kendi içerisinde Tip 7a ve Tip 7b olarak iki ye ayrılmaktadır. Tip 7 formları oldukça küresel bir yapıya sahiptir ve çömlek mezarlara göre daha büyüktürler. Üzerlerinde yatay ya da dikey kulplar olabilir. Kulplar karşılıklı iki adet olarak yerleştirilmiş olup ağızın hemen altından başlamaktadır (Levha 7).

2.3.1.1.2.2.7.1 Tip 7a

Tip 7a formu ağız kısmı ele geçmemiştir. Küresel gövdeli olan bu form karının hemen üzerinde muhtemelen dikey karşılıklı iki adet kulp bulunmaktadır. Oldukça düz bir dibe sahip bu form üzerinde el kabartması bulunmaktadır.

2.3.1.1.2.2.7.2 Tip 7b

Tip 7b formu içe kapanır ağızlı bir formdur. Ağızın altından genişlemeye başlayan form küresel bir gövdeye sahiptir. Oldukça küresel olan bu form karının üst kısmında karşılıklı iki

adet yatay kulp bulunmaktadır. Düz bir karına sahip form gövdenin altından daralan bir dibe sahiptir (Levha 7).

2.3.1.1.2.2.8 Tip 8

Tip 8 formu tek tiptir. İçe kapanan bir ağız yapısına sahip form kalınlaştırılmış dudaklıdır. Küresel bir gövdeye sahip form karının tam ortasında karşılıklı iki adet kulp bulunmaktadır. Küresel bir yapıya sahip bu form yuvarlak diplidir (Levha 8).

2.3.1.1.3 Taş Sanduka Mezar

Küllüoba' da taş sanduka mezarlar; çoğunlukla kireçtaşı gibi bölgede kolay bulunan taşlardan inşa edilen, dikdörtgen biçimli, içinde gömülen kişinin sayısı, cinsiyeti ve yaşı gibi faktörlere bağlı olarak boyutları değişmekle birlikte çoğunlukla, 1-1.5 metre uzunluğunda ve 0.5-1 metre genişliğindeki yapılar olarak karşımıza çıkar. Bu mezarlar, bölgedeki medeniyetlerin gömme gelenekleri ve inanç sistemleri hakkında önemli ipuçları sunar. Mezarların yönlendirilmesinde güneş, yıldızlar veya coğrafi özellikler etkili olmuştur. Mezarlık alanı hafif bir yamaçta bulunduğu için yamaca paralel yerleştirmek defnetmeyi kolaylaştırdığı için yönlendirmede etkili olmuş olabilir. İçlerindeki iskeletler çoğunlukla 'hocker' pozisyonunda ve bazen birden fazla bireye ait iskeletleri içerecek şekilde bulunmuştur. Bu tip mezarlar, yassı levha taşlardan yapılmış kapaklarla kapatılmış olup çoğu kendi döneminde tahrip olduğundan az sayıda kapaklı örnek tespit edilebilmiştir.

En spesifik örneklerden biri G3 numaralı mezar (Katalog No: 1) olan taş sanduka mezar ikili gömü olarak defnedilmiştir. İkili gömü oluşuna bağlı olarak diğer taş sanduka mezarlardan daha büyüktür. Kuzeybatı-güneydoğu yönünde uzanan ve sağ taraflarına yatırılmış, hocker pozisyonunda iki iskelet, birbirine temas eden bölgelerinde herhangi bir bozulma olmadan bulunmuştur. Bu durum, bireylerin aynı dönemde gömüldüğünü düşündürmektedir. İskeletlerin üzerindeki beyaz organik madde ise kasıtlı olarak yapılmış bir cenaze ritüelinin parçası olabilir. Bu uygulama, ölülerin ruhlarını rahatlatmak, onlara saygı göstermek veya belirli bir sosyal statüyü vurgulamak gibi farklı amaçlara hizmet etmiş olabilir (Özatalay, 2021). Bu örnek topluluk içerisinde şiddet olaylarının yaşandığına dair önemli bir veri sunmaktadır. Bu bulgu, dönemin sosyal yapısı ve olası çatışmalar hakkında değerli ipuçları vererek, o dönemde yaşayan insanların karşılaştığı zorlukları ve şiddetin yaygınlığını gözler önüne sermektedir (Aykurt, vd. 2024).

2.3.1.1.4 Kerpiç Sanduka Mezar

Küllüoba' da yapılan kazılarda, 128 mezar incelenmiş ve bunlardan sadece biri kerpiçten inşa edilmiş bir sanduka mezar olarak tespit edilmiştir. "G 48" (Katalog No:5) olarak adlandırılan bu mezar; 12 cm kalınlığında tuğla biçiminde örülmüş kerpiçlerden inşa edilmiş bir sanduka mezardır. Mezarın kuzey duvarına yapışık, işlevi henüz tam olarak anlaşılamayan 32x10 cm boyutlarında ek bir kerpiç blok bulunmaktadır. Mezar içindeki iskelet, sol yan üzerine çekilmiş dizler ve karına doğru sıkıştırılmış bacaklarla hocker pozisyonunda defnedilmiştir. Kafatası-omurga hattı yaklaşık 60 derecelik bir açı oluştururken, kollar dirsekten tam fleksiyon halinde yüz bölgesine doğru yönlendirilmiştir. İskelet, üzeri kil ile kaplanmıştır. Mezar buluntuları arasında kafatasının oksipital bölgesinde yer alan minyatür bir kap ve sağ elinde bulunan, kuzeybatı-güneydoğu yönünde yerleştirilmiş bir dilgi parçası bulunmaktadır. Bu mezarın özellikleri, bölgedeki gömme gelenekleri ve dönemin sosyal yapısı hakkında önemli ipuçları sunmaktadır. Tam olarak kerpiç sanduka diyemediğimiz bir diğer mezar ise G18b (Katalog No: 12), iskeletin batısında 150 cm uzunluğunda 8 cm genişliğinde tek bir hat olarak devamı olmayan bir kerpiç hattı ele geçirilmiştir. Bu mezar raporlarda basit toprak olarak belirtilmiştir.

2.3.1.1.5 Çömlek Mezar

Küllüoba' da çömlek mezarlar; mezarlardan 16 tanesi çömlek mezar olarak ele geçmiştir. İlk Tunç Çağı I dönemine tarihlenen çömlek mezarlarda sıklıkla çocuk gömülerine rastlanmaktadır. Çömlek mezarlar, genellikle küçük boyutta, ağızları daraltılmış kaplardan oluşmaktadır. Küllüoba' da çömlek mezar örneklerinde pithoslar da olduğu gibi yalancı çömlek mezarlara rastlanmaktadır (Katalog No:53). Bu kapların içine yerleştirilen çocuk iskeletleri, genellikle hocker pozisyonunda bulunmaktadır. G43 (Katalog No:45) numaralı mezarda ise mezarın ağzının, 12 cm kalınlığında bir kerpiç blok ile kapatılmış olması hem mezarı dış etkenlerden korumakta hem de olasılıkla sembolik bir anlam taşımaktadır. İskelet sağ tarafı üzerine, doğu-batı doğrultusunda yatırılmış. Mezar içinde bulunan tahıl tanesi hem beslenme alışkanlıkları hem de sembolik anlamlar açısından önemlidir (Özcan, 2023: 74). Arpanın, öbür dünyada besin olarak kullanılacağına dair inanışlar, birçok kültürde karşımıza çıkmaktadır. Bu buluntu, aynı zamanda tarımın o dönemdeki önemini ve insanların doğa ile kurdukları ilişkiyi de yansıtmaktadır. El başparmağı kalıntıları ile birlikte bulunan arpa tanesi, belki de bir tür sunu veya sembolik bir anlam olarak yorumlanabilir.

2.3.1.1.6 Karma Mezar

Küllüoba Mezarlığı'nda tespit edilen karma mezarlar, mezar yapımında kullanılan malzeme çeşitliliği ile dikkat çekmektedir. Bu mezar tipleri hem taş hem de pithos parçalarının bir arada kullanılmasıyla tanımlanmaktadır. Mezarlık alanında bu türde iki adet örnek bulunmuştur.

Karma mezarlar, genellikle dikdörtgen bir forma sahiptir. Mezarların uzun kenarları, levha şeklindeki uzun taşlar ile oluşturulmuş; bu taşlar, mezar yapısının dayanıklılığını sağlamak amacıyla dikkatlice yerleştirilmiştir. Bazı mezar örneklerinde kapak taşının kullanıldığı gözlemlenirken, bazılarında ise mezarın bir tarafının pithos parçalarıyla kapatıldığı dikkat çekmektedir. Bu durum, mezar yapımında ellerinde bulunan malzemenin etkin bir şekilde kullanıldığını göstermektedir. Küllüoba Mezarlığı'nda yer alan bu mezar tipleri, bölgenin defin geleneklerini ve malzeme kullanımındaki pragmatik yaklaşımları anlamak açısından önemli bir veri sunmaktadır.

2.3.1.2 Gömü Hediyeeri

Gömü hediyeeri, tarih boyunca farklı kültürlerde ölülerin mezarlarına bırakılan eşyalar, yiyecekler veya diğer nesnelere dir. Bu nesnelere, sadece bir anı olarak değil, aynı zamanda ölü ile yaşayanlar arasındaki derin bir bağın ve inanç sistemlerinin bir yansımasıdır (Göde, vd. 2019 113-127). Gömü hediyeeri, sadece arkeolojik buluntular değil, aynı zamanda insanlık tarihinin en derin ve en kişisel yönlerinden biridir. Bu nesnelere, geçmiş kültürlerin inançlarını, değerlerini ve yaşam biçimlerini anlamamıza yardımcı olur. Aynı zamanda, ölüme ilgili evrensel sorulara cevap aramamıza ve kendi varoluşumuz hakkında düşünmemize olanak tanır (Aksu 2023: 1).

Küllüoba mezarlarında bulunan gömü hediyeeri, çeşitlilik göstermekle birlikte, dönemin insanların inançları, sosyal yapıları ve günlük yaşamları hakkında zengin bilgiler sunar. Bu hediyeerin başlıca türleri ve olası anlamları şunlardır:

Küçük Fincanlar (Testicikler): Küllüoba' da ki mezarlarda en sık rastlanan gömü hediyeeri küçük fincanlardır. Bu fincanların bolluğu, sıvı gıdaların veya içeceklerin öbür dünya inancında önemli bir yere sahip olduğunu göstermektedir (Aksu 2023: 72-74). G97, G48, G21, G57 A-B, G7, G29, G47, G49 A-B, G79, G82, G95, G102, G107, G108, G109, G111, G112, G113, G120, G10 numaralı mezarlarda görülmüştür (Levha 9,10,11,12). (Katalog No: 4,5,15,25,63,72,78,79,95,98,106,108,112,113,114,116,117,118,122,126)



Resim 2.9. Mezarlık Alanından Gelen Fincanların Toplu Fotoğrafi

Mezarlık alanında çıkarılan fincanlar.

Kireç Taşından Boncuklar: Kireç taşından yapılmış boncuklar, takı ve süs eşyası olarak kullanılmıştır. Bu boncukların mezarlarda bulunması, ölen kişinin kişisel süsüne ve belki de sosyal statüsüne önem verildiğini göstermektedir. Ayrıca, bazı inanışlara göre boncukların koruyucu bir işlevi de olabilir (Özer, 2019 4-6). G105 numaralı mezarda bulunmuştur (Katalog No: 110).

Pişmiş Toprak Tekerlek Parçası: Pişmiş toprak tekerlek parçalarının mezarlarda bulunması, o dönemde tekerleğin ve dolayısıyla ulaşım ve çömlekçiliğin önemini göstermektedir. Bu parçalar, ölen kişinin mesleğiyle veya günlük yaşamıyla ilgili olabilir. G48 numaralı mezarda bulunmuştur (Katalog No: 5).

Kemik Bızlar: Kemik bızlar, muhtemelen deri işleme, tekstil üretimi veya sepet örme gibi işlerde kullanılan aletlerdi. Bu aletlerin mezarlarda bulunması, ölen kişinin bu tür işlerle uğraştığını veya bu işlerin toplumda önemli bir yere sahip olduğunu gösterebilir. G73 numaralı mezarda bulunmuştur (Katalog No: 51).

Mühürler: Mühürler, ayak biçimli mühürler de bulunmakta olup, damga mühür şeklindedir. Bu mühürlerin ne amaçla kullanıldığı kesin olarak bilinmemekle birlikte, takı, amulet veya kişisel eşyaların işaretlenmesinde kullanılan sembolik nesnelere olduğu düşünülmektedir. (Emek, 2018 1731). G23, G82 numaralı mezarlarda bulunmuştur (Katalog

No: 68,98) (Türkteki, 2023 523-533).

Delikli Keramik: Delikli keramik parçalarının ne amaçla kullanıldığı tam olarak anlaşılamamıştır. Ancak, yuvarlak formda olan bu parçaların dokumacılıkta ağırlık olarak kullanıldığı düşünülmektedir (Doğer, 2013 50). G39 ve G70 numaralı mezarlarda bulunmuştur (Katalog No:2,87).

Kaseler: Yiyecek ve içecek kapları olarak kullanılan kaseler de mezarlarda sıklıkla bulunur. Bu kaplar, ölen kişinin öbür dünyada da beslenmeye devam edeceğine ve bu hediyeleri kullanacağına olan inancı yansıtır (Uhri, 2006 310). Mezarlar hediyeleri içerisinde tek örnektir. G28 numaralı mezarda bulunmuştur. (Katalog No: 42).

Dilgiler: Dilgiler, muhtemelen deri işleme veya tekstil üretiminde kullanılan aletlerdi. Bu aletlerin mezarlarda bulunması, ölen kişinin mesleği veya günlük yaşamıyla ilgili bir anlam taşıyor olabilir. G20 A-B, G123, G45, G73, G93, G5, G16, G23 numaralı mezarlarda bulunmuştur (Katalog No:14,39,46,51,53,61,66,68).

Obsidyen Parçası: Obsidyen, keskin kenarları nedeniyle alet yapımında kullanılan volkanik bir cam türüdür. Küllüoba' da çok fazla rastlanmamaktadır. Mezarlarda obsidyen parçalarının bulunması, o dönemde obsidyenin değerini ve alet yapımında kullanımını gösterir. G100 numaralı mezarda bulunmuştur (Katalog No: 54).

Yassı Balta Ucu: Yassı balta uçları, ağaç kesme, odun yontma veya savaş gibi çeşitli amaçlarla kullanılmış olabilir. Mezarlarda balta uçlarının bulunması, ölen kişinin gücü, statüsü veya mesleği hakkında bilgi verebilir. G96 numaralı mezarlarda bulunmuştur (Katalog No: 107).

Delikli Kil Boncuk: Delikli kil boncuklar, kireç taşı boncuklar gibi takı ve süs eşyası olarak kullanılıyordu. G79 numaralı mezarda bulunmuştur (Katalog No: 95).

Saç Halkaları: Saç halkaları, kişisel süs eşyaları arasında yer alır ve ölen kişinin görünümü ve statüsü hakkında bilgi verebilir. G32, G47 numaralı mezarlarda bulunmuştur (Katalog No: 44,78).

Gömü Gelenekleri ve Hediyelerin Konumu

Küllüoba'da ölümler genellikle anne karnındaki pozisyonda (cenin pozisyonunda) gömülmekteydi. Bu, yeniden doğuş inancıyla ilişkilendirilebilir. Gömü hediyelerinin hem mezarın içinde hem de dışında bulunabilmesi, farklı yorumlara yol açmaktadır.

Mezar İçi Hediyeler: Mezarın içine konulan hediyeler, ölen kişiye öbür dünyada eşlik

etmesi, ihtiyaçlarını karşılaması veya onu koruması için konulmuş olabilir (Uhri 2006: 275-281).

Mezar Dışı Hediyeler: Mezarın dışına konulan hediyeler ise, törensel amaçlarla, anma ritüelleri için veya ölen kişinin anısını yaşatmak için bırakılmış olabilir. Bu durum, ölü kültürünün ve atalara saygı geleneğinin bir parçası olarak da yorumlanabilir (Uhri 2006: 275-281).

2.3.1.3 Mezar Yönleri

Bu bölümde, yapılan araştırmada incelenen mezarların yönleri hakkında elde edilen bulgular sunulacaktır. Alanda yapılan çalışmalarda iskeletlerin ve mezarların tahribatına bağlı olarak hepsinin yönü belirlenememiştir. Bu çalışmada, ele alınan mezarlık alanında tespit edilen mezarların yönlenmeleri istatistiksel olarak değerlendirilerek, bölgeye özgü mezar yerleştirme uygulamaları hakkında çıkarımlar yapılacaktır.

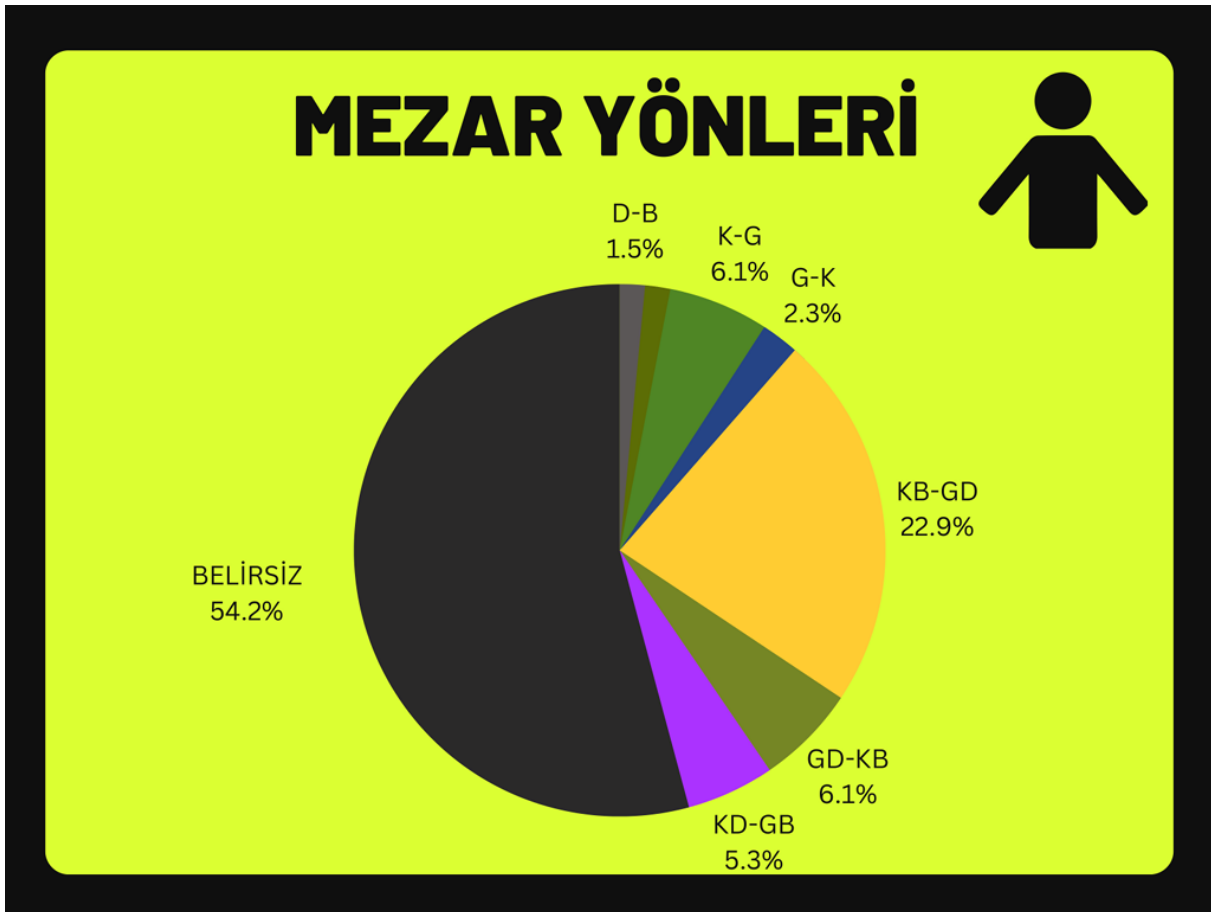

Resim 2.10. Bütün Mezarların Yön Dağılımını Gösteren Grafik

Araştırma alanında tespit edilen toplam 60 mezarın yönlenmeleri incelendiğinde, belirgin bir dağılım olduğu görülmektedir. Yönleri belirsiz olanlar değerlendirme dışında bırakıldığında mezarların büyük bir kısmı (%50) kuzeybatı-güneydoğu (KB-GD) yönünde

yerleştirilmiştir. Bu durum, bölgedeki mezar yerleştirme uygulamalarında KB-GD yönünün baskın olduğunu göstermektedir.

Diğer yönlerde yer alan mezarların dağılımı ise şu şekildedir:

Güney-kuzey (G-K): %5

Kuzey-güney (K-G): %13,3

Kuzeydoğu-güneybatı (KD-GB): %11,7

Batı-doğu (B-D): %3,3

Doğu-batı (D-B): %3,3

Güneydoğu-kuzeybatı (GD-KB): %13,3

Elde edilen bulgulara göre, araştırma alanındaki mezarların büyük bir çoğunluğunun KB-GD yönünde yerleştirildiği görülmektedir. Bu durum, bölgedeki toplumlarda ölümle ilgili inançların ve ritüellerin KB-GD yönünü önemli bir sembol olarak gördüğünü düşündürmektedir. KB-GD yönünün bu kadar sık tercih edilmesinin nedenleri arasında, coğrafi koşullar, gök cisimlerinin hareketleri, astrolojik inançlar veya dini öğretiler gibi faktörler sıralanabilir (Ökse, 2020 59-64).

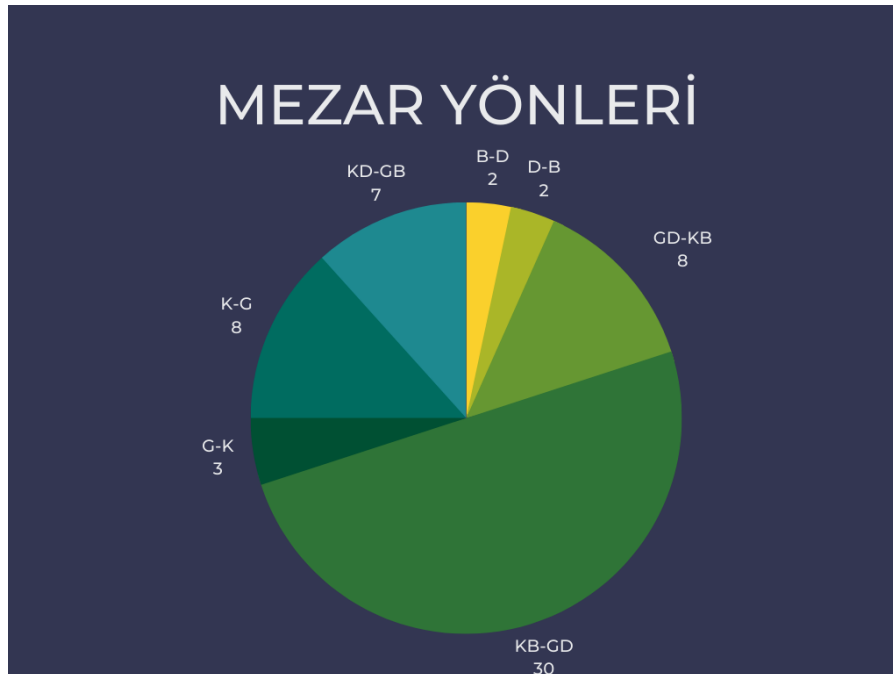

Resim 2.11. Mezar Yönlerinin Dağılımını Gösteren Grafik

Doğu-Batı (D-B): 2 birey

Güneybatı-Kuzeydoğu (GB-KB): 4 birey

Güneydoğu-Kuzeybatı (GD-KB): 3 birey

Güney-Kuzey (G-K): 1 birey

Kuzeybatı-Güneydoğu (KB-GD): 18 birey

Kuzeydoğu-Güneybatı (KD-GB): 3 birey

Kuzey-Güney (K-G): 15 birey

Bu dağılım incelendiğinde, iskeletlerin büyük bir kısmının baş kısmı kuzeybatı-ayak kısmı güneydoğu olmak üzere (KB-GD) ve yine baş kısmı kuzey- ayak kısmı güney (K-G) yönünde olmak üzere yerleştirildiği görülmektedir. Bu durum, bölgedeki mezarlık geleneklerinde bu yönlerin özel bir öneme sahip olduğunu düşündürmektedir. Belirlenen diğer yönlerdeki iskeletlerin sayısı ise oldukça azdır. Bu durum, bu yönlerin bu mezarlıkta daha az tercih edildiğini veya tesadüfi bir dağılım olduğunu gösteriyor olabilir. Ancak, sınırlı veri nedeniyle kesin bir yargıya varmak zordur. Elde edilen veriler, bu mezarlıkta iskeletlerin yönlenmelerinde belirli bir düzen olabileceğini göstermektedir. Bu kanıyı desteklemek için alanda daha fazla mezar açığa çıkarılmalıdır. İskeletlerin tamamının yönlenmesinin tespit edilememiş olması, bu düzenin ne kadar yaygın olduğu ve nedenleri hakkında kesin sonuçlar çıkarmayı zorlaştırmaktadır. Mezarlık alanında tespit edilen iskeletlerden 17 adedinde kafatası sağlam olduğu gözlemlenmiştir. İskeletlerinde tahribatına bağlı olarak bu 17 iskeletin kafalarının baktığı yönler şu şekilde tespit edilmiştir. 4 adedi güneybatı, 4 adedi güney, 5 adedi doğu, 1 adedi kuzey doğu, 3 adedi batı yönüne baktığı tespit edilmiştir. Bu veriler bize iskeletlerin baktığı yönlerde ortak bir yönlendirme olmadığını göstermektedir.

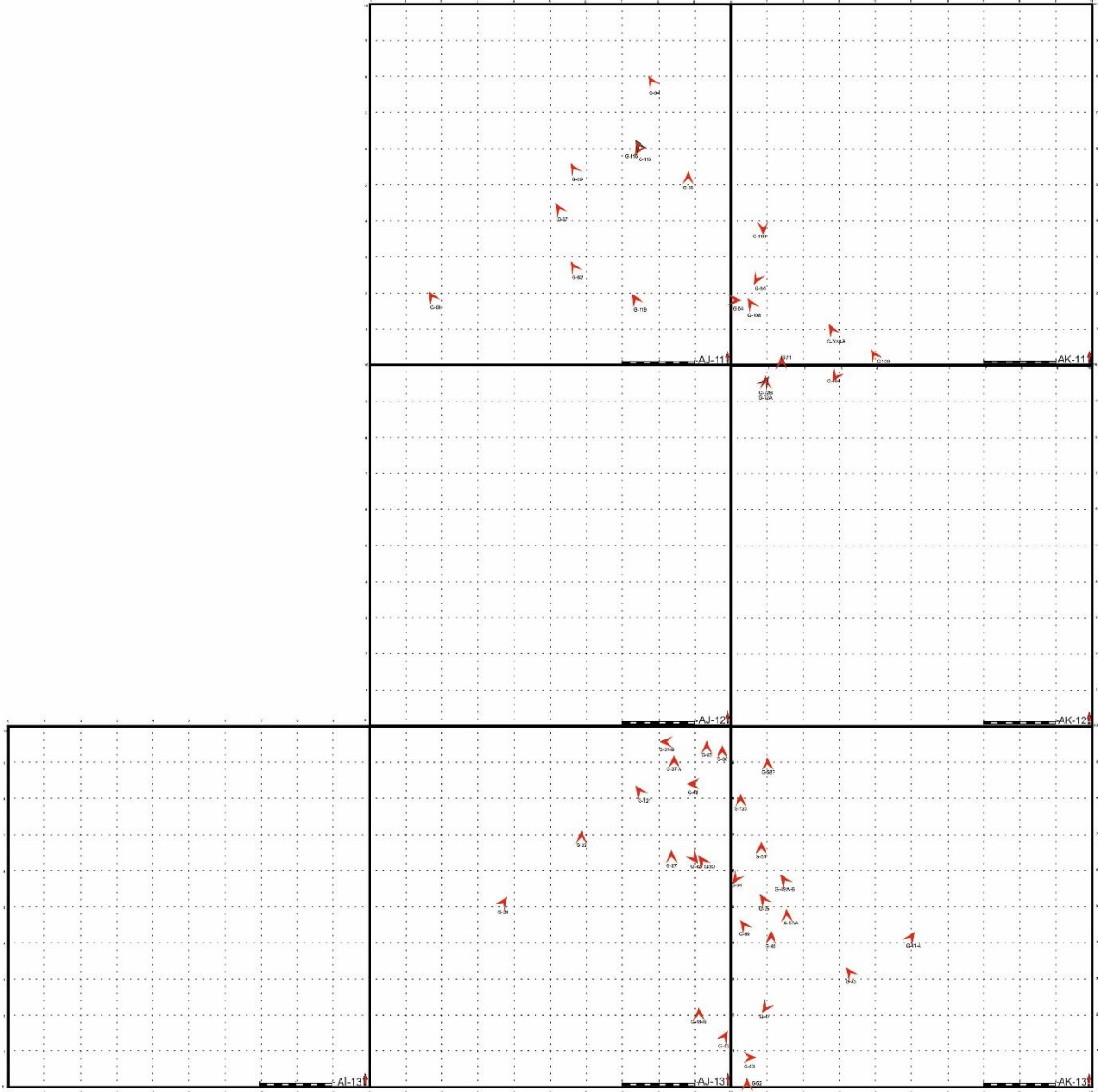

Resim 2.13. İskeletlerin Yön Dağılımları

(Çizim: Ozan Karakaş)

2.3.1.3.2 İskelet Yaş Dağılımı

Hacettepe Üniversitesi Antropoloji Bölümü, Prof. Dr. Yılmaz Selim Erdal ve ekibinin yürüttüğü bu çalışmada, incelenen iskelet materyali, bölgedeki nüfusun yaş yapısı hakkında önemli ipuçları sunmaktadır. Elde edilen bulgulara göre, iskeletler kabaca dört farklı yaş grubuna ayrılmıştır.

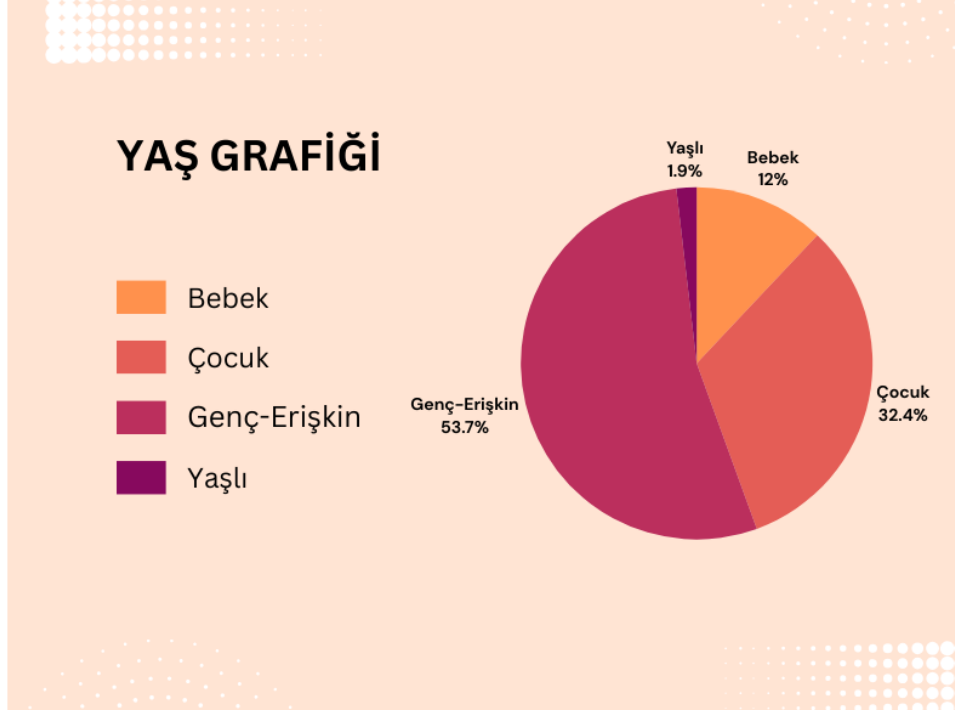

Resim 2.14. İskelet Yaş Grafiği

Elde edilen bu yaş dağılımı, incelenen topluluğun demografik yapısı hakkında önemli çıkarımlar yapmamızı sağlamaktadır. Özellikle genç-erişkin bireylerin sayıca fazla olması, bu topluluğun genç ve dinamik bir nüfus yapısına sahip olduğunu göstermektedir. Buna karşın bebek ve yaşlı bireylerin daha az sayıda olması, yaşam koşullarının zor olduğu ve ortalama yaşam süresinin günümüz standartlarına göre daha kısa olduğu bir dönemde yaşandığını düşündürmektedir.

Bu sonuçlar, bölgenin iklim koşulları, beslenme alışkanlıkları, hastalık yaygınlığı ve sosyal yapısı gibi faktörlerle ilişkilendirilerek daha detaylı bir şekilde yorumlanabilir.

Not: Bu veriler, yalnızca iskelet analizleri sonucunda elde edilen kabaca bir yaş dağılımını göstermektedir. Daha kesin sonuçlar için, diğer antropolojik analiz yöntemleri (örneğin, diş analizleri) ve arkeolojik bulgularla birlikte değerlendirilmesi gerekmektedir.

2.3.1.4 Gömme Biçimi

Gömme biçimleri, bir toplumun ölümle ilgili inançlarını, ritüellerini ve sosyal yapısını yansıtan önemli bir arkeolojik veridir. İncelenen mezarlık alanında tamamına yakınının gömülme biçimlerinden biri olan "hocker" gömü biçimidir. Batı Anadolu' da İlk Tunç Çağı yerleşimlerinde hocker gömünün yaygın olarak kullanıldığı görülmektedir (Uhri, 2006 275-281).

Hocker gömülme biçimi, cesedin dizleri göğsüne doğru çekilmiş, cenin pozisyonunda gömülmesi olarak tanımlanır. Bu pozisyonun, dünyaya geliş pozisyonunu simgelediği ve yeniden doğuş inançlarıyla ilişkilendirildiği düşünülmektedir (Özatalay, 2021 10). Hocker gömüler, farklı kültürlerde ve dönemlerde yaygın olarak görülmüştür (Uhri, 2006 276).

Küllüoba höyüğünde yapılan kazılarda, iskeletlerin önemli bir kısmının hocker veya yarı hocker pozisyonunda gömülü olduğu tespit edilmiştir. İskeletlerin tahribatına bağlı olarak tespit edilen toplamda 46 adet iskelet, bu pozisyonda bulunmuştur. Bu durum, hocker gömünün bu bölgede yaygın olarak uygulanan bir gömme biçimi olduğunu göstermektedir. Hocker gömülerin tüm mezar tiplerinde görülmesi, bu uygulamanın dönemin genel bir mezarlık geleneği olduğunu düşündürmektedir. Bu durum, hocker gömünün sadece belirli bir sosyal sınıfa veya dini gruba ait olmadığını, aksine toplumun geniş kesimleri tarafından benimsendiğini göstermektedir.

2.3.1.4.1 İnhumasyon ve Kremasyon

İnhumasyon; bir bireyin ölümü üzerine, bedeninin toprağa gömülmesi işlemidir. Bu, tarih boyunca en yaygın uygulanan gömme yöntemlerinden biridir. İnhumasyon, farklı kültürlerde ve dönemlerde çeşitli ritüellerle gerçekleştirilmiştir. Kremasyon; bir bireyin ölümü üzerine, bedeninin yakılması ve elde edilen küllerin çeşitli şekillerde muhafaza edilmesi veya dağıtılması işlemidir. Kremasyon, genellikle belirli inanç sistemleri veya toplumsal koşullar ile ilişkilendirilir. Küllüoba'da yapılan arkeolojik kazılarda elde edilen verilere göre, bölgede ağırlıklı olarak inhumasyon yöntemi ile gömü yapıldığı görülmektedir. Yani, ölen bireyler genellikle toprağa gömülmüştür. Bu durum, Küllüoba'da yaşayan toplulukların genel olarak bedenleri yakma yerine toprağa gömmeyi tercih ettiklerini göstermektedir. Bu durumun nedenleri, bölgenin coğrafi koşulları, dini inançlar, toplumsal gelenekler veya başka faktörlerle ilgili olabilir.

Küllüoba'da henüz dönemi belirsiz ve dağınık olarak ele geçmiş ve kremasyon uygulaması olduğu şüpheli kemik parçası etli yanık olduğu tespit edilmiştir. G3 numaralı mezarın üst seviyesinden gelen muhtemelen G8 numaralı mezara ait birkaç kemik parçası dışında kremasyon uygulamalarına dair net bir bulguya rastlanmamış olması, birkaç farklı şekilde yorumlanabilir. Bölgede yaşayan toplulukların inanç sistemlerinde beden yakılmasının kabul görmemesi, kremasyonun yapılmamasına neden olmuş olabilir. Öldükten sonra tekrar dirileceğine ya da öldükten sonraki yaşama inanılmış olabileceği için kremasyon uygulaması tercih edilmemiş olabilir.

2.3.1.5 Çoklu Gümü

Küllüoba'da yapılan kazılarda, tek bir mezar biriminde birden fazla bireyin gömüldüğü çoklu gömü uygulamalarına sıklıkla rastlanmaktadır. Bu durum, bölgedeki toplumsal yapı, inanç sistemi ve mezarlık uygulamaları hakkında önemli bilgiler sunmaktadır.

Çoklu gömüler, farklı mezar tiplerinde gözlemlenmektedir. Bunlar arasında taş sandukalar, pithoslar ve basit toprak mezarlar sayılabilir.

Taş Sandukalar: Taş sanduka tipi mezarlarda, tek bir sanduka içerisinde birden fazla bireyin gömüldüğü örnekler mevcuttur. Örneğin, G3 (Katalog No: 1) numaralı mezarda tek bir taş sanduka içerisinde iki adet iskelet bulunmuştur. Bu durum, taş sandukaların sadece tek bir bireye değil, aynı zamanda birden fazla aile ferdine veya toplumsal bağları olan bireylere ait olabileceğini göstermektedir.

Basit Toprak Mezarlar: Basit toprak mezarlarda da çoklu gömülere rastlanmaktadır. G18 (Katalog No: 12), G20 (Katalog No: 14) G37 (Katalog No:18), G41 (Katalog No: 21) ve G57 (Katalog No:25) numaralı mezarlar, bu duruma örnek olarak verilebilir. Yan yana gömülmüş iki adet iskelet, basit toprak mezarlarda da çoklu gömü uygulamasının yaygın olduğunu göstermektedir.

Pithos Mezarlar: Pithos mezarlarında ise, tek bir pithos içerisinde farklı yaş gruplarına ait bireylerin birlikte gömüldüğü örnekler bulunmaktadır. G49 (Katalog No:79) ve G72 A-B (Katalog No: 89,90) numaralı mezarlar, bu duruma örnek olarak verilebilir. Bu mezarda, tek bir pithos içerisinde bir bebek ve bir çocuğa ait kemikler ele geçirilmiştir. Bu durum, çocuk ölümlerinin yüksek olduğu ve ailelerin çocuklarını yetişkinlerle birlikte gömme eğiliminde olduklarını düşündürmektedir. Pithos mezarlar üzerinde pithosların birçoğunda küçük delikler olduğu tespit edilmiştir. Bu deliklerin ne için olduğu tam olarak bilinmemektedir.

Küllüoba'da çoklu gömü uygulamalarının farklı mezar tiplerinde ve farklı yaş gruplarındaki bireyler için gerçekleştirilmesi, bu uygulamanın bölgedeki toplumsal yapının bir yansıması olduğunu göstermektedir. Bu uygulamalar, aile bağları, toplumsal hiyerarşi, inanç sistemi ve ölümlerle ilgili inançlar hakkında önemli ipuçları sunmaktadır. Çoğunlukla Basit Toprak Mezarlarda görülmüş olsa da diğer mezar tiplerinde de rastlanması bize bunun ayrı bir ritüel uygulaması olmadığını göstermektedir.

2.3.1.6 Mezarlık Alanı Göreli Tarihlendirmesi

İTÇ I dönemi höyükte oldukça az araştırılmış bir dönemdir. Bununla beraber ele geçirilen İTÇ I verilerine ile göreli tarihlemesine bakıldığında mezarlıkta ele geçirilen buluntular alanın İTÇ I dönemine tarihlendiğini göstermektedir.

Mezarlık alanında yapılan çalışmalarda ele geçirilen buluntulara bakıldığında İTÇ I döneminin tipik formlarından oluşmaktadır. Ele geçirilen pithos mezarlara bakıldığında el yapımı olduğu tespit edilmiştir. El yapımına bağlı olarak formlardaki şekil bozuklukları dikkat çekmektedir (Levha 1.). Bu pithoslar incelendiğinde sucuk tekniği ile yapıldığı görülmüştür. Önceki çalışmalarda ele geçirilen İTÇ I dönemi formlarına bakıldığında ve alandan gelen pithos formları ve fincan formları ile benzerlik göstermektedir (Levha 3, Levha 5, Levha 10, Levha 15).

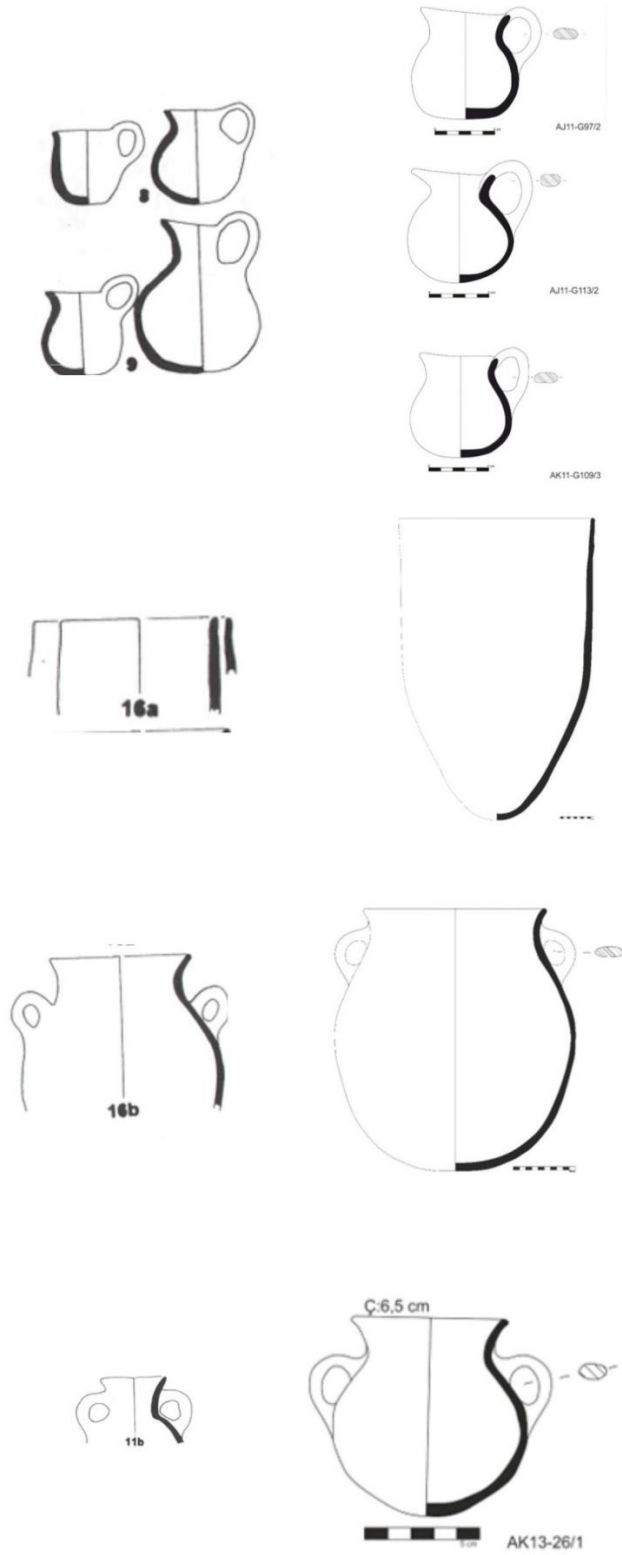

Resim 2.15. Solda Önceki Çalışmalardan Ele Geçirilen İTÇ I Dönemi Formları. Sağda Mezarlık Alanından Gelen Pithos ve Fincan Formları (Soldaki çizimler ölçeksizdir).

2.3.1.7 Mezarlık Alanı Genel Değerlendirmesi

Küllüoba Höyüğü, Batı Anadolu'da İTÇ I Dönemi'ne ait önemli bir yerleşim alanıdır.

Höyüğün içerisinde yer alan mezarlık alanı, bölgedeki en erken mezarlık alanlarından biri olmasıyla dikkat çekmektedir. Küllüoba Höyüğü'nde toplamda 128 adet mezar tespit edilmiştir. Bu mezarların 127'si İTÇ Ia ve Ib' ye tarihlendirilmiş olup, höyüğün mezarlık kültürünü yansıtmaktadır. Mezarlık alanındaki mezarlar, taş sanduka mezar, kerpiç sanduka mezar, pithos mezar, çömlek mezar, basit toprak mezarlar ve karma mezarlar olmak üzere 6 tip de gömüldüğü tespit edilmiştir.

Mezar tiplerinin büyük bir kısmı (%52,4) pithos mezarlardan oluşur ve bu mezar türü kendi içinde sekiz farklı tipe ayrılmıştır. Çömlek mezarlarda ve pithos mezarlarda "yalancı pithos" olarak adlandırdığımız gömü biçimi tespit edilmiştir. Höyükte tespit edilen mezarların yönleri genellikle kuzeybatı-güneydoğu yöneliminde olduğu tespit edilmiştir. İskeletlerin yönleri ise kuzeybatı-güneydoğu ve kuzey-güney yöneliminde olduğu belirlenmiştir. Bu durum, mezar düzenlemelerinin belirli bir olayı takip ettiğini göstermektedir.

Mezarların tamamı hocker gömü biçiminde olup, gömü işlemleri inhumasyon (toprak gömme) yöntemiyle gerçekleştirilmiştir. Kreamasyon yöntemine ait tam bir veri ele geçirilememiştir. Mezarlık alanı extramural bir mezarlıktır, bu özellik Batı Anadolu İTÇ mezarlık geleneğiyle uyum göstermektedir. Mezar hediyeleri arasında en yaygın olarak ele geçen gömü hediyeleri küçük fincanlardır. Ayrıca bazı mezarların içerisinde kişisel eşyalar tespit edilmiştir. İkili gömülere de rastlanması, mezarlıkta aileye yönelik bir gömü kültürünün olabileceğini göstermektedir. Mezarlık alanında ölen kişilerin demografik profili, çoğunluğun genç ve yetişkinlerden oluştuğu anlaşılmaktadır. Genellikle birbirine yakın olan mezarlar arasında muhtemelen sınırlandırmak için iki mezar arasına küçük taşlar yerleştirildiği tespit edilmiştir. Alanın bazı noktalarında ana toprak kazılarak teraslama işlemi yapıldığı görülmüştür. Tek bir mezarda rastlanan bir örnek de ana toprağın eğimine paralel şekilde taş dizisi ile mezar boyutunda teras yapıldığı gözlemlenmiştir.

Sonuç olarak, Küllüoba Höyüğü İTÇ Ia ve Ib Dönemi mezarlık alanı, dönem mezar geleneklerini ve toplumsal olarak gerçekleştirilebilmesi için önemli bir kaynaktır. Mezarlık düzenlemeleri, sandukları, mezar türleri ve hediyeleri ile Batı Anadolu İTÇ mezarlık geleneklerini yansıtmaktadır. Küllüoba Höyüğü, hem bölge hem de dönem açısından oldukça önemli verilere ışık tutmaktadır.



Resim 2.16. Mezarlık Alanı İlk ve Son Görünü

3. KÜLLÜOBA İTÇ Ia ve Ib MEZARLIĞININ ANADOLU YARIMADASI'NDAKİ ÖRNEKLERLE KARŞILAŞTIRILMASI

İTÇ dönemi I mezarları	Küllüoba	Ahlatlı Tepecik	Bakla Tepe	Ilpınar	Kumtepe	Çapalıbağ	Kesikservi	Kusura
Taş Sanduka Mezar	x	x	x			x		x
Pithos Mezar	x	x	x	x		x	x	x
Kerpiç Sanduka Mezar	x							
Çömlek Mezar	x	x				x		x
Basit Toprak	x		x	x	x			
Form Tipleri	Çan biçimli, oval gövdeli, düz profilli	Oval gövdeli	Oval gövdeli, şişkin karınlı	Kısa boyunlu oval gövdeli		Oval gövdeli	Siyah astarlı ve perdahlı seramik,	Kırmızı/turuncu küresel gövdeli,
Hediye Tipleri	Fincanlar, Saç halkaları, Mühürler, dılgiler, kaseler, kemik bız, kil boncuklar	Çömlek, bronz hançer, silindir biçimli kolye	Testi, küçük çömlek, çanak, bronz delici, takılar	Fincanlar, kaseler, minyatür çömler, gaga ağızlı, testiler ve bronz iğneler		Seramik kaplar, seramik kaplar, amphoralar, metal buluntular ve süs eşyaları spiraller, iğneler	Kaplar, balta, spiral, kolye, ağırşaklar ve dilgi, akik boncuk	İdoller, İğ ağırlıklar, kırmızı/turuncu boyalar, mermer idoller
Hocker	x	x	x	x	x	x	x	x
Extramural	x	x	x	x				x
İntramural		x	x		x			x
Kreamasyon								

Resim 3.1. Mezarlık Alanı Karşılaştırma Tablosu

Karşılaştırma tablosu, İlk Tunç Çağı (İTÇ) dönemine ait mezarların farklı bölgelerdeki özelliklerini ve buluntularını detaylı bir şekilde sunmaktadır. Tabloda yer alan bölgeler arasında Küllüoba, Ahlatlı Tepecik, Bakla Tepe, Ilpınar, Kusura, Kumtepe, Çapalıbağ ve Kesikservi bulunmaktadır. Bu bölgelerdeki mezarlar, mezar tipleri, form tipleri, hediye tipleri ve diğer özellikler açısından karşılaştırılmıştır.

Mezar Tipleri: Taş Sanduka Mezar; Küllüoba, Ahlatlı Tepecik, Kusura, Bakla Tepe ve Çapalıbağ'da görülmektedir. Ilpınar ve Kumtepe'de bu tür mezarlar bulunmamaktadır.

Pithos Mezar: Küllüoba, Ahlatlı Tepecik, Kusura, Bakla Tepe, Ilpınar, Çapalıbağ ve Kesikservi'de tespit edilmiştir. Kumtepe'de bu tür mezarlar yoktur.

Kerpiç Sanduka Mezar: Sadece Küllüoba'da görülmektedir.

Çömlek Mezar: Küllüoba, Kusura, Ahlatlı Tepecik ve Çapalıbağ'da bulunmaktadır.

Basit Toprak Mezar: Küllüoba, Bakla Tepe, Ilpınar ve Kumtepe'de rastlanmaktadır.

Form Tipleri: Küllüoba'da çan biçimli, oval gövdeli ve düz profilli seramikler bulunurken, Ahlatlı Tepecik ve Bakla Tepe'de oval gövdeli seramikler yaygındır. Ilpınar'da kısa boyunlu oval gövdeli seramikler, Çapalıbağ'da ise siyah astarlı ve perdahlı seramikler dikkat çekmektedir.

Hediye Tipleri: Mezarlarda bulunan hediyeler bölgelere göre çeşitlilik göstermektedir. Örneğin, Küllüoba'da fincanlar, saç halkaları, mühürler, dilgiler, kaseler, kemik bızlar ve kil boncuklar bulunurken, Ahlatlı Tepecik'te çömlek, bronz hançer ve silindir biçimli kolyeler tespit edilmiştir. Bakla Tepe'de testi, küçük çömlek, çanak, bronz delici ve takılar, Ilpınar'da ise fincanlar, kaseler, minyatür çömlekler, gaga ağızlı testiler ve bronz iğneler bulunmuştur. Çapalıbağ'da seramik kaplar, amphoralar, metal buluntular ve süs eşyaları, Kesikservi'de ise kaplar, balta, spiral, kolye, ağırşaklar ve dilgi gibi buluntulara rastlanmıştır. Kusura'da ise idoller, iğ ağırlıklar, kırmızı/turuncu boya, mermer idoller gibi çeşitli hediyelere rastlanmıştır.

Hocker (cenin pozisyonu): Tüm bölgelerde bu tür gömü şekli görülmektedir.

Extramural (yerleşim dışı mezarlar): Küllüoba, Kusura, Ahlatlı Tepecik, Bakla Tepe ve Ilpınar'da extramural mezarlar bulunurken Kusura, Kumtepe, Çapalıbağ ve Kesikservi'de bu tür mezarlar yoktur.

Intramural (yerleşim içi mezarlar): Ahlatlı Tepecik, Kusura, Bakla Tepe ve Kumtepe'de intramural mezarlar tespit edilmiştir.

Kremasyon (yakarak gömme): Tabloda belirtilen bölgelerde kremasyon uygulamasına rastlanmamıştır.

Sonuç olarak, İTÇ dönemi mezarları bölgelere göre farklılıklar göstermekle birlikte, bazı ortak özellikler de taşımaktadır. Özellikle Hocker pozisyonu ve Pithos mezarlarının yaygınlığı dikkat çekmektedir. Hediyeler ve seramik formları ise bölgesel çeşitlilik sergilemektedir.

Küllüoba ve Kaklık Mevkii Karşılaştırması:

İki kazı alanı olan Kaklık Mevki Nekropolü ve Küllüoba Höyüğü mezarlık alanları, İlk Tunç Çağı (İTÇ) mezarlık geleneklerini farklı aralıklarla gösteren önemli arkeolojik alanlardır.

Her iki alan da Batı Anadolu mezarlık kültürüyle uyumlu olup mezar türleri, gömü biçimleri, mezar hediyeleri ve demografik verilerle dikkat çekmektedir.

Her iki kazı alanında da mezar türleri ve gömü yöntemleri çeşitlilik göstermektedir. Kaklık Mevki Nekropolü, hem İTÇ II hem de III dönemlerini kapsayan farklı dönem mezar geleneklerini bir arada sunarken, Küllüoba Höyüğü, İTÇ I dönemine ait bir mezarlık yapısı sergilemektedir. Kaklık'ta hem kremasyon hem de inhumasyon uygulanırken, Küllüoba'da yalnızca inhumasyon yöntemine rastlanmıştır. Kaklık mezarlık alanında ele geçirilen mezar tipleri arasında pişmiş toprak pithos ve çömlek mezarlar, taş sanduka mezarlar, basit toprak mezarlar ve sahte oda mezarlar bulunmaktadır. Küllüoba'dan farklı olarak sahte oda mezarlar Kaklık'ta görülmektedir. Küllüoba'da ise kerpiç sanduka mezar, Kaklık mezarlık alanından ayıran mezar tipidir. Her iki nekropolde de pithoslara daha erişkin bireyler, çömleklere ise çocuk ya da bebek bireyler gömüldüğü görülmektedir. İki nekropolde de mezarların boyutu yeterli gelmediğinde başka bir pithos ile gömünün üzeri kapatıldığı tespit edilmiştir. Kaklık nekropolünde metal eser hediye açısından daha çeşitli hediyeler bulunmuştur. Kaklık mezar hediyelerinde Küllüoba'dan farklı olarak idoller ele geçirilmiştir.

Sarıket Mezarlığı ve Küllüoba Höyüğü Mezarlık Alanı:

Sarıket Mezarlığı ve Küllüoba Höyüğü Mezarlık Alanı, Batı Anadolu İlk Tunç Çağı mezarlık geleneklerini temsil eden iki önemli arkeolojik alandır. Her iki mezarlık da extramural (yerleşim dışı) bir mezarlık alanıdır. Bu iki alan gerek mezar farklılıkları gerekse gömü yelpazesinde bazı benzerlikler ve farklılıklar göstermektedir.

Sarıket Mezarlığı, Çukurhisar' da görülen, höyükten yaklaşık 250 metre güneybatıda yer alan ve bölgede en geniş mezar çeşitliliğine sahip mezarlıklardan biridir. Bu alanda 600'den fazla mezar ortaya çıkarılmıştır. Mezarlar, İlk Tunç Çağı'ndan Demir Çağı'na kadar uzanan farklı dönemlere tarihlendirilmiştir. Sarıket' teki mezar türleri arasında pithos, çömlek, basit toprak mezar, sanduka mezar ve Sarıket Mezarlığı'na özgü olarak kil küvet mezarlar yer alır. Kil küvet mezarlar, mezarlıkta benzersiz bir özellik gösterir. Sarıket mezarlarında hocker gömü biçimi yaygın olup bazı mezarların üzerine taşlarla çerçeve yapılmıştır. Gömü sırasında mezarların üzerinin ahşap bir malzemeyle kapatıldığı görülmüştür.

Her iki mezarlıkta da mezar hediyeleri toplumsal yapıyla ilgili önemli bilgiler sunmaktadır. Küllüoba mezarlarında küçük fincanlar ve törensel objeler sıklıkla bulunurken, Sarıket mezarlarında altın, gümüş ve bronzdan yapılmış süs eşyaları, bronz iğneler ve dilgiler ele geçirilmiştir.

Sarıket Mezarlığı'nda mezarlığın merkezinin daha yoğun kullanıldığı gözlemlenmiştir. Sarıket mezarlık alanında ilginç bir şekilde 7 adet sığır iskeleti bulunmuştur ve bunun ritüellerle ilgili olduğu düşünülmektedir. Bu özellik, Orta Anadolu'daki Alacahöyük gibi örneklerde görülen ritüellere benzerlik göstermektedir.

Sonuç olarak, Küllüoba Höyüğü mezarlık alanı ile Sarıket mezarlık alanı, extramural bir mezarlık alanı olmaları bakımından benzerlik göstermektedir. Fakat Sarıket yerleşim yerinden daha uzak bir konumda yer alırken, Küllüoba mezarlığı yerleşimin hemen yanında bulunmaktadır. Mezar gömü tipolojisi olarak benzer gömü tipleri bulunmaktadır. Sarıket taş sandukalarında Küllüoba' dan farklı olarak iki tip sanduka bulunmaktadır: levha taş sanduka ve küçük taşlarla örülmüş taş sandukalar. Her iki mezarlık alanında da pithoslarda daha yetişkin bireyler, çömlek mezarlarda ise daha çok çocuk ve bebek iskeletlerine rastlanmıştır. Küllüoba mezarlık alanında tespit edilen tek bir mezarda en fazla iki birey tespit edilmiş olup, Sarıket mezarlık alanında ise ikili, üçlü ve dörtlü gömüler görülmektedir. Sarıket mezarlık alanında ele geçirilen bir diğer ritüel unsuru olan 7 adet sığır iskeleti, Batı Anadolu'da örneği bulunmayan bir uygulamadır ve Küllüoba mezarlığında da tespit edilmemiştir. Sarıket mezarlığı hediyelerine bakıldığında, repertuar olarak çok daha geniş bir yelpazeye sahip olduğu görülmektedir. Sarıket mezarlığı maden eser açısından çok daha fazla buluntu grubu içermektedir. Küllüoba mezarlığı mezar hediyelerine bakıldığında çoğunlukla küçük fincanlar bulunmaktadır. Sarıket mezarlığında inhumasyon ve kremasyon gömüler yer alırken, Küllüoba mezarlığında ise sadece inhumasyon gömü çeşidi görülmüştür.

Küllüoba ve Kusura, Batı Anadolu'nun İlk Tunç Çağı'na ait iki önemli yerleşim yeridir ve her ikisi de dönemin mezar gelenekleri hakkında değerli bilgiler sunmaktadır. Her iki yerleşimde de pithos mezarların yaygın olarak kullanılması, çocukların genellikle daha küçük kaplar içinde gömülmesi ve inhumasyon (toprak gömme) yönteminin kullanılması gibi benzerlikler görülmektedir. Ancak, Küllüoba'da mezar tiplerindeki çeşitliliğin daha fazla olması, mezar yönelimlerinin farklılık göstermesi ve mezar hediyelerindeki çeşitlilik gibi farklılıklar da bulunmaktadır. Küllüoba'da mezarların yönleri genellikle kuzeybatı-güneydoğu yöneliminde iken, Kusura'da pithos mezarların ağız kısımları doğuya bakacak şekilde yerleştirilmiştir. Mezar hediyeleri açısından da Küllüoba'da küçük fincanlar ve kişisel eşyalar yaygınken, Kusura'da seramik kaplar, metal eşyalar, mermer idoller ve terrakota iç ağırlıkları gibi çeşitli buluntular ele geçmiştir. Taş sandık mezarlar Kusura'da nadir olarak görülürken Küllüoba'da görülmektedir. Her iki yerleşim yeri de Batı Anadolu'nun İTÇ mezar geleneklerine ışık tutmakta ve dönemin kültürel ve dini yaşamına dair değerli ipuçları sunmaktadır.

4. SONUÇ

Bu tezde Küllüoba höyüğünde İTÇ Ia-Ib dönemine tarihlenen mezarlık alanının verileri, birçok sorular ışığında incelenmiştir. Bölge geneline bakıldığında İlk Tunç Çağı bir dönemi mezarlıklarının yerleşim yerleri ve mezarlık tipolojisi karşılaştırılarak ilerletilmiştir. Mezarlık alan verileri dönemin ölü gömme kültürü, sosyoekonomik yapısı, toplumsal kültür özellikleri gibi konuları açığa çıkarmaktadır. 2.3.1.1. bölümüne baktığımızda İTC mezarları hakkında en temelinde mezar türleri içeriği belirtilmiştir. Kerpiç sanduka, basit toprak, çömlek, pithos ve karma mezar örnekleriyle beraber yalancı pithos olarak adlandırdığımız mezar tipleri incelenmiştir. Geneline baktığımızda yüzdeliği yüksek olan pithos mezarlar ağırlıklı olsa da, %29 lük basit toprak mezar, %12.9 lük çömlek mezar, %3.2lik taş sanduka mezarlar tipolojik özellikleriyle detaylı olarak incelenmiştir. Pithos mezar içeriğinde bölgesel ve dönemseller olarak en çarpıcı örneği G61 numaralı mezardır (Katalog No :84). 65 adet pithos mezar içerisinde 25 adedini yalancı pithos mezarlar kapsamaktadır. Alt başlık olarak 8 tip pithos mezarları incelenmiş, veriler detaylıca paylaşılmıştır. Taş sanduka mezarlar içerisinde ise G3 numaralı mezar en dikkat çekici olandır. İkili gömü yapılmış olan bu mezarın üstü de kapatılmış olarak ele geçirilmiştir. Çok iyi korunmuş olmaları veri açısından da bizi beslemiştir. Bireylerin büyük olasılıkla aynı dönemde gömülmüş olmaları, iskelet üstünde beyaz organik verilerin de cenaze ritüelinin bir parçası olduğunu göstermiştir. Cenaze ritüeli ölüyü veya sevdiklerini rahatlatmak aynı zamanda sosyal statü olarak uygulanmış olabilir. Küllüoba yerleşiminde incelenen 128 mezar verilerini sonucunda sadece bir tane kerpiç sanduka mezar bulunmuştur. (G48 / Katalog no:5) Gömü tipolojik ve mezar hediyeleri olarak ölü gömme geleneği ve sosyal yapıyla ilgili verilere ulaşmamızı sağlamıştır. Kafatasının oksipital bölgesine yerleştirilmiş minyatür kap, sağ elinde bulunan dilgi parçası ve iskelet üzerinin kil ile kaplanması bunlardan bunlar dan biridir.

Batı Anadolu İlk Tunç Çağı mezarlıkları bulunduran iç batı Anadolu yerleşimlerine baktığımızda Kaklık Mevkii mezarlık alanına baktığımızda İlk Tunç'a bir yerleşimi İlk Tunç II ve III dönemine tarihlenen mezarlık alanlarının verilerinde de örtme taş duvarlı sanduka mezar plaka taş duvarlı basit Toprak mezar pithos mezar ve çömlek mezarlar bulunmaktadır 5 tip mezarlığa sahip bu alan genelinde Gömü pozisyonlarının hocker ve dorsal olarak uygulandığı görülmüştür. Bu mevkinin mezar sınıflandırılmalarına baktığımızda mezarların çoğunlukla doğuya bakacak şekilde konumlandırıldığını küplerin ağız kısımlarının yassı taşlarla kapatıldığını ve sandık mezarların yastığı taşlara dik olarak konumlandırılarak dikdörtgen şekilde büyük yassı taşlarla örtüldüğünü görmekteyiz. Karataş Semayük mezarlığının mezarlık alanına baktığımızda çoğunluğunun pithos mezarı olduğunu ve çocukların çömlek mezarları

bulduğunu görmekteyiz. Bu alanda daha çok mezar hediye çeşitliliği fazladır minyatür Gaga ağızlı testiler, metalden yapılmış bronz kesici aletler kamalar iğneler, değerli madenlerden oluşan altın Kulaç taçları altın gümüş veya bronz kolye bilezik küpe gibi Objeler karşımıza çıkmaktadır.

Küçük höyük yerleşimine baktığımızda İlk Tunç Çağı II evresine tarihlendiğini görmekteyiz mezarlığın tarihlendirilmesinde Demircihöyük/Sarıket mezarlık alanıyla kıyaslanarak değerlendirilmiştir. Sandık mezar pişmiş topraktan yapılmış çömlek ve pithos mezarlar yine bu yerleşimde de ele geçirilmiştir. Hocker pozisyonunda yapılan gemiler mezar hediyeleri ile birlikte bulunmuştur. Minyatür kaplar taştan yapılmış ayak biçimli kolyeler, hayvan dışından yapılmış kolye uçları, altından Diadem, bronz iğneler gümüş yüzük 7 adet ağırşak bıçaklar bakır boncuklar bronz bilezik mezarlıklarda ele geçirilmiştir. Hacılartepe höyüğüne baktığımızda İlk Tunç'a II ve III olarak tarihlendirilmiş olan mezarlar pithos mezar ve basit toprak mezarlar olarak ele geçirilmiştir. Ekstramural bir mezarlık alanı olan bu yerde yine bizi pithos mezar ve basit toprak mezarlar karşılamıştır. 14 adet pithos mezar bulunan bu alanda bir adet basit Toprak mezarda görülmektedir. Yine diğer yerleşimlerde gördüğümüz gibi gömü hediyeleri de bu alanda da mevcuttur.

Sarıket alanındaki mezarlara baktığımızda hocker pozisyonunda gömüldüklerini ve birden fazla Gömü bulunduğunu ikincil Kullanıma rastlanmadı görülmüştür. İkili üçlü ve dörtlü gömülerin görüldüğü bu mezarlık alanında 7 adet sığır iskeletine de rastlanmıştır. Batı Anadolu'da benzeri bulunmayan sığır iskeleti varlığının ritüel 'in bir parçası olduğu düşünülse de bunu bir bilgiye dayandırmak istediğimizde Orta Anadolu'da Alaca Höyük yerleşiminde bulunmuş olan mezarlıklara bakmamız kısmen yeterli olacaktır. Ekstramural bir mezarlık alanı olan Sarıket mezarlık alanı pithos mezar, çömlek mezar, sandık mezar, basit Toprak mezar gibi mezar Çeşitleri ile bölgenin en geniş mezar türüne sahip mezarlık alanıdır. Bu yerleşimi mezar hediyeleri altın, gümüş ve bronzdan yapılmış alınlıklar, bronz iğneler bronz bileklikler çeşitli metallere yapılmış halkalar Kama uçları ve arkeolojik literatürde tıraş bıçağı olarak geçen spatulaya benzeyen nesnelere görülmüştür. 500 mezarlık bulunan bu yerleşimde 396 tanımlanmıştır. Çocuk mezarlarının büyük oranı tahribata uğradığı belirtilmiştir. Gömü alanındaki statüyü temsil ettiği düşünülmektedir.

İç Kuzeybatı Anadolu bölgesinde mezarlık alanı bulunan yerleşimlere baktığımızda. Karşımıza Babaköy mezarlık alanı çıkmıştır. Ekstramural bir mezarlık alanı olan bu mezarlık alanında pişmiş toprak mezar ve tek tip pithos mezar olarak iki tip mezar çeşidi görülmüştür. Güneybatı Anadolu Bölgesi'ne baktığımızda harman Ören yerleşimi 275 mezar buluntusuyla

Pithos mezar ve taş sanduka mezar olarak ektramural bir mezarlık alanı olarak karşımıza çıkmıştır. Bu mezarlık alanında da Gümü hediyeleri çeşitleri görülmüştür. Karataş Semayük yerleşimine baktığımızda 445 adet pithos mezar ve 1 adet sandık mezar ile İnamural ve ektramural olarak iki tip görülmektedir. İkincil ve üçüncül gömüler bu mezarlık alanında da görülmüştür. Batı Anadolu ile aynı pithos mezar geleneği bulunan bu yerleşimde diğer yerleşimlerle benzer doğuya ya da kuzeydoğuya bakan mezarları görmekteyiz.

Kıyı Ege bölgesine baktığımızda Baklatepe, Ahlatlı Tepecik, Kıyı Kışlacık mezarlık alanı, Kumyer, Ulucak höyük mezarlık alanı bulunmaktadır. Bu yerleşimlerin geneline baktığımızda da ağırlıklı olarak hocker pozisyonunda yerleştirilmiş pithos mezarlar, basit Toprak mezarlar, taş sandık mezarlar görülmektedir. Bu tezin ana hipotezlerinden biri olan Küllüoba yerleşimi mezarlık alanlarının bölgesel mezarlık alanlarıyla karşılaştırılması en önemli çıkarımlarımızdan biri olmuştur. Küllüoba Höyüğü mezarlık alanındaki çalışmalara bakacak olursak 129 adet mezar tespit edilen bu alanda yapılan çalışmalar sonucu 128 tanesinin ilk Tunç Çağı bir dönemine tarihlenmektedir. Pithos mezar ağırlıklı olmak üzere 65 adet pithos mezar ,36 adet basit Toprak mezar, 4 adet taş sanduka mezar 16 adet çömlek mezar 1 adet Kerpiç sanduka, 2 adet karma mezar ile 6 tip mezar çeşitliliğimiz görülmektedir.

Küllüoba Höyüğü mezarlık alanına baktığımızda mezarlık höyüğün doğusunda, yer almaktadır Ektramural mezarlık alanı olan bu alan İTÇ Ia-Ib döneminde kullanılmıştır. Alanın AK11, AJ11, AJ12, AK12, AK13, AJ13 plan karelerinde tespit edilmiş olan mezarlar İTÇ Ia ve Ib dönemine tarihlenmiştir. Basit toprak mezarların özelliklerine baktığımızda toprak içerisinde oyulan basit çukurlara koyulan basit yapıdaki mezarların toprak örtülerek kapatıldığını ve herhangi bir yapı malzemesi kullanılmadığını görmekteyiz. 16 basit toprak mezarı ev sahipliği yapan İTÇ I dönemi Küllüoba yerleşmesindeki veriler doğrultusunda belirtebiliriz ki mezar eşyaları önemli bir yere sahiptir. Ölümler toprağa direk olarak gömülüp üzeri toprakla kapatıldıktan sonra yıllar içinde yağmur suları ve yeraltı toprak içeriği bakımından iskeleti deformeye uğratmış olabilmektedir. Neolitik dönemden beri devam eden hocker pozisyonunda gömüldüklerini de görmekteyiz. Erken dönem yerleşimlerinde ölü gömme konusunda en sık tercih edilen pithos mezarlarda bu yerleşimde rastladığımız mezar tiplerinden biridir. Geneline baktığımızda pişmiş büyük kaplara ölümler yerleştirilerek mezar olarak kullanılmaktadırlar. Tekli ve çoklu gömü olarak tercih edilen pithos mezarlar Küllüoba yerleşiminde 65 adet olarak bulunduğunu görmekteyiz. Mezarlığın yüzde 52, 4'lük en yaygın mezar tipini oluşturan pithos mezarlar bir pithosun içerisine insan vücudunun hocker pozisyonuna getirilerek koyulmasıyla mezar haline gelmektedir. Yalancı pithos dediğimiz mezar tipi ise insan vücudunun hocker

pozisyonuna getirilip İkiye ayrılmış olan pithosların herhangi birinin iç kısmına yerleştirilip diğer parçasıyla üzerinin kapatılmasıyla oluşturulan mezarlardır. Pithos mezarlar içerisindeki el işçiliğine baktığımızda ise en dikkat çekici pithos Mezarın el kabartmalı olan mezar olduğunu söylememek yanlış olmayacaktır (Katalog :84). Detaylı olarak incelediğimizde karnını tutan iki adet el kabartması ve üzerinde 2 adet memecik bezeme olduğu görülmektedir. Tahrip olma oranı yüksek olan ve çok fazla küçük parçalar haline gelmiş bu mezar tiplerinin çizimleri de verilerin detaylı incelenmesi için olanak sağlamaktadır. Tip a ve tip b olarak seçilen mezarların çizimleri bu iki kategoride incelenmiştir. 65 pithos Mezarın içerisinde 25 tanesinin yalancı pithosu olduğunu gördüğümüz ve yüzdesel olarak değerlendirildiğinde %38,5'lik kısmının yalancı pithosa tekabül ettiğini gördüğümüz bu mezar tipinin de de tahripleri mevcuttur.

Taş sanduka mezarlara baktığımızda ise öncelikli olarak maddenin bölgedeki varlığını araştırmamız gerekmiştir. Kireç taşı kullanılarak yapılan bu taş sanduka mezarlar bölgede yaygın bulunan kireç taşı maddesinden yapılmaktadır. Gömülerin geneline baktığımızda bir ila 1,5 metre uzunluğunda ve 0 0.5-1 genişliğinde olduğu ve iyi korunmuş durumda olduklarını görmek elzemdir. Birden fazla bireye de hizmet eden taş sanduka mezarlar çoğunlukla hocker pozisyonunda ve çok azı yassı levha taşlarla kapatılmış olarak tespit edildiği görülmektedir. En dikkat çekici örneğimiz ise G3 numaralı mezar olan taş sanduka ikili Gömü olanıdır. Bu iki iskelet herhangi bir bozulma olmadan günümüze kadar ulaşmıştır.

Höyük' te karşımıza çıkan Kerpiç sanduka mezarlarına baktığımızda ise 128 mezar bulunan bu alanda sadece 1 adet kerpiçten inşa edilmiş sanduka mezar görülmektedir. Mezarı incelediğimizde Kuzey duvara yapışık olarak 12 santim kalınlığında tuğla biçiminde örülmüş kerpiçten yapıldığı görülmektedir. Diğer mezarlardan farklı bir ölü gömmeye geleneği burada da uygulanmamış iskelet hocker pozisyonunda defnedilmiştir. Çömlek mezarları incelediğimizde ise 16 adet çömlek mezarı olduğunu görmekteyiz. Daha çok çocuk gömülere rastlanan ilk Tunç' a bir döneminde çömlek mezarların küçük boyutta ağızları daraltılmış kaplarla bulunduğunu görmekteyiz G43(Katalog No:45).

Genel anlamda Küllüoba höyüğü mezarlığı Batı Anadolu mezarlık geleneğine uygun olduğu görülmüştür. Höyükte çeşitli tiplerde mezarlar vardır ve bu mezarlar İTÇ Ia ve Ib dönemine tarihlendiği görülmüştür. Bu araştırma sonucunda Batı Anadolu'nun İTÇ Ia ve Ib döneminin şu ana kadar tespit edilen en erken mezarlık alanı olduğu görülmüştür.

5. KATALOG

Katalog No: 1

Mezar No: G3 No' lu Mezar

Mezar Türü: Taş Sanduka Mezar

Gömü Biçimi: Hocker

Mezar Yönü: KB-GD

İskelet Yönü: KB-GD

Gömü Hediyesi: Yok

Cinsiyet: Erkek/ Kadın

Erişkinlik Düzeyi: Erkek-35/ Kadın- 14

İskelet Korunma Durumu: Çok İyi

Nivo Aralığı: 929-932 m.



Katalog No: 2

Mezar No: G39 No' lu Mezar

Mezar Türü: Taş Sanduka Mezar

Gömü Biçimi: Yarı Hocker

Mezar Yönü: Belirsiz

İskelet Yönü: Belirsiz

Gömü Hediyesi: Delikli Keramik

Cinsiyet: Belirsiz

Erişkinlik Düzeyi: Erişkin

İskelet Korunma Durumu: Çok Kötü

Nivo Aralığı: 930-931 m.



Katalog No: 3**Mezar No:** G74 No' lu Mezar**Mezar Türü:** Taş Sanduka Mezar**Gömü Biçimi:** Belirsiz**Mezar Yönü:** KD-GB**İskelet Yönü:** Belirsiz**Gömü Hediyesi:** Yok**Cinsiyet:** Kadın**Erişkinlik Düzeyi:** Yaşlı**İskelet Korunma Durumu:** Çok Kötü**Nivo Aralığı:** 930-931 m.

Açıklama: Sanduka oluşturulurken yanlara konumlandırılan taşların kısa kalan kısımları küçük taşlarla tamamlanarak düz bir seviye oluşturulmuştur. Üzerinde iki adet kapak taşı bulunmaktadır. Taş sandukanın köşelerinde taşların birleşim noktalarında kalan açık kısımlar pithos parçaları ile kapatılmıştır. Mezarın olabildiğince her tarafı kapatılmaya çalışılmıştır. Mezar içerisinde farklı bireylere ait kemik parçalarına rastlanmıştır. Fakat çok fazla tahrip olduğu tespit edilmiştir.

**Katalog No: 4****Mezar No:** G97 No' lu Mezar**Mezar Türü:** Taş Sanduka Mezar**Gömü Biçimi:** Belirsiz**Mezar Yönü:** Belirsiz**İskelet Yönü:** Belirsiz**Gömü Hediyesi:** Fincan**Cinsiyet:** Belirsiz**Erişkinlik Düzeyi:** Erişkin**İskelet Korunma Durumu:** Çok Kötü**Nivo Aralığı:** 929-931 m.

Açıklama: Mezar çok fazla tahrip olmuştur. Bir önceki yıl kazılırken bu taş sırasına paralel bir taş sırası tespit edilmiştir. Alanda diğer yıl derinleşme çalışmaları devam ettiğinde bu taş sırasına paralel mezarın devamı olduğunu düşündüğümüz taş sırası tespit edilmiştir.



Katalog No: 5**Mezar No:** G48 No' lu Mezar**Mezar Türü:** Kerpiç Sanduka Mezar**Gömü Biçimi:** Hocker**Mezar Yönü:** B-D**İskelet Yönü:** B-D**Gömü Hediyesi:** Dilgi Parçası, Pişmiş Toprak Tekerlek Parçası, Minyatür Kap,**Cinsiyet:** Erkek**Erişkinlik Düzeyi:** Erişkin**İskelet Korunma Durumu:** Orta Derece**Nivo Aralığı:** 929-930 m.

Açıklama: Mezarı oluşturan kerpiçler tuğlalar halinde yapılmıştır. Kalınlığı 12 cm.' dir. İskeletin üzeri kil den çamur sıvanmıştır. İskelet bu kilden çamurun altında yer almaktadır. Minyatür kap iskeletin kafasının arkasına konumlandırılmıştır. Dilgi ise kaburgasının yanından gelmiştir.

**Katalog No: 6****Mezar No:** G2 No' lu Mezar**Mezar Türü:** Basit Toprak Mezar**Gömü Biçimi:** Hocker**İskelet Yönü:** KB-GD**Gömü Hediyesi:** Yok**Cinsiyet:** Belirsiz**Erişkinlik Düzeyi:** Genç Birey**İskelet Korunma Durumu:** Belirsiz**Nivo Aralığı:** 929-931

Açıklama: Mezar 2014 de belgelendiği yıla ait fotoğrafları bulunmamaktadır. El çizimleri üzerine corel draw çizimi yapılmıştır.

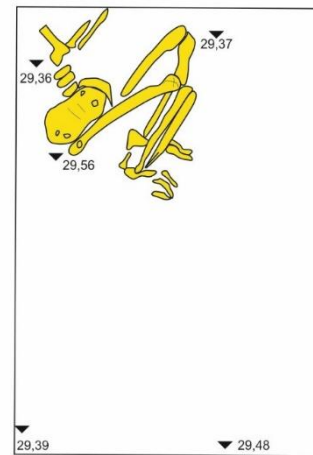

Katalog No: 7

Mezar No: G8 No' lu Mezar

Mezar Türü: Basit Toprak Mezar

Gömü Biçimi: Hocker

İskelet Yönü: Belirsiz

Gömü Hediyesi: Yok

Cinsiyet: Belirsiz

Erişkinlik Düzeyi: Genç Yetişkin

İskelet Korunma Durumu: Orta Derece

Nivo Aralığı: 930-931 m.



Katalog No: 8

Mezar No: G9 No' lu Mezar

Mezar Türü: Basit Toprak

Gömü Biçimi: Hocker

İskelet Yönü: KB-GD

Gömü Hediyesi: Yok

Cinsiyet: Kadın

Erişkinlik Düzeyi: Belirsiz

İskelet Korunma Durumu: Kötü

Nivo Aralığı: 930-931 m.



Katalog No: 9

Mezar No: G11 No' lu Mezar

Mezar Türü: Basit Toprak Mezar

Gömü Biçimi: Hocker

İskelet Yönü: Belirsiz

Gömü Hediyesi: Yok

Cinsiyet: Erkek

Erişkinlik Düzeyi: Çocuk (5-6)

İskelet Korunma Durumu: Kötü

Nivo Aralığı: 930-931 m.



Katalog No: 10

Mezar No: G12 No' lu Mezar

Mezar Türü: Basit Toprak Mezar

Gömü Biçimi: Hocker

İskelet Yönü: Belirsiz

Gömü Hediyesi: Yok

Cinsiyet: Belsiz

Erişkinlik Düzeyi: Belirsiz

İskelet Korunma Durumu: Kötü

Nivo Aralığı: 929-930 m.



Katalog No: 11

Mezar No: G13 No' lu Mezar

Mezar Türü: Basit Toprak Mezar

Gömü Biçimi: Hocker

İskelet Yönü: G-K

Gömü Hediyesi: Yok

Cinsiyet: Erkek

Erişkinlik Düzeyi: Erişkin

İskelet Korunma Durumu: Belirsiz

Nivo Aralığı: 929-930 m.



Katalog No: 12

Mezar No: G18 A-B No' lu Mezar

Mezar Türü: A-Basit Toprak Mezar

B-Basit Toprak?

Gömü Biçimi: Hocker

İskelet Yönü: K-G

Gömü Hediyesi: Yok

Cinsiyet: A-Erkek, B-Belirsiz

Erişkinlik Düzeyi: A-Erişkin, B-Belirsiz

İskelet Korunma Durumu: A-Çok İyi, B-Kötü

Nivo Aralığı: 929-930 m.



Açıklama: G18b numaralı mezarın batısında tek sıra 150 cm uzunluğunda 8 cm genişliğinde devamı olmayan tek bir hat şeklinde kerpiç hattı bulunmuştur.

Katalog No: 13

Mezar No: G19 No' lu Mezar

Mezar Türü: Basit Toprak Mezar

Gömü Biçimi: Hocker

İskelet Yönü: Belirsiz

Gömü Hediyesi: Yok

Boyutu: Belirsiz

Cinsiyet: Belirsiz

Erişkinlik Düzeyi: Belirsiz

İskelet Korunma Durumu: Kötü

Nivo Aralığı: 929-930 m.



Katalog No: 14

Mezar No: G20 A-B No' lu Mezar

Mezar Türü: Basit Toprak Mezar

Gömü Biçimi: Hocker

İskelet Yönü: Belirsiz

Gömü Hediyesi: Dilgi Parçası

Cinsiyet: Belirsiz

Erişkinlik Düzeyi: Çocuk/ Belirsiz

İskelet Korunma Durumu: A-İyi, B- Kötü

Nivo Aralığı: 931-932 m.



Katalog No: 15

Mezar No: G21 No' lu Mezar

Mezar Türü: Basit Toprak Mezar

Gömü Biçimi: Hocker

İskelet Yönü: K-G

Gömü Hediyesi: Minyatür Çömlek

Cinsiyet: Belirsiz

Erişkinlik Düzeyi: Çocuk

İskelet Korunma Durumu: Belirsiz

Nivo Aralığı: 929-930 m.



Katalog No: 16

Mezar No: G22 No' lu Mezar

Mezar Türü: Basit Toprak Mezar

Gömü Biçimi: Belirsiz

İskelet Yönü: Belirsiz

Gömü Hediyesi: Yok

Cinsiyet: Belirsiz

Erişkinlik Düzeyi: Belirsiz

İskelet Korunma Durumu: Belirsiz

Nivo Aralığı: 931-932



Katalog No: 17

Mezar No: G36 No' lu Mezar

Mezar Türü: Basit Toprak Mezar

Gömü Biçimi: Hocker

İskelet Yönü: Belirsiz

Gömü Hediyesi: Yok

Cinsiyet: Belirsiz

Erişkinlik Düzeyi: Çocuk

İskelet Korunma Durumu: Çok Kötü

Nivo Aralığı: 930-931 m.



Katalog No: 18

Mezar No: G37 A-B No' lu Mezar

Mezar Türü: Basit Toprak Mezar

Gömü Biçimi: A- Hocker B-Hocker?

İskelet Yönü: A/K-G, B/B-D

Gömü Hediyesi: Yok

Cinsiyet: Belirsiz

Erişkinlik Düzeyi: A-Çocuk, B-Erişkin

İskelet Korunma Durumu: A-Orta Derece B-Kötü

Nivo Aralığı: 929-930 m.



Açıklama: G37B mezar çukuru açılırken 37A numaralı mezarın bir kısmını tahrip ettiği düşünülmektedir.

Katalog No: 19

Mezar No: G38 No' lu Mezar

Mezar Türü: Basit Toprak Mezar

Gömü Biçimi: Hocker

İskelet Yönü: K-G

Gömü Hediyesi: Yok

Cinsiyet: Belirsiz

Erişkinlik Düzeyi: Genç Erişkin

İskelet Korunma Durumu: Çok Kötü

Nivo Aralığı: 929-930 m.



Katalog No: 20

Mezar No: G40 No' lu Mezar

Mezar Türü: Basit Toprak Mezar

Gömü Biçimi: Belirsiz

İskelet Yönü: Belirsiz

Gömü Hediyesi: Yok

Cinsiyet: Belirsiz

Erişkinlik Düzeyi: Çocuk

İskelet Korunma Durumu: Kötü

Nivo Aralığı: 929-930 m.



Açıklama: G40 numaralı mezar farklı bir pithos mezarın kapak taşı üzerinde konumlanmaktadır.

Katalog No: 21

Mezar No: G41A-B No' lu Mezar

Mezar Türü: A- Basit Toprak Mezar? , B-Pithos Mezar

Gömü Biçimi: A-Hocker, B-Yarı Hocker?

İskelet Yönü: A/ KD-GB, B/ Belirsiz

Gömü Hediyesi: Yok

Cinsiyet: Belirsiz

Erişkinlik Düzeyi: A-Erişkin, B-Çocuk

İskelet Korunma Durumu: Kötü

Nivo Aralığı: 929-930 m.



Katalog No: 22

Mezar No: G42 No' lu Mezar

Mezar Türü: Basit Toprak Mezar

Gömü Biçimi: Hocker

İskelet Yönü: GD-KB

Gömü Hediyesi: Yok

Cinsiyet: Kadın

Erişkinlik Düzeyi: Erişkin

İskelet Korunma Durumu: Orta Derece

Nivo Aralığı: 929-930 m.



Katalog No: 23

Mezar No: G44 No' lu Mezar

Mezar Türü: Basit Toprak Mezar

Gömü Biçimi: Yarı Hocker?

İskelet Yönü: Belirsiz

Gömü Hediyesi: Yok

Cinsiyet: Belirsiz

Erişkinlik Düzeyi: Erişkin

İskelet Korunma Durumu: Kötü

Nivo Aralığı: 929-930 m.



Katalog No: 24

Mezar No: G55 No' lu Mezar

Mezar Türü: Basit Toprak Mezar

Gömü Biçimi: Hocker

İskelet Yönü: K-G

Gömü Hediyesi: Yok

Cinsiyet: Belirsiz

Erişkinlik Düzeyi: Bebek

İskelet Korunma Durumu: Çok Kötü

Nivo Aralığı: 929-930 m.



Katalog No: 25

Mezar No: G57 A-B No' lu Mezar

Mezar Türü: Basit Toprak Mezar

Gömü Biçimi: A-Hocker, B- Hocker

İskelet Yönü: A/K-G, B/ Belirsiz

Gömü Hediyesi: Tümlenebilir Kap

Cinsiyet: Kadın

Erişkinlik Düzeyi: A-Erişkin, B- Çocuk

İskelet Korunma Durumu: Orta Derece

Nivo Aralığı: 928-929 m.

Açıklama: G57A iskeleti gömülürken G57B iskeletini tahrip ettiği düşünülmektedir.



Katalog No: 26

Mezar No: G58 No' lu Mezar

Mezar Türü: Basit Toprak Mezar

Gömü Biçimi: Hocker

İskelet Yönü: K-G

Gömü Hediyesi: Yok

Cinsiyet: Belirsiz

Erişkinlik Düzeyi: Belirsiz

İskelet Korunma Durumu: Çok Kötü

Nivo Aralığı: 928-929 m.



Katalog No: 27

Mezar No: G59 No' lu Mezar

Mezar Türü: Basit Toprak Mezar

Gömü Biçimi: Yarı Hocker

İskelet Yönü: KB-GD

Gömü Hediyesi: Yok

Cinsiyet: Belirsiz

Erişkinlik Düzeyi: Genç Erişkin

İskelet Korunma Durumu: Orta Derece

Nivo Aralığı: 929-930 m.

Açıklama: İskelet kerpiçli bir toprak oyularak gömüldüğü anlaşılmaktadır.



Katalog No: 28

Mezar No: G64 No' lu Mezar

Mezar Türü: Basit Toprak Mezar

Gömü Biçimi: Belirsiz

İskelet Yönü: D-B

Gömü Hediyesi: Yok

Cinsiyet: Belirsiz

Erişkinlik Düzeyi: Belirsiz

İskelet Korunma Durumu: Çok Kötü

Nivo Aralığı: 930-931 m.



Katalog No: 29

Mezar No: G65 No' lu Mezar

Mezar Türü: Basit Toprak Mezar

Gömü Biçimi: Hocker

İskelet Yönü: Belirsiz

Gömü Hediyesi: Yok

Cinsiyet: Belirsiz

Erişkinlik Düzeyi: Yetişkin birey?

İskelet Korunma Durumu: Belirsiz

Nivo Aralığı: 930-931 m.



Katalog No: 30

Mezar No: G66 No' lu Mezar

Mezar Türü: Basit Toprak Mezar

Gömü Biçimi: Belirsiz

İskelet Yönü: KB-GD

Gömü Hediyesi: Yok

Cinsiyet: Belirsiz

Erişkinlik Düzeyi: Belirsiz

İskelet Korunma Durumu: Çok Kötü

Nivo Aralığı: 930-931 m.



Katalog No:31

Mezar No: G67 No' lu Mezar

Mezar Türü: Basit Toprak Mezar

Gömü Biçimi: Hocker

İskelet Yönü: KB-GD

Gömü Hediyesi: Yok

Cinsiyet: Belirsiz

Erişkinlik Düzeyi: Erişkin

İskelet Korunma Durumu: Kötü

Nivo Aralığı: 930-931 m.



Katalog No: 32

Mezar No: G88 No' lu Mezar

Mezar Türü: Basit Toprak Mezar

Gömü Biçimi: Belirsiz

İskelet Yönü: Belirsiz

Gömü Hediyesi: Yok

Cinsiyet: Belirsiz

Erişkinlik Düzeyi: Belirsiz

İskelet Korunma Durumu: Çok Kötü

Nivo Aralığı: 930-931 m.



Katalog No: 33

Mezar No: G94 No' lu Mezar

Mezar Türü: Basit Toprak Mezar

Gömü Biçimi: Belirsiz

İskelet Yönü: KB-GD

Gömü Hediyesi: Yok

Cinsiyet: Belirsiz

Erişkinlik Düzeyi: Belirsiz

İskelet Korunma Durumu: Çok Kötü

Nivo Aralığı: 930-931 m.



Katalog No: 34

Mezar No: G98 No' lu Mezar

Mezar Türü: Basit Toprak Mezar

Gömü Biçimi: Hocker

İskelet Yönü: KB-GD

Gömü Hediyesi: Yok

Cinsiyet: Belirsiz

Erişkinlik Düzeyi: Belirsiz

İskelet Korunma Durumu: Kötü

Nivo Aralığı: 929-930 m.



Katalog No: 35

Mezar No: G99 No' lu Mezar

Mezar Türü: Basit Toprak Mezar

Gömü Biçimi: Belirsiz

İskelet Yönü: Belirsiz

Gömü Hediyesi: Yok

Cinsiyet: Belirsiz

Erişkinlik Düzeyi: Belirsiz

İskelet Korunma Durumu: Çok Kötü

Nivo Aralığı: 929-930 m.



Katalog No: 36

Mezar No: G119 No' lu Mezar

Mezar Türü: Basit Toprak Mezar

Gömü Biçimi: Hocker

İskelet Yönü: KB-GD

Gömü Hediyesi: Yok

Cinsiyet: Belirsiz

Erişkinlik Düzeyi: Erişkin

İskelet Korunma Durumu: Orta Derece

Nivo Aralığı: 929-930 m.



Açıklama: Mezarın etrafında üç adet taş bulunmakta. Bu taşların mezarın yerini belirlemek için bırakıldığı düşünülmekte.

Katalog No: 37

Mezar No: G121 No' lu Mezar

Mezar Türü: Basit Toprak Mezar

Gömü Biçimi: Yarı Hocker

İskelet Yönü: KB-GD

Gömü Hediyesi: Yok

Cinsiyet: Erkek

Erişkinlik Düzeyi: Erişkin

İskelet Korunma Durumu: Orta Derece

Nivo Aralığı: 929-930 m.

Açıklama: Mezarda kafatasına ya da dişlere rastlanmamıştır. Diz kısmında az miktarda kerpice rastlanmıştır. Bazı mezarlarda olduğu gibi kerpiç bir zemine gömülmüş olabilir.



Katalog No: 38

Mezar No: G122 No' lu Mezar

Mezar Türü: Basit Toprak Mezar

Gömü Biçimi: Belirsiz

İskelet Yönü: Belirsiz

Gömü Hediyesi: Pişmiş Toprak Nesne

Cinsiyet: Belirsiz

Erişkinlik Düzeyi: Çocuk

İskelet Korunma Durumu: Sağlam

Nivo Aralığı: 929-930 m.

Açıklama: G122 No' lu mezar ikincil gömüdür. Seviye inildikçe mezarın farklı bir pithos mezarın üzerinde olduğu tespit edilmiştir. G123 e çok yakın olduğu için G123 No' lu mezar gömülürken G122 No' lu mezarın yerine gömülmüş olabilir.



Katalog No: 39

Mezar No: G123 No' lu Mezar

Mezar Türü: Basit Toprak Mezar

Gömü Biçimi: Yarı Hocker

İskelet Yönü: K-G

Gömü Hediyesi: Dilgi

Cinsiyet: Belirsiz

Erişkinlik Düzeyi: Genç Erişkin

İskelet Korunma Durumu: Sağlam

Nivo Aralığı: 929-930 m.



Katalog No: 40

Mezar No: G124 No' lu Mezar

Mezar Türü: Basit Toprak Mezar

Gömü Biçimi: Belirsiz

İskelet Yönü: Belirsiz

Gömü Hediyesi: Yok

Cinsiyet: Belirsiz

Erişkinlik Düzeyi: Çocuk

İskelet Korunma Durumu: Çok Kötü

Nivo Aralığı: 929-930 m.



Katalog No: 41

Mezar No: G126 No' lu Mezar

Mezar Türü: Basit Toprak Mezar

Gömü Biçimi: Belirsiz

İskelet Yönü: Belirsiz

Gömü Hediyesi: Yok

Cinsiyet: Belirsiz

Erişkinlik Düzeyi: Erişkin

İskelet Korunma Durumu: Kötü

Nivo Aralığı: 929-930 m.



Katalog No: 42

Mezar No: G28 No' lu Mezar

Mezar Türü: Çömlek Mezar

Gömü Biçimi: Belirsiz

Mezar Yönü: KB-GD

İskelet Yönü: Belirsiz

Gömü Hediyesi: Kâse

Cinsiyet: Belirsiz

Erişkinlik Düzeyi:

İskelet Korunma Durumu: Orta Derece

Nivo Aralığı: 929-930 m.



Açıklama: G28 No' lu mezar bir ikincil gömüdür. Mezarda en az iki bireye ait kemikler ele geçirilmiştir.

Katalog No: 43

Mezar No: G30 No' lu Mezar

Mezar Türü: Çömlek Mezar

Gömü Biçimi: Hocker

Mezar Yönü: Belirsiz

İskelet Yönü: KB-GD

Gömü Hediyesi: Taş Alet?

Cinsiyet: Belirsiz

Erişkinlik Düzeyi: Bebek

İskelet Korunma Durumu: Kötü

Nivo Aralığı: 930-931 m.



Açıklama: Mezarın ağzını kapatacak şekilde farklı bir çömlek bulunmuştur. Bu çömleğin ağzını kapatan küçük boyutlarda bir taş ele geçirilmiştir. Bu çömlek açıldığında içerisinde bir şeye rastlanmamıştır. Daha sonrasında G30 No' lu mezar açılmıştır.

Katalog No: 44

Mezar No: G32 No' lu Mezar

Mezar Türü: Çömlek Mezar

Gömü Biçimi: Belirsiz

Mezar Yönü: Belirsiz

İskelet Yönü: Belirsiz

Gömü Hediyesi: Saç Halkası

Cinsiyet: Belirsiz

Erişkinlik Düzeyi: Bebek

İskelet Korunma Durumu: Çok Kötü

Nivo Aralığı: 929-930 m.



Açıklama: Çömlek mezar açılırken üzerine kapatılmış yarım bir pithosa rastlanmıştır. Pithos parçaları kaldırıldıktan sonra çömleğin ağzını kapatan bir kapak taşına rastlanmıştır. Bu mezar kaldırıldıktan sonra alttan taş sanduka mezar gelmiştir.

Katalog No: 45

Mezar No: G43 No' lu Mezar

Mezar Türü: Çömlek Mezar

Gömü Biçimi: Hocker

Mezar Yönü: D-B

İskelet Yönü: D-B

Gömü Hediyesi: Yok

Cinsiyet: Belirsiz

Erişkinlik Düzeyi: Çocuk

İskelet Korunma Durumu: Çok Sağlam

Nivo Aralığı: 929-930 m.



Açıklama: Çömleğin ağız kısmı 12 cm. kalınlığında bir kerpiç ile kapatılmıştır. Mezar içerisinde bir miktar buğday taneleri ele geçirilmiştir.

Katalog No: 46

Mezar No: G45 No' lu Mezar

Mezar Türü: Çömlek Mezar

Gömü Biçimi: Belirsiz

Mezar Yönü: G-K

İskelet Yönü: K-G

Gömü Hediyesi: Tüm Kap, Pişmiş

Toprak Nesne, Dilgi Parçası

Cinsiyet: Belirsiz

Erişkinlik Düzeyi: Bebek

İskelet Korunma Durumu: Sağlam

Nivo Aralığı: 929-930 m.



Açıklama: Mezarın ağız farklı bir çömleğin dip kısmıyla kapatılmıştır. Bu dip ağzına kil ile kapatılarak konumlandırılmıştır.

Katalog No: 47

Mezar No: G50 No' lu Mezar

Mezar Türü: Çömlek Mezar

Gömü Biçimi: Belirsiz

Mezar Yönü: Belirsiz

İskelet Yönü: Belirsiz

Gömü Hediyesi: Yok

Cinsiyet: Belirsiz

Erişkinlik Düzeyi: Belirsiz

İskelet Korunma Durumu: Çok Kötü

Nivo Aralığı: 929-930 m.

Açıklama: Mezarın ağız kısmı farklı bir çömleğe ait parçaları ele geçmiştir.



Katalog No: 48

Mezar No: G60 No' lu Mezar

Mezar Türü: Çömlek Mezar

Gömü Biçimi: Belirsiz

Mezar Yönü: KB-GD

İskelet Yönü: Belirsiz

Gömü Hediyesi: Yok

Cinsiyet: Belirsiz

Erişkinlik Düzeyi: Çocuk?

İskelet Korunma Durumu: Çok Kötü

Nivo Aralığı: 930-931 m.



Katalog No: 49

Mezar No: G62 No' lu Mezar

Mezar Türü: Çömlek Mezar

Gömü Biçimi: Belirsiz

Mezar Yönü: Belirsiz

İskelet Yönü: Belirsiz

Gömü Hediyesi: Yok

Cinsiyet: Belirsiz

Erişkinlik Düzeyi: Belirsiz

İskelet Korunma Durumu: Çok Kötü

Nivo Aralığı: 930-931 m.



Katalog No: 50

Mezar No: G63 No' lu Mezar

Mezar Türü: Çömlek Mezar

Gömü Biçimi: Belirsiz

Mezar Yönü: KB-GD

İskelet Yönü: Belirsiz

Gömü Hediyesi: Yok

Cinsiyet: Belirsiz

Erişkinlik Düzeyi: Bebek

İskelet Korunma Durumu:

Nivo Aralığı: 930-931 m.



Katalog No: 51

Mezar No: G73 No' lu Mezar

Mezar Türü: Çömlek Mezar

Gömü Biçimi: Belirsiz

Mezar Yönü: KB-GD

İskelet Yönü: Belirsiz

Gömü Hediyesi: Kemik Bız, Dilgi parçası

Cinsiyet: Belirsiz

Erişkinlik Düzeyi: Çocuk

İskelet Korunma Durumu: Orta Derece

Nivo Aralığı: 929-930 m.

Açıklama: Mezarın güneybatısında bir kısmı mezarın üzerine gelen büyük bir taş ele geçirilmiştir. Taş kaldırıldığında altından kemik bir bız alet ve dilgi parçası ele geçirilmiştir. Mezarda tespit edilen çocuk kafatası 5 yaşlarında olduğu düşünülmekte bu mezara vücudunun diğer kemikleri sığmayacağı düşünüldüğünden dolayı mezarın ikincil bir gömü olabileceği düşünülmektedir.



Katalog No: 52

Mezar No: G84 No' lu Mezar

Mezar Türü: Çömlek Mezar

Gömü Biçimi: Hocker

Mezar Yönü: KB-GD

İskelet Yönü: GD-KB

Gömü Hediyesi: Yok

Cinsiyet: Belirsiz

Erişkinlik Düzeyi: Çocuk

İskelet Korunma Durumu: Kötü

Nivo Aralığı: 929-930 m.

Açıklama: G84 No' lu mezar yalancı pithos olarak adlandırılan gömü biçiminde gömülmüştür. Mezarın tabanında hiçbir pithos parçasına rastlanmamıştır. Mezarda sadece üst kısmında pithos bulunmaktadır.



Katalog No: 53

Mezar No: G93 No' lu Mezar

Mezar Türü: Çömlek Mezar

Gömü Biçimi: Hocker

Mezar Yönü: KB-GD

İskelet Yönü: Belirsiz

Gömü Hediyesi: Dilgi

Cinsiyet: Belirsiz

Erişkinlik Düzeyi: Çocuk

İskelet Korunma Durumu: Çok Kötü

Nivo Aralığı: 930-931 m.

Açıklama: Bu mezarda çömlek ters biçimde konumlandırılmıştır. Ağız kısmı yere bakacak şekilde konumlanmıştır. Alt seviyesinde pithos olan bu mezarda alttaki pithosta çömlekte bulunan 5-7 yaşlarındaki çocuk kafatasına ait kemiklerin devamı görülmüştür. Böylelikle kafasına çömlek geçirilip gövdesi pithos ile kapatıldığı görülmüştür.



Katalog No: 54

Mezar No: G100 No' lu Mezar

Mezar Türü: Çömlek Mezar

Gömü Biçimi: Hocker?

Mezar Yönü: Belirsiz

İskelet Yönü: KB-GD

Gömü Hediyesi: Obsidyen parçası

Cinsiyet: Belirsiz

Erişkinlik Düzeyi: Erişkin

İskelet Korunma Durumu: Çok Kötü

Nivo Aralığı: 929-930 m.

Açıklama: G100 No' lu mezarda kullanılan çömlek ortadan dikey şekilde kırılmak suretiyle iskelet ana toprağa konumlandırılıp ağız ağıza gelecek şekilde konumlandırılıp yine yalancı pithos uygulaması yapılmıştır.



Katalog No: 55

Mezar No: G101 No' lu Mezar

Mezar Türü: Çömlek Mezar

Gömü Biçimi: Belirsiz

Mezar Yönü: KD-GB

İskelet Yönü: Belirsiz

Gömü Hediyesi: Tümlenebilir Kap

Cinsiyet: Belirsiz

Erişkinlik Düzeyi: Bebek

İskelet Korunma Durumu: Çok Kötü

Nivo Aralığı: 929-930 m.



Katalog No: 56

Mezar No: G103 No' lu Mezar

Mezar Türü: Çömlek Mezar

Gömü Biçimi: Belirsiz

Mezar Yönü: KB-GD

İskelet Yönü: Belirsiz

Gömü Hediyesi: Yok

Cinsiyet: Belirsiz

Erişkinlik Düzeyi: Bebek

İskelet Korunma Durumu: Çok Kötü

Nivo Aralığı: 920-930 m.

Açıklama: Ağız kısmı farklı bir pithosun parçası ile kapatılmıştır.



Katalog No: 57

Mezar No: G118 No' lu Mezar

Mezar Türü: Çömlek Mezar

Gömü Biçimi: Belirsiz

Mezar Yönü: Belirsiz

İskelet Yönü: Belirsiz

Gömü Hediyesi: Yok

Cinsiyet: Belirsiz

Erişkinlik Düzeyi: Bebek

İskelet Korunma Durumu: Çok Kötü

Nivo Aralığı: 929-930 m.



Katalog No: 58

Mezar No: G1 No' lu Mezar

Mezar Türü: Pithos Mezar

Gömü Biçimi: Hocker

Mezar Yönü: K-G

İskelet Yönü: KB-GD

Gömü Hediyesi: Yok

Cinsiyet: Erkek

Erişkinlik Düzeyi: Yaşlı (40-50)

İskelet Korunma Durumu: Belirsiz

Nivo Aralığı: 929-930 m.

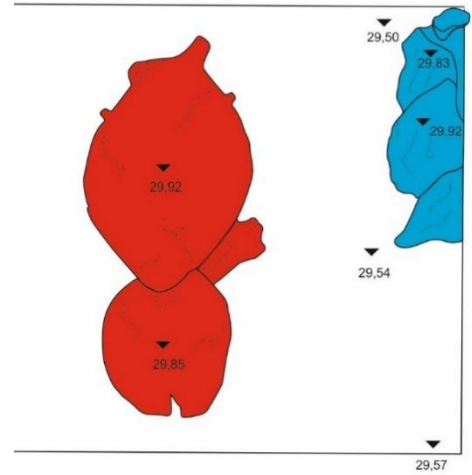

Açıklama: Mezar 2014 de belgelendiği yıla ait fotoğrafları bulunmamaktadır. El çizimleri üzerine corel draw çizimi yapılmıştır.

Katalog No: 59

Mezar No: G92 No' lu Mezar

Mezar Türü: Pithos Mezar

Gömü Biçimi: Belirsiz

Mezar Yönü: KB-GD

İskelet Yönü: Belirsiz

Gömü Hediyesi: Yok

Cinsiyet: Belirsiz

Erişkinlik Düzeyi: Belirsiz

İskelet Korunma Durumu: Çok Kötü

Nivo Aralığı: 930-931 m.

Açıklama: Mezar Taş sanduka etrafında bulunan bir pithos içerisinde ele geçmiştir.



Katalog No: 60

Mezar No: G4 No' lu Mezar

Mezar Türü: Pithos Mezar

Gömü Biçimi: Hocker

Mezar Yönü: KD-GB

İskelet Yönü: Belirsiz

Gömü Hediyesi: Yok

Cinsiyet: Belirsiz

Erişkinlik Düzeyi: Belirsiz

İskelet Korunma Durumu: Çok Kötü

Nivo Aralığı: 930-931 m.



Katalog No: 61

Mezar No: G5 No' lu Mezar

Mezar Türü: Pithos Mezar

Gömü Biçimi: Hocker

Mezar Yönü: K-G

İskelet Yönü: K-G

Gömü Hediyesi: Dilgi Parçası

Cinsiyet: Belirsiz

Erişkinlik Düzeyi: Bebek

İskelet Korunma Durumu: Kötü

Nivo Aralığı: 930-931 m.



Katalog No: 62

Mezar No: G6 No' lu Mezar

Mezar Türü: Pithos Mezar

Gömü Biçimi: Belirsiz

Mezar Yönü: Belirsiz

İskelet Yönü: Belirsiz

Gömü Hediyesi: Yok

Cinsiyet: Belirsiz

Erişkinlik Düzeyi: Çocuk

İskelet Korunma Durumu: Çok Kötü

Nivo Aralığı: 930-931 m.



Katalog No: 63

Mezar No: G7 No' lu Mezar

Mezar Türü: Pithos Mezar

Gömü Biçimi: Hocker

Mezar Yönü: B-D

İskelet Yönü: Belirsiz

Gömü Hediyesi: Testi

Cinsiyet: Erkek

Erişkinlik Düzeyi: Erişkin

İskelet Korunma Durumu: Kötü

Nivo Aralığı: 930-931 m.



Katalog No: 64

Mezar No: G14 No' lu Mezar

Mezar Türü: Pithos Mezar

Gömü Biçimi: Hocker

Mezar Yönü: Belirsiz

İskelet Yönü: B-D

Gömü Hediyesi: Yok

Cinsiyet: Belirsiz

Erişkinlik Düzeyi: 1 Bebek- 1 Çocuk

İskelet Korunma Durumu: Kötü

Nivo Aralığı: 930-931 m.



Katalog No: 65

Mezar No: G15 No' lu Mezar

Mezar Türü: Pithos Mezar

Gömü Biçimi: Hocker

Mezar Yönü: Belirsiz

İskelet Yönü: Belirsiz

Gömü Hediyesi: Yok

Cinsiyet: Belirsiz

Erişkinlik Düzeyi: Erişkin / Bebek

İskelet Korunma Durumu: Çok Kötü

Nivo Aralığı: 929-931 m.



Katalog No: 66

Mezar No: G16 No' lu Mezar

Mezar Türü: Pithos Mezar

Gömü Biçimi: Belirsiz

Mezar Yönü: Belirsiz

İskelet Yönü: Belirsiz

Gömü Hediyesi: Dilgi Parçası

Cinsiyet: Belirsiz

Erişkinlik Düzeyi: Belirsiz

İskelet Korunma Durumu: Çok Kötü

Nivo Aralığı: 929-931 m.



Katalog No: 67

Mezar No: G17 No' lu Mezar

Mezar Türü: Pithos Mezar

Gömü Biçimi: Belirsiz

Mezar Yönü: Belirsiz

İskelet Yönü: Belirsiz

Gömü Hediyesi: Yok

Cinsiyet: Belirsiz

Erişkinlik Düzeyi: Belirsiz

İskelet Korunma Durumu: Çok Kötü

Nivo Aralığı: 929-931 m.



Katalog No: 68

Mezar No: G23 No' lu Mezar

Mezar Türü: Pithos Mezar

Gömü Biçimi: Hocker

Mezar Yönü: K-G

İskelet Yönü: K-G

Gömü Hediyesi: Taş Mühür, Dilgi, Dilgi

Cinsiyet: Belirsiz

Erişkinlik Düzeyi: Genç Erişkin

İskelet Korunma Durumu: Kötü

Nivo Aralığı: 930-931 m.



Katalog No: 69

Mezar No: G24 No' lu Mezar

Mezar Türü: Pithos Mezar

Gömü Biçimi: Belirsiz

Mezar Yönü: Belirsiz

İskelet Yönü: KB-GD

Gömü Hediyesi: Yok

Cinsiyet: Belirsiz

Erişkinlik Düzeyi: Çocuk

İskelet Korunma Durumu: Orta Derece

Nivo Aralığı: 930-931 m.



Katalog No: 70

Mezar No: G25 No' lu Mezar

Mezar Türü: Pithos Mezar

Gömü Biçimi: Belirsiz

Mezar Yönü: K-G

İskelet Yönü: Belirsiz

Gömü Hediyesi: Yok

Cinsiyet: Belirsiz

Erişkinlik Düzeyi: Çocuk

İskelet Korunma Durumu: Orta Derece

Nivo Aralığı: 929-930 m.

Açıklama: Dip kısmı daha küçük başka bir pithosla kapatılmıştır.



Katalog No: 71

Mezar No: G27 No' lu Mezar

Mezar Türü: Pithos Mezar

Gömü Biçimi: Hocker

Mezar Yönü: K-G

İskelet Yönü: K-G

Gömü Hediyesi: Yok

Cinsiyet: Erkek?

Erişkinlik Düzeyi: Erişkin

İskelet Korunma Durumu: İyi

Nivo Aralığı: 929-930 m.



Katalog No: 72

Mezar No: G29 No' lu Mezar

Mezar Türü: Pithos Mezar

Gömü Biçimi: Hocker

Mezar Yönü: Belirsiz

İskelet Yönü: GB-KB

Gömü Hediyesi: Minyatür Testicik

Cinsiyet: Belirsiz

Erişkinlik Düzeyi: Erişkin

İskelet Korunma Durumu: Kötü

Nivo Aralığı: 930-931 m.



Açıklama: G29 No' lu mezarda iskelet toprağa yatırılmış olup yalancı pithos uygulaması yapılmıştır.

Katalog No: 73

Mezar No: G31 No' lu Mezar

Mezar Türü: Pithos Mezar

Gömü Biçimi: Hocker

Mezar Yönü: K-G

İskelet Yönü: Belirsiz

Gömü Hediyesi: Yok

Cinsiyet: Belirsiz

Erişkinlik Düzeyi: Çocuk

İskelet Korunma Durumu: Çok Kötü

Nivo Aralığı: 929-930 m.



Katalog No: 74

Mezar No: G33 No' lu Mezar

Mezar Türü: Pithos Mezar

Gömü Biçimi: Hocker

Mezar Yönü: Belirsiz

İskelet Yönü: KB-GD

Gömü Hediyesi: Yok

Cinsiyet: Kadın

Erişkinlik Düzeyi: Erişkin

İskelet Korunma Durumu: Kötü

Nivo Aralığı: 929-930 m.



Katalog No: 75

Mezar No: G34 No' lu Mezar

Mezar Türü: Pithos Mezar

Gömü Biçimi: Hocker

Mezar Yönü: Belirsiz

İskelet Yönü: GB-KD

Gömü Hediyesi: Ağırşak Parçası

Cinsiyet: Belirsiz

Erişkinlik Düzeyi: Belirsiz

İskelet Korunma Durumu: Kötü

Nivo Aralığı: 929-930 m.



Katalog No: 76

Mezar No: G35 No' lu Mezar

Mezar Türü: Pithos Mezar

Gömü Biçimi: Hocker

Mezar Yönü: Belirsiz

İskelet Yönü: KB-GD

Gömü Hediyesi: Yok

Boyutu: Belirsiz

Cinsiyet: Belirsiz

Erişkinlik Düzeyi: Erişkin

İskelet Korunma Durumu: Kötü

Nivo Aralığı: 929-930 m.



Katalog No: 77

Mezar No: G46 No' lu Mezar

Mezar Türü: Pithos Mezar

Gömü Biçimi: Hocker

Mezar Yönü: GB-KD

İskelet Yönü: KD-GB

Gömü Hediyesi: Yok

Cinsiyet: Belirsiz

Erişkinlik Düzeyi: Erişkin

İskelet Korunma Durumu: Çok Kötü

Nivo Aralığı: 929-930 m.

Açıklama: G46 No' lu mezar kırmızı kerpiç sıvalı toprağa yatırılmıştır. Üzerine bir pithos ortadan bölünerek iç içe geçirilmek suretiyle mezarın üzeri kapatılmıştır ve yalancı pithos uygulaması yapılmıştır.



Katalog No: 78

Mezar No: G47 No' lu Mezar

Mezar Türü: Pithos Mezar

Gömü Biçimi: Hocker

Mezar Yönü: KB-GD

İskelet Yönü: KB-GD

Gömü Hediyesi: Tüm Kap, Saç Halkası

Cinsiyet: Kadın

Erişkinlik Düzeyi: Genç Erişkin

İskelet Korunma Durumu: Kötü

Nivo Aralığı: 929-930 m.

Açıklama: Mezarın ağzı farklı bir pithos parçası ile kapatılmıştır.



Katalog No: 79

Mezar No: G49 A-B No' lu Mezar

Mezar Türü: Pithos Mezar

Gömü Biçimi: Yarı Hocker

Mezar Yönü: Belirsiz

İskelet Yönü: KB-GD

Gömü Hediyesi: Tümlenebilir Kap, Pişmiş Toprak Nesne

Cinsiyet: Belirsiz

Erişkinlik Düzeyi: A-Bebek, B-Çocuk

İskelet Korunma Durumu: Orta Derece

Nivo Aralığı: 929-930 m.

Açıklama: G49 No' lu mezar iç içe geçirilmiş iki farklı pithostan oluşmaktadır.



Katalog No: 80

Mezar No: G52 No' lu Mezar

Mezar Türü: Pithos Mezar

Gömü Biçimi: Belirsiz

Mezar Yönü: Belirsiz

İskelet Yönü: K-G

Gömü Hediyesi: Yok

Cinsiyet: Belirsiz

Erişkinlik Düzeyi: Erişkin

İskelet Korunma Durumu: Kötü

Nivo Aralığı: 929-930 m.



Katalog No: 81

Mezar No: G53 No' lu Mezar

Mezar Türü: Pithos Mezar

Gömü Biçimi: Belirsiz

Mezar Yönü: Belirsiz

İskelet Yönü: Belirsiz

Gömü Hediyesi: Yok

Cinsiyet: Belirsiz

Erişkinlik Düzeyi: Belirsiz

İskelet Korunma Durumu: Çok Kötü

Nivo Aralığı: 930-931 m.

Açıklama: G53 No' lu mezarda yine tabanında pithosa rastlanmamış olup yalancı pithos uygulaması yapıldığı düşünülmektedir.



Katalog No: 82

Mezar No: G54 No' lu Mezar

Mezar Türü: Pithos Mezar

Gömü Biçimi: Belirsiz

Mezar Yönü: Belirsiz

İskelet Yönü: Belirsiz

Gömü Hediyesi: Yok

Cinsiyet: Belirsiz

Erişkinlik Düzeyi: Belirsiz

İskelet Korunma Durumu: Çok Kötü

Nivo Aralığı: 929-930 m.

Açıklama: G54 No' lu mezar yine ağzı başka bir pithos parçası ile kapatılmıştır. Tabanında hiç pithos parçalarına rastlanmamıştır. Burada da yalancı pithos uygulaması yapılmıştır.



Katalog No: 83

Mezar No: 56 No' lu Mezar

Mezar Türü: Pithos Mezar

Gömü Biçimi: Belirsiz

Mezar Yönü: G-K

İskelet Yönü: K-G

Gömü Hediyesi: Yok

Cinsiyet: Belirsiz

Erişkinlik Düzeyi: Erişkin

İskelet Korunma Durumu: Kötü

Nivo Aralığı: 929-930 m.



Katalog No: 84

Mezar No: G61 No' lu Mezar

Mezar Türü: Pithos Mezar

Gömü Biçimi: Hocker

Mezar Yönü: Belirsiz

İskelet Yönü: Belirsiz

Gömü Hediyesi: Yok

Cinsiyet: Belirsiz

Erişkinlik Düzeyi: Belirsiz

İskelet Korunma Durumu: Çok Kötü

Nivo Aralığı: 930-931 m.

Açıklama: Pithosun üst kısmı tahrip olmuştur. Diğer pithoslar dan farklı olarak pithosun üzerinde kol ve el kabarması bulunmaktadır.

Ağız kısmına yakın konumda da iki adet memecik bezeme bulunmaktadır.



Katalog No: 85

Mezar No: G68 No' lu Mezar

Mezar Türü: Pithos Mezar

Gömü Biçimi: Belirsiz

Mezar Yönü: KB-GD

İskelet Yönü: Belirsiz

Gömü Hediyesi: Yok

Cinsiyet: Belirsiz

Erişkinlik Düzeyi: Çocuk

İskelet Korunma Durumu: Çok Kötü

Nivo Aralığı: 929-930 m.



Katalog No: 86

Mezar No: G69 No' lu Mezar

Mezar Türü: Pithos Mezar

Gömü Biçimi: Belirsiz

Mezar Yönü: KD-GB

İskelet Yönü: Belirsiz

Gömü Hediyesi: Yok

Cinsiyet: Belirsiz

Erişkinlik Düzeyi: Erişkin

İskelet Korunma Durumu: Çok Kötü

Nivo Aralığı: 933-934 m.

Açıklama: G69, G70 No' lu mezarın üzerinde yer almaktadır.



Katalog No: 87

Mezar No: G70 A No' lu Mezar

Mezar Türü: Pithos Mezar

Gömü Biçimi: Hocker

Mezar Yönü: KB-GD

İskelet Yönü: KB-GD

Gömü Hediyesi: Delikli Keramik

Cinsiyet: Belirsiz

Erişkinlik Düzeyi: Çocuk

İskelet Korunma Durumu: Kötü

Nivo Aralığı: 929-930 m.



Katalog No: 88

Mezar No: G71 No' lu Mezar

Mezar Türü: Pithos Mezar

Gömü Biçimi: Hocker

Mezar Yönü: K-G

İskelet Yönü: K-G

Gömü Hediyesi: Yok

Cinsiyet: Belirsiz

Erişkinlik Düzeyi: Erişkin

İskelet Korunma Durumu: Kötü

Nivo Aralığı: 929-930 m.



Katalog No: 89

Mezar No: G72 A No' lu Mezar

Mezar Türü: Pithos Mezar

Gömü Biçimi: Hocker?

Mezar Yönü: KD-GB

İskelet Yönü: K-G

Gömü Hediyesi: Yok

Cinsiyet: Belirsiz

Erişkinlik Düzeyi: Çocuk

İskelet Korunma Durumu: Kötü

Nivo Aralığı: 929-930 m.



Katalog No: 90

Mezar No: G72 B No' lu Mezar

Mezar Türü: Pithos Mezar

Gömü Biçimi: Hocker

Mezar Yönü: Belirsiz

İskelet Yönü: KD-GB

Gömü Hediyesi: Yok

Cinsiyet: Belirsiz

Erişkinlik Düzeyi: Erişkin

İskelet Korunma Durumu: Kötü

Nivo Aralığı: 929-930 m.



Katalog No: 91

Mezar No: G75 No' lu Mezar

Mezar Türü: Pithos Mezar

Gömü Biçimi: Belirsiz

Mezar Yönü: KB-GD

İskelet Yönü: Belirsiz

Gömü Hediyesi: Yok

Cinsiyet: Belirsiz

Erişkinlik Düzeyi: Erişkin

İskelet Korunma Durumu: Sağlam

Nivo Aralığı: 929-931 m.

Açıklama: Pithosta ikincil gömü olduğu düşünülmekte.



Katalog No: 92

Mezar No: G76 No' lu Mezar

Mezar Türü: Pithos Mezar

Gömü Biçimi: Belirsiz

Mezar Yönü: KB-GD

İskelet Yönü: Belirsiz

Gömü Hediyesi: Yok

Cinsiyet: Belirsiz

Erişkinlik Düzeyi: Çocuk

İskelet Korunma Durumu: Çok Kötü

Nivo Aralığı: 930-931 m.



Katalog No: 93

Mezar No: G77 No' lu Mezar

Mezar Türü: Pithos Mezar

Gömü Biçimi: Belirsiz

Mezar Yönü: KB-GD

İskelet Yönü: Belirsiz

Gömü Hediyesi: Yok

Cinsiyet: Belirsiz

Erişkinlik Düzeyi: Belirsiz

İskelet Korunma Durumu: Çok Kötü

Nivo Aralığı: 930-931 m.

Açıklama: Gömü ana toprağa uzatılmıştır ve yine burada da yalancı pithos uygulaması yapıldığı tespit edilmiştir.



Katalog No: 94

Mezar No: G78 No' lu Mezar

Mezar Türü: Pithos Mezar

Gömü Biçimi: Belirsiz

Mezar Yönü: Belirsiz

İskelet Yönü: Belirsiz

Gömü Hediyesi: Yok

Cinsiyet: Belirsiz

Erişkinlik Düzeyi: Erişkin

İskelet Korunma Durumu: Kötü

Nivo Aralığı: 930-931 m.



Katalog No: 95

Mezar No: G79 No' lu Mezar

Mezar Türü: Pithos Mezar

Gömü Biçimi: Hocker

Mezar Yönü: GD-KB

İskelet Yönü: Belirsiz

Gömü Hediyesi: Delikli Kil Boncuk, küresel gövdeli, Şerit Kulplu Kısa ve Dar Boyunlu Testi

Cinsiyet: Belirsiz

Erişkinlik Düzeyi: Erişkin

İskelet Korunma Durumu: Çok Kötü

Nivo Aralığı: 930-931 m.



Katalog No: 96

Mezar No: G80 No' lu Mezar

Mezar Türü: Pithos Mezar

Gömü Biçimi: Belirsiz

Mezar Yönü: Belirsiz

İskelet Yönü: Belirsiz

Gömü Hediyesi: Yok

Cinsiyet: Belirsiz

Erişkinlik Düzeyi: Erişkin

İskelet Korunma Durumu: Çok Kötü

Nivo Aralığı: 930-931 m.



Katalog No: 97

Mezar No: G81 No' lu Mezar

Mezar Türü: Pithos Mezar

Gömü Biçimi: Belirsiz

Mezar Yönü: Belirsiz

İskelet Yönü: Belirsiz

Gömü Hediyesi: Yok

Cinsiyet: Belirsiz

Erişkinlik Düzeyi: Belirsiz

İskelet Korunma Durumu: Çok Kötü

Nivo Aralığı: 930-931 m.



Katalog No: 98

Mezar No: G82 No' lu Mezar

Mezar Türü: Pithos Mezar

Gömü Biçimi: Hocker

Mezar Yönü: KB-GD

İskelet Yönü: KB-GD

Gömü Hediyesi: Ayak Biçimli Mühür, Çömlek

Cinsiyet: Belirsiz

Erişkinlik Düzeyi: Erişkin

İskelet Korunma Durumu: Çok Kötü

Nivo Aralığı: 930-931 m.



Katalog No: 99

Mezar No: G83 No' lu Mezar

Mezar Türü: Pithos Mezar

Gömü Biçimi: Belirsiz

Mezar Yönü: KB-GD

İskelet Yönü: Belirsiz

Gömü Hediyesi: Yok

Cinsiyet: Belirsiz

Erişkinlik Düzeyi: Çocuk

İskelet Korunma Durumu: Çok Kötü

Nivo Aralığı: 929-930 m.



Katalog No: 100

Mezar No: G85 No' lu Mezar

Mezar Türü: Pithos Mezar

Gömü Biçimi: Belirsiz

Mezar Yönü: KB-GD

İskelet Yönü: Belirsiz

Gömü Hediyesi: Yok

Cinsiyet: Belirsiz

Erişkinlik Düzeyi: Erişkin

İskelet Korunma Durumu: Çok Kötü

Nivo Aralığı: 929-930 m.

Açıklama: G85 No' lu mezarın tabanında pithosa rastlanmamış olup yalancı pithos uygulaması yapıldığı görülmüştür. Bu mezarda da iki farklı pithos kullanılmıştır.



Katalog No: 101

Mezar No: G86 No' lu Mezar

Mezar Türü: Pithos Mezar

Gömü Biçimi: Belirsiz

Mezar Yönü: KB-GD

İskelet Yönü: Belirsiz

Gömü Hediyesi: Yok

Cinsiyet: Belirsiz

Erişkinlik Düzeyi: Belirsiz

İskelet Korunma Durumu: Belirsiz

Nivo Aralığı: 929-930 m.

Açıklama: G86 No' lu mezar G85 No' lu mezarı tahrip etmiş olup. Kuzeydoğusun da yer alan başka mezar ile arasına taşlar yerleştirilip sınır oluşturulmuştur. Burada da tabanında pithos bulanamamıştır ve yalancı pithos uygulanmıştır.



Katalog No: 102

Mezar No: G87 No' lu Mezar

Mezar Türü: Pithos Mezar

Gömü Biçimi: Belirsiz

Mezar Yönü: G-K

İskelet Yönü: Belirsiz

Gömü Hediyesi: Yok

Cinsiyet: Belirsiz

Erişkinlik Düzeyi: Çocuk

İskelet Korunma Durumu: Çok Kötü

Nivo Aralığı: 930-931 m.



Katalog No: 103

Mezar No: G89 No' lu Mezar

Mezar Türü: Pithos Mezar

Gömü Biçimi: Yarı Hocker

Mezar Yönü: KB-GD

İskelet Yönü: KB-GD

Gömü Hediyesi: Yok

Cinsiyet: Belirsiz

Erişkinlik Düzeyi: Erişkin

İskelet Korunma Durumu: Kötü

Nivo Aralığı: 930-931 m.



Katalog No: 104

Mezar No: G90 No' lu Mezar

Mezar Türü: Pithos Mezar

Gömü Biçimi: Hocker

Mezar Yönü: KB-GD

İskelet Yönü: Belirsiz

Gömü Hediyesi: Yok

Cinsiyet: Belirsiz

Erişkinlik Düzeyi: Belirsiz

İskelet Korunma Durumu: Çok Kötü

Nivo Aralığı: 930-931 m.



Katalog No: 105

Mezar No: G91 No' lu Mezar

Mezar Türü: Pithos Mezar

Gömü Biçimi: Belirsiz

Mezar Yönü: D-B

İskelet Yönü: Belirsiz

Gömü Hediyesi: Yok

Cinsiyet: Belirsiz

Erişkinlik Düzeyi: Belirsiz

İskelet Korunma Durumu: Çok Kötü

Nivo Aralığı: 930-931 m.



Katalog No: 106

Mezar No: G95 No' lu Mezar

Mezar Türü: Pithos Mezar

Gömü Biçimi: Belirsiz

Mezar Yönü: GD-KB

İskelet Yönü: Belirsiz

Gömü Hediyesi: Minyatür Çömlek

Cinsiyet: Belirsiz

Erişkinlik Düzeyi: Çocuk?

İskelet Korunma Durumu: Belirsiz

Nivo Aralığı: 930-931 m.

Açıklama: Mezar iki farklı pithostan oluşmakta.



Katalog No: 107

Mezar No: G96 No' lu Mezar

Mezar Türü: Pithos Mezar

Gömü Biçimi: Belirsiz

Mezar Yönü: Belirsiz

İskelet Yönü: Belirsiz

Gömü Hediyesi: Yassı Balta Ucu

Cinsiyet: Belirsiz

Erişkinlik Düzeyi: Erişkin

İskelet Korunma Durumu: Çok Kötü

Nivo Aralığı: 929-930 m.

Açıklama: Başka bir pithos parçası ile ağzı kapatılmıştır.



Katalog No: 108

Mezar No: G102 No' lu Mezar

Mezar Türü: Pithos Mezar

Gömü Biçimi: Belirsiz

Mezar Yönü: KB-GD

İskelet Yönü: Belirsiz

Gömü Hediyesi: Tek Kulplu Fincan

Cinsiyet: Belirsiz

Erişkinlik Düzeyi: Çocuk

İskelet Korunma Durumu: Çok Kötü

Nivo Aralığı: 929-930 m.



Katalog No: 109

Mezar No: G104 No' lu Mezar

Mezar Türü: Pithos Mezar

Gömü Biçimi: Hocker

Mezar Yönü: KD-GB

İskelet Yönü: GB-KD

Gömü Hediyesi: Yok

Cinsiyet: Belirsiz

Erişkinlik Düzeyi: Çocuk

İskelet Korunma Durumu: Kötü

Nivo Aralığı: 929-930 m.



Katalog No: 110

Mezar No: G105 No' lu Mezar

Mezar Türü: Pithos Mezar

Gömü Biçimi: Belirsiz

Mezar Yönü: KB-GD

İskelet Yönü: Belirsiz

Gömü Hediyesi: 3 Adet Kireç Taşı Boncuk

Cinsiyet: Belirsiz

Erişkinlik Düzeyi: Erişkin

İskelet Korunma Durumu: Çok Kötü

Nivo Aralığı: 929-930 m.

Açıklama: İki ayrı pithos ile kapatılmıştır.



Katalog No: 111

Mezar No: G106 No' lu Mezar

Mezar Türü: Pithos Mezar

Gömü Biçimi: Belirsiz

Mezar Yönü: Belirsiz

İskelet Yönü: Belirsiz

Gömü Hediyesi: Yok

Cinsiyet: Belirsiz

Erişkinlik Düzeyi: Belirsiz

İskelet Korunma Durumu: Çok Kötü

Nivo Aralığı: 930-931 m.



Katalog No: 112

Mezar No: G107 No' lu Mezar

Mezar Türü: Pithos Mezar

Gömü Biçimi: Belirsiz

Mezar Yönü: K-G

İskelet Yönü: Belirsiz

Gömü Hediyesi: Fincan

Cinsiyet: Belirsiz

Erişkinlik Düzeyi: Çocuk

İskelet Korunma Durumu: Çok kötü

Nivo Aralığı: 930-931 m.

Açıklama: Yalancı pithos uygulaması yapılmıştır.



Katalog No: 113

Mezar No: G108 No' lu Mezar

Mezar Türü: Pithos Mezar

Gömü Biçimi: Yarı Hocker

Mezar Yönü: GD-KB

İskelet Yönü: KB-GD

Gömü Hediyesi: 2 Adet Testicik

Cinsiyet: Kadın

Erişkinlik Düzeyi: Erişkin

İskelet Korunma Durumu: Kötü

Nivo Aralığı: 929-930 m.

Açıklama: Ağız başka bir pithos parçası ile kapatılmıştır. İskelet ana toprağa yatırılmıştır, yalancı pithos uygulaması kullanılmıştır.



Katalog No: 114

Mezar No: G109 No' lu Mezar

Mezar Türü: Pithos Mezar

Gömü Biçimi: Belirsiz

Mezar Yönü: GD-KB

İskelet Yönü: Belirsiz

Gömü Hediyesi: Testicik

Cinsiyet: Belirsiz

Erişkinlik Düzeyi: Erişkin

İskelet Korunma Durumu: Çok Kötü

Nivo Aralığı: 929-930 m.

Açıklama: Yalancı pithos uygulanmıştır. Ağız kısmı mezarın pithos parçaları ile kapatıldığı görülmüştür.



Katalog No: 115

Mezar No: G110 No' lu Mezar

Mezar Türü: Pithos Mezar

Gömü Biçimi: Hocker

Mezar Yönü: G-K

İskelet Yönü: D-B

Gömü Hediyesi: Yok

Cinsiyet: Belirsiz

Erişkinlik Düzeyi: Çocuk

İskelet Korunma Durumu: Kötü

Nivo Aralığı: 929-930 m.



Katalog No: 116

Mezar No: G111 No' lu Mezar

Mezar Türü: Pithos Mezar

Gömü Biçimi: Belirsiz

Mezar Yönü: GD-KB

İskelet Yönü: Belirsiz

Gömü Hediyesi: Minyatür Çömlekçik

Cinsiyet: Belirsiz

Erişkinlik Düzeyi: Çocuk

İskelet Korunma Durumu: Çok Kötü

Nivo Aralığı: 929-930 m.



Katalog No: 117

Mezar No: G112 No' lu Mezar

Mezar Türü: Pithos Mezar

Gömü Biçimi: Belirsiz

Mezar Yönü: KB-GD

İskelet Yönü: Belirsiz

Gömü Hediyesi: Çömlekçik

Cinsiyet: Belirsiz

Erişkinlik Düzeyi: Erişkin

İskelet Korunma Durumu:

Nivo Aralığı: 930-931 m.

Açıklama: Ağız kısmı farklı bir pithos parçası ile kapatılmıştır. Mezarın içerisinden hayvan kemikleri ele geçmiştir. Burada da yalancı pithos uygulanmıştır.



Katalog No: 118

Mezar No: G113 No' lu Mezar

Mezar Türü: Pithos Mezar

Gömü Biçimi: Belirsiz

Mezar Yönü: GD-KB

İskelet Yönü: Belirsiz

Gömü Hediyesi: Fincan

Cinsiyet: Belirsiz

Erişkinlik Düzeyi: Belirsiz

İskelet Korunma Durumu: Çok Kötü

Nivo Aralığı: 930-931 m.



Katalog No: 119

Mezar No: G114 No' lu Mezar

Mezar Türü: Pithos Mezar

Gömü Biçimi: Belirsiz

Mezar Yönü: GD-KB

İskelet Yönü: Belirsiz

Gömü Hediyesi: Yok

Cinsiyet: Belirsiz

Erişkinlik Düzeyi: Belirsiz

İskelet Korunma Durumu: Belirsiz

Nivo Aralığı: 930-931 m.



Katalog No: 120

Mezar No: G115 No' lu Mezar

Mezar Türü: Pithos Mezar

Gömü Biçimi: Belirsiz

Mezar Yönü: Belirsiz

İskelet Yönü: GB-KD

Gömü Hediyesi: Yok

Cinsiyet: Belirsiz

Erişkinlik Düzeyi: Erişkin

İskelet Korunma Durumu: Çok Kötü

Nivo Aralığı: 929-930 m.



Açıklama: Yalancı pithos uygulanmıştır. Mezar kapatılırken farklı bir pithos ta kullanılmıştır.

Katalog No: 121

Mezar No: G116 No' lu Mezar

Mezar Türü: Pithos Mezar

Gömü Biçimi: Belirsiz

Mezar Yönü: KB-GD

İskelet Yönü: KB-GD

Gömü Hediyesi: Yok

Cinsiyet: Belirsiz

Erişkinlik Düzeyi: Belirsiz

İskelet Korunma Durumu: Çok Kötü

Nivo Aralığı: 930-931 m.

Açıklama: Yalancı pithos uygulaması yapılmıştır. İskeletin kafatası altı dolgu toprak ile doldurulup yükseltildiği gözlemlenmiştir.



Katalog No: 122

Mezar No: G120 No' lu Mezar

Mezar Türü: Pithos Mezar

Gömü Biçimi: Belirsiz

Mezar Yönü: Belirsiz

İskelet Yönü: Belirsiz

Gömü Hediyesi: Fincan

Cinsiyet: Belirsiz

Erişkinlik Düzeyi: Erişkin

İskelet Korunma Durumu: Çok Kötü

Nivo Aralığı: 929-930 m.



Katalog No: 123

Mezar No: G125 No' lu Mezar

Mezar Türü: Pithos Mezar

Gömü Biçimi: Belirsiz

Mezar Yönü: KB-GD

İskelet Yönü: Belirsiz

Gömü Hediyesi: Yok

Cinsiyet: Belirsiz

Erişkinlik Düzeyi: Erişkin

İskelet Korunma Durumu: Kötü

Nivo Aralığı: 929-930 m.



Katalog No: 124

Mezar No: G70 B No' lu Mezar

Mezar Türü: Karma Mezar

Gömü Biçimi: Hocker

Mezar Yönü: KB-GD

İskelet Yönü: Belirsiz

Gömü Hediyesi: Yok

Cinsiyet: Belirsiz

Erişkinlik Düzeyi: Çocuk

İskelet Korunma Durumu: Kötü

Nivo Aralığı: 929-930 m.



Açıklama: G70 A mezarının altından gelmiştir. İki yanı taş alt ve üstü pithos parçasıyla kapatılmıştır.

Katalog No: 125

Mezar No: G51 No' lu Mezar

Mezar Türü: Karma Mezar

Gömü Biçimi: Yarı Hocker

Mezar Yönü: Belirsiz

İskelet Yönü: K-G

Gömü Hediyesi: Yok

Cinsiyet: Belirsiz

Erişkinlik Düzeyi: Çocuk

İskelet Korunma Durumu: Kötü

Nivo Aralığı: 929-930 m.

Açıklama: Mezarın kuzey kısmında yoğunlaşmış bir kil blok ele geçirilmiştir.



Katalog No: 126

Mezar No: G10 No' lu Mezar

Mezar Türü: Belirsiz

Gömü Biçimi: Belirsiz

Mezar Yönü: Belirsiz

İskelet Yönü: Belirsiz

Gömü Hediyesi: Minyatür Çömlek

Cinsiyet: Belirsiz

Erişkinlik Düzeyi: Belirsiz

İskelet Korunma Durumu: Çok Kötü

Nivo Aralığı: 930-931m.



Katalog No: 127

Mezar No: G26 No' lu Mezar

Mezar Türü: Belirsiz

Gömü Biçimi: Belirsiz

Mezar Yönü: Belirsiz

İskelet Yönü: Belirsiz

Gömü Hediyesi: Belirsiz

Cinsiyet: Belirsiz

Erişkinlik Düzeyi: Belirsiz

İskelet Korunma Durumu: Kötü

Nivo Aralığı: 930-931 m.



6. TİPLER

Levha 1

Tip 1

Tip 1a

G27 No'lu Mezar

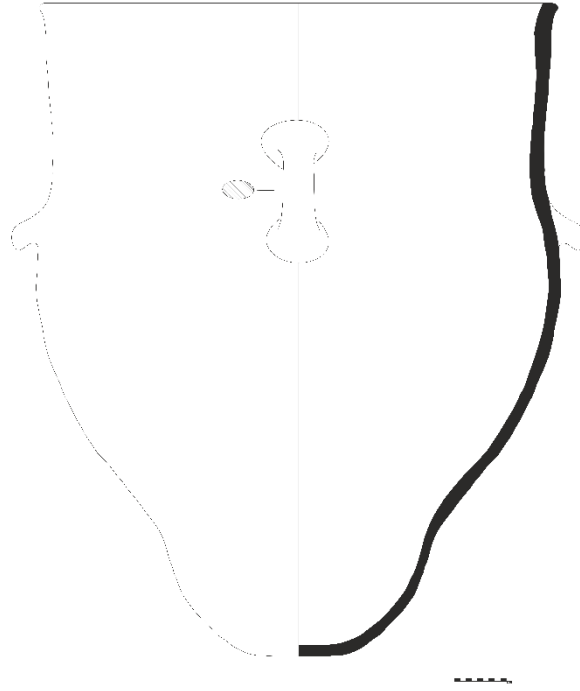

Tip1b

G23 No'lu Mezar

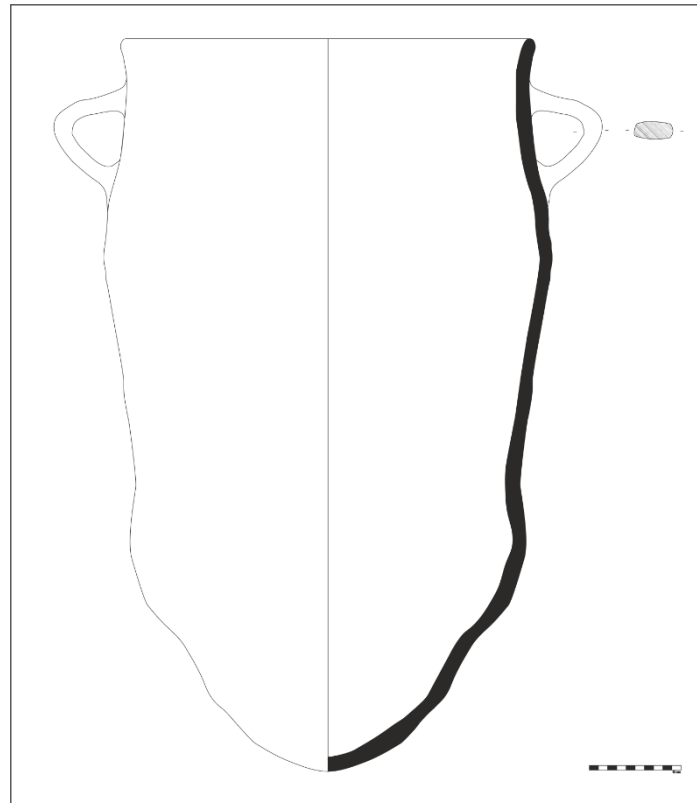

Tip 2

Tip 2a

G31 No'lu Mezar

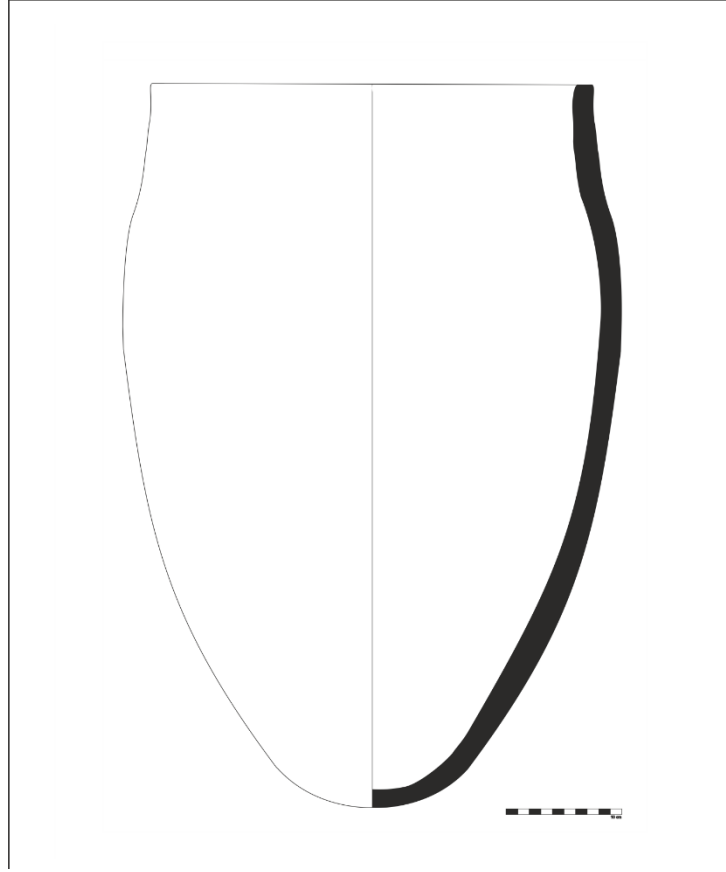

Tip 2b

G82 No'lu Mezar

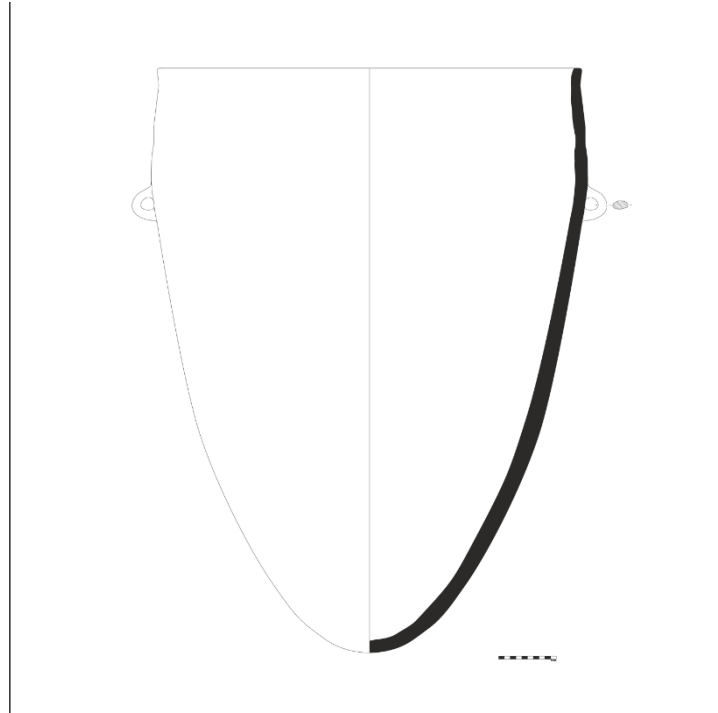

Tip 3a
G 46 No'lu Mezar

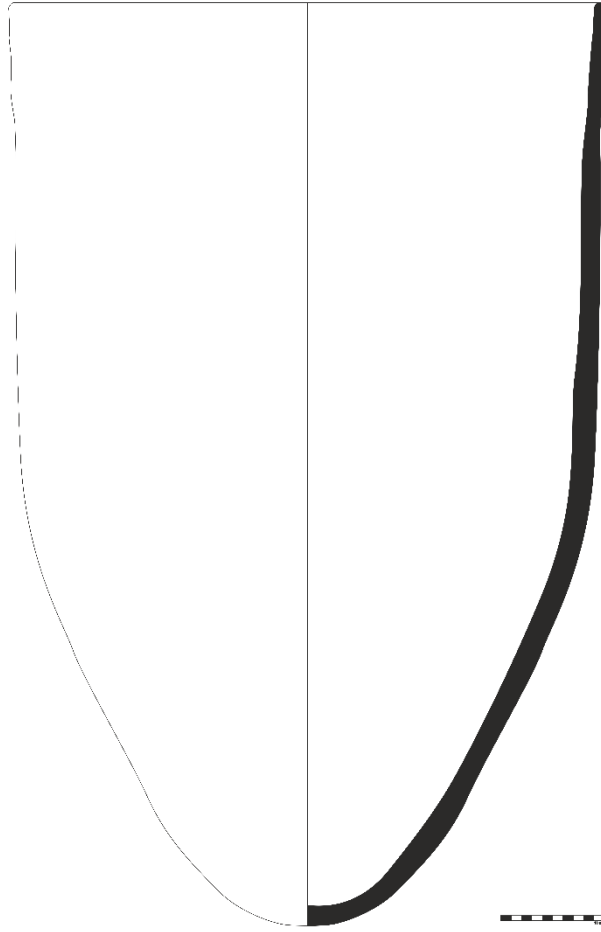

Tip 3b
G96 No'lu Mezar

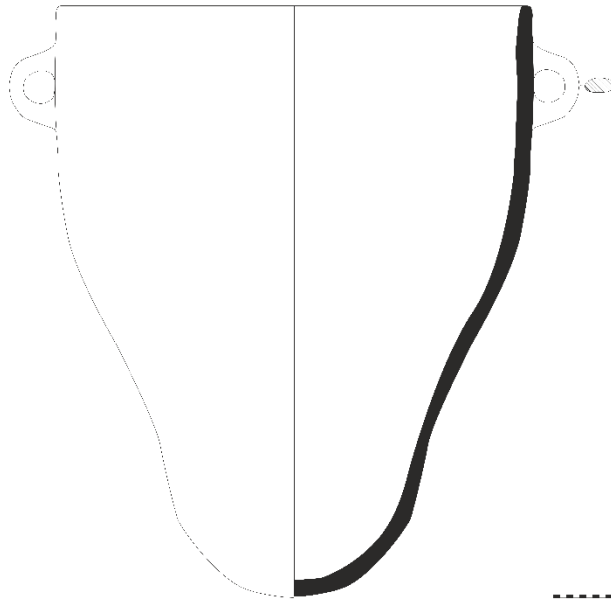

Tip 3c

G89 No'lu Mezar

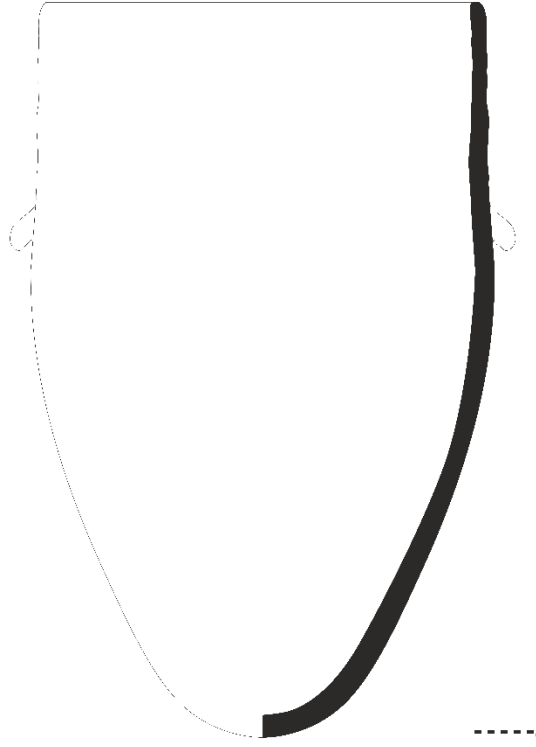

Levha 4

Tip 4

Tip 4a

G108 No'lu Mezar



Tip 4b

G56 No'lu Mezar

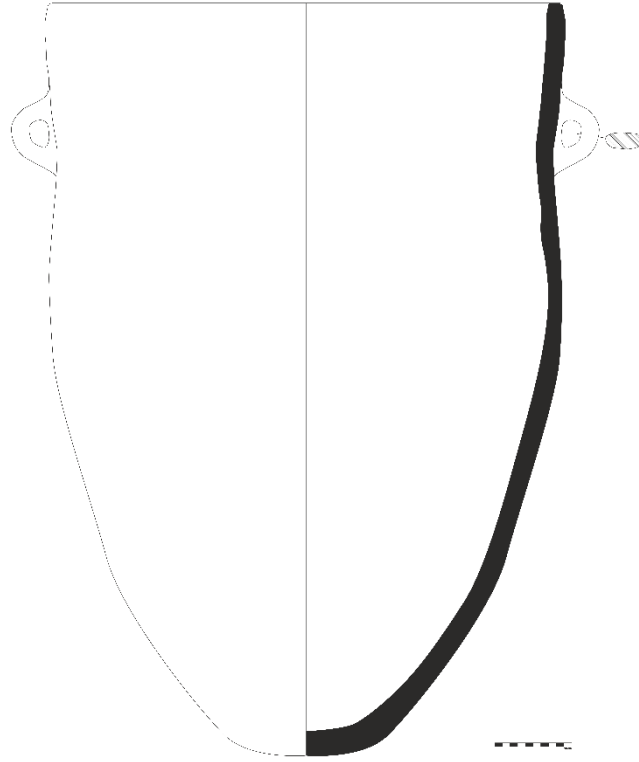

Levha 5

Tip 5

Tip 5a

G43 No'lu Mezar

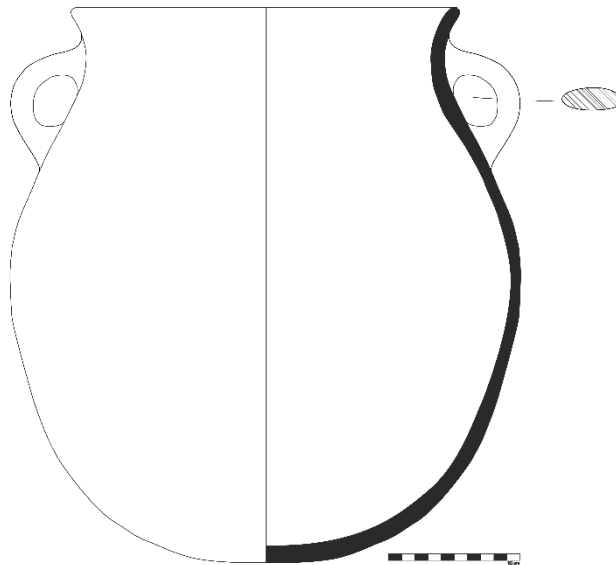

Tip 5b

G100 No'lu Mezar

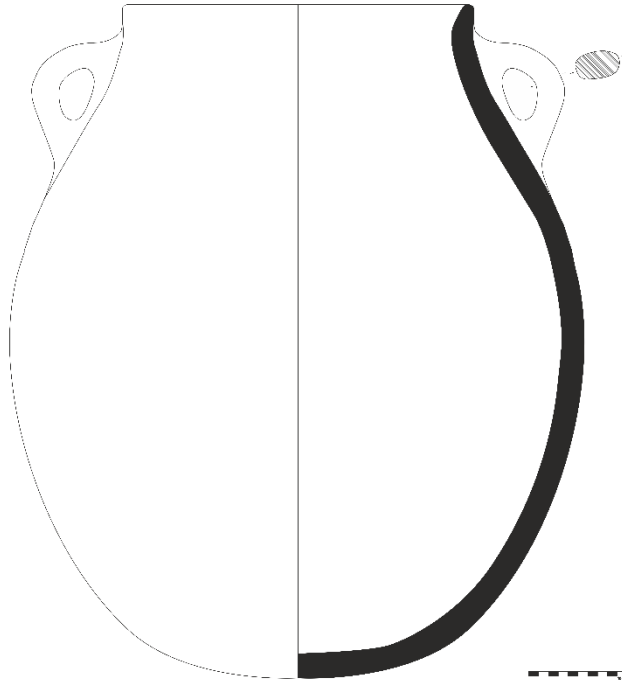

Levha 6

Tip 6

Tip 6

G73 No'lu Mezar

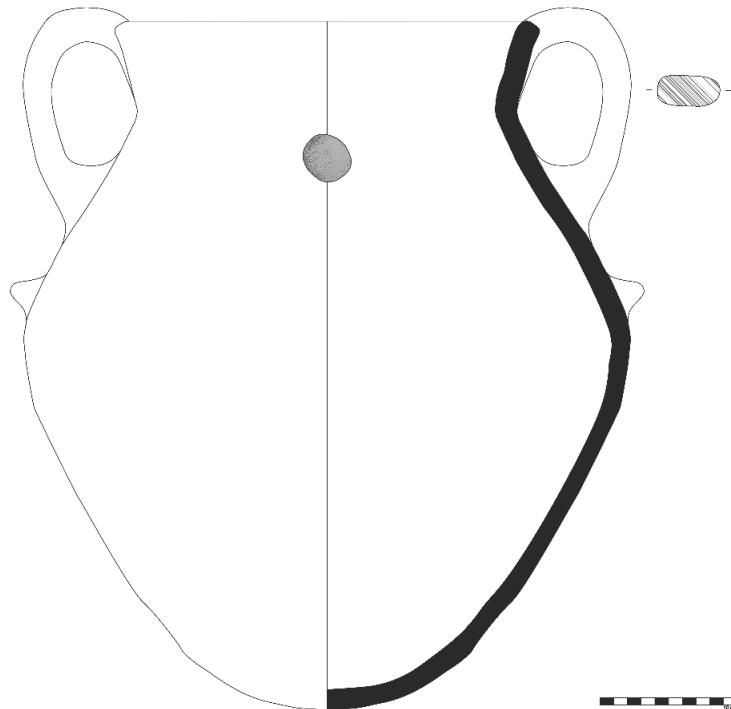

Tip 7

Tip 7a

G61 No'lu Mezar

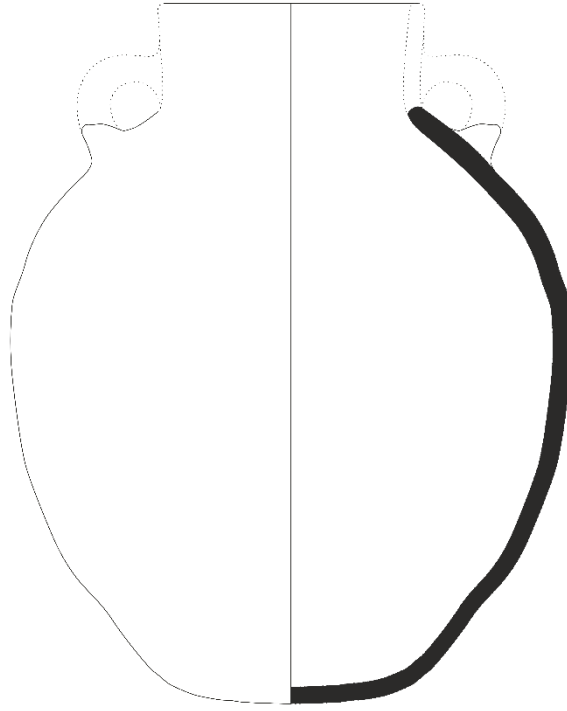

Tip 7b

G49 No'lu Mezar

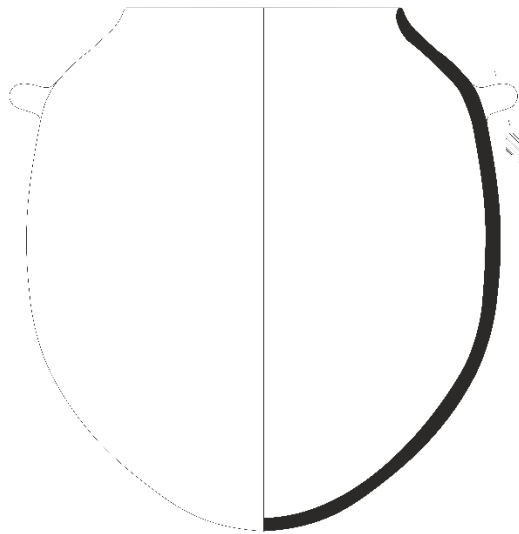

Tip 8

Levha 8

Tip 8

G47 No'lu Mezar

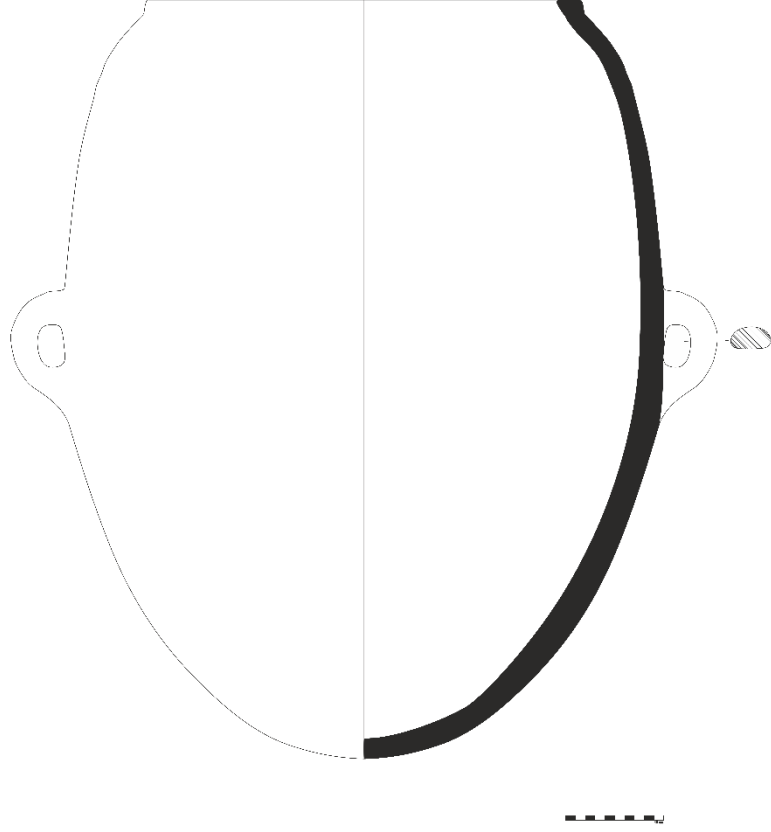

7. MEZARLARDAN GELEN HEDİYELERİN ÇİZİM VE FOTOĞRAFLARI

Levha 9

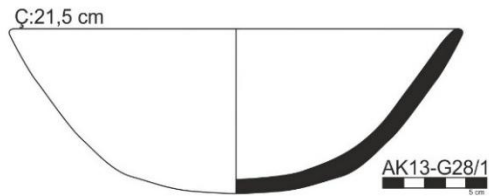

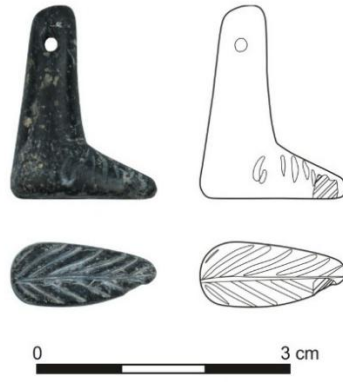

G82/2

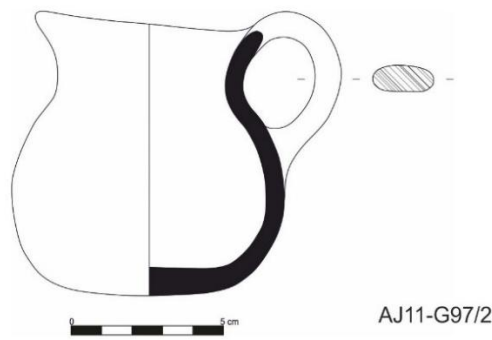

AJ11-G97/2

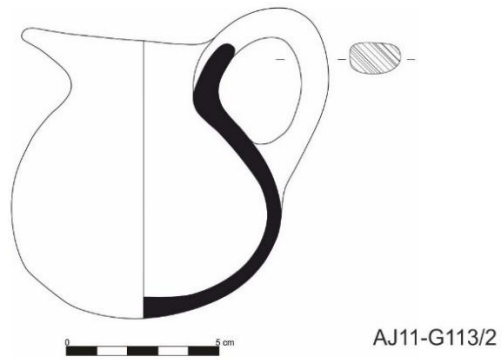

AJ11-G113/2

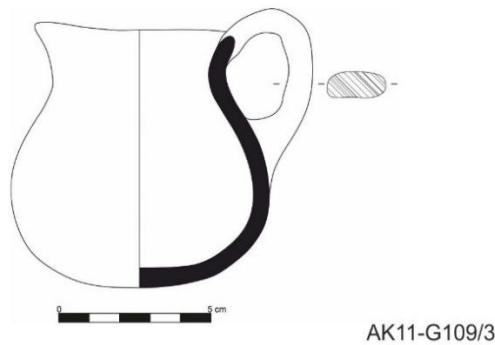

AK11-G109/3



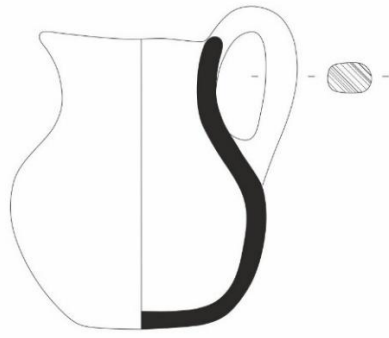

AK12-G102/4

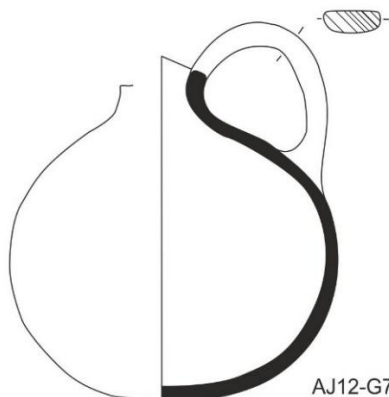

AJ12-G79/3

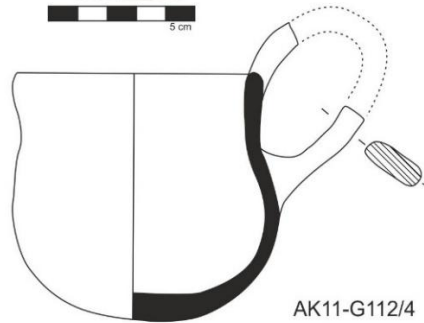

AK11-G112/4

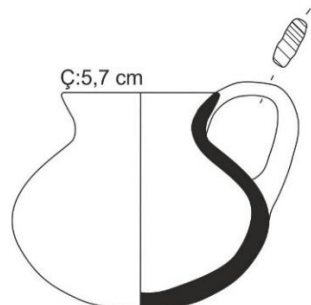

AK11-G108/5



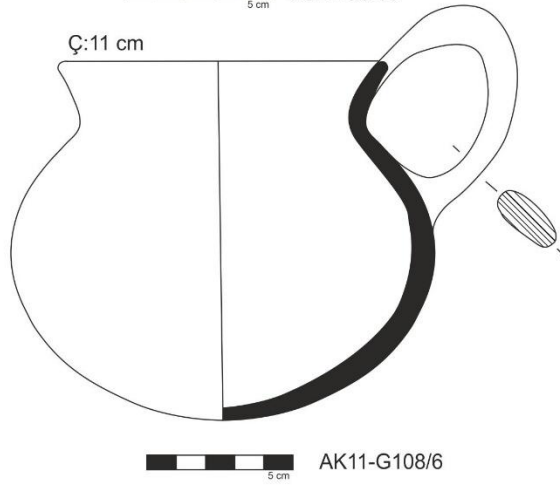
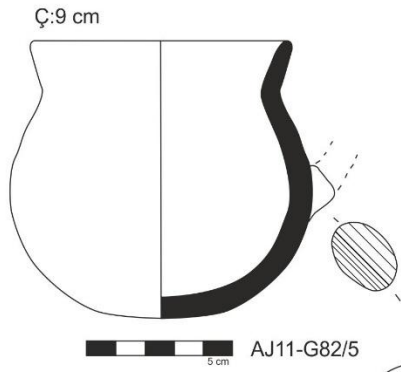
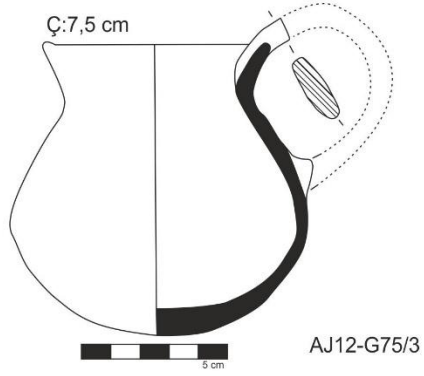
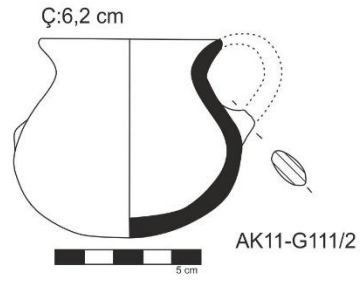

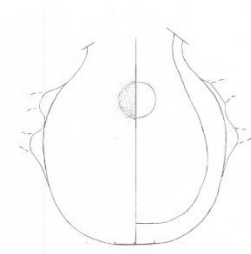
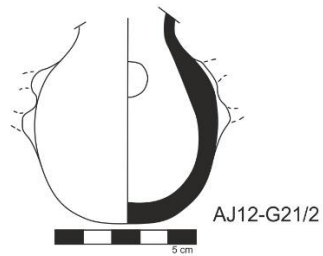
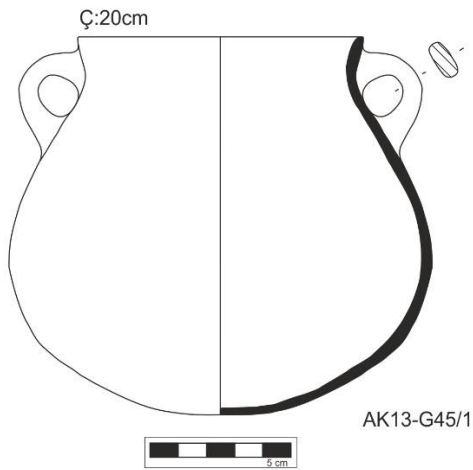

AJ11-G32/2

AK13-G47/5

AJ11-G32/2



AJ-11 G32/2
Saç Halkası

AK-13 G47/5
Saç Halkası

AK13-G47/5



8. ALANDAN GELEN MEZARLARDAN BAĞIMSIZ BULUNTULAR

Levha 14



msA 2013
Aj. 13/62/7
01.08.13

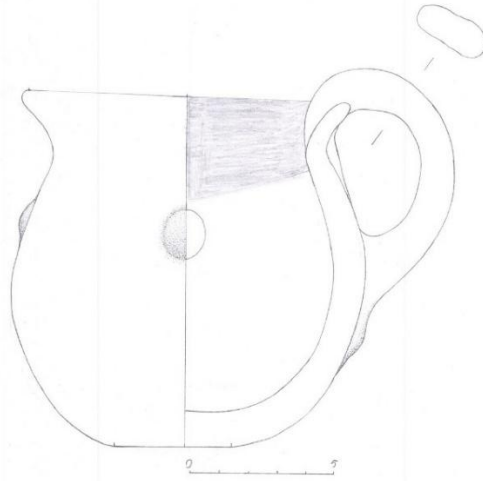

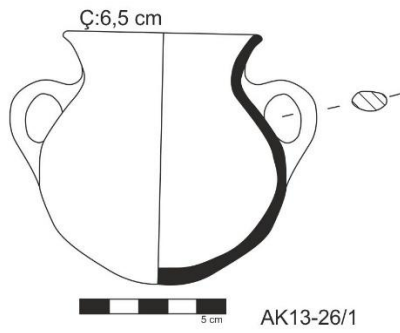
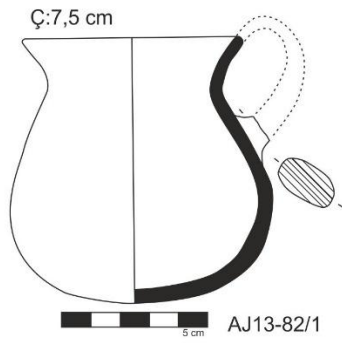
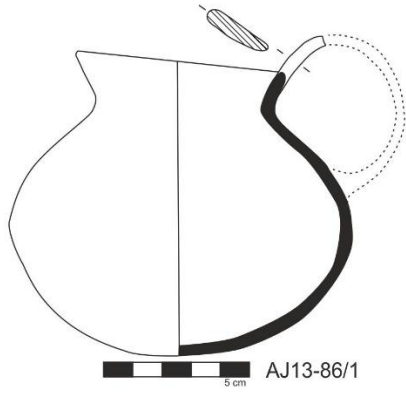

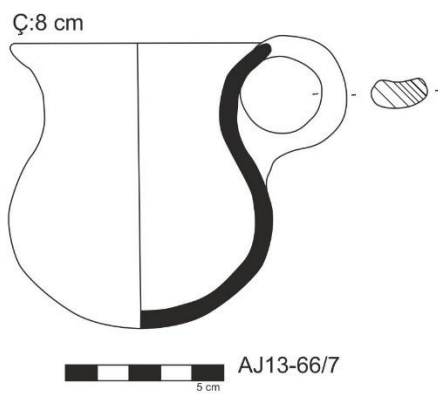
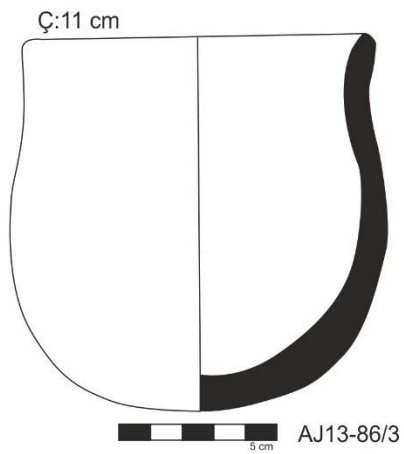
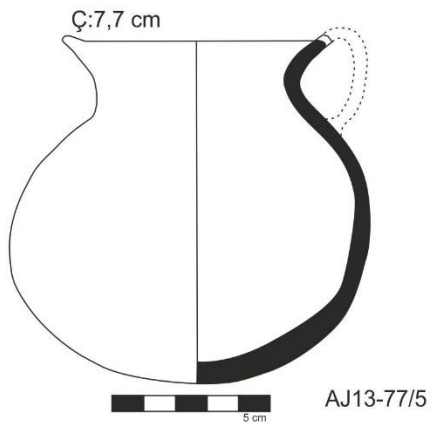

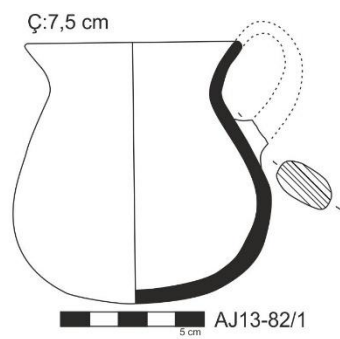
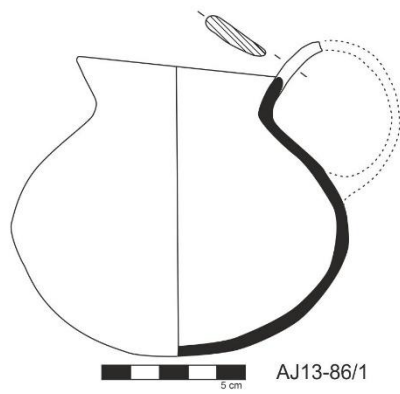
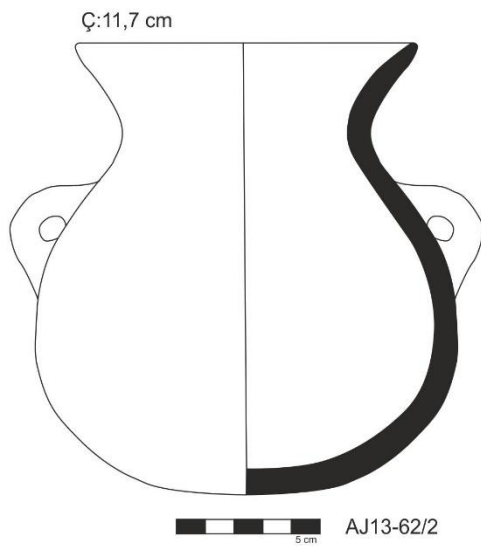

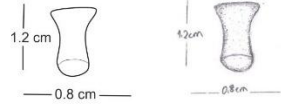

AK13-28/1

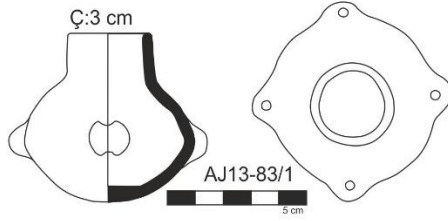

AJ13-83/1

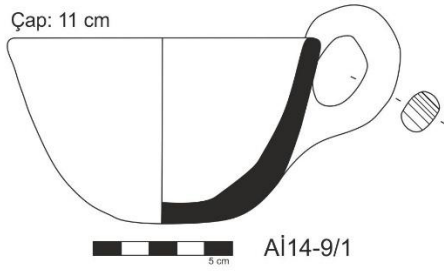

Ai14-9/1

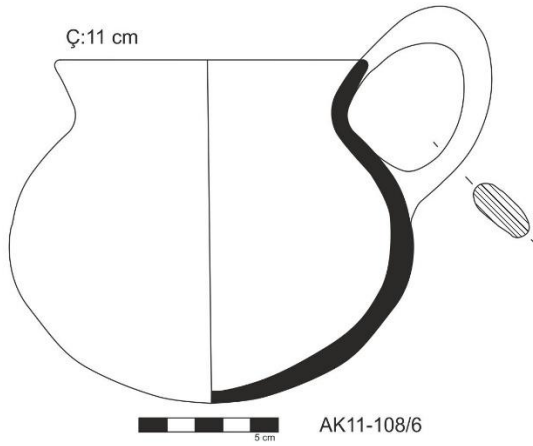

AK11-108/6



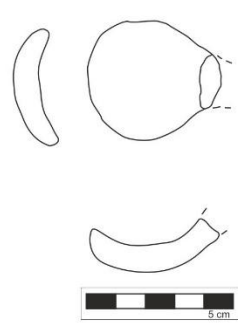
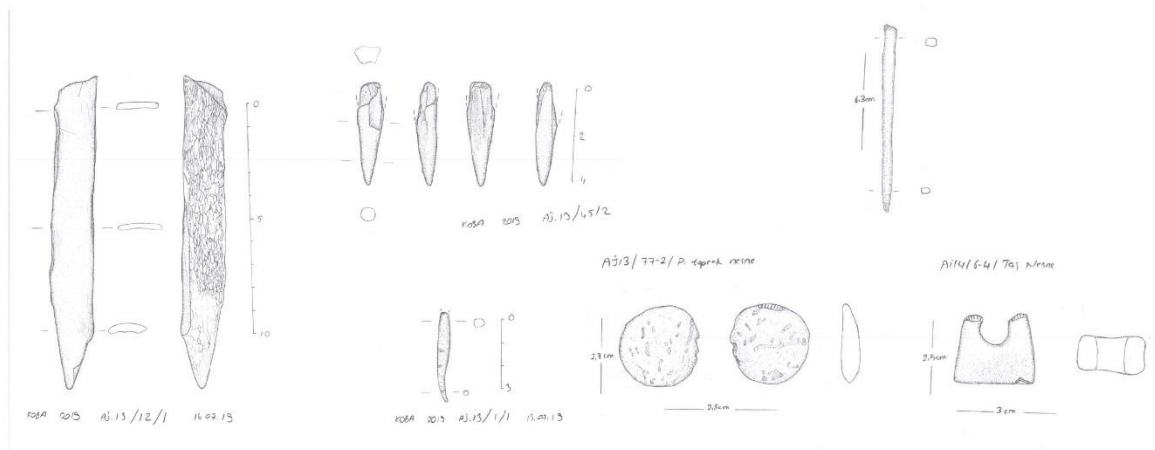
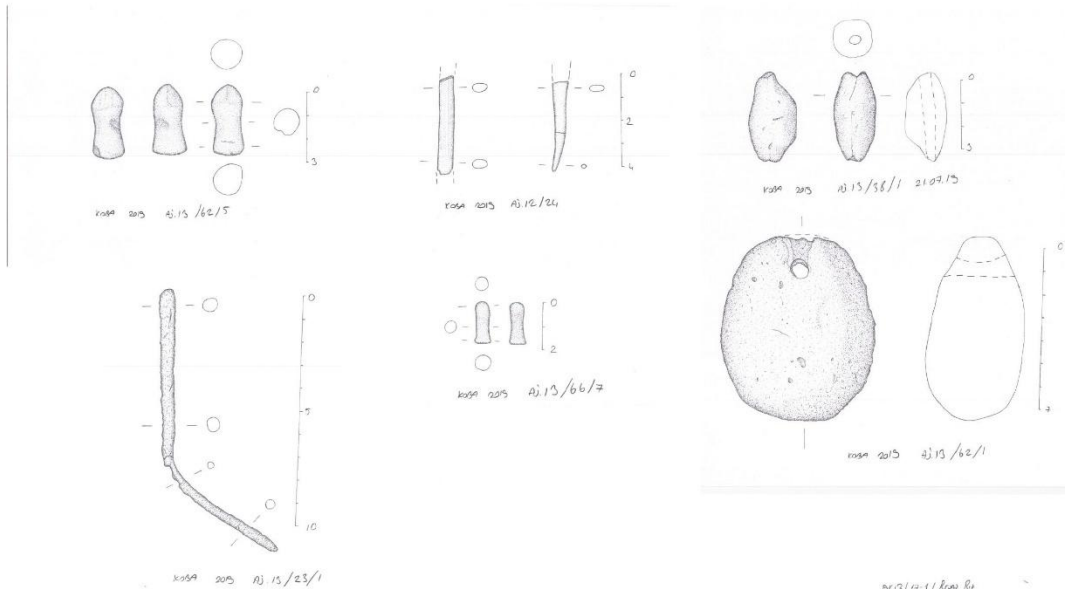

Aj13- 10/1

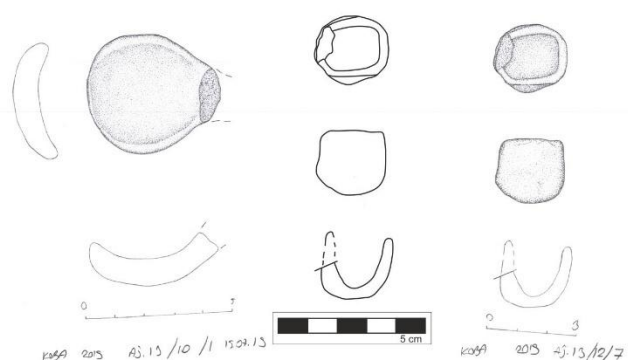

AJ13-12/7

N14/ 2-1/ Bronz Bis

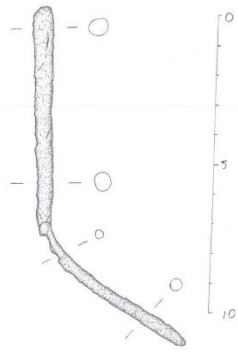
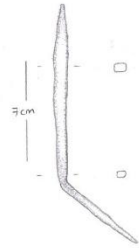

Kosa 2015 Nj.15/23/1

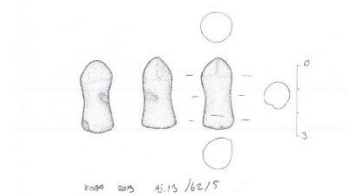
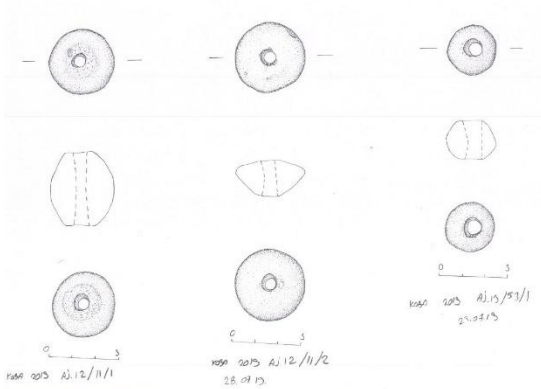

9. SEÇİLİ İSKELETLERİN ÇİZİMLERİ



Resim 9.1. G28 Numaralı Mezar Çizimi

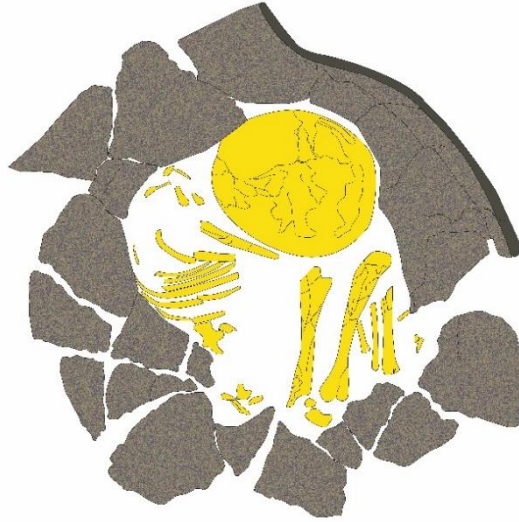

Resim 9.2. G30 Numaralı Mezar Çizimi

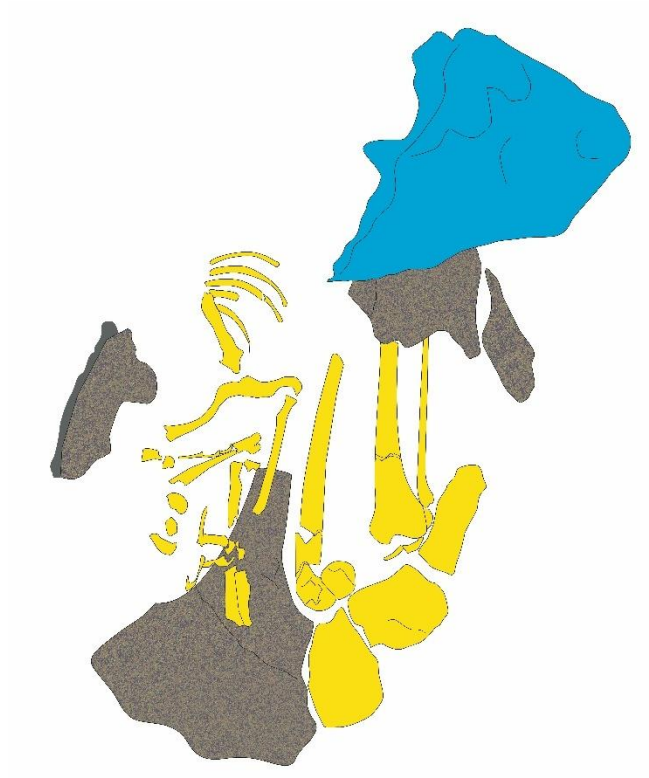

Resim 9.3. G34 Numaralı Mezar Çizimi



Resim 9.4. G35 Numaralı Mezar Çizimi

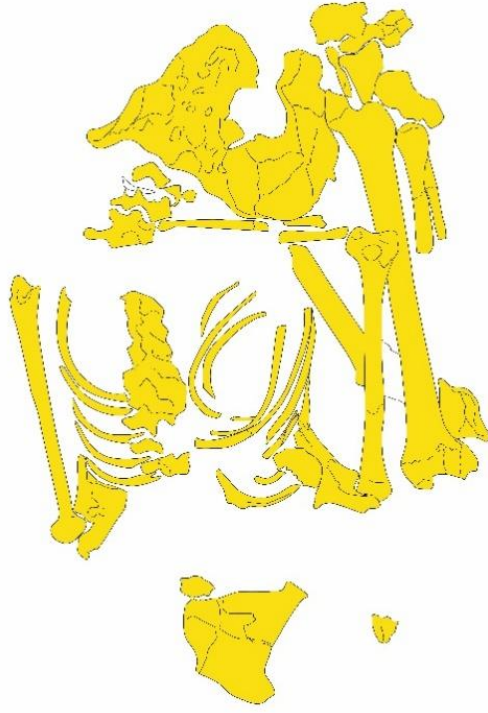

Resim 9.5. G42 Numaralı Mezar Çizimi

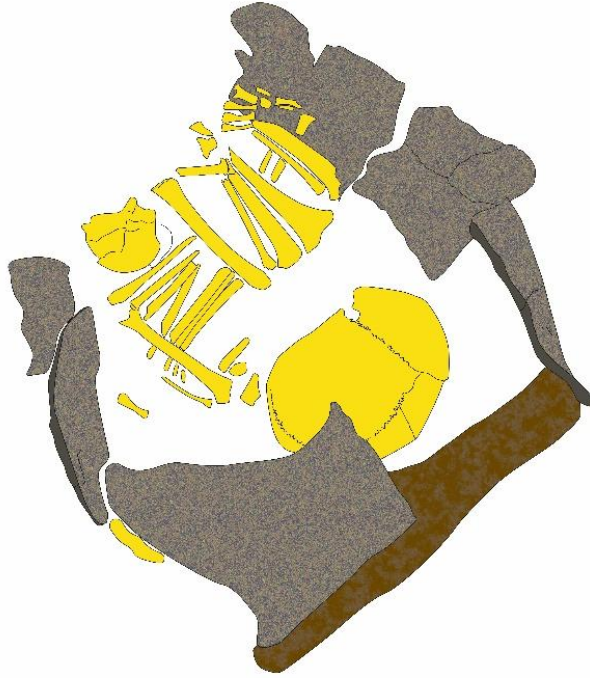

Resim 9.6. G43 Numaralı Mezar Çizimi

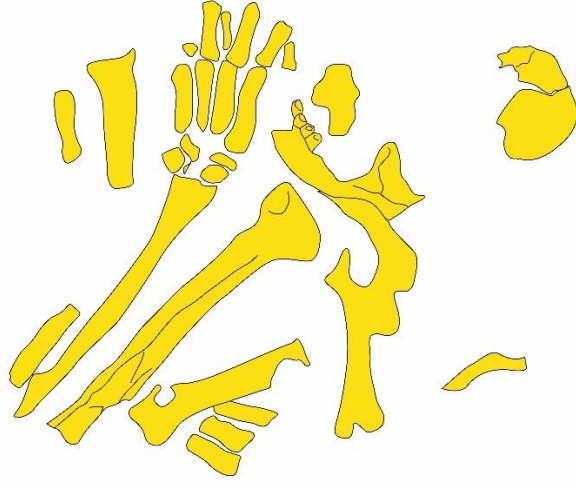

Resim 9.7. G44 Numaralı Mezar Çizimi



Resim 9.8. G45 Numaralı Mezar Çizimi

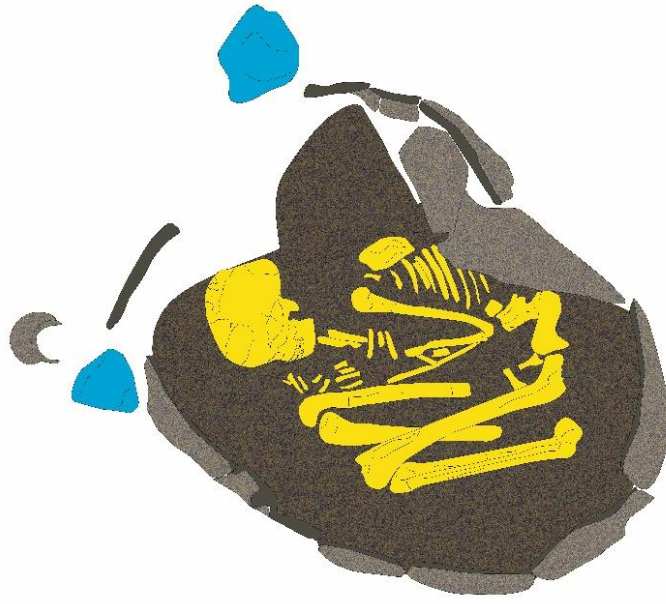

Resim 9.9. G47 Numaralı Mezar Çizimi



Resim 9.10. G48 Numaralı Mezar Çizimi

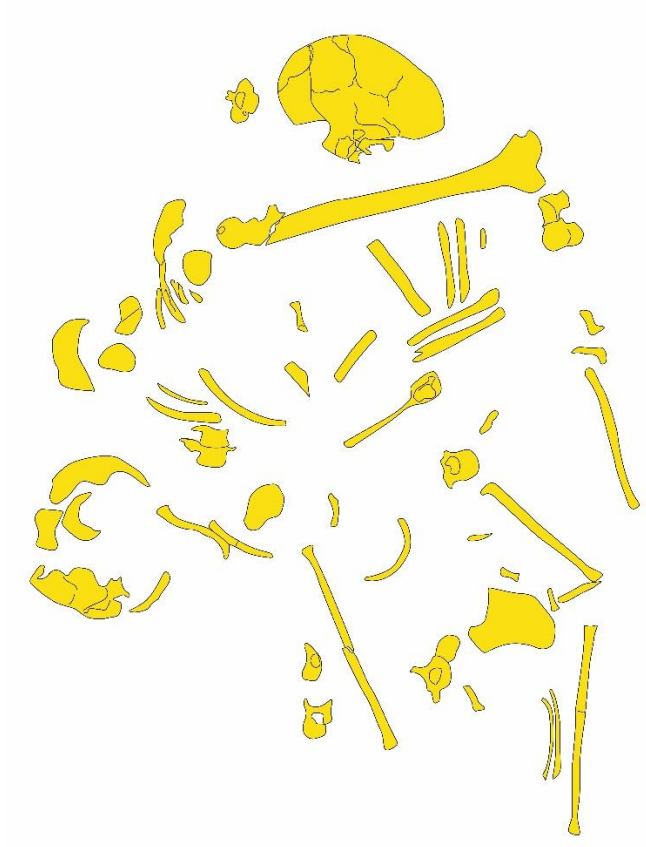

Resim 9.11. G57AB Numaralı Mezar Çizimi

KAYNAKÇA

- Akarsu, M. B.** (2013). *Batı Anadolu'da İlk Tunç Çağı Mezarlık Geleneği*. (Yayınlanmış Doktora Tezi). Selçuk Üniversitesi, Sosyal Bilimler Enstitüsü, Konya.
- Aksu, İ.** (2023). *Erken Tunç Çağı'nda Orta Anadolu'da ölü gömme gelenekleri* (Yüksek lisans tezi). Ankara Üniversitesi, Sosyal Bilimler Enstitüsü, Ankara.
- Aktaş, A.** (2019). *Harmanören (Göndürle) Mezarlığı Metal Eserleri*. (Yayınlanmış Yüksek Lisans Tezi). Bilecik Şeyh Edebali Üniversitesi, Sosyal Bilimler Enstitüsü. Bilecik, s. 9-13.
- Alparslan, S., & Roodenberg, J.** (2002). Preliminary Report on the Human Remains from the Early Bronze Age Cemetery at Ilıpınar-Hacılar-tepe. *Anatolica*, XXVII, s. 92-99.
- Ay, D. Ş. M.** (1998). *Küllüoba İlk Tunç Çağı 1: Çanak Çömleği* (Yüksek lisans tezi). İstanbul Üniversitesi Sosyal Bilimler Enstitüsü, Protohistorya ve Önasya Arkeolojisi Anabilim Dalı, İstanbul. s. 41,27-31,33-36
- Aykurt, A., Akçay, A., Türkteki, M., Sarı, D., Şahin, F., Beyazıt, A., Massa, M., & Oğuzhanoglu Akay, U.** (Editörler). (2024). *Önasya Arkeolojisi Toplantıları 1: Savaş ve Şiddet / Near Eastern Archaeology Meetings 1: War and Violence* (İngilizce baskı). *Bilgin Kültür Sanat Şti. Ltd.*
- Bittel, K., Stewart, J. R., & Angel, J. L.** (1939-1941).(Vol. 13). s. 1-31
- Cercone, A. E.** (2024). *Pottery production and exchange in Early Bronze Age Western Anatolia: Multiscalar technological analyses of pottery from Küllüoba, Türkiye*. Unpublished doctoral dissertation. University at Buffalo, State University of New York. s. 163-166
- Doğer, E.** (Ed.). (2013). *Arkeoloji Dergisi* (Cilt 18). Ege Üniversitesi Edebiyat Fakültesi, s. 50.
- Duru, G. & Özbaşaran, M.** (2024). Prehistorik dönemde uzmanlaşmaya dair bir model: Ulucak Höyük seramik üretim atölyesi. *Arkeoloji Bilimleri Dergisi*.
- Efe, T., Türkteki, M., Fidan, E., Şahin, F., Türkteki, S. & Sarı, D.** (2019). Küllüoba Kazısı 2018 Yılı Sonuçları, *Kazı Sonuçları Toplantısı*, s. 41
- Emek, M. L.** (Ed.). (2018). *I. Uluslararası Battalgazi Multidisipliner Çalışmalar Kongresi*. Malatya. s. 1731

- Erbaşı, F. S.** (2023). Erken Tunç Çağı'nda Alaca Höyük Krali Mezarlarında Kurban Uygulamalarına Dair Bazı Gözlemler. *OANNES-Uluslararası Eskiçağ Tarihi Araştırmaları Dergisi*, 5(1). s. 275.
- Erkanal, H., & Özkan, T.** (1996). 1995 Yılı Baklatepe Kazıları. *XVIII. Kazı Sonuçları Toplantısı-I*. Ankara, s. 261-280.
- Fidan, E.** (2011). *Küllüoba İlk Tunç Çağı Mimarisinin Batı Anadolu ve Ege Dünyası İçerisindeki Yeri*. (Yayınlanmış Doktora Tezi). İstanbul Üniversitesi. Sosyal Bilimler Enstitüsü. İstanbul. s.11, 25-26, 44-49
- Gordon, M. J., & Yügrüm, G.** (1968). Excavation at Ahlatlı Tepecik, The Gygean Lake 1968. *Türk Arkeoloji Dergisi*, s. 125-126.
- Göde, H. A., & Tatlıcan, N.** (2019). Türk halk anlatılarında ölüme ilişkin tabu ve kaçınmalar. *Selçuk Üniversitesi Sosyal Bilimler Enstitüsü Dergisi*, 42(1), s. 113-127.
- Gökalp, L.** (2013). *Türkiye'de Cumhuriyetin İlk Yıllarındaki Arkeolojik Kazılar*. (Yayınlanmış Yüksek Lisans Tezi). Ahi Evran Üniversitesi. Sosyal Bilimler Enstitüsü. Kırşehir s.130
- Kazı Sonuçları Toplantısı, Sayı 48, 2019, s. 1-18*
- Kara, O.** (2013). *Karia Bölgesi Tunç Çağı Yerleşimleri* (Yayınlanmış Doktora Tezi). Selçuk Üniversitesi. Sosyal Bilimler Enstitüsü. Konya s. 52-65
- Kara, O.** (2015). Kumyeri Erken Tunç Çağı Nekropolü'nde Saptanan Kremasyon Uygulaması ve KYM01 Numaralı Mezar. B. Söğüt (Ed.), *Stratonikeia Çalışmaları I, Stratonikeia ve Çevresi Araştırmaları*, İstanbul, s. 29-45.
- Karakaş, O., & Türkteki, M.** (2024). Türkiye İlk Tunç Çağında Batı Anadolu'da Taş Sanduka Mezar Geleneği: Küllüoba Örneği. İçinde *ASEAD 14. Uluslararası Sosyal Bilimler Sempozyumu Bildiriler Kitabı* (s. 689-697). ASEAD.
- Karnil, T.** (1982). Yortan Cemetery in the Early Bronze Age of Western Anatolia. (BAR International Series 145). *British Archaeological Reports*.
- Kanbur, N.** (2019). *Yeni Araştırmalarla Yazılıkaya/Midas Vadisi Seramiklerinin Değerlendirilmesi*. (Yayınlanmış Yüksek Lisans Tezi). Eskişehir Anadolu Üniversitesi, Sosyal Bilimler Enstitüsü. Eskişehir, s. 5.

- Kaya, Y. S.** (2022). *Yeni Veriler Işığında Neolitik Çağ'dan İlk Tunç Çağı Sonuna Kadar Gediz Havzası'nın Kültürel Yapılanması*. Aydın Adnan Menderes Üniversitesi. Sosyal Bilimler Enstitüsü. Aydın s.162-163
- Lamb, W.** (1938). Excavations at Kusura near Afyon Karahisar: II. *Archaeologia or Miscellaneous Tracts Relating to Antiquity Published by the Society of Antiquaries of London*, 87, (Second Series, Volume 37).
- Massa, M.** (2008). Burial customs in west-central Anatolian Early Bronze Age: new evidence from Demirci Sarıket (*Eskişehir*). *UCL Institute of Archaeology*. s. 6-10
- Massa, M.** (2014). Early Bronze Age burial customs on the central Anatolian plateau: a view from Demircihöyük-Sarıket, *Anatolian Studies*, 64. s. 73-93.
- Mellink, J. M.** (1965). Report of the First Campaign of Excavations at Karataş-Semayük, 1963. *TAD*, XIII-1, s. 97-102.
- Mellink, M. J.** (1964). Report on the First Campaign of Excavations at Karataş-Semayük. *Türk Arkeoloji Dergisi*, 20, s. 96-101.
- Mitten, G., & Yügrüm, G.** (1968). Excavation At Ahlatlı Tepecik The Gygean Lake 1968. *Türk Arkeoloji Dergisi* s. 125-126.
- Muştu, D.** (2019). *Yüzey araştırmaları ışığında Eskişehir ili Alpu, Beyliköprü, Sivrihisar ilçeleri İlk Tunç Çağı yerleşmeleri* (Yüksek lisans tezi). Selçuk Üniversitesi, Sosyal Bilimler Enstitüsü, Konya.
- Uhri, A.** (2006). *Batı Anadolu Erken Tunç Çağı Ölü Gömme Gelenekleri*. (Yayınlanmış Doktora Tezi). Ege Üniversitesi, Sosyal Bilimler Enstitüsü. İzmir, s. 66, 70-74, 100-102,310.
- Oğuzhanoglu, U., & Pazarıcı, S.** (2020). Karia Bölgesi'nde Yeni Bir Erken Tunç Çağı Merkezi: Çapalıbağ. *Hacettepe Üniversitesi Edebiyat Fakültesi Dergisi*, 1 37(1), 195-219
- Ökse, A. T.** (2020). Reflection on the sunrise positions in Early and Middle Bronze Age extramural cemeteries in Anatolia. *Adalya*, 23
- Özcan, A. C.** (2023). *Küllüoba Yerleşmesi İlk Tunç Çağı I Mezarlığının ve Yapılarının Arkeobotanik Değerlendirmesi* (Yayınlanmış Yüksek Lisans Tezi). Bilecik Şeyh Edebali Üniversitesi Sosyal Bilimler Enstitüsü. Bilecik.

Topbaş, A., Efe, T., & İlaşlı, A. (1998). Salvage excavations of the Afyon archaeological museum, part 2: the settlement of Karaoğlan Mevkii and the Early Bronze Age cemetery of Kaklık Mevkii. *Anatolia Antiqua*, 6, s. 21-94.

Tuna, Y. (2024). *Küllüoba mutlak tarihleme verileri ışığında Batı ve İç Anadolu Erken Tunç Çağı kronolojisinin seramik üzerinden yeniden değerlendirilmesi* (Doktora tezi). Hacettepe Üniversitesi Sosyal Bilimler Enstitüsü, Ankara. s. 20,235-241.

Türkteki, M., Sarı, D., Şahin, F., Türkteki, S., & Tuna, Y. (2021). Anadolu'da Bir İlk Tunç Çağı Kenti: Küllüoba, Genel Değerlendirme ve 2020 Yılı Çalışmaları. *Lycus Dergisi*, s. 3, 105-108.

Türkteki, M. (2004). *Küllüoba İlk Tunç Çağı III Çanak Çömleği* (Yayınlanmış Yüksek Lisans Tezi). İstanbul Üniversitesi, Sosyal Bilimler Enstitüsü, İstanbul

Türkteki, M., Sarı, D., Şahin, F., Türktek, S., & Tuna, Y. (2021). Anadolu'da Bir İlk Tunç Çağı Kenti: Küllüoba, Genel Değerlendirme ve 2020 Yılı Çalışmaları, *Lycus Degisi*

Türkteki, M., Sarı, D., Şahin, F., Erdal, Y. S., Türktek, S., Gündem C. Y., Tuna, Y. & Dengiz O., (2022). Küllüoba Kazısı 2021 Yılı Çalışmaları, *Kazı Sonuçları Toplantısı*, s. 42

Uhri, A. (2006). *Batı Anadolu Erken Tunç Çağı Ölü Gömme Gelenekleri* (Doktora tezi). Ege Üniversitesi Sosyal Bilimler Enstitüsü, İzmir. s.1

Warner, J. L. (1994). Elmalı-Karata II, The Early Bronze Age Village of Karata. Bryn Mawr Pub., USA.