

T.C  
BİLECİK ŐEYH EDEBALI ÜNİVERSİTESİ  
LİSANSÜSTÜ EĞİTİM ENSTİTÜSÜ  
ARKEOLOJİ ANABİLİM DALI  
PROTOHİSTORYA VE ÖNASYA ARKEOLOJİSİ PROGRAMI

**İNÖNÜ MAĞARASI'NIN SON KALKOLİTİK ÇAĞ ÇANAK ÇÖMLEKLERİ**

YÜKSEK LİSANS TEZİ

BURAK KADER

TEZ DANIŐMANI  
PROF. DR. MUSTAFA ERKAN FİDAN

İKİNCİ TEZ DANIŐMANI  
DOÇ. DR. HAMZA EK MEN

BİLECİK, 2024

10610739

T.C  
BİLECİK ŐEHY EDEBALI ÜNİVERSİTESİ  
LİSANSÜSTÜ EĐİTİM ENSTİTÜSÜ  
ARKEOLOĐI ANABİLİM DALI  
PROTOHİSTORYA VE ÖNASYA ARKEOLOĐİSİ PROGRAMI

**İNÖNÜ MAĐARASI'NIN SON KALKOLİTİK ÇAĐ ÇANAK ÇÖMLEKLERİ**

YÜKSEK LİSANS TEZİ

BURAK KADER

TEZ DANIŐMANI  
PROF. DR. MUSTAFA ERKAN FİDAN

İKİNCİ TEZ DANIŐMANI  
DOĐ. DR. HAMZA EKMEK

BİLECİK, 2024

10610739

## BEYAN

İnönü Mağarası'nın Son Kalkolitik Çağ Çanak Çömlekleri adlı yüksek lisans yeterlilik tezi hazırlık ve yazımı sırasında bilimsel araştırma ve etik kurallarına uyduğumu, başkalarının eserlerinden yararlandığım bölümlerde bilimsel kurallara uygun olarak atıfta bulunduğumu, kullandığım verilerde herhangi bir tahrifat yapmadığımı, tezin herhangi bir kısmının Bilecik Şeyh Edebali Üniversitesi veya başka bir üniversitede başka bir tez çalışması olarak sunulmadığını, aksinin tespit edileceği muhtemel durumlarda doğabilecek her türlü hukuki sorumluluğu kabul ettiğimi ve vermiş olduğum bilgilerin doğru olduğunu beyan ederim.

Bu çalışmanın, Bilimsel Araştırma Projeleri (BAP), TÜBİTAK veya benzeri kuruluşlarca desteklenmesi durumunda; projenin ve destekleyen kurumun adı proje numarası ile birlikte, ETİK KURUL onayı alınması durumunda ise ETİK KURUL tarih karar ve sayı bilgilerinin beyan edilmesi gerekmektedir.			
<b>DESTEK ALINMIŞTIR</b>	<b>X</b>	<b>DESTEK ALINMIŞTIR</b>	
<b>Destek alındı ise;</b>			
<b>Destekleyen kurum;</b>			
<b>Desteğin Türü</b>		<b>Proje Numarası</b>	
<b>1- BAP (Bilimsel Araştırma Projesi)</b>		2023-01.BŞEÜ.01-01	
<b>Etik Kurul Onayı var ise;</b>			
<b>ETİK KURUL karar tarih/sayı:</b>		...../.....	

**Burak Kader**

.../.../2024

**İmza**

## ÖN SÖZ

2017 yılında ilk defa kazılmaya başlanan İnönü Mağarası kazısına Lisans 1. Sınıf öğrencisi olarak katılmıştım. Arkeolojiyle ilk defa bulduğum bu alan, benim mesleki anlamda gelişmeye ve adım attığım bu yolda ilerlememe katkı sağlamıştır. Büyüdüğüm, öğrendiğim ve öğrenmeye devam ettiğim bu aşama da, benim bütün bu sürecime ortaklık eden, kariyerimdeki ilk adımı attığım İnönü Mağarası ile ilgili bir malzeme grubunu tezimde çalışmış olmanın gururunu ve mutluluğunu yaşamaktayım.

Tez çalışmamda ve sosyal hayatımda bana yol gösteren, zamanını ve maddi ve manevi imkânlarını hiç esirgemeyen, desteğini ve inancını her zaman hissettiğim çok değerli hocam ve danışmanım Prof. Dr. Erkan Fidan'a çok teşekkür ederim. Arkeoloji eğitimime başladığım ilk günden elimi tutup bugünlere kadar getiren, mesleği öğreten, her koşulda maddi manevi süreçte yanımda olan, tezimin şekillenmesinde ve kişiliğime katkı sağlayan, bilgi ve tecrübelerini hiçbir zaman esirgemeyen ikinci danışmanım kıymetli hocam Doç. Dr. Hamza Ekmen'e ne kadar teşekkür etsem azdır. Arkeoloji eğitimine başladığım ilk günden bu zamana bana bir hocadan her zaman daha fazlası olan, hayata, işine radikal ve gerçekçi bakış açısıyla yaklaşan, karakterini, disiplinli ve prensipli çalışmasını örnek aldığım, her koşulda maddi ve manevi yanımda olan, tez konumun belirlenmesinde, tezimin laboratuvar ve literatür çalışmalarımda desteğini, bilgisini, tavsiyelerini esirgemeyen çok değerli hocam Doç. Dr. Gülden Ekmen'e sonsuz teşekkür ederim. Yüksek Lisans sürecinde tanışma fırsatı bulduğum, yapmış olduğum çalışmamda bilgi ve tecrübelerini esirgemeyen jürimde de yer almasıyla beni ayrıca mutlu eden Doç Dr. Atila Türker hocama teşekkürlerimi sunarım.

2021 yılında Bilecik'te Bahçelievler Neolitik Yerleşmesi kazısında tanıştığım ve ilk tanıştığımız zamandan bu zamana bana mesleki bilgilerini ve imkânlarını esirgemeyen, tez malzemelerimi çalışmaya başladığım zaman çalışmamı kolaylaştırması adına, kendi veri tabanını paylaşan Doç. Dr. Mehmet Ali Yılmaz hocama çok teşekkür ederim. Tez konumun belirlenme sürecinde ve tezimin başlangıç noktasında, bilgilerini, tavsiyelerini, yardımını, manevi desteğini esirgemeyen çok değerli hocam Dr. Sezer Seçer Fidan'a çok teşekkür ederim. İngilizce metin çevirilerinde yardımlarını ve tez sürecimde maddi manevi desteğini esirgemeyen hocam İlknur Altun Şatıroğlu'na ne kadar teşekkür etsem azdır.

Yüksek Lisans'ta tanıştığım, Bilecik Bahçelievler Kazısı'nda ve Tavşanlı Höyük Kazısı'nda ekip arkadaşı haricinde bir kardeş olan, çalışmalarında desteğini ve yardımlarını esirgemeyen sevgili arkadaşım Ümmühan Çeşme'ye teşekkürlerimi sunarım. Lisans döneminin başından itibaren birlikte yürüdüğümüz bu yolda psikolojik olarak desteğini, tez çalışmalarım sırasında Zonguldak'ta laboratuvarında çalışmam gerektiği zaman evini ve tüm imkânlarını benimle paylaşan sevgili dostum Hakan Berkin Yıldız'a teşekkürlerimi sunuyorum.

Hayata gözlerimi açtığım ilk andan itibaren benimle düşüp kalkan, düştüğümde kalkmayı öğreten, sevmeyi, sevilmeyi öğreten, bugünlere gelmemi sağlayan ve beni ben yapan en büyük şansım sevgili annem Ayşe Çabuk'a, her konuda ve koşulda beni yalnız bırakmayan, desteğini ve inancını hiç esirgemeyen sevgili kardeşim Cennet Buse Kader'e sonsuz teşekkür ve sevgilerimi sunuyorum.

**Burak KADER**

**2024**

## ÖZET

### İNÖNÜ MAĞARASI'NIN SON KALKOLİTİK ÇAĞ ÇANAK ÇÖMLEKLERİ

Batı Karadeniz Bölgesi, ülkemizin arkeolojik açıdan en az araştırılmış bölgelerinden biridir. Son yıllarda yapılan az sayıda araştırma bölgenin tarihöncesi kültürlerini tanımamız açısından önem taşımaktadır. Yapılan bu çalışmaların başında Prof. Dr. Turan Efe tarafından gerçekleştirilen Yassıkaya Mağarası kazısı gelmektedir.

Zonguldak-Bülent Ecevit Üniversitesi, Arkeoloji Bölümü'nün 2016 yılında Zonguldak ili, Ereğli ilçesinde gerçekleştirdiği Heracleia Pontika ve Territoryumu yüzey araştırmaları sonucunda bölgenin prehistorik kültürler açısından oldukça zengin ve özgün bir içeriğe sahip olduğunu göstermiştir. Bu çalışmalar sırasında tespit edilen ve incelenen Karadeniz Ereğli İlçesi sınırları içinde bulunan İnönü Mağarası'nın, bölgenin erken dönem kültürlerinin anlaşılması bakımından önemli bir yerleşim olduğu düşünülmüştür. 2017 yılında başlatılan İnönü Mağarası kazıları, 2023 yılı itibariyle sürdürülmektedir. İnönü Mağarası kazısı, sadece Batı Karadeniz bölgesi için değil, başta Anadolu, Trakya ve Balkan bölgelerinin erken dönem kültürleri ve bu dönemlere ait yanıt bekleyen birçok konu hakkında heyecan verici veriler sunmaktadır.

İNönü Mağarası kazılarında elde edilen en önemli sonuçlardan biri de bu yerleşimin V. tabakasının şimdilik, Batı Karadeniz kıyı şeridinde bilinen en eski yerleşim yeri olduğudur. Bu bağlamda söz konusu tabaka bulgularının kapsamlı bir şekilde incelenmesi hem Batı Karadeniz kıyıları erken dönemleri hem de çevre bölgeler için önem taşımaktadır. Bu tez kapsamında V. tabakanın çanak çömlek ve küçük buluntularından elde edilen veriler, Anadolu'nun çok az bilinen bu bölgesinin MÖ. 5. binyılın son çeyreğinde güçlü bir kültürel gelişim ve bölgeler arası ilişkiler içinde olduğunu göstermektedir. Bu tez çalışması ile söz konusu tabakadan elde edilen çanak çömlek bulguları kapsamlı bir şekilde incelenip, değerlendirilmiştir.

**Anahtar Kelimeler:** İnönü Mağarası, Kalkolitik Çağ, Çanak Çömlek, Batı Karadeniz Bölgesi.

## ABSTRACT

### LATE CHALCOLITHIC AGE POTTERY FROM INONU CAVE

The Western Black Sea Region is one of the least explored regions archaeologically in our country. In recent years, a few studies have been conducted which are significant in terms of understanding the prehistoric cultures of the region. Among these, the excavation of Yassıkaya Cave carried out by Prof. Dr. Turan Efe stands out.

The surface surveys of Heracleia Pontika and its territory conducted by the Archaeology Department of Zonguldak-Bülent Ecevit University in Zonguldak province, Ereğli district, in 2016 revealed that the region has a rich and unique content in terms of prehistoric cultures. During these studies, it was thought that İnönü Cave, located within the borders of Karadeniz Ereğli District and identified and examined during the research, was an important settlement for understanding the early cultures of the region. Excavations of İnönü Cave, initiated in 2017, are ongoing as of 2023. The excavation of İnönü Cave not only provides exciting data on early cultures of the Western Black Sea region but also sheds light on many unanswered questions regarding Anatolian, Thracian, and Balkan regions and their cultures from these periods.

One of the most significant results obtained from the excavations of İnönü Cave is that the V. layer of this settlement is currently the oldest known settlement on the Western Black Sea coast. In this context, a comprehensive examination of the findings from this layer is crucial for understanding both the early periods of the Western Black Sea coast and the surrounding regions. Within the scope of this thesis, data obtained from pottery and small finds from the V. layer indicate a strong cultural development and interregional connections in this relatively little-known region of Anatolia during the late 5th millennium BCE. The pottery findings from this layer have been thoroughly examined and evaluated within the framework of this thesis study.

**Keywords:** İnönü Cave, Chalcolithic Age, Pottery, Western Black Sea Region.

## İÇİNDEKİLER

ÖN SÖZ .....	i
ÖZET .....	iii
ABSTRACT .....	iv
İÇİNDEKİLER.....	v
TABLolar LİSTESİ.....	viii
ŞEKİLLER LİSTESİ .....	x
GRAFİKLER LİSTESİ .....	xii
HARİTALAR LİSTESİ.....	xiii
LEVHALAR LİSTESİ.....	xiv
GİRİŞ.....	1

## BİRİNCİ BÖLÜM

### BATI KARADENİZ BÖLGESİ'NİN COĞRAFI ÖZELLİKLERİ VE ARKEOLOJİK ARAŞTIRMA TARİHÇESİ

1. Batı Karadeniz Bölgesi'nin Coğrafi Çerçevesi.....	5
1. 1. Bölgenin Jeomorfolojisi (Topografya) .....	5
1. 2. Bölgenin Klimatolojisi (İklim Özellikleri) .....	6
1. 3. Bölgenin Bitki Örtüsü.....	8
2. Batı Karadeniz Bölgesi'nin Arkeolojik Araştırma Tarihçesi .....	9
2. 1. Arkeolojik Yüzey Araştırmaları.....	9
2. 2. Arkeolojik Kazı Çalışmaları .....	11

## İKİNCİ BÖLÜM

### İNÖNÜ MAĞARASI

1. Konumu ve Doğal Çevre Ortamı .....	15
2. Araştırma Tarihçesi.....	17
3. Tabakalanma .....	18
3. 1. I. Orta Çağ .....	19
3. 2. II. Erken Demir Çağı.....	20
3. 3. III. Geç Tunç Çağı.....	22
3. 4. IV. Erken Tunç Çağı.....	25
3. 5. V. Son Kalkolitik Çağ.....	27

## ÜÇÜNCÜ BÖLÜM

### İNÖNÜ MAĞARASI'NIN SON KALKOLİTİK ÇAĞ ÇANAK ÇÖMLEKLERİ

1. Çanak Çömlek Grupları .....	32
1. 1. 1 No.lu Grup (Siyah) .....	33
1. 2. 2 No.lu Grup (Koyu Kahverengi) .....	34
1. 3. 3 No.lu Grup (Alacalı/Kızıl) .....	35
1. 4. 4 No.lu Grup (Devetüyü).....	36
1. 5. 5 No.lu Grup (Bej) .....	37
1. 6. 6 No.lu Grup (Açık Kahverengi).....	38
1. 7. 7 No.lu Grup (İçi Dışı Farklı) .....	39
1. 8. 8 No.lu Grup (Black Topped) .....	39

2. Kap Biçimleri .....	41
2. 1. Çanaklar .....	41
2. 2. Çömler .....	43
2. 3. Dipler.....	45
2. 4. Kulplar.....	45
2. 5. Kap Tipolojisinin Dağılımı .....	45
3. Bezemeler .....	46
3. 1. Memecik Bezeme .....	46
3. 2. Kabartma Bant Üzeri Baskı ve Doğrudan Baskı Bezeme.....	47
3. 3. Çizi Bezeme .....	48
3. 4. Nokta Bezeme .....	49
3. 5. Beyaz Boya Bezeme.....	49
3. 6. Bezemelerin Dağılımı.....	50

## **DÖRDÜNCÜ BÖLÜM**

<b>GENEL DEĞERLENDİRME .....</b>	<b>52</b>
<b>SONUÇ .....</b>	<b>76</b>
<b>KAYNAKÇA.....</b>	<b>83</b>
<b>KATALOG .....</b>	<b>95</b>
<b>LEVHALAR.....</b>	<b>185</b>
<b>EKLER .....</b>	<b>225</b>

## TABLÖLÖR LİSTESİ

	Sayfa
<b>Tablo 2.1.</b> İnönü Mağarası'nın tabakalanması.....	<b>18</b>

## ŞEKİLLER LİSTESİ

Sayfa

Şekil 2.1. İnönü Mağarası ve mağaranın planı.....	16
Şekil 2.2. İnönü Mağarası'nın jeolojik oluşum süreci .....	17
Şekil 2.3. (A) I. tabakanın sırlı çanak çömlekleri. (B) I. tabakada bulunan bronz sikke .....	19
Şekil 2.4. II. Tabakanın mimari bulguları. ....	20
Şekil 2.5. II. Tabakada bulunan ağırşaklar. ....	21
Şekil 2.6. II. Tabakanın çanak çömlekleri.....	22
Şekil 2.7. III. Tabakanın ahşap yapıları. ....	23
Şekil 2.8. III. Tabakanın metal buluntuları.....	24
Şekil 2.9. IV. Tabakanın mimari bulguları.....	26
Şekil 2.10. İnönü Mağarası'nın V. tabakasına ait C14 analizlerinin sonuçları.....	28
Şekil 2.11. İnönü Mağarası'nın V. tabakasında çanak ile beraber bulunan boncuklar. ....	30
Şekil 2.12. İnönü Mağarası'nın V. tabakasında bulunan idoller.....	31
Şekil 2.13. İnönü Mağarası'nın V. tabakasında bulunan süperblade. ....	31
Şekil 3.1. 1 No.lu Grup (Siyah).....	33
Şekil 3.2. 2 No.lu Grup (Koyu Kahverengi) .....	34
Şekil 3.3. 3 No.lu Grup (Alacalı/Kızıl) .....	35
Şekil 3.4. 4 No.lu Grup (Devetüyü) .....	36
Şekil 3.5. 5 No.lu Grup (Bej) .....	37
Şekil 3.6. 6 No.lu Grup (Açık Kahverengi).....	38
Şekil 3.7. 7 No.lu Grup (İçi Dışı Farklı).....	39
Şekil 3.8. 8 No.lu Grup (Black Topped) .....	40
Şekil 3.9. Baskı bezemeli çanak çömlekler.....	48
Şekil 3.10. Çizi bezemeli çanak çömlekle .....	48
Şekil 3.11. Nokta bezemeli çanak çömlekler .....	49

**Şekil 3.12.** Beyaz boya bezemeli çanak çömlekler .....50

## GRAFİKLER LİSTESİ

	Sayfa
<b>Grafik 1.1.</b> İklimler ortalama yağış ve sıcaklık özellikleri.....	7
<b>Grafik 3.1.</b> V. tabaka çanak çömlek gruplarının yüzdeler dağılımı. ....	32
<b>Grafik 3.2.</b> 1 No.lu grup içerisindeki çanak ve çömleklerin yüzdeler dağılımı .....	33
<b>Grafik 3.3.</b> 2 No.lu grup içerisindeki çanak ve çömleklerin yüzdeler dağılımı.....	34
<b>Grafik 3.4.</b> 3 No.lu grup içerisindeki çanak ve çömleklerin yüzdeler dağılımı.....	35
<b>Grafik 3.5.</b> 4 No.lu grup içerisindeki çanak ve çömleklerin yüzdeler dağılımı.....	36
<b>Grafik 3.6.</b> 5 No.lu grup içerisindeki çanak ve çömleklerin yüzdeler dağılımı.....	37
<b>Grafik 3.7.</b> 6 No.lu grup içerisindeki çanak ve çömleklerin yüzdeler dağılımı.....	38
<b>Grafik 3.8.</b> 7 No.lu grup içerisindeki çanak ve çömleklerin yüzdeler dağılımı.....	39
<b>Grafik 3.9.</b> 8 No.lu grup içerisindeki çanak ve çömleklerin yüzdeler dağılımı.....	40
<b>Grafik 3.10.</b> İnönü Mağarası'nın V. tabakasının genel form dağılımı .....	41
<b>Grafik 3.11.</b> İnönü Mağarası'nın V. tabakasında görülen kap tiplerinin dağılımı .....	46
<b>Grafik 3.12.</b> İnönü Mağarası'nın V. tabakasında görülen bezeme tiplerinin dağılımı .....	51

## HARİTALAR LİSTESİ

	<b>Sayfa</b>
<b>Harita 1.1.</b> Karadeniz Bölgesi'nin morfolojik haritası.....	<b>6</b>
<b>Harita 1.2.</b> Ana iklim tiplerinin bölgesel dağılım haritası... ..	<b>7</b>
<b>Harita 2.1.</b> İnönü Mağarası'nın konumu.... ..	<b>15</b>

## LEVHALAR LİSTESİ

<b>Levha 1:</b>	1-10:	Çanaklar- Tip 1.1.1.
<b>Levha 2:</b>	1-3:	Çanaklar- Tip 1.1.1.
	4-10:	Çanaklar- Tip 1.1.2.
<b>Levha 3:</b>	1-9:	Çanaklar- Tip 1.1.2.
<b>Levha 4:</b>	1-6:	Çanaklar- Tip 1.1.2.
<b>Levha 5:</b>	1-5	Çanaklar- Tip 1.1.2.
<b>Levha 6:</b>	1-9	Çanaklar- Tip 1.1.2.
<b>Levha 7:</b>	1-9	Çanaklar- Tip 1.1.2.
<b>Levha 8:</b>	1-7	Çanaklar- Tip 1.1.2.
<b>Levha 9:</b>	1-10	Çanaklar- Tip 1.1.3.
<b>Levha 10:</b>	1-9	Çanaklar- Tip 1.1.3.
<b>Levha 11:</b>	1-7	Çanaklar- Tip 1.2.1.
<b>Levha 12:</b>	1-6	Çanaklar- Tip 1.2.1.
<b>Levha 13:</b>	1-3	Çanaklar- Tip 1.2.1.
	4-7	Çanaklar- Tip 1.2.2.
<b>Levha 14:</b>	1-4	Çanaklar- Tip 1.2.2.
<b>Levha 15:</b>	1-15	Çanaklar- Tip 1.3.1.
<b>Levha 16:</b>	1-12	Çanaklar- Tip 1.4.1.
<b>Levha 17:</b>	1-8	Çanaklar- Tip 1.5.1.
<b>Levha 18:</b>	1-7	Çömlekler- Tip 2.1.1.
<b>Levha 19:</b>	1-7	Çömlekler- Tip 2.1.1.
<b>Levha 20:</b>	1-3	Çömlekler- Tip 2.1.1.
<b>Levha 21:</b>	1-8	Çömlekler- Tip 2.1.1.
<b>Levha 22:</b>	1-8	Çömlekler- Tip 2.1.1.
<b>Levha 23:</b>	1-7	Çömlekler- Tip 2.1.2.

- Levha 24:** 1-3 Çömllekler- Tip 2.1.2.  
4-8 Çömllekler- Tip 2.2.1.
- Levha 25:** 1-9 Çömllekler- Tip 2.2.1.
- Levha 26:** 1-6 Çömllekler- Tip 2.2.1.
- Levha 27:** 1-4 Çömllekler- Tip 2.2.1.  
5-8 Çömllekler- Tip 2.2.2.
- Levha 28:** 1-8 Çömllekler- Tip 2.3.1.
- Levha 29:** 1-7 Çömllekler- Tip 2.3.2.
- Levha 30:** 1-4 Çömllekler- Tip 2.3.2.  
5-9 Çömllekler- Tip 2.4.1.
- Levha 31:** 1-7 Çömllekler- Tip 2.4.1.
- Levha 32:** 1-10 Dip- Tip 3.1.1.
- Levha 33:** 1-6 Dip- Tip 3.1.1.  
7-12 Dip- Tip 3.1.2.
- Levha 34:** 1-14 Dip- Tip 3.1.2.
- Levha 35:** 1-12 Kulplar
- Levha 36:** 1-20 Memecik Bezeme- Tip 5.1.1.
- Levha 37:** 1-12 Memecik Bezeme- Tip 5.1.2.
- Levha 38:** 1-9 Baskı Bezeme-Tip 5.2.1.
- Levha 39:** 1-8 Çizi Bezeme-Tip 5.3.1.  
9-11 Nokta Bezeme- Tip 5.4.1.  
12-18 Beyaz Boya Bezeme- Tip 5.5.1.

## GİRİŞ

Batı Karadeniz Bölgesi, ülkemizin arkeolojik açıdan en az araştırılmış bölgelerinden biridir. Son yıllarda yapılan az sayıda araştırma bölgenin prehistorik kültürlerini tanımamız açısından önemli ipuçları sunmuştur. Bu çalışmaların başında şüphesiz, Prof. Dr. Turan Efe tarafından gerçekleştirilen Yassıkaya Mağarası kazısı gelmektedir. Bunun dışında B. Dering ve ekibi tarafından Cide - Şenpazar arasında kalan kıyı hattında yürütülen yüzey araştırmaları, bölgenin Kalkolitik Çağ'a kadar uzanan geçmişi hakkında önemli veriler sunmuştur. Zonguldak Bülent Ecevit Üniversitesi, Arkeoloji Bölümü'nün 2016 yılında Zonguldak ili, Ereğli ilçesinde gerçekleştirdiği yüzey araştırmalarında da bölgenin erken dönemlerine yönelik kayda değer veriler elde edilmiştir. Söz konusu çalışmalar, bölgenin prehistorik kültürler açısından sanılanın aksine oldukça zengin ve özgün bir içeriğe sahip olduğunu göstermiştir. Bu çalışmalar sırasında tespit edilen ve ekibin yürüttüğü yüzey araştırmalar sırasında da incelenen İnönü Mağarası'nın bölgenin erken dönem kültürlerinin anlaşılması açısından anahtar bir yerleşim olabileceği düşünülmüştür. Bu nedenlerle, 2017 yılında çok yönlü bir ekip tarafından başlatılan İnönü Mağarası kazıları, 2023 yılı itibariyle sürdürülmektedir. İnönü Mağarası kazıları, sadece Batı Karadeniz bölgesi için değil, başta Anadolu, Trakya ve Balkan bölgeleri erken dönem kültürleri ve bu dönemlere ait yanıt bekleyen birçok konu hakkında heyecan verici veriler sunmaktadır. Bunun yanında, bölgede prehistorik ve protohistorik dönemlere ait sistematik kazılarla araştırılmış Yassıkaya Mağarası dışında karşılaştırma yapacak bir yerleşimin bulunmayışı, bulguların değerlendirilmesi açısından bazı güçlükleri de beraberinde getirmektedir.

İnönü Mağarası'nda 2017-2023 yılları arasında yürütülen kazılar neticesinde, yaklaşık 1,20-1,40 cm kalınlığındaki dolgu içinde 5 kültür katmanının var olduğu tespit edilmiştir. Bu kültüre dolguları, M.Ö. 5. Bin yılın son çeyreğinden başlayarak, aralıklarla M.S. 10-12. yüzyıla kadar uzanan bir yerleşimin izlerini taşımaktadır.

Anadolu arkeolojisinde protohistorik dönemler açısından araştırmaların en az olduğu ve kültürel gelişim açısından hakkında birçok soru işareti bulunan dönemlerden biri de şüphesiz Kalkolitik Çağ'dır. Kalkolitik Çağ araştırmalarının eksikliğinin yanında Batı Karadeniz Bölgesi'nde yürütülen arkeolojik çalışmalara bakıldığında döneme ilişkin verilerin daha da belirsiz olduğu dikkati çekmektedir. Böylelikle bölgenin tarihöncesi dönemleri hakkında verilerin yetersiz oluşu, sistemli kazıların olmayışı, bölgenin erken dönem kültürlerini anlamamızı neredeyse imkânsız hale getirmektedir. Tüm bu sorunlar göz önünde bulundurulduğunda, Batı Karadeniz Bölgesi'nde yer alan İnönü Mağarası'nda yapılan sistemli kazılarda Kalkolitik Çağ'a ait verilere ulaşılmış olması, bölgenin kültürel gelişim sorunları, erken dönem kültür yapısının anlaşılması açısından büyük önem taşımaktadır.

2018 yılı İönü Mağarası kazılarında ilk defa Kalkolitik Çağ'a tarihlenen V. tabakaya ulaşılmıştır. 2018 – 2019 yılları arasında V. tabakasında tespit edilen çanak çömlek bulgularının incelenmesi bir ön çalışma şeklinde Doç. Dr. Gülden Ekmen tarafından yapılmıştır (Ekmen F. G., 2020). İönü Mağarası'nda kazıların devam etmesi ve V. tabakaya ait çanak çömleklerin çeşitlenmesi sonucunda, çanak çömlek verilerinin yeniden değerlendirilmesi gerekli görülmüştür. Böylelikle bu tez çalışmasında İönü Mağarası'nın V. tabakasına ait çanak çömlek bulgularının daha detaylı ve kapsamlı bir değerlendirmesinin yapılması amaçlanmıştır.

Tez kapsamında iki aşamalı bir çalışma metodu belirlenmiştir. Bu çalışmanın ilk aşaması, Zonguldak Bülent Ecevit Üniversitesi, Protohistorya ve Önasya Arkeolojisi Laboratuvarı'nda gerçekleştirilmiştir. V. tabakaya ait çanak çömlekler öncelikli olarak, dış yüzeyinde yer alan astar renklerine göre sınıflandırılmıştır ve buna göre toplamda sekiz gruba ayrılan çanak çömlekler kendi içlerinde de açkılı ve açkısız olarak ayrılmışlardır. Ayrılan gruplar içerisinde profil veren (ağız kenarı, dip, kulp) çanak çömlekler ile amorf gövde parçaları ayrılmış ve sayımları yapılmıştır. Gruplara ayrılan çanak çömleklerden bağımsız olarak ayrı başlıkta tanımlanacak olan bezemeli olan çanak çömlek parçaları da bulunmaktadır. Bunlar kendi içlerinde bezeme türlerine göre gruplandırılmıştır. Bezeme türlerine göre sekiz gruba ayrılan parçalar, alt başlık olarak astar renklerine göre kendi içlerinde de gruplandırılmışlardır. Gruplandırılan çanak çömlekler uygun ortamda ve uygun açılarda fotoğraflanmıştır. Gruplara ayrılan toplam 1423 adet profil veren çanak çömlek parçası arasından en net form veren 353 adet parçanın el çizimi yapılmıştır. 1423 adet malzemenin tamamının çizilmemesinin nedeni ise sürekli olarak birbirini tekrar eden aynı formların olmasından kaynaklanmaktadır. Bu sebeple en genel ve düzgün form veren parçalar seçilmiştir. Çizime dâhil edilmeyen parçalar ise astar renkleri, hamur içerikleri ve formları dikkate alınarak hem hamur istatistiklerinde hem de tipolojik tasniflerde değerlendirilmiştir. Çizimi tamamlanan her parça, bulunduğu konteks/bağlam bilgileri ve numaraları ile kaydedilmiştir. Bunun üzerine, her parçanın hamur içerikleri ve katkıları incelenmiş olup, çizimlerinin yanına bu bilgiler eklenmiştir. Son olarak çizilen parçalar yüzeyindeki astar ve hamur renkleri standart bir renk kataloğu olan Munsell Soil Colors Book üzerinden bakılıp kodları her parçanın bilgi içerikleri kısmına kaydedilmiştir.

Yapılan el çizimleri daha sonra taranarak dijital ortama aktarılmış ve son olarak CorelDraw 2021 programı ile vektörel çizimleri yapılmıştır. Çizimleri yapılan çanak çömlekler genel tiplere ve alt tiplere ayrılmışlardır. Oluşturulan tipolojinin ardından tezin levha bölümü hazırlanmıştır. Levhalarda yer alan çanak çömleklerin buldukları yıl ve alan kodlarıyla birlikte, hamur, yüzey işlemleri, fırınlama, renk özellikleri ve kapların çap, tipolojik verileri ve tanımları katalog kısmına işlenmiştir.

Oluşturulan her bir katalog verileri, çanak çömlek çizimleri ile birlikte FileMaker Pro Advanced programında veri tabanı oluşturulup, kaydedilmiştir.

Tamamlanan bu çalışmalar sonrasında, tezin ikinci aşaması olan literatür ve metinlerin yazılması kısmına geçilmiştir. Tezin literatür kısmı büyük ölçüde Türk Tarih Kurumu, Bilkent Üniversitesi, Bilecik Şeyh Edabali Üniversitesi ve Zonguldak Bülent Ecevit Üniversitesi kütüphalarında gerçekleştirilmiştir. Ayrıca Hocam Prof. Dr. Erkan Fidan, Doç. Dr. Hamza Ekmen ve Doç. Dr. Gülden Ekmen şahsi kütüphanelerini kullanmama imkân sağladıkları için kendilerine bir kez daha teşekkür ederim.

İnönü Mağarası'nın bulunduğu Batı Karadeniz Bölgesi içerisinde referans kabul edilebilecek bir yerleşimin olmayışı/sistemli kazılarla araştırılmış bir yerleşimin ya da tabakaya bağlı buluntu elde edilen bir yerleşimin bulunmayışı, kültürel etkileşim alanlarının belirlenmesi, elde edilen bulguların tarihlendirilmesi ve tasnif edilmesi açısından büyük bir eksik olarak görülmektedir. Bu nedenle bu çalışma kapsamında incelenen çanak çömleğin karşılaştırması ve bölgeler arası ilişkilere ışık tutabilecek ipuçlarının elde edilmesi açısından V. tabakada bulunan diğer malzemelerin benzerlerinin bulunduğu yerleşimlere ait yayınlar detaylı olarak incelenmiştir. Ayrıca Anadolu ve Balkanlarda tespit edilen birçok Kalkolitik Çağ merkezine airt çanak çömlekler İnönü Mağarası çanak çömleği ile hamur, üretim teknikleri, bezeme özellikleri ve tipolojik açıdan karşılaştırılmıştır.

İnönü Mağarası'nın V. tabakasının hem radyokarbon tarihleri hem de analogik değerlendirmelere göre Son Kalkolitik Çağ'da iskân edildiği belirlenmiştir. Fakat çalışma kapsamında incelenen çanak çömleklerin değerlendirilmesi yapılırken yukarıda belirtilen bölgelerde tespit edilen Kalkolitik Çağ'ın daha erken evrelerine ait malzemelerde dikkate alınmıştır. Bunun başlıca sebebi olarak başka bir bölgede daha erken tarihlerde görülen materyalin Batı Karadeniz Bölgesi'ne daha geç bir zamanda ulaşmış olabileceği gibi ya da bunun tersi bir durumun olabileceğinin düşünülmesidir.

Yukarıda özetlenen bölgesel araştırma eksikliğinden kaynaklanan sorunlara rağmen küçük bir yerleşim olan İnönü Mağarası'nın net olarak tespit edilen kültürel katmanlara sahip olması, çanak çömlek bulgularının dışında tabakada bulunan çoğunluğu süs eşyalarından oluşan bulguların birebir benzerlerin saptanmış olması ve bu tabakadan alınan çok sayıda numunenin C14 yöntemiyle tarihlendirilmiş olması bu özgün ve karşılaştırması zor malzemenin değerlendirmesini güçlendiren yönlerini oluşturmaktadır.

Bu bölgede daha önce yapılan yüzey araştırmaları ile tespit edilen B. Dering ve ekibinin yürüttüğü Cide Arkeoloji Projesi ve G. Karauğuz tarafınan yapılan Devrek Bölgesi yüzey araştırmalarında elde edilen Kalkolitik Çağ malzemesini tanıtan *Kinetic Landscapes The Cide*

*Archaeological Project: Surveying the Turkish Western Black Sea Region ve A Note On The Prehistory Of The Devrek Region Northern Turkey* yayınları şimdilik bölgenin Kalkolitik Çağ'ı için temel çalışmalardır. İnönü Mağarası'nın Son Kalkolitik Çağ Çanak Çömleğini kapsamlı bir şekilde ele alan bu tez çalışmasının bu yönüyle önemli bir boşluğu doluracağı düşünülmektedir.

Bu çalışmanın, birinci bölümü Batı Karadeniz'in coğrafi özellikleri ve arkeolojik araştırma tarihçesini içermektedir. Coğrafi özellikler içerisinde, bölgenin jeomorfolojisi, klimatolojisi ve bitki örtüsüne yer verilmiştir. Arkeolojik araştırma tarihçesinde, bölgede yapılan yüzey araştırmaları ve yapılan kazılara yer verilmiştir. İkinci bölümde İnönü Mağara'sının konumu ve doğal çevre ortamı, araştırma tarihçesi ve tabakalanmanın tespit edildiği alanlar anlatılmıştır. Bununla birlikte mağarada görülen beş kültür dolgusu içerisinde açığa çıkan mimari, küçük buluntu ve çanak çömlek bulgularına ve etkileşim alanlarına yer verilmiştir. Üçüncü bölüm tezin ana konusu olan V. tabakasında ait Son Kalkolitik Çağ çanak çömleklerinin detaylıca incelendiği kısımdır. Söz konusu bölüm içerisinde; çanak çömlek grupları, kap biçimleri, kaplar üzerinde görülen bezeme tipleri ve istatistiklerine yer verilmiştir. Dördüncü bölüm, çanak çömleklerin genel değerlendirilmesinin yapıldığı, bu değerlendirme içerisinde Anadolu ve Balkan yerleşmelerindeki benzerliklerin farklılıkların belirlendiği ve bu çanak çömleklerin gösterdiği yerel özelliklerin yer verildiği bölümdür.

Tezin sonuç bölümünde bu çalışmadan elde edilen tüm verilerin gösterdiği sonuçları bütün kanıtlarıyla sunulmaya çalışılmıştır.

# BİRİNCİ BÖLÜM

## BATI KARADENİZ BÖLGESİ'NİN COĞRAFI ÖZELLİKLERİ VE ARKEOLOJİK ARAŞTIRMA TARİHÇESİ

### 1. Batı Karadeniz Bölgesi'nin Coğrafi Çerçevesi

#### 1.1. Bölgenin Jeomorfolojisi (Topografya)

Batı Karadeniz Bölgesi'nin jeomorfolojik yapısını, dağlar, platolar, dalgalı yüzeyler, tektonik kökenli oluklar, akarsu vadileri, ovalar, karstik şekiller ve kıyıları oluşturmaktadır (Yılmaz, 2018: 43). Dış volkanizma ile şekillenen bölgede orojenik ve epirojenik hareketler sonucunda dağ sıraları oluşup, yükselmiştir. Oluşan dağ sıraları, akarsular tarafından aşındırılarak parçalanmıştır. Akarsuların, fay hareketleri sonucunda oluşan tektonik çöküntü alanları içerisine taşıdıkları malzemeler ile ovalar meydana gelmiştir (Atalay ve Mortan, 2003: 25).

Kuzey Anadolu Dağları'nın oluşumu Alp-Himalaya orojenine bağlıdır. Bölgedeki dağların yapısı içerisinde metamorfik kütleler ve kıvrımlı tabakalar yer almaktadır. Kuzey Anadolu Dağları, Düzce'den sonra belirgin bir şekilde batıdan doğuya doğru yükselmektedir. Bu dağların yükseklikleri 1000 m'yi geçmektedir (Yılmaz, 2018: 45). Batı Karadeniz'de üç sıra halinde görülen Kuzey Anadolu Dağları'nın ilkini Küre Dağları oluşturmaktadır. Küre Dağları'nın güneyinde iç kısımda Ilgaz ve Köroğlu Dağları bulunmaktadır. Söz konusu dağlar Küre Dağlarına paralel bir şekilde uzanmaktadır (Akbaş, 2015: 38). Bölgedeki volkanik dağlar, üçüncü jeolojik zamanda oluşmaya başlayıp dördüncü jeolojik zamanda oluşumlarını tamamlamışlardır (Atalay ve Mortan, 2003: 25).

Batı Karadeniz Bölgesi'nde yer alan ovalar, tektonik kırılma ve kıvrılma gibi hareketler sonucunda meydana gelmişlerdir. Bölgede Kuzey Anadolu fay hattı üzerinde ve çevresinde fazlaca çöküntü ovaları yer almaktadır. Bu ovalar, Tosya, Ilgaz, Yeniçağ, Bolu ve Düzce ovalarıdır (Şahin, Doğanay ve Özcan, 2005: 51).

Bölgenin kıyısında yoğun olarak dalgalar ile aşınarak oluşan ve dik kıyı şeklinde uzanan falezler meydana gelmiştir. Akçakoca ile Sinop arasında yer alan kıyılarda bu falezler yoğun olarak görülür. Bölgede bir diğer yaygın görülen kıyı şekli kumsallar ve plajlardır. Kurucaşile, Cide, İnebolu ve Abana'da bu plajların örnekleri görülmektedir (Atalay ve Mortan, 2003: 29).

Köroğlu Dağları'nın batısında yer alan Mudurnu-Nallıhan arası ile doğuda Osmancık ve Kızılırmak yayını içine alan bölge volkanik bir alanı oluşturmaktadır. Bu volkanik alan ve



kesimlerin iç kesimlere göre daha nemli olmasına neden olmaktadır. Dağların güney yamaçları ise daha az yağış almaktadır buna karşın daha fazla güneş almaktadır. Bunun sonucunda iç bölge, kıyıya göre daha kurak bir iklim yapısına sahiptir (Atalay ve Mortan, 2003: 35-36). İlkbahar ve kış mevsimlerinde yüksek dağ sıralarında görülen fön olayları kıyıların sıcaklıklarını arttırmaktadır. Kıyı ve iç kesimler arasındaki söz konusu nedenler yaz ve kış mevsimlerindeki sıcaklıkların farklılaşmasına neden olmaktadır (Yılmaz, 2018: 142). Sıcaklık farkının temel nedenlerinden biri de kıyıya göre iç kesimlerdeki su buharı miktarının az olmasıdır. İç kesimler güneş ışınlarına doğrudan maruz kalması ve su buharının az olması sonucu söz konusu bölge yaz aylarında fazla ısınmaktadır. Kış ayları ise havadaki nemin düşük olması ve karın güneş ışınlarını geri yansıtması sonucu kıyı bölgesine göre iç kesimler daha soğuk olmaktadır. Kıyı kesimlerinde bu durum tam tersi olup, mevsimler arası sıcaklık farkı iç kesimlere göre daha düşüktür (Yılmaz, 2018: 57).

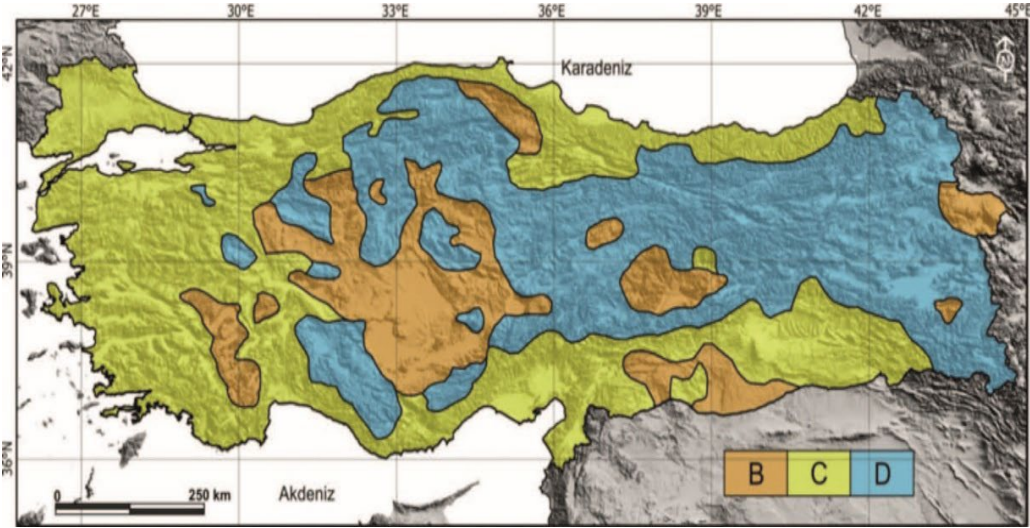

**Harita 1.2.** Ana iklim tiplerinin bölgesel dağılım haritası.

**Kaynak:** (Öztürk, Çetinkaya ve Aydın, 2017: 22).

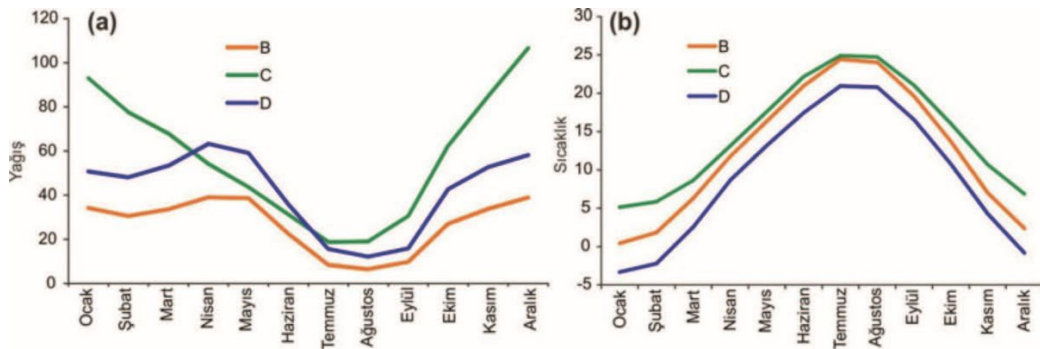

**Grafik 1.1.** İklimlerin ortalama (a) yağış ve (b) sıcaklık özellikleri.

**Kaynak:** (Öztürk, Çetinkaya ve Aydın, 2017: 22).

### 1.3. Bölgenin Bitki Örtüsü

Batı Karadeniz Bölgesi'nin geniş bir alanını gür ormanlar kaplamaktadır. Bölgedeki dağların yüksek kesimlerinde göknar, sarıçam ve karaçam gibi iğne yapraklı ağaçlar bulunmaktadır (Atalay ve Mortan, 2003: 49). Dağların alt kesimlerinde ise kayın ve kestane gibi geniş yapraklı ağaçlar bulunmaktadır. Bölgenin güney ve güneybatısında yer alan dağların yüksek kesimlerinde de iğne yapraklı ağaçların varlığı görülmektedir (Yılmaz, 2018: 52).

Bölgedeki dağların kuzeye bakan yamaçlarında, nemli hava koşullarına uyumlu doğu kayın ve göknar ağaçları bulunmaktadır. Dağlardaki rakım yükseldikçe kayın ağaçlarının yerini göknar ağaçları almaktadır (Yılmaz, 2018: 53). Karadeniz'in kıyı hattında bulunan sıradağların kuzey yamaçlarında ve güneyde Bolu Dağları arasında kalan nemli ılıman bölgede geniş yapraklı ağaçların bulunduğu ormanlar yer almaktadır. Söz konusu bölgede kayın, kestane, kızılbaş, ıhlamur, gürgen, dişbudak, akçağaç ve meşe ağaçları yayılım göstermektedir. Bu ağaçlar haricinde porsuk ağacı bölge içerisinde yayılım göstermiş bir diğer ağaç türüdür (Yaman & Zaman, 2022: 33). Bölgede yer alan ağaççıklar ise kızılıncık, üvez, fındık ve muşmuladır. Bölgede ormanaltı bitkiler arasında çobanpüskülü, orman gülü ve sırimbağı yayılım göstermektedir (Dönmez ve Aydınöz, 2013: 7).

Bölgenin kıyılarından güneye doğru iç kesimlere gidildikçe sıcaklık ve yağış koşullarındaki farklılıklar, iklim ve bitki örtüsünde değişime neden olmaktadır. Kuzeyde nemli bir iklim yapısı yer almaktayken, güneyde iç kesimlerde karasal iklim koşulları kendini göstermektedir. Bölgedeki dağların güney yamaçlarında ve iç kesimlerde yüksek rakımlarda kuru orman yapısı içerisinde sarıçam ve karaçam ağaçları yer almaktadır (Yalçın, 1985: 51). Rakımın düştüğü bölgelerde ise karaçam ve çeşitli meşe ağaçlarının türleri görülmektedir. Nemli ve karasal iklimin bir arada görüldüğü Batı Karadeniz Bölgesi'nde, söz konusu farklılıklardan kaynaklı çeşitli endemik bitki türlerine uygun popülasyon alanları oluşmaktadır (Yılmaz, 2018: 53).

İnönü Mağarası'nın da içerisinde bulunduğu Gülüç Çayı havzasının bitki örtüsü bölgenin genel görünümünden farklı değildir. Havzadaki denizel klimatolojik etkenlerin yoğun olduğu dağların kuzey yamaçları nemli orman ve orman altı bitkilerin sık görüldüğü alanlardır. Bununla birlikte sadece nemli orman yapısı dağların kuzey yamaçlarında bulunmamaktadır. Havzadaki akarsular ve derin vadiler, kuzey yamaçlardaki nemli orman yapısını iç kısımlara ulaşmasını sağlamaktadır (Ekinci, 2004: 188-189). Havzanın güneyinde görülen bitki örtüsü daha kurak, yoğun ışık ihtiyacı duyan kuzey kesime göre daha fakir bitki toplulukları yer

almaktadır (Ekinci, 2004: 188). Havza içerisindeki bu manzara, bölgedeki genel iklim ve bitki örtüsündeki dağılımdan farklılık göstermediğini kanıtlamaktadır.

İnönü Mağarası kazılarında III. tabakada açığa çıkarılan ahşap yapılar üzerinde yapılan tür analizleri yapıların inşasında çoğunluğu meşe olan geri kalan az bir kısmı, çam, kızılğaç ve akçaağaçtan oluşan türlerin kullanıldığını göstermiştir (Yaman & Ekmen 2023: 7-10). III. tabaka ve diğer tabakalardan elde edilen bitkisel kalıntılar üzerinde yapılan incelemeler günümüz iklim ve bitki örtüsü ile uyumlu bitkilerin varlığına işaret etmektedir. İnönü Mağarası kazılarından elde edilen ağaç ve bitki kalıntıları geçmişten günümüze İnönü Mağarası yakın çevresinin vejetasyon anlamında çok fazla değişmediğini bunun yanında İnönü Mağarası sakinlerinin çevresel koşulları çok iyi bir biçimde değerlendirdiklerinin kanıtlarını sunmaktadır..

## **2. Batı Karadeniz Bölgesi'nin Arkeolojik Araştırma Tarihçesi**

### **2. 1. Arkeolojik Yüzeysel Araştırmaları**

Batı Karadeniz Bölgesi'nde arkeolojik araştırmalar ilk olarak 1940'larda başlamıştır (Ekmen F. G., 2019: 47). 1940'lı yılların başında R. O. Arık tarafından Ankara, Bolu ve Düzce illeri arasında bir yüzeysel araştırması gerçekleştirilmiştir (Arık, 1944: 342). Yapılan bu araştırmalar esnasında Bolu'da tespit edilen bir höyükte ele geçen çanak çömlekler Troya I-II dönemi ile ilişkilendirilmiştir.

1947 yılında İ. K. Kökten tarafından Sinop ve Kastamonu'nun iç kesimleri ve Kastamonu, Zonguldak arasındaki sahil kesimi boyunca gerçekleştirilen yüzeysel araştırmaları sırasında Sinop Boyabat ilçesi yakınlarında küçük bir yerleşim ve Kastamonu Salman Höyük'te Tunç Çağı'na ait çanak çömlekler bulunmuştur. (Kökten, 1948: 224-225).

1955 yılında C. A. Burney'in Kastamonu ve Eskişehir illeri arasında kalan sahada yapmış olduğu yüzeysel araştırmalarında, söz konusu bölgede Kalkolitik Çağ'dan, Demir Çağı'na kadar tarihlendirilen bulgular elde edilmiştir (Burney, 1956: 179 vd.).

1977 yılında Hollanda Arkeoloji Enstitüsü arkeologlarından P. D. Voûte'nin Kastamonu - Çankırı illeri arasında yüzeysel araştırmaları yapılmıştır. Yapılan araştırmalar sonucunda araştırma bölgesinde en erken veriler İlk Tunç Çağı'na tarihlendirilmektedir (Naumann, ve diğ., 1979: 181 vd.).

1990'lı yılların sonlarında başlayan başkanlığını R. Matthews'in yaptığı Paflagonya Projesi'nde, Kastamonu ve Çankırı illeri arasında çalışmalar yürütülmüştür. Araştırılan bölgede

Orta Paleolitik Dönem'e ait olduğu düşünülen taş aletler, Kalkolitik Çağ ve İlk Tunç Çağı'na ait çanak çömlek bulgular elde edilmiştir (Matthews ve Glatz 2009: 75-105).

1995-1998 yılları arasında C. Marro ve A. E. Özdoğan'ın yaptığı Kastamonu yüzey araştırmasında Gökırmak çevresinde yer alan Pazardoruğu, Tepecik ve Çatalkaya yerleşmelerinde Kalkolitik Çağ'a tarihlenen önemli veriler elde edilmiştir (Marro, Özdoğan, ve Tibet, 1996: 279-282).

1987 yılında M. A. Işın tarafından başlatılan ve 1990 yıllarına kadar devam eden Sinop yüzey araştırmalarında tespit edilen on yerleşimin Kalkolitik Çağ'a, otuz beş yerleşimin İlk Tunç Çağı'na ve yedi yerleşimin Orta Tunç Çağı'na tarihlendiği belirtilmiştir. (Işın, 1998: 95-139).

2004-2006 yılları arasında G. Karauğuz tarafından, Zonguldak ilinin Devrek, Gökçebey ve Çaycuma ilçelerinde yüzey araştırmaları yapılmıştır. Yapılan yüzey araştırmalarında bölge içerisinde yer alan altı protohistorik yerleşimden biri olan İnönü Mağarası da ziyaret edilmiştir. (Karauğuz ve Düring, 2009: 153-165).

2009-2011 yıllarında B. Düring'in başkanlığını yaptığı yüzey araştırmasında Kastamonu Cide ve Şenpazar ilçelerindeki çalışmaların sonucunda bölgede Kalkolitik Çağ ile Selçuklu-Osmanlı Dönemi'ne kadar uzanan çok sayıda buluntu yeri tespit edilmiştir (Düring ve Glatz, 2015: 104-390).

2016 yılında N. Ayengin tarafından Düzce ilinde (Ayengin, 2018: 273-277), aynı yıl M. Ortaç tarafından ise Bolu ilinde (Ortaç, 2018: 143-153) yapılan yüzey araştırmaları sonucunda, bölgede prehistorik veya protohistorik yerleşim izlerine dair her hangi bir veri elde edilememiştir.

2013-2014 yılları arasında M. Kartal ve ekibi tarafından gerçekleştirilen Sakarya ili tarih öncesi dönem yüzey araştırmalarında, bölgede protohistorik dönemlere ait bulgulara ulaşılamadığı belirtilmiştir (Kartal, Erbil, ve Karakoç, 2016: 387-408).

2016 yılında Kdz. Ereğli ilçesi sınırları içerisinde Heraclea Pontica ve Territoryumu (HPYA) adlı yüzey araştırmasında İnönü Mağarası'nda dâhil olmak üzere bölge içinde toplam dokuz yerleşim yeri ziyaret edilmiştir. Bu araştırma sırasında İnönü Mağarası'nda yapılan intensive incelemelerde elde edilen verilerin çeşitliliği ve bulguların fazla miktarda olması dikkat çekmiştir. İnönü Mağarası bölgedeki diğer yerleşimler içerisinde bir anahtar yerleşim olabileceğini akla getirmiştir (Ekmen F. G. ve Ekmen H., 2021: 64-108).

2017-2019 yılları arasında Karabük ili ve ilçeleri Roma ve Bizans Dönemi yüzey araştırması projesinde Karabük'ün Yenice ilçesi içerisinde protohistorik bulguların yer aldığı Kelemen Mağarası tespit edilmiştir. Mağara içerisinden Kalkolitik Çağ'dan Roma Dönemi'ne kadar uzanan bulgular yer almaktadır (Ekmen F. G., Yıldırım, Ekmen H. ve Küsmez-Dumaner, 2021: 37-52).

## 2. 2. Arkeolojik Kazı Çalışmaları

Bölgedeki ilk arkeolojik kazı, 1951 yılında Sinop ili Demirci köyü yakınlarında bulunan Kocagöz Höyük'te E. Akurgal ve A. Erzen tarafından yapılmıştır. Dört tabaka ile temsil edilen höyük yerleşimi Tunç çağlarından sonra iskân edilmemiştir (Erzen, 1956: 71). Tabakaların her biri kil tabanlar ile ayırım göstermiş olup, her katmanda basit kulübe yapıları ve ocaklar bulunmaktadır. İlk üç tabakada ocak içlerinde ve etrafında çanak çömlekler, öğütme taşları ve dokumacılık faaliyetlerinde kullanılan çeşitli pişmiş toprak ve kemik objeler bulunmuştur. Söz konusu çanak çömlekler el yapımı olup, açıkta siyah, kahverengi, gri, sarı ve kırmızı hamur renklerine sahiptirler (Erzen, 1956: 72). Dördüncü tabakada ise iyi pişirilmiş ve iyi açkılanmış siyah bir çanak çömlek parçasının bulgusu yer aldığı belirtilmiştir. Kazılar sonucunda ele geçen çanak çömlek bulguların bir kısmının Troya I-II ve Yortan kültürü ile paralel özellikler gösterdiği belirtilmiştir. Höyükteki çanak çömleklerin bir diğer kısmı ise kendine has bir yapı sergilemektedir. Bunun durumun, yerleşimin Orta Anadolu ve Batı Anadolu'ya kapalı bir bölgede olmasından kaynaklandığı ifade edilmiştir (Erzen, 1956: 71- 72).

1994 yılında Kastamonu Kınık ilçesi içerisinde yer alan Delibeyoğlu Sırtı Ören Yeri'nde bulunan Kınık Höyük'te A. Çınaroğlu ve Kastamonu Arkeoloji Müzesi ile birlikte kurtarma kazıları başlatılmıştır. Yerleşim yeri M.Ö. 4. binyılın sonlarından M.Ö. 1. binyılın yarısına kadar iskân edilmiştir. Yapılan çalışmalar sonucunda yerleşimin üç tabaka ile temsil edildiği belirtilmiştir. Yerleşimin en eski tabakası olan I. tabaka Kalkolitik Çağ'a tarihlendirilmektedir. Söz konusu tabaka ana kaya üzerine konulanmış olup, Erken Tunç Çağı yerleşimi tarafından fazlaca tahrip edilmiştir. Bu tabakada ele geçen bulgular, arasında az sayıda el yapımı çanak çömlekler, taş el baltaları, çeşitli kesici ve delici aletler yer almaktadır. İlk Tunç Çağı tabakası iki farklı mimari evre ile temsil edilmektedir. 1. mimari evre erken, 2. mimari evre ise geç evreyi temsil etmektedir. Söz konusu iki evrede bulunan yapıların inşasında yoğun olarak taşın kullanıldığı dikkat çekmektedir. 1. mimari evre taş duvar örgülü oda ve oda grupları ile temsil edilmektedir. Bu evreye ait Yamuk planlı yapı içerisindeki küçük oda gruplarının depo amaçlı kullanıldığı düşünülmektedir. Yapı içinde fırınlar ve fırınların etrafında da çukurlar yer almaktadır. Bu çukurlar içerisinde çanak çömlek parçaları haricinde bolca cüruf, tezgâh

ağırlıkları ve hayvan kemikleri ele geçmiştir. Yapı içlerinde ele geçen diğer bulgular ise el yapımı çanak çömlekler, pota parçaları, üfleçler, metal, kemik ve yontma taş aletlerden oluşmaktadır (Genç, 2008: 106-107). Erken Tunç Çağı tabakasının 2. Mimari evresinde bir önceki evredeki yapıya göre daha büyük taş temelli bir yapı açığa çıkarılmıştır. Yapı, arazinin eğimli olması nedeniyle teraslanmış bir zemine inşa edilmiştir. İri boyutlu taşlar ile oluşturulan duvarın arasında kalan boşlukları küçük boyutlu taşlar ile doldurulmuştur. Yapı altı adet odadan oluşmaktadır ve içinde fırın ve çöp çukurları bulunmaktadır. 2. Evre içerisinde ki buluntuların büyük bir çoğunluğu çöp çukurlarından ele geçmiştir. Ele geçen buluntular arasında, yerleşimde ilk defa görülen çark yapımı çanak çömlekler dikkat çekmektedir. İstatiksel olarak çark yapımı çanak çömlekler, el yapımı çanak çömleklere göre azınlıktadırlar. Bununla birlikte az sayıda kesik gaga ağızlı testi parçaları, dibi ip ile kesilmiş çark yapımı konik bardaklar söz konusu evre için önemli çanak çömlek buluntularıdır. Az sayıda ele geçen metal buluntular arasında tunçtan yapılmış boğa başı parçası, deliciler, iğneler ve takılar yer almaktadır (Genç, 2008: 107-109).

Yerleşimin III. tabakası köylülerin tarla ekim faaliyetleri nedeni ile fazlaca tahribata uğramıştır. Çanak çömlek ve az da olsa ele geçen mimari buluntuların verileri sonucunda söz konusu tabakanın iki evreden oluştuğu anlaşılmıştır. Erken evre sadece yapı tabanları ile temsil edilirken, geç evre ise bir odaya ait üç adet duvar ile temsil edilmektedir. Ele geçen buluntular arasında demir bıçak, oraklar, ok uçları, dokumacılıkta kullanılan aletler, kemik amulet ve deliciler yer almaktadır. Çanak çömlekler ise erken evrede el yapımı olup, at nalı kabartma kulplu kaplar ile karakterize edilmektedir. Geç evredeki çanak çömleklerin tamamı çark yapımı olup, tek renkli ve boya bezemeli olduğu belirtilmiştir (Genç, 2008: 109-110).

2000 yılında Kdz. Ereğli içerisinde Zoroğlu Mahallesi yakınlarında yer alan Yassıkaya Mağarası'nda, Kdz. Ereğli Müzesi müdürü A. Mercan'ın başkanlığında T. Efe'nin bilimsel danışmanlığında bir ay gibi kısa bir süre kazı çalışmaları yapılmıştır (Efe ve Mercan, 2002: 361). Yassıkaya Mağarası'nda yapılan çalışmalar sonucunda, mağarada sadece İlk Tunç Çağı'na ait iki adet tabaka tespit edilmiştir. Üstte yer alan tabaka yangın geçirmiş olduğu belirtilmiştir. Kil ve kerpiç blokların üzerinde ahşapların negatif izlerinin varlığı ise yapı içerisinde ahşabın kullanıldığını ve üzerinin kil ile sıvandığını göstermektedir (Efe ve Mercan, 2002: 362). Söz konusu tabaka içerisinde ele geçen çanak çömlek parçaları üzerinde yoğun ısıdan kaynaklı cüruf izleri de görülmektedir. Söz konusu iki tabakada çanak çömlek ve küçük buluntular özelinde hiçbir fark gözlenmemiştir. Ele geçen küçük buluntuların sayısı az olmakla birlikte, ağırşaklar, öğütme taşları ve çakmak taşlarından üretilmiş dilgiler ile sınırlıdır.

Yassıkaya Mağarası'nın İlk Tunç Çağı çanak çömleğinin üç hamur grubuna ayrıldığı ve ağırlıklı olarak yerel özellikler gösterdiği belirtilmiştir (Efe, 2004: 33-34). Söz konusu çanak çömlek bulguların kabaca Zonguldak, Bartın ve Bolu illerini ve Sakarya Nehri'nin sahil kesimine kadar yayıldığı ifade edilmektedir. Bu kültürün çekirdek bölgesinin Filyos nehri ve çevresi olduğu düşünülerek, Yassıkaya'da görülen çanak çömlekler *Filyos Kültürü* olarak tanımlanmıştır (Efe ve Mercan, 2002: 364- 367) (Ekmen H. & Ekmen F.G., 2022: 119).

Sinop ili Boyabat ilçesinde yer alan Kovuklukaya Höyük'te 2002 yılında kazılar gerçekleştirilmiştir. Son Kalkolitik Çağ'dan Orta Tunç Çağı I-II'ye kadar kesintisiz yerleşime ev sahipliği yapmış olan höyükte kazılar Sinop Müzesi başkanlığında ve Ş. Dönmez'in danışmanlığı altında yapılmıştır. Höyüğün en eski tabakası olan Son Kalkolitik Çağ'da ağırlıklı olarak iyi açılanmış siyah, grimsi kahverengi ve kahverenginin tonlarında koyu renkli hamurlu çanak çömlekler yer almaktadır. Söz konusu tabaka içerisinde çanak çömlek haricinde bir adet ezgi taşı ve kireç taşından yapılmış bilezik parçası bulunmuştur (Dönmez, 2004: 47-49). Diğer bir tabaka ise İlk Tunç Çağı I'e tarihlenmektedir. Bu tabaka çanak çömlekleri Son Kalkolitik Çağ çanak çömlekleri ile benzerlik göstermektedir. Çanak çömlekler açık siyah, koyu gri, siyah-kahverengi ve kırmızımsı kahverengi gibi koyu renkli hamurlu olup, kahverengi-bej ve bej renginde hamur renginde olanları da bulunmaktadır. Bir diğer tabaka İlk Tunç Çağı I-II'ye, tarihlenir. Tabakadaki çanak çömleklerin bitkisel ve mineral katkılı bir hamurdan üretildikleri ve bu hamur özellikleri daha sonra höyükte İlk Tunç Çağı III ve Orta Tunç Çağı I-II tabakalarında da devam ettiği görülmüştür. Söz konusu tabaka içerisinde çanak çömlek formları ağırlıklı olarak testiler ve testi kulpları oluşturmaktadır (Dönmez, 2004: 49-50). İlk Tunç Çağı III' e tarihlenen tabakada çanak çömlekler hamur ile aynı renkte astarlı olup, renk farklılıkları pişirme sıcaklıklarına göre değişiklik göstermektedir. Ağırlıklı olarak kâselerin ve testilerin yer aldığı bu tabaka İlk Tunç Çağı II sonu III'ün başlangıcı olarak tanımlanmıştır. M.Ö. 3. binyılın son çeyreğine tarihlenen taş levha duvarlı yapı açığa çıkartılmıştır. İki evreden oluşan yapının ilk evresinde İlk Tunç Çağı III'e ait el yapımı çanak çömlekler yer almaktadır. İkinci evrede ise el yapımı İlk Tunç Çağı III çanak çömlekleri ile Orta Tunç Çağı'na tarihlenen çark yapımı daha kaliteli çanak çömlek parçaları bir arada ele geçmişlerdir. Söz konusu yapı içerisindeki çark yapımı çanak çömleklerin çoğu açık turuncudan çeşitli devetüyü tonlarına ve hatta kiremit kırmızısı tonlarında hamur renklerine sahiptirler. İyi pişmiş kâseler ve sürahiler bu tür çanak çömleklerin yaygın formlarıdır. Çanak çömleklere ek olarak taştan ve pişmiş topraktan üretilmiş döküm kalıpları, potalar, bir adet üfleç, çok sayıda ezgi taşları ve ağırşaklar ele geçmiştir. Söz konusu buluntular haricinde bir diğer önemli bulutu ise üç kullanım yüzü olan

bazaltdan yapılmıř bir kalıptır. Dikdörtgen formunda olan kalıbın birinci kenarı yassı balta, ikinci kenarı ok ucu ve üçüncü kenarı ise keski üretimi için kullanılmıřtır. Höyüğün tepe kısmında Demir Çağı çanak çömlekleri bulunmuřtur fakat üzerinde Bizans Dönemi'ne ait mezarlık alanı bulunmaktadır. Bu sebeple söz konusu tabakaya iliřkin veriler tahribata uğramıřtır (Dönmez, 2004: 50-51).

## İKİNCİ BÖLÜM

### İNÖNÜ MAĞARASI

#### 1. Konumu ve Doğal Çevre Ortamı

Zonguldak ilinin Kdz. Ereğli ilçesi, Alacabük Köyü sınırları içerisinde yer alan İnönü Mağarası, Batı Karadeniz'in dağlık coğrafyası içerisinde Güllüç Çayı havzasında yer almaktadır. İnönü Mağarası'nın etrafında yer alan Kelçe Deresi, Kızlar Deresi ve İn Deresi, Güllüç Çayı'nı besleyen kollardandır (Ekmen H, Ekmen F. G. ve Güney, 2020: 38). Güllüç Çayı'nın ve kollarının oluşturduğu vadiler, mağara sakinlerinin bölgedeki kıyı ve iç kesimler arasındaki bağlantıları ve ulaşimleri sağlayabilecekleri doğal bir yol haline getirmiştir (Ekmen H., 2020: 78). Söz konusu derelerin oluşturduğu doğal alanlar aynı zamanda tarımsal ve günlük yaşamsal ihtiyaçlarını karşılayabilecekleri imkânlar da sunmaktadır (Ekmen H. ve diğ. 2021: 21).

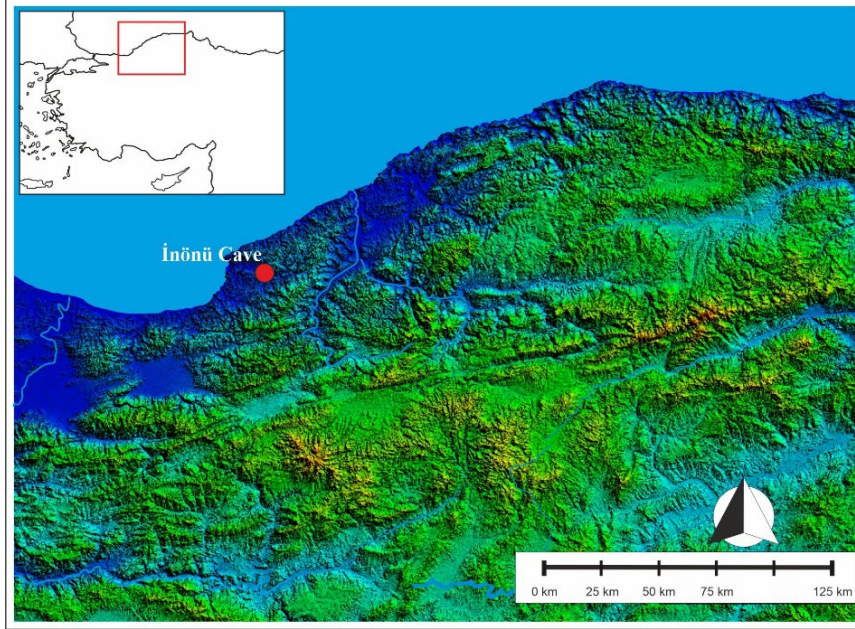

**Harita 2.1.** İnönü Mağarası'nın konumu.

Mağara deniz seviyesinden yaklaşık 240 m yükseklikte olup, ağız kısmı batıya doğru bakmaktadır. İç kısımdaki genişliği yaklaşık 25 m, yüksekliği ise yer yer 10 m'yi bulmaktadır (Yalçın, Ekmen F. G. ve Ekmen H., 2021: 279). Oldukça geniş ve ferah görünümde olan mağara içerisinde doğal su kaynağının bulunması da, mağara içerisindeki yaşamı elverişli kılmaktadır. Mağara içerisinde üç adet gözden oluşmaktadır. Söz konusu gözler A, B ve C olarak adlandırılmışlardır. B ve C gözleri dip kısımdan ağız kısmına doğru eğimlidir. Her iki gözün dip kısmında doğal su kaynağı yer almaktadır (Ekmen F. G., 2021: 402). Bugün bile B gözünden sızan kaynak su yöre halkı tarafından kullanılmaktadır. A gözünde ise hiçbir yerleşim izi tespit edilememiştir.

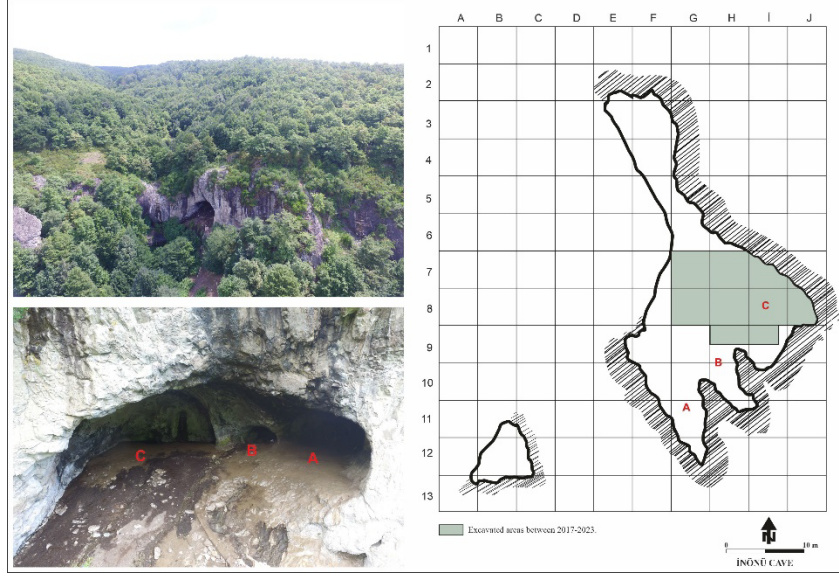

**Şekil 2.1.** İnönü Mağarası ve mağaranın planı.

İnönü Mağarası çeşitli sebeplerle tahribata maruz kalmıştır. Bu nedenlerden birisi mağara uzun yıllar boyunca Hacıosmanlar köyü çobanları tarafından küçükbaş hayvan ağılı olarak kullanılmış olmasıdır (Ekmen H., Mercan, Ekmen F. G. ve Güney, 2019: 271). Bu kullanım sırasında mağara içerisindeki kültür dolguları ciddi tahribatlara maruz kalmıştır. Mağaranın B gözünün dip kısmından kaynaklanan doğal suyu, civar köylerde yaşayan insanlar köy yolu üzerine yaptıkları bir çeşmeye, suyu ulaştırmak için mağara içerisine metal su boruları döşemişlerdir. Bu da mağara içerisindeki kültür dolgusunu kısmi noktalarda tahrip etmiştir. Tahribata neden bir diğer faktör ise defnecilik faaliyetleridir. Tüm bu tahribatlar sonucunda mağaranın genel yapısında birtakım bozulmalar görülmektedir (Ekmen H., Ekmen F. G., Mustafaoğlu ve Güney, 2017: 102-103).

İnönü Mağarası'nın oluşumunu ve oluşum sürecini Hacettepe Üniversitesi Jeoloji Bölümü öğretim üyelerinden Prof. Dr. C. Tunoğlu ve Dr. C. Diker araştırmışlardır. Yapılan çalışmalar sonucunda, İnönü Mağarası'nın magmatik oluşumlarla meydana geldiği anlaşılmıştır (Ekmen H., 2020: 78). Mağara oluşumunda ilk olarak lav akıntıları oda benzeri bir alanda birikmiştir. Bu alanda soğuyan lav, kalın bir kabuk oluşturmuştur. Kabuk içerisinde mevcut lav hala sıcak durumdayken, oluşan kalın kabuklardan birisinin kırılması sonucunda oda içerisindeki lavların boşalmasıyla mağara oluşumu meydana gelmiştir. Mağara daha sonra Kuzey Anadolu Fayı'nın tektonik etkisiyle Geç Miyosen'den Holosen'e kadar olan süre içerisinde bugünkü görünümünü kazanmıştır (Ekmen H. ve diğ., 2021: 26). Mağaranın çeşitli yerlerinden alınan kayaç örneklerinin analiz edilmesi sonucunda mağara yapısının bazaltik andezit içerikli olduğu anlaşılmıştır (Ekmen H. ve diğ., 2021: 27).

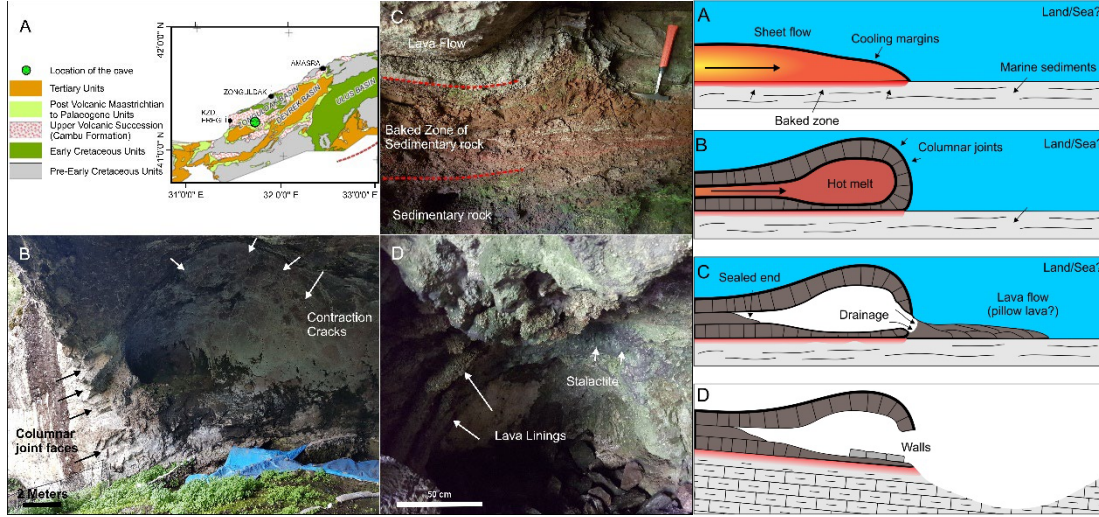

**Şekil 2.2.** İnönü Mağarası'nın jeolojik oluşum süreci.

**Kaynak:** (Ekmen H. ve diğ., 2021: 42-43)

## 2. Araştırma Tarihi

İnönü Mağarası ilk olarak 2004-2008 yılları arasında G. Karauğuz ve ekibi tarafından yapılan, Zonguldak ili sınırları içerisindeki Devrek, Çaycuma ve Gökçebey ilçelerinde yüzey araştırmaları sırasında tespit edilmiştir (Karauğuz ve Düring, 2009: 154).

2016 yılında Zonguldak Bülent Ecevit Üniversitesi öğretim üyelerinden T. Gürdal başkanlığında gerçekleştirilen Heracleia Pontika ve Territoryumu yüzey araştırmasında (HPYA), ZBEÜ protohistorya ekibi ile Kdz. Ereğli ilçesi ve çevresinde yerleşime uygun vadi ve alanlar detaylı bir şekilde araştırılmıştır (Ekmen F. G. ve Ekmen H., 2021: 67-68). Kdz. Ereğli ve Devrek arasında yer alan bağlantı yolunun doğal kaynağı olan Güllüç Çayı vadisi boyunca yapılan detaylı araştırmalar sonucunda, on bir adet yerleşim yerleri tespit edilmiştir (Ekmen F. G. ve Ekmen H., 2021: 87). Bu yerleşimlerden elde edilen verilerin sonuçlarına bakıldığında İnönü Mağarası haricindeki diğer yerleşimlerden ele geçen verilerin zayıflığı dikkat çekmektedir. Bu verilerin zayıflığının sebepleri bölgedeki yoğun bitki örtüsü ve defnecilik faaliyetleri nedeniyle alanların tahrip edilmiş olduğu düşünülmektedir (Ekmen F. G. ve Ekmen H., 2021: 68-85).

HPYA'da ziyaret edilen on bir adet yerleşimlerin içinde İnönü Mağarası, diğer yerleşimlere göre akarsu kaynaklarına yakın olup ve bu akarsuların oluşturduğu doğal vadilere de hâkim bir noktada bulunmaktadır (Ekmen H. ve diğ., 2019: 271-273). İnönü Mağarası'nın konumu, yüzey araştırması sırasında toplanan buluntuların yoğunluğu ve çeşitliliği dikkate alındığında mağaranın anahtar bir yerleşim olabileceği düşünülmektedir (Ekmen F. G., 2020: 60).

Arkeolojik açıdan çok az araştırılmış olan Batı Karadeniz Bölgesi tarih öncesi kültürlerinin anlaşılması konusunda kayda değer ipuçları elde edileceği düşüncesiyle İnönü Mağarası'nda arkeolojik

arařtırmalar yapılmasına karar verilmiřtir. 2017 yılından itibaren Kdz. Eređli Múzesi Múdürü A. Mercan'ın başkanlıđında ve Dr. H. Ekmen'in bilimsel danıřmanlıđıyla İnönü Mađarası'nda bařlatılan sistemli kazı çalıřmaları halen devam ettirilmektedir (Ekmen F. G., 2020: 49).

### 3. Tabakalanma

İnönü Mađarası'nda kúltür dolgusu C gözü ve B gözünün bir kısmına kadar uzanmaktadır. Bu alanda toplam yedi açmada kazılar yürütülmüřtür. Dört açmada anakayaya ulařılmıřtır. Anakayaya ulařılmıř açmaların kúltür dolgusu yaklaşık olarak 120-140 cm'dir (Ekmen H. , 2020: 79). Yapılan kazılar sonucunda bu alanlarda beř adet kúltür tabakası tespit edilmiřtir. Bunları geç dönemden erken döneme dođru sıralayacak olursak sırasıyla, I. tabaka Orta Çađ, II. tabaka Erken Demir Çađı, III. tabaka Geç Tunç Çađı, IV. tabaka Erken Tunç Çađı ve V. tabaka Geç/Son Kalkolitik Çađ'dır (Ekmen F. G., Ekmen H., ve Seçer Fidan, 2021: 64).

**Tablo 2.1.** İnönü Mađarası'nın tabakalanması.

Tabaka	Dönem	Yaklařık Tarihler
I	Orta Çađ	MS 1000-1200
II	Erken Demir Çađı	MÖ 1200-980
III	Geç Tunç Çađı	MÖ 1350-1200
IV	Erken Tunç Çađı	MÖ 2350-2100
V	Kalkolitik Çađ	MÖ 4300-3950

Bölgenin arkeolojik açıdan az arařtırılması sebebiyle, söz konusu kúltür dolgularından elde edilen bulgular yerel ve özgün bir karakterdedir. Dolayısıyla bu kúltür dolgularının analogik tarihlendirilme yapılması da oldukça güç hale gelmiřtir (Efe, Ekmen H, ve Ekmen F. G., 2022: 4). Bu sebeple kazılar esnasında her kúltür dolgusundan alınan fazlaca örnekler C14 yöntemiyle tarihlendirilmiřtir. Uygulanan bu metot mađaranın beř kúltür dolgusundan alınan örneklerin radyokarbon tarihi sonucu ile analogik deđerlendirmelerden elde edilen geniř aralıklı tarihlerin sonuçlarını, daha dar aralıklı ve dođru bir noktada buluřmasını sađlamıřtır (Ekmen H., 2021: 84).

### 3. 1. I. Orta Çağ

Mağaranın üst seviyesini kaplayan tezek tabakasının hemen altında yer alan I. tabaka, yoğun moloz dolgusu üzerine konumlanmıştır. Bu tabaka yüzeye çok yakın olmasından dolayı fazlaca tahrip edilmiştir. Dağınık halde görülen kireç taban haricinde, tabaka içerisinde herhangi bir mimari unsur yer almamaktadır (Ekmen H. , ve diğ., 2022: 346).

I. tabakanın çanak çömlek repertuarını çok az yeşil, sarı ve kahverengi renklerinde sırlı şişeler, testiler, tabaklar ve çanaklar ile yalın çark yapımı çanak çömlekler oluşturmaktadır (Ekmen H. ve diğ., 2021: 27). Tabak, kase gibi açık formları içeren sırlı çanak çömlekler üzerinde iç içe geçmiş halkalar ve bu halkalar arasında sigrafitto tekniği ile yapılmış dalga motifleri görülmektedir. Söz konusu sigrafitto tekniği M.S. 11-13. yüzyıllarda Anadolu ve çevresinde yaygın olarak kullanılmıştır (Ekmen H. ve diğ., 2021: 27).

Çanak çömlek verileri haricinde I. tabakanın tarihlendirilmesi için bir diğer önemli buluntu ise Bizans dönemine tarihlenen *Anonim Follis Grubu*'na ait bakır sikkedir. Korozyonu fazla olan sikkenin ön yüzünde İsa büstü, arka yüzünde ise Latin haçı yer almaktadır. Söz konusu sikke III. Nikephoros (M.S. 1078-1081) dönemine tarihlendirilmektedir. Bu bulgular ışığında İnönü Mağarası'nın I. tabakasının M.S. 11-13 yüzyılları arasında yerleşim gördüğü bilgisini vermektedir<sup>1</sup> (Ekmen H. ve diğ., 2021: 27).



**Şekil 2.3.** (A) I. tabakanın sırlı çanak çömlekleri. (B) I. tabakada bulunan bronz sikke.

**Kaynak:** (Ekmen H. ve diğ., 2021: 43)

<sup>1</sup> Söz konusu sikkenin değerlendirilmesi Dr. Canan Özbil tarafından yapılmıştır.

### 3. 2. II. Erken Demir Çağı

I. tabakanın altında yaklaşık 20 cm boşluk bulunmaktadır. Bu boşluktan sonra II. tabaka yer almaktadır. II. tabaka M.Ö. 1200-980 tarihlerini kapsayan Erken Demir Çağı'nı temsil etmektedir (Ekmen H. ve diğ., 2021: 27). II. tabakanın mimari buluntuları oldukça tahrip olmuş ve parçalar halinde ele geçmiştir. Bunlardan biri mağaranın kuzeyinde kuzeydoğu-güneybatı doğrultusunda uzanan ve orta büyüklükteki taşlardan oluşan tek sıra korunmuş duvar ve etrafındaki kerpiç parçaları oluşturmaktadır. Duvara bağlantılı olan toprak sıkıştırılarak taban oluşturulup üzeri kil ile sıvanmıştır (Ekmen H. ve diğ., 2021: 27). Mağaranın C gözünün güneyinde ise kalın üç evreli sıvanmış kil taban yer almaktadır. Sıvalı taban üzerinde ve etrafında "C" biçiminde ocakların yer almaktadır. Ocak etrafında konumlandırılmış öğütme taşları ile pişirme alanları bulunmaktadır (Ekmen H., Ekmen F. G. ve Güney, 2021: 56). Mağaranın kuzeyinde, mağara duvarının bitişiğinde bulunan yarım daire şeklinde dikey olarak yerleştirilmiş taşlarla çevrili bir çukur yer almaktadır. Söz konusu çukurda çok sayıda ağırşak ve parçaları ile tezgah ağırlıkları, bol miktarda hayvan kemikleri, çanak çömlek parçaları, içi buğday ile dolu bir minyatür kap, ayı dişinden pendant ve kemik aletler ele geçmiştir. Çukurda bulunan çanak çömlek parçaları kabartma bant üzeri parmak baskı bezemeli ve kazıma bezemelidir (Ekmen H. ve diğ. 2020: 39-43). Erken Demir Çağı'nda Balkan kökenli toplulukların Anadolu'ya gelmesiyle beraber, Trakya'da ve Marmara bölgesinde Menekşe Çatağı'nda (Erim-Özdoğan 2003, 222-223) ve Aşağı Pınar (Özdoğan 2000, 72-73) yerleşimlerinde İnönü Mağarası'nda bulunan çukurun benzeri çukurlar bulunmuştur. Söz konusu çukurları "Adak Çukurları" olarak adlandırıp, içerisinde yer alan bezemeli çanak çömleklerin koyulması belirli bir inanç ve ritüellerin parçaları olduğu belirtilmiştir (Ekmen H, Ekmen F. G. ve Güney, 2020: 39).



Şekil 2.4. II. Tabakanın mimari bulguları.

Kaynak: (Ekmen H, Ekmen F. G. ve Güney, 2020: 52)

II. tabakanın küçük buluntuları arasında çok sayıda pişmiş topraktan yapılmış ağırşaklar, tezgâh ağırlıkları, makaralar, kemikten dikiş iğneleri ve bızlar yer almaktadır. Söz konusu buluntular Erken Demir Çağı'nda mağaraya yerleşmiş toplumun yoğun olarak dokumacılıkla uğraştığını göstermektedir (Ekmen H. ve diğ. 2021: 28). Ağırşakların çoğu bezemeli, ağırlıklı olarak basık küresel, silindirik, simetrik veya asimetrik bikonik formludurlar. Söz konusu ağırşaklar arasında bikonik formlu ortası yivli örnekler Erken Demir Çağı için tipik bir formdur ve Troya VIIb tabakasıyla benzerlik sağlamaktadır (Ekmen H. ve diğ. 2021: 28).



**Şekil 2.5.** II. Tabakada bulunan ağırşaklar.

**Kaynak:** (Ekmen H, Ekmen F. G. ve Güney, 2020: 53).

II. tabakanın çanak çömlekleri kaba hamurlu, açkısız ve el yapımıdır. II. tabakada kazıma bezemeli çanak çömlekler, Buckel Keramik, Barbarian Ware/Coarse Ware ve kaba el yapımı çanak çömlekler yer almaktadır (Ekmen H, Ekmen F. G. ve Güney, 2020: 40). İnönü Mağarası'nda görülen bu çanak çömlekler Erken Demir Çağı'nda Trakya, Güney Marmara ve Ege kıyılarından bilinmektedir. Coarse Ware olarak tanımlanan çanak çömleklerde kabartma bant üzeri parmak veya tırnak baskı bezemeler görülmektedir. Bazı çanak çömlekler üzerinde kabartma bant olmadan, parmak veya tırnak baskısını kabın doğrudan yüzeyine uygulandığı örneklerde mevcuttur. Söz konusu çanak çömlekler üzerinde görülen bezemeler, Troya VIIb1 (Blegen et al. 1958, 281), Maydos-Kilisetep (Sazcı, 2012: 16. Fig. 4), Adatepe, Gordion, Boğazköy (Genz, 2000: 52. Abb 11) ve İstanbul'un batı kıyısı çevresinde yapılan yüzey araştırmalarında (Aydıngün Ş. ve Aydıngün H., 2013: 67. Fig. 1b) benzer örnekler yer almaktadır. II. tabakada görülen bir diğer bezeme türü ise kazıma ile yapılmış zikzak ve bantlardan oluşan Troya VIIb2 'den bilinen Yumrucuklu Mal/Knobbed Ware olarak tanımlanan çanak çömleklerdir (Ekmen H. ve diğ., 2021: 28). İnönü Mağarası'nın II. tabakasının genel kap

formlarını pişirme kapları, depolama kapları ve minyatür kaplar oluşturmaktadır. Çanak çömleklere eklentileri at nalı biçimli tutamaklar, dikey mahmuzlu kulplar, yatay çift mahmuzlu kulplar ve pişirme kapları ile ilişkilendirilen konik kulplu karşılıklı buhar ya da ip deliği bulunan kapaklar oluşturmaktadır (Ekmen H., Ekmen F. G. ve Güney, 2020: 42-43).



**Şekil 2.6.** II. tabakanın çanak çömlekleri.

**Kaynak:** (Ekmen H. ve diğ., 2021: 44).

### 3.3. III. Geç Tunç Çağı

Mağaranın II. tabakasının hemen altında kesintisiz devamlılık sağlayan III. tabaka yer almaktadır. III. tabaka içerisinde ahşap hatıllar ile yapılmış dört adet yapıya ait taban kalıntıları bulunmuştur. Söz konusu yapıların büyük ölçüde olanları A ve B yapılarıdır. Bunlar kuzeydoğu-güneybatı yönünde konumlandırılmıştır. Daha küçük ölçülerde olan C ve D yapıları ise kuzeybatı-güneydoğu yönünde konumlandırılmıştır. A yapısı, mağaranın kuzeyinde yer alan II. tabakaya ait adak çukuru tarafından bir kısmı tahrip edilmiştir. Mağarada daha önceden yaşayan çobanlar, mağara diplerinden kaynaklı suyu tahliye edebilmek için arklar oluşturmuşlardır. Bunun sonucunda B yapısının da bulunduğu alanın bir kısmı bu faaliyetler sebebiyle tahrip edilmiştir. (Ekmen, Ekmen ve Seçer Fidan, 2021: 64). Ahşap yapılar, mağaranın batı yönüne eğimli olması sebebiyle kilden düzgün bir zemin oluşturulmuştur, oluşturulan zemin üzerine büyük tomruklardan dörtgen çerçeve görünümünde çantı tekniği ile oturtulması ve aradaki oluşan boşluklara daha küçük işlenmemiş tomrukların yerleştirilmesiyle inşa edilmiştir (Ekmen H. ve diğ., 2022: 346-347). Tabanlar üzerinde de ince bir kil sıva yer almaktadır (Ekmen H., Mercan, Ekmen F. G. ve Güney, 2019: 314). Böylelikle mağaradan sızan suların oluşturduğu nemli zemin üzerinde kuru bir düzlem oluşturulmuştur. Tabana yerleştirilen tomrukların sabit kalması için, tomruk aralarında dikey çakılmış küçük kazıklar yer almaktadır. Söz konusu tabanlarda kullanılan tomrukların uzun olanları 2,4 m uzunluğunda olup, kısa olanları 1.2 m uzunluğundadırlar (Ekmen H., Ekmen F. G ve Seçer Fidan, 2021: 64). Ahşap yapıardan

alınan örnekler sonucunda, tabanlarda meşe (Quercus L.), çam (Pinus L.), kızılâğaç (Alnus Mill.) ve akçaağaç (Acer L.) kullanıldığı anlaşılmıştır (Yaman ve Ekmen , 2023: 8-9).

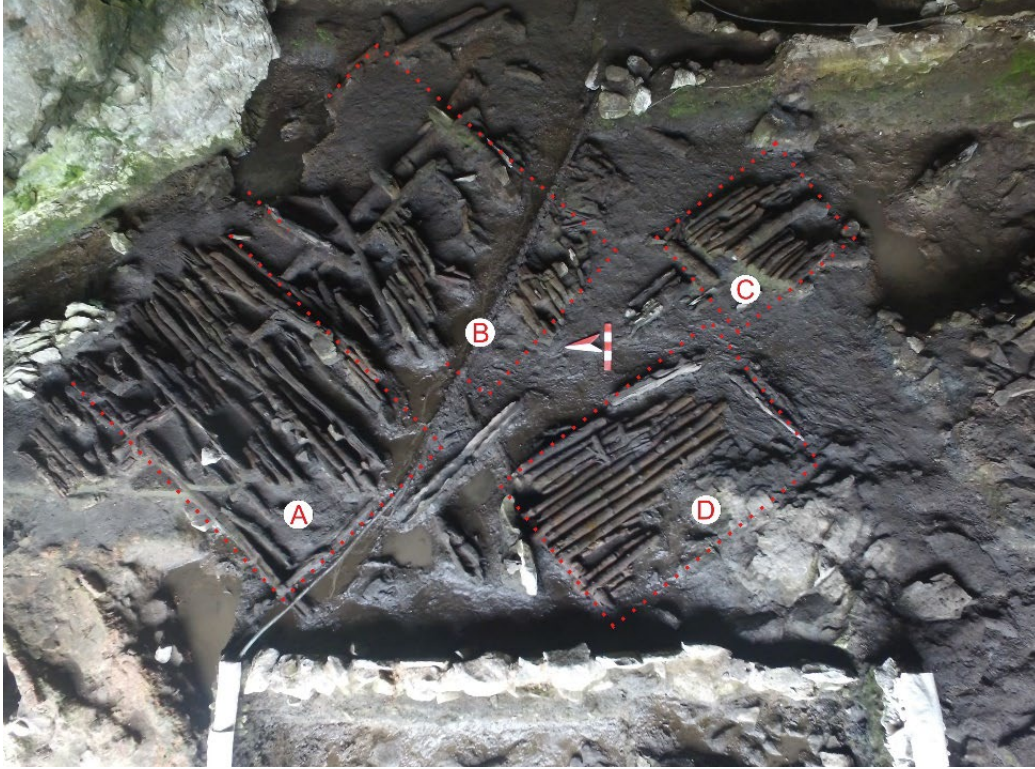

**Şekil 2.7.** III. tabakanın ahşap yapıları.

**Kaynak:** İnönü Mağarası Kazısı arşivi.

İnönü Mağarası'nda Geç Tunç Çağı'na ait ahşap yapılar, mağara diplerinden sızan suların kültür dolgusunu balçığa çevirmesi sebebiyle ahşapların oksijen ile temasını keserek korunmasına sebep olmuştur. Bu durum sadece ahşapların iyi korunmasına neden olmamış, ahşap tabanlar üzerinde küçük buluntuların da iyi korunmuş halde bulunmasını da sağlamıştır (Ekmen, Ekmen ve Seçer Fidan, 2021: 68). İnönü Mağarası sakinleri tarafından yapı elemanı olarak ahşabın tercih edilmesi, bölgedeki hammadde kaynağının bolluğunu işaret etmektedir. Günümüzde dahi Karadeniz coğrafyasında yapı elemanı olarak en fazla kullanılan hammadde ahşaptır. Karadeniz Bölgesi'nde, İnönü Mağarası'nın ahşap yapılarının inşa tekniğine en fazla benzeyen yerleşim, Samsun ilinde yer alan İkiztepe'dir (Alkım, Alkım, ve Bilgi, 2003: 51-55). Son Kalkolitik Çağ'dan M.Ö. 2. binyıla kadar kullanılan bu yapıların çantı tekniği ile yapıldığı, yapının içi ve dışının kil ile sıvalı oldukları bilinmektedir. İkiztepe'deki bazı yapıların tabanları tıpkı İnönü Mağarası'ndaki örnekler gibi tomruklar ile döşeli, bazılarının ise sıkıştırılmış toprak tabanlı oldukları bilinmektedir (Ekmen, Ekmen ve Seçer Fidan, 2021: 67). Bölge içerisinde Sinop-Kocagöz Höyük (Erzen, 1956: 71) ve Samsun-Dündartepe' deki (Kökten, Özgüç, ve Özgüç, 1945: 367-378) Kalkolitik Çağ'dan Hitit Çağı'na kadar yapılarda ahşabın kullanıldığı bilinmektedir. Fakat her iki yerleşimde uygulanan yapı tekniğine dair bilgiler yer almamaktadır.

Marmara Bölgesi'nde Ilıpınar (Roodenberg 1995: Fig. 10, 14-22) yerleşmesinde, Balkanlarda Nea Nikomedia (Rodden 1965: 99; Esin 1978: 32), Karanovo (Mikov 1959: 88-97; Hiller – Nikolov 2002), Azmak (Georgiev 1965: 7, Pl.Va) ve Ezero (Georgiev – Merpert 1966: 33-37, Pl.VIII; Georgiev – Merpert 1973: 224-226) yerleşmelerinde Kalkolitik Çağ'a ait ahşap yapıların varlığını bilmekteyiz. Fakat bu yapıların yapım tekniği, İnönü Mağarası'nda uygulanan yapım tekniğinden farklıdır (Ekmen, Ekmen ve Seçer Fidan, 2021: 67-68).

III. tabakanın küçük buluntuları ağırlıklı olarak ahşap tabanlar üzerinde bulunmuştur. Söz konusu yapı tabanları üzerinde çanak çömlek ve kemik parçaları ile önemli sayıda metal eşyalar, taş baltalar ve biley taşları bulunmuştur. İyi korunmuş metal buluntular arasında tunçtan yapılmış kovanlı mızrak ucu, hançer, toggle pin, bıçak, balta parçası, küpe, yüzük, boğa heykelciği, rulo başlı iğneler ve dikiş iğneleri bulunmuştur. Metal eserler haricinde, pişmiş topraktan yapılmış bir de heykelcik başı bulunmuştur (Ekmen H. ve diğ. 2021: 29).



**Şekil 2.8.** III. tabakanın metal buluntuları.

**Kaynak:** İnönü Mağarası Kazısı arşivi.

Yapı tabanları üzerinde bulunan metal eserlerin nitelik ve çeşitliliği dikkat çekicidir. Açığa çıkan metal eserlerin çoğu M.Ö. 2. binyıldan itibaren Anadolu'da birçok yerleşimde fazla sayıda görülmektedir. İnönü Mağarası'nın III. tabakasına ait metal eserler içerisinde en önemli veri sağlayan, Hitit Dönemi için tipik gözlü hançerdir. Tunçtan yapılmış bu eser, A yapısı tabanı üzerinde bulunmuştur ve doğrudan birebir benzeri Ortaköy-Şapinuva'da M.Ö. 14. yüzyıla tarihlenmektedir (Efe, Ekmen H., ve Ekmen F. G., 2022: 19). Söz konusu hançer, üçgen gövdeli, saplı, hançerin gövdesi üzerinde ise iki adet göz bulunmaktadır (Ekmen, Ekmen ve Seçer Fidan, 2021: 66). İnönü Mağarası III. tabaka buluntuları arasında önemli olan bir diğer buluntu ise pişmiş topraktan yapılmış heykelcik başıdır. Heykelciğin kafası üzerinde sivri bir başlık yer almaktadır. Yüz hatlarında burnun kemerli bir şekilde yapılıp, geriye kalan yüz hatları stilize bir görünümündedir. Heykelciğin sadece baş kısmı korunmuştur

(Ekmen, Ekmen ve Seer Fidan, 2021: 66). Tm bu zellikler ile eřitli Hitit kentlerindeki insan tasvirlerinde gerek kabartmalar zerinde, gerek eserler zerindeki betimlemeler, İnn Maęarası'nda bulunan heykelcik ile fazlaca benzerlik gstermektedir (Ekmen, Ekmen ve Seer Fidan, 2021: 70-71).

III. tabakada yer alan yapı tabanları zerinde ele geen aęırşak ve tezgah aęırlıklarının tıpkı II. tabakadaki gibi yoęun olması, dokumacılıęın sz konusu tabaka ierisinde de yoęun olarak yapıldıęını gstermektedir. Piřitmiř toprak eserlerin hamur zellikleri anak mlek verileri ile aynıdır. III. tabakanın anak mlekleri incelendięinde II. tabakanın anak mlekleri ile benzerlik gstermektedir. II. tabakada grdęmz el yapımı kaba hamurlu, kabartma bant zeri parmak baskı bezemeli anak mlekler III. tabakada da kullanılmıřtır. anak mlek geleneęi aısından II. tabaka ile herhangi bir farkı bulunmayan III. tabakanın, radyo karbon verileri sonucunda sz konusu iki tabaka arasında bir kesintinin olmadıęı anlařılmıřtır. Bu veriyi anak mlek bulgularındaki deęiřmeyen gelenekte gstermektedir. İki tabaka arasındaki ayırım mimari kalıntılar ile yapılabilmektedir (Ekmen, Ekmen ve Seer Fidan, 2021: 65).

III. tabakada yer alan ahřap tabanlar zerinden alınan radyo karbon rneklerinin analiz sonucu Kal. M.. 1400-1250 aralıęını vermiřtir (Ekmen H. ve dię., 2022: 347). Arařtırma ve alıřmaların zayıf olması sebebi ile ok fazla bilgi sahibi olmadıęımız Batı Karadeniz Blgesi'nde İnn Maęarası'nın III. tabaka bulguları blgenin Ge Tun aęı'na iliřkin nemli verileri oluřturmuřtur. Maęaranın III. tabakasında bulunan buluntuların benzerleri Hitit merkezlerinde bulunmuř olması bu maęarada yařayanların, Hititler ile iliřkili olan ve bu coęrafyada yařadıkları dřnlen Kařka ya da Pala-Tummana lkeleri ile iliřkilendirilmektedir (Ekmen, Ekmen ve Seer Fidan, 2021: 82).

#### **3. 4. IV. Erken Tun aęı**

III. tabaka ile IV. tabaka arasında yaklaşık bin yıllık bir bořluk bulunmaktadır. İnn Maęarası'nın IV. tabakası Erken Tun aęı'na tarihlenmektedir. IV. tabaka maęara ierisinde ok sınırlı bir alanda arařtırılmıřtır. Maęaranın batı kısmında yama zerinde yerleřim izleri saptanmıřtır. Maęaranın eęimi sebebi ile IV. tabaka dz bir zemin elde edebilmek iin kil zemin zerine konulanmıřtır (Ekmen H., 2021: 84). Sz konusu tabaka ierisinden alınan son radyo karbon tarihleri sonucunda bu tabakanın M.. III. bin yılın bařlarında son eyreęine kadar uzanan bir aralıkta kullanım grdę belirlenmiřtir (Ekmen H. ve dię. 2021: 30).

IV. tabakada dikdrtgen formlu kuzeydoęu-gneybatı ynnde uzanan kerpi bir platform yer almaktadır. Kerpi platformun kuzey kenarı platform boyunca tek sıra kerpi tuęla ile rlmřtır. Platformun kuzeydoęu kşesinde yuvarlak formlu dibe doęru daralan bir fırın yer almaktadır. Sz konusu fırın, platformun zerine oturmakta olup, fırının gney ve batı tabanına destek saęlanması iin

üretim hatalı çanak çömlekler konumlandırılmıştır. Böylelikle platformun ve fırının iki evreli olduğu anlaşılmıştır. Söz konusu fırının küçük çaplı kap üretimi için kullanıldığını göstermektedir. Hatalı üretilen kaplar, üzerinde yoğun ısıdan kaynaklı cürufların bulunması bu durumu güçlendirmektedir (Ekmen H. ve diğ., 2022: 344-345). Kerpiç platformun batısında tabanı kil sıvalı ocak yer almaktadır. Ocağın hemen yanında andiron bulunması, bu alandaki pişirme faaliyetlerini göstermektedir (Ekmen H. 2021: 84).



**Şekil 2.9.** IV. Tabakanın mimari bulguları.

**Kaynak:** (Ekmen H. 2021: 84)

IV. tabakada taş aletlerin ve üretim artıkları sayıca fazladır. Taş alet işçiliğinde ağırlıklı olarak çakmaktaşı tercih edilmiştir. (Ekmen H. ve diğ. 2021: 33). Buluntu açısından bir diğer önemli veri, kerpiç platformun kuzeyinde boynuzlar ve tunç keskilerdir. Boynuzların özenle kesilmiş olmaları ve kesme izlerinin tunç keskilere ağız ölçüleri ile birebir örtüşmektedir. Bunun sonucunda IV. tabakada yoğun taş işçiliğinin yerleşim içinde yapılması ve ele geçen hayvan kemik işçiliği ve çanak çömlek üretimi faaliyetlerinin mağara içinde yapılıyor olması, mağaranın bir işlik olarak kullanıldığını göstermektedir (Ekmen H. ve diğ., 2022: 345).

IV. tabaka çanak çömleği, genellikle kırmızı tonlarında, astarlı, gaga ağızlı testi parçaları ve ağız kenarı altında kabartma bant üzeri parmak baskı bezemeli çanak çömlek parçalarından oluşmaktadır (Ekmen H. ve diğ. 2021: 29-30). Ayrıca İnönü Mağarası'na kuş uçuşu 3 km uzaklıkta Erken Tunç Çağı yerleşimi olan Yassıkaya Mağarası'ndan bilinen sap şeklinde bir eklentiyle ve ona bitişik ilmek şeklinde

kulplu çanaklar yer almaktadır (Ekmen H., ve diğ. 2022: 353). İnönü Mağarası'nın IV. tabakasında görülen ağız kenarının altında kabartma bant üzeri parmak baskı bezemeli çanak çömleklerin benzerleri Yassıkaya Mağarası, Trakya'daki Çankırı-Yazıboy, Koyunbaba ve Kanlıgeçit gibi Erken Tunç Çağı yerleşimlerinden bilinmektedir. Bununla birlikte İkiztepe'de Erken Tunç Çağı II'de, Eskişehir bölgesinde ise Erken Tunç Çağı III'ün başlarında kabartma bant bezemenin giderek yaygınlaşması dikkat çekicidir (Ekmen H. ve diğ. 2021: 30). Bu tabakada bulunan gaga ağızlı testilerin kulplarının etrafındaki memecik kabartmalar, aynı formdaki metal nesnelerin perçinlerinin taklidi olduğu düşünülmektedir. Benzer örnekler Yassıkaya ve Kastamonu-Kınık yerleşimlerinden bilinmektedir (Ekmen H. ve diğ. 2021: 30). Tabakanın dolaylı tarihlendirilmesine katkı sağlayan "Siyah Ağız Kenarlı Mal/ Black Topped" olarak bilinen çanak çömleklerdir. M.Ö. 3. binyıl Orta Batı Anadolu ve Ankara çevresi ile paralellikler kurulmasına neden olmuştur (Ekmen H. ve diğ. 2021: 30). IV. tabaka için önemli olan süttan ikincil ürün kaplarının bulunmasıdır. Bu kapların gövdeleri üzerinde akıtacaklı delik bulunmaktadır. Söz konusu kaplar, günümüzde kullanılan yayıklara benzer bir işlevde kullanıldıkları düşünülmektedir (Ekmen H., 2020: 82). Tüm bu veriler sonucunda İnönü Mağarası Erken Tunç Çağı yerleşimcileri mağaranın belirli bir kısmını üretim faaliyetleri için kullandıkları düşünülmektedir (Ekmen H., ve diğ. 2022: 353).

Prof. Dr. Turan Efe, Yassıkaya Mağarası'nın Erken Tunç Çağı seramiklerini, bu bölgeye özgü kendine has bir kültürü olduğundan bahsetmiştir. Bu kültürün çekirdek bölgesi, Filyos Irmağı ve kolları ile ilişkilendirerek "*Filyos Kültürü*" olarak değerlendirmiştir (Efe, 2004:34- 36). İnönü Mağarası'nın IV. tabakasına ait çanak çömleklerin Yassıkaya Mağarası'nın çanak çömlekleri ile benzerliği yapılan bu değerlendirmeyi kuvvetlendirmektedir (Ekmen H ve Ekmen F. G., 2022: 119).

### **3. 5. V. Son Kalkolitik Çağ**

V. tabaka, mağaranın en eski yerleşimi olup, sınırlı alanlarda araştırılabilmektedir. (Ekmen H. ve diğ. 2021: 30). Bu tabaka yerleşimcilerinin mağaranın eğimli, girintili ve çıkıntılı zeminin gri çakıllı ve killi bir dolgu malzemesi ile kabaca düzelme yoluna gittikleri anlaşılmaktadır. V. tabakada tespit edilen sınırlı mimari bulgu, mağaranın doğusunda parçalar halinde bulunan taban kalıntılarıdır. Tabakanın yedi farklı yerinden alınan radyo karbon örneklerinin C14 analiz sonuçları mağaranın ilk sakinlerinin Kal. M.Ö. 4260-3976 aralığında iskan ettiğini göstermektedir (Ekmen F. G., 2020: 50).

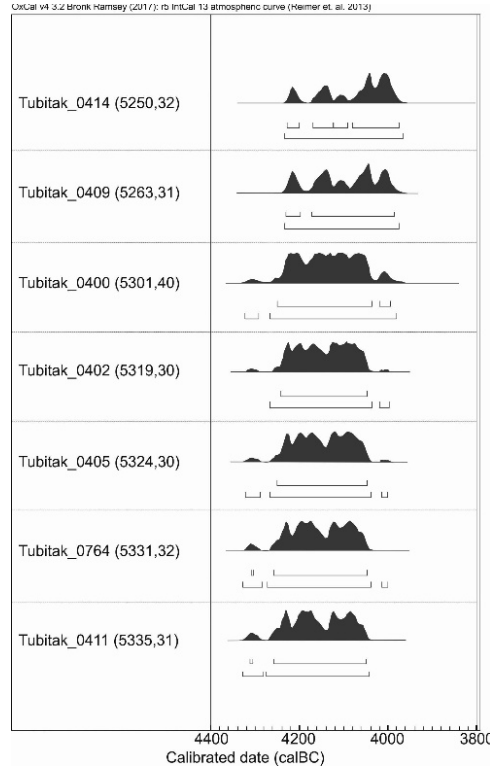

**Şekil 2.10.** İnönü Mağarası'nın V. tabakasına ait C14 analizlerinin sonuçları.

**Kaynak:** (Ekmen F. G., 2020: 51).

V. tabaka da bulunan idollerin biçim özellikleri ve betimlerinde görülen bazı detaylar tabakanın göreceli tarihlenmesine katkı sunmaktadır. Söz konusu idoller, doğal görünümünden uzak ayakta duran kadınları tasvir etmektedir. İdollerin bel veya boyun gibi ayrımları, yüzde çene çıkıntıları betimlenmemiştir. İlk idol silindirik bir gövdeye sahiptir. İdolün başının üst kısmı, kolları ve burnu stilize bir şekilde tasvir edilmiştir. Burnun şekillendirilmesi ile göz çukurları oluşturulmuştur. Bunun dışında idolün diğer vücut detayları belirtilmemiştir. Yüzey renginden hamurun doğal renginin görüldüğü idol, 5 cm yüksekliğinde, 1,8 cm genişliğinde ve 1,7 cm kalınlığındadır (Ekmen F. G., 2020: 61). İkinci idol, bulunan diğer idol ile aynı alanda bulunmuştur. Söz konusu idol yuvarlak kenarlı dikdörtgen gövdeye sahiptir. Baş ve gövdenin alt kısmında yer alan kısa kenarlar hafifçe inceltiştir, arka kısmı ise düzdür. Yüz kısmında yer alan göz yuvaları ve burun kabartma olarak kilin şerit halinde applike edilmesiyle oluşturulmuştur. Gözbebekleri ise ayrı bir şekilde hazırlanan kil topaklar ile yapılmıştır. İdol başının her iki yanında stilize kulaklar bulunmaktadır. Göğüsler, idolün yaklaşık olarak merkezine karşılık gelecek şekilde iki çıkıntı ile belirtilmiştir. İdolün hamuru V. tabaka çanak çömlek hamurları ile aynı kalitededir. Siyahımsı gri renkte olan idolün yüksekliği 5,1 cm, genişliği 2,2 cm ve kalınlığı 1,7 cm'dir (Ekmen F. G., 2020: 61-62).

Kadın tasvirlerinin ait oldukları dönemde, özellikle Kalkolitik Çağ'dan sonraki dönemlerde detaylandırılmadan bırakılarak stilize edilmesi yaygın bir gelenektir (Ekmen F. G., 2020: 62). İnönü

Mağarası'nda bulunan ilk idolün yakın paralelleri Aşağı Pınar 7. tabakasında (Özdoğan, 2013: 187), İkiztepe (Bilgi, 2012: 148) ve Batı Bulgaristan'da Struma Vadisi'nde yer alan Gäläbnik (Pavuk ve Cochadziev, 1984: 195) yerleşmesinde bulunmaktadır. Neolitik kültürün Balkanlar'daki önemli bir yerleşimi olan Vincă'da (Tasic, 2011: Fig.3-10) bulunan idoller de İnönü Mağarası idollerini anımsatmaktadır (Ekmen F. G., 2020: 62-63). Yuvarlak dikdörtgen gövdeli ikinci idolün tam paraleli Kuzeybatı Anadolu'da Çanakkale yakınlarındaki Gülpınar'da (Takaoğlu ve Özdemir, 2018: Fig.49.11) II. tabakada bulunmuştur. Birebir benzerlik gösteren Gülpınar idolünün sadece baş kısmı korunabilmiştir. Bulgaristan'da yer alan Karanovo'da bulunan abartılı kalçalı idolün göğüs ve yüz detayları İnönü Mağarası'ndaki ikinci idole benzerlik göstermektedir (Ekmen F. G., 2020: 63).

V. tabakanın önemli diğer buluntuları ise, mağaranın doğusunda dip kısımda bulunan bir çanak içerisinde (Lev. 14-1) 10.198 adet boncuklardır. 27 adet altın, 1 adet elektrum, 93 adet karnelyan (akik), 1 adet radyolarit (?) ve gerisi steatitten yapılmış boncuklardır. Söz konusu kap içerisinde boncuklar ile birlikte bulunan iki adet yanmış alageyik dişi yer almaktadır. Hayvan dişleri üzerinde herhangi bir delik bulunmaması sebebi ile bunların ipe sarılarak ya da boncuk yapılmak üzere hammadde olarak konumlandırıldıkları düşünülmektedir (Ekmen F. G., 2021: 402-403). İnönü Mağarası'nda bulunan söz konusu boncuklar Karadeniz'in batı kıyısında bulunan Varna I, Durankulak gibi mezarlıklarda bulunan mezar hediyeleri ile Yunatsite Höyüğü'nde bulunan altın boncuklar ile bire bir benzerlik göstermektedir (Ekmen. F. G., 2020: 58).

Altın boncuklar H. Beck tipolojisine göre standart silindir ve kısa silindir tipindedirler. Altın boncukların altı tanesi 1x1 mm boyutlarında, diğer yirmi adet boncuğun boyutları 2-4 mm, çapları 2,5-4 mm arasında değişmektedir. 2 nolu boncuk ölçü olarak diğerlerinden farklı olup 5x5 mm ölçülerindedir. Altın boncuklar içinde 1 mm'den küçük iki adet boncuk haricinde geriye kalan boncuklar, yüzeydeki altın saflığını ve bileşimleri tespit edilebilmesi için p-XRF yöntemiyle analiz edilmişlerdir. En küçük olan iki adet altın boncuk ise taramalı elektron mikroskopunda (SEM) incelenmiştir (Yalçın, Ekmen F. G., ve Ekmen H, 2021: 284). Yapılan analizler sonucunda boncukların birçoğunun bileşimi homojen olup, yirmi bir boncuk %82-88 altın, %11-17 gümüş ve %1 veya daha az bakır içermektedir. Geriye kalan üç boncuğun bileşenleri farklı oranlardadır. Söz konusu boncukların bilinçli olarak üretildikleri düşünülmektedir. Bu boncuklar ise ortalama %70 civarında altın, %30 civarında gümüştan oluşmaktadır (Yalçın, Ekmen F. G., ve Ekmen H, 2021: 286-287). Yapılan incelemeler sonucunda altın alaşımının dört farklı bileşimde kullanıldığı gözlemlenmiştir. Altın boncukların tamamı ince levhalardan üretilmiştir. Yapılan incelemeler ve analizler sonucunda altın boncukların hazırlandığı üç farklı altın levhadan kesilerek üretilmiştir. Üretim bakımından farklılık

gösteren altın boncuklar üç tipolojiye ayrılmışlardır (Yalçın, Ekmen F. G., ve Ekmen H, 2021: 287-288).

Karnelyan boncuklar farklı tip ve ölçüdedirler. Çap ve uzunluk ölçüleri farklılık gösteren boncukların uzun olanları 88 adet, kısa olanları 5 adettir. Uzun boncuklarda görülen formlar silindir ve fiçı biçimindedirler. Kısa boncukların formları üç ayrı tipte olup, silindir, fiçı biçimli ve bikonik gövdelidirler (Ekmen F. G., 2021: 404). Karnelyan boncukların delikleri her iki yandan geniş başlayıp orta kısımda daralmaktadır. Bu da karnelyandan daha sert bir taş ile her iki yandan mekanik delme sonucu oluştuğu düşünülmektedir. Bu boncukların üretimine dair mağara içerisinde herhangi bir veri bulunmamaktadır. Bunun sonucunda karnelyan boncukların ticaret veya takas sonucu yerleşime gelmiş olabileceği düşünülmektedir. Boncuklar üzerinde ve kenarlarında görülen aşınmaların uzun soluklu kullanımdan kaynaklı olduğu düşünülmektedir (Ekmen F. G., 2021: 407). Steatit boncukların ise, steatitin ısıtılarak hamur haline getirilip sonrasında bir çubuk etrafına sarılıp kesilmesi sonucunda elde edildiği düşünülmektedir. Balkanlar'da Kalkolitik Çağ'da deniz canlısı olan spondylusların dikenlerinin kesilmesi ile üretilen boncukların moda olması sonucunda, altın ve karnelyan boncuklar ile beraberinde bulunan steatit boncukların spondylus boncukların yerel taklitleri olduğu düşünülmektedir.



**Şekil 2.11.** İnönü Mağarası'nın V. tabakasında çanak ile beraber bulunan boncuklar.

**Kaynak:** İnönü Mağarası Kazısı arşivi.

Yukarıda bahsedilen boncuklar neticesinde mağara sakinlerinin Balkan yerleşimleri ile kültür benzerlikleri ve etkileşimleri olduğuna değinilmiştir. Boncuklar haricinde, mağaradaki yapılan son çalışmalarda açığa çıkan yeni bulgular, Balkan yerleşimlerindeki benzerlikleri kuvvetlendirmektedir. İnönü Mağarası'nda 2022 ve 2023 yıllarında yapılan kazı çalışmalarında V. tabakada toplu buluntu sayılabilecek bulgular açığa çıkmıştır. Bunlar; çakmaktaşıdan yapılmış yaklaşık 15 cm uzunluğunda dilgi, T formunda kemikten yapılmış idol, bakır balta ve taş baltadır. Çakmaktaşıdan yapılmış olan

dilgi sağlam halde ele geçmiş olup, topuk kısmı oval, uç kısmı sivri olan bu alet Balkan literatüründe *süperblade* olarak tanımlanmaktadır. Bir diğer önemli buluntu olan kemik idol, ince ve dış bükey formludur. T biçiminde olan başın hemen altında incelen bir boyun ve boynun bitim kısmından genişleyen gövde plakası yer almaktadır. Gövdenin dört köşesinde ve başının iki yanında iki adet delik bulunmaktadır. Söz konusu bu bulgular ile birlikte bakır balta ve taştan yapılmış balta, Varna, Durankulak, Devnya mezarlıkları gibi birçok Balkan mezarlıklarında mezar hediyesi olarak karşımıza çıkmaktadır (Kadrow, 2008: 57-62).



**Şekil 2.12.** İnönü Mağarası'nın V. tabakasında bulunan idoller.

**Kaynak:** İnönü Mağarası Kazısı arşivi.



**Şekil 2.13.** İnönü Mağarası'nın V. tabakasında bulunan süperblade.

**Kaynak:** İnönü Mağarası Kazısı arşivi.

V. tabakanın tarihlendirilmesinde ve bölgesel kültür dağılımını tespit edebilmek için büyük kolaylıklar sağlayan bir diğer unsur ise çanak çömlek bulgularıdır. Söz konusu tabakanın çanak çömleri bu tezin konusu olup 3. bölümde ayrıntılı bir şekilde değinilecektir.

## ÜÇÜNCÜ BÖLÜM

### İNÖNÜ MAĞARASI'NIN SON KALKOLİTİK ÇAĞ ÇANAK ÇÖMLEKLERİ

#### 1. Çanak Çömlek Grupları

İnönü Mağarası Kazısı'nda açığa çıkan çanak çömlek parçaları Zonguldak Bülent Ecevit Üniversitesi'nde Protohistorya ve Önasya Arkeolojisi Laboratuvarı'nın deposunda yer almaktadır.

İnönü Mağarası'nın V. tabakasına ait çanak çömlekler öncelikli olarak, dış yüzeyinde yer alan astar renklerine göre sınıflandırılmıştır. Toplamda sekiz gruba ayrılan çanak çömlekler, kendi içlerinde de açık ve kapalı olarak ayrılmışlardır. Sekiz adet grup sırasıyla; Siyah, Koyu Kahverengi, Alacalı/Kızıl, Devetüyü, Bej, Açık Kahverengi, İçi Dışı Farklı ve Black Topped (Siyah Ağız Kenarlı Mallar) renkte astarlılardır.

V. tabakanın tüm çanak çömlekleri mikalı kum, kireç, bitkisel ve taşçık katkıdır. Bu durum çanak çömleklerin tamamının yerel olarak üretildiklerini göstermektedir. Söz konusu çanak çömleklerin tamamı el yapımı olup, hamur özellikleri standarttır. Bu sebeple çanak çömlekler sadece astar renklerine göre sınıflandırılmışlardır.

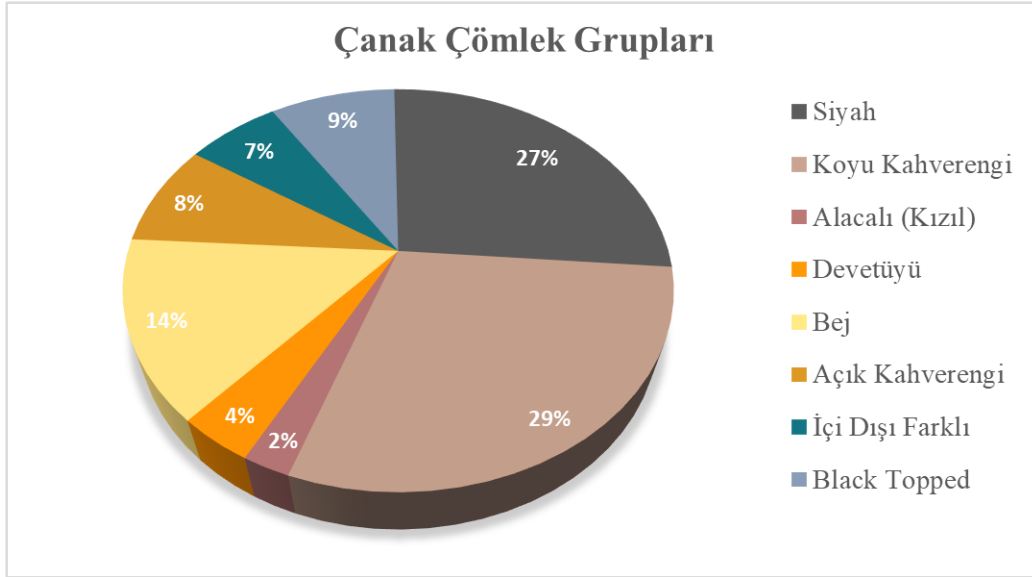

**Grafik 3.1.** V. tabaka çanak çömlek gruplarının yüzdeleri dağılımı.

### 1. 1. 1 No.lu Grup (Siyah)

1 No.lu grup, ince kum, kireç, taşçık ve bitkisel katkı içermektedir. Çanak çömleklerin yüzeyine uygulanan açık işlemler parçalara yoğun parlak bir görünüm kazandırmıştır. Genellikle gri ve siyah renkte hamur rengine sahiptir. Pişirmeden kaynaklı çanak çömlek parçaları üzerinde herhangi bir renk değişimi ve oksitlenme durumu söz konusu değildir. Bu bağlamda bu grup içerisindeki kapların iyi fırımlandığını söylemek mümkündür.



Şekil 3.1. 1 No.lu Grup (Siyah).

V. tabaka çanak çömleklerinin, dip ve gövde parçaları da dâhil %27'lik (378 parça) kısmını 1 No.lu grup oluşturmaktadır. Bu grup V. tabaka içerisinde görülen en yoğun ikinci gruptur. Söz konusu grup içerisinde incelenen parçaların %75'ini (253 parça) çanaklar, %25'ini (44 parça) çömlekler oluşturmaktadır.



Grafik 3.2. 1 No.lu grup içerisindeki çanak ve çömleklerin yüzdeleri dağılımı.

### 1. 2. 2 No.lu Grup (Koyu Kahverengi)

2 No.lu grup, ince kum, kireç, yoğun tařık ve bitkisel katkı içermektedir. Çanak çömlerinin yüzeyleri %58'i açık, % 42'si açıksızdır. Hamur içerisinde bulunan yoğun tařıklar çanak çömler parçaların yüzeyinden de görünür durumdadır. Genellikle açık ve koyu kahverengi renkte hamur rengine sahiptir. Pişirmeden kaynaklı çanak çömler parçaları üzerinde herhangi bir renk deęişimi ve oksitlenme durumu söz konusu deęildir. Bu bağlamda bu grup içerisindeki kapların iyi fırımlandığını söylemek mümkündür.



Şekil 3.2. 2 No.lu Grup (Koyu Kahverengi).

V. tabaka çanak çömlerinin, dip, kulp ve gövde parçaları da dâhil %29'luk (414 parça) kısmını 2 No.lu grup oluşturmaktadır. Bu grup V. tabaka içerisinde görülen en yoğun gruptur. Söz konusu grup içerisinde incelenen parçaların %48'ini (147 parça) çanaklar, %52'ini (159 parça) çömler oluşturmaktadır.



Grafik 3.3. 2 No.lu grup içerisindeki çanak ve çömlerlerin yüzdeleri dağılımı.

### 1.3.3 No.lu Grup (Alacalı/Kızıl)

3 No.lu grup, ince kum, kireç, çok az taşçık ve bitkisel katkı içermektedir. Çanak çömleklerin yüzeyi ağılıdır. Genellikle gri ve siyah renkte hamur rengine sahiptir. Bu grup çanak çömleklerin yüzeyleri siyah/koyu renk astar içerisinde dalgalı ve seyrek halde görülen kızılıklar bulunmaktadır. Bu görünümün pişirmeden mi kaynaklı yoksa bilinçli bir üretim sonucu mu olduğu bilinmemektedir.



Şekil 3.3. 3 No.lu Grup (Alacalı/Kızıl).

V. tabaka çanak çömleklerinin, dip ve gövde parçaları da dâhil %2'lik (42 parça) kısmını 3 No.lu grup oluşturmaktadır. Bu grup V. tabaka içerisinde en az zayıf gruptur. Söz konusu grup içerisinde incelenen parçaların %88'ini (23 parça) çanaklar, %12'ini (7 parça) çömlekler oluşturmaktadır.



Grafik 3.4. 3 No.lu grup içerisindeki çanak ve çömleklerin yüzdeleri dağılımı.

#### 1. 4. 4 No.lu Grup (Devetüyü)

4 No.lu grup, ince kum, kireç, iri ve yoğun taşçık ve az bitkisel katkı içermektedir. Çanak çömleklerin yüzeylerinin %55'i açık, % 45'i açıksızdır. Genellikle koyu gri renkte hamur rengine sahiptir. Bu gruptaki çanak çömleklerin yüzeylerinde islenme izleri görülmektedir. Bu bağlamda kaplar fırınlandıktan sonra, kapların sonradan ateşe maruz kaldığını göstermektedir. Dolayısıyla bu gruptaki kapların, pişirme kapları olarak kullanılmış olması muhtemeldir.



Şekil 3.4. 4 No.lu Grup (Devetüyü).

V. tabaka çanak çömleklerinin, dip ve gövde parçaları da dâhil %4'lük (54 parça) kısmını 4 No.lu grup oluşturmaktadır. Bu grup V. tabaka içerisinde zayıf bir diğer gruptur. Söz konusu grup içerisinde incelenen parçaların %51'ini (25 parça) çanaklar, %49'ünü (24 parça) çömlekler oluşturmaktadır.



Grafik 3.5. 4 No.lu grup içerisindeki çanak ve çömleklerin yüzdeleri dağılımı.

### 1.5.5 No.lu Grup (Bej)

5 No.lu grup, ince kum, kireç, taşçık ve bitkisel katkı içermektedir. Çanak çömleklerin yüzeylerinin %53'ü açık, % 47'si açıksızdır. Genellikle siyah ve koyu gri renkte hamur rengine sahiptir. Bu gruptaki bazı çanak çömleklerin yüzeylerinde islenme izleri görülmektedir. Bu bağlamda kaplar fırınlandıktan sonra, tıpkı 4 No.lu gruptakiler gibi kap yüzeylerinin sonradan ateşe maruz kaldığını göstermektedir. Dolayısıyla bu gruptaki kapların bir kısmı, pişirme kapları olarak kullanıldığı düşünülmektedir.



Şekil 3.5. 5 No.lu Grup (Bej).

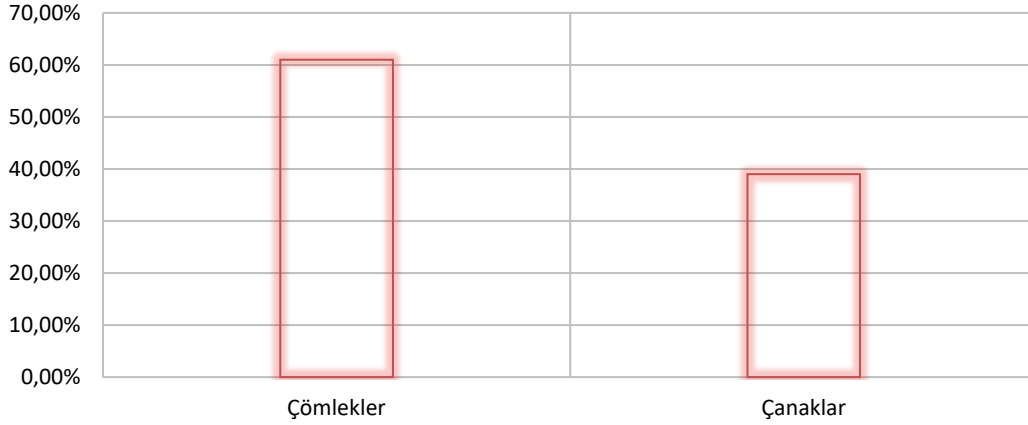

Grafik 3.6. 5 No.lu grup içerisindeki çanak ve çömleklerin yüzdeleri dağılımı.

V. tabaka çanak çömleklerinin, dip, kulp ve gövde parçaları da dâhil %14'lük (205 parça) kısmını 5 No.lu grup oluşturmaktadır. Bu grup V. tabaka içerisinde görülen en yoğun üçüncü gruptur. Söz konusu grup içerisinde incelenen parçaların %39'unu (58 parça) çanaklar, %61'ini (89 parça) çömlekler oluşturmaktadır.

### 1. 6. 6 No.lu Grup (Açık Kahverengi)

6 No.lu grup, ince kum, kireç, yoğun taşçık ve az bitkisel katkı içermektedir. Çanak çömleklerin yüzeylerinin %75'i açık, % 25'i ağıstıdır. Genellikle siyah renkte hamur rengine sahiptir. Hamur içerisinde bulunan yoğun taşçıklar çanak çömlek parçaların yüzeyinden de görünür durumdadır. Pişirmeden kaynaklı çanak çömlek parçaları üzerinde herhangi bir renk deęişimi ve oksitlenme görülmemektedir.



Şekil 3.7. 6 No.lu Grup (Açık Kahverengi).

V. tabaka çanak çömleklerinin, dip, kulp ve gövde parçaları da dâhil %8'lik (119 parça) kısmını 6 No.lu grup oluşturmaktadır. Bu grup V. tabaka içerisinde görülen zayıf gruplardan birisidir. Söz konusu grup içerisinde incelenen parçaların %25'ini (25 parça) çanaklar, %75'ini (72 parça) çömlekler oluşturmaktadır.

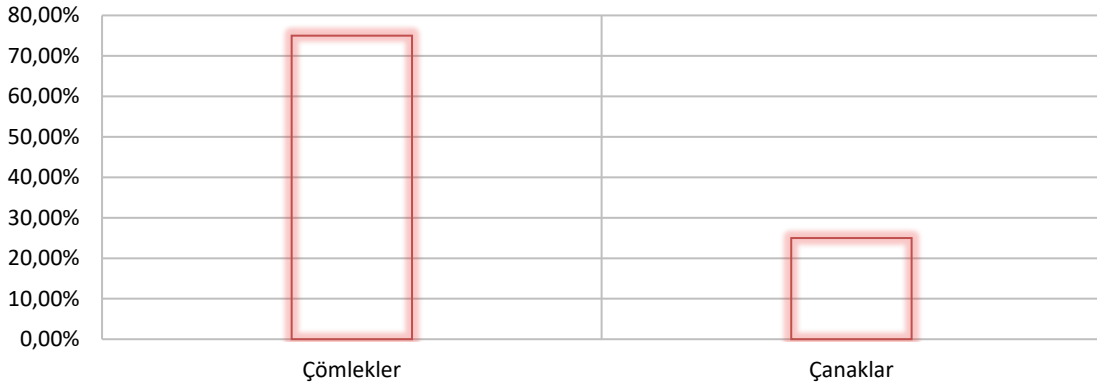

Grafik 3.7. 6 No.lu grup içerisindeki çanak ve çömleklerin yüzdeleri dağılımı.

### 1. 7. 7 No.lu Grup (İçi Dışı Farklı)

7 No.lu grup, ince kum, kireç, taşçık ve bitkisel katkı içermektedir. Çanak çömleklerin yüzeylerinin %55'i ağırlıklı, %45'i ağırsızdır. Genellikle siyah ve koyu gri renkte hamur rengine sahiptir. Pişirmeden kaynaklı çanak çömlek parçaları üzerinde renk değişimleri ve oksitlenmeler bulunmaktadır.



Şekil 3.7. 7 No.lu Grup (İçi Dışı Farklı).

V. tabaka çanak çömleklerinin, dip ve gövde parçaları da dâhil %7'lik (93 parça) kısmını 7 No.lu grup oluşturmaktadır. Bu grup V. tabaka içerisinde görülen zayıf gruplardan birisidir. Söz konusu grup içerisinde incelenen parçaların %100'ünü (93 parça) çanaklar, oluşturmaktadır. Çömlek formu bu grup içerisinde hiç yer almaması dikkat çekmektedir.



Grafik 3.8. 7 No.lu grup içerisindeki çanak ve çömleklerin yüzdeleri dağılımı.

### 1. 8. 8 No.lu Grup (Black Topped)

8 No.lu grup, ince kum, kireç, taşçık ve bitkisel katkı içermektedir. Çanak çömleklerin yüzeylerinin tamamı ağırlıklıdır. Açık formların dış yüzeyleri gibi iç yüzeyleri de parlak ağırlıklıdır.

Genellikle siyah ve koyu gri renkte hamur rengine sahiptir. Bu grup bilinçli bir üretim ve pişirilme sonucunda, kabın iç kısmından ağzın dış kısmına/boyuna uzanan siyahlık elde edilmektedir.



**Şekil 3.8.** 8 No.lu Grup (Black Topped).

V. tabaka çanak çömleklerinin %9'luk (126 parça) kısmını 8 No.lu grup oluşturmaktadır. Özel bir grup olmasından dolayı bu gruba ait dip parçalarının ve gövde parçalarının tanımlanması oldukça zordur. Bu sebeple grup içerisinde sadece ağız kenarlarına yer verilmiştir. 8 No.lu grup, V. tabaka içerisinde görülen zayıf gruplardan birisidir. Söz konusu grup içerisinde incelenen parçaların %98'ini (124 parça) çanaklar, %2'sini (2 parça) çömlekler oluşturmaktadır.



**Grafik 3.9.** 8 No.lu grup içerisindeki çanak ve çömleklerin yüzdeleri dağılımı.

## 2. Kap Biçimleri

İnönü Mağarası'nın V. tabakasında ele geçen profil veren ağız, dip, kulp, gibi parçalar tipolojik olarak tasniflenmiştir. Yapılan bu tipolojik ayırım ile iki ana form tipi olduğu belirlenmiştir. Bu ana formlar çanaklar ve çömleklerden oluşmaktadır.

İki ana kap formu içerisinde ayrıştırılan parçalar, kendi içlerinde ağız, boyun, omuz, gövde ve dip özellikleri ile alt tipler oluşturulmuştur. Yapılan tasnif ve değerlendirme çalışmalarına bakıldığında, V. tabaka içerisinde çanakların çömleklere göre daha yoğun olduğu gözlemlenmiştir.

### Form Dağılımı

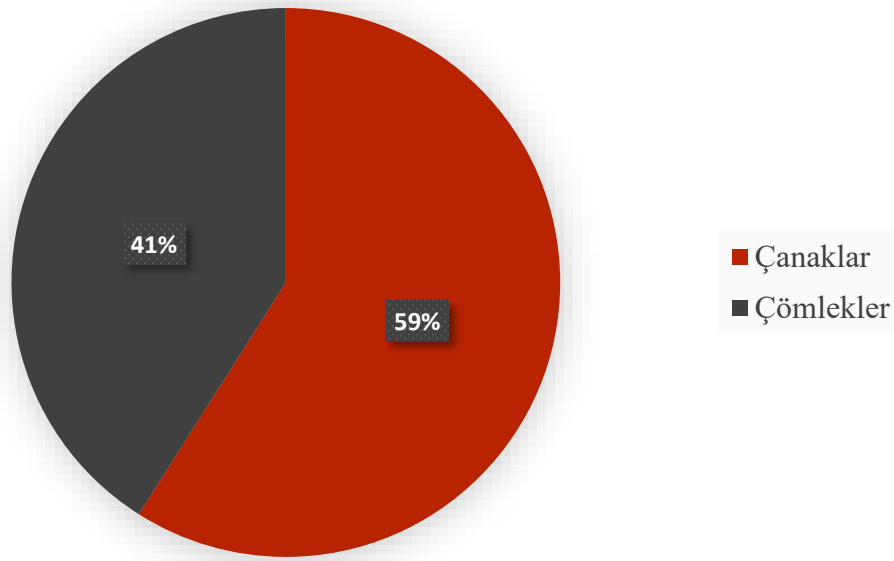

**Grafik 3.10.** İnönü Mağarası'nın V. tabakasının genel form dağılımı.

### 2. 1. Çanaklar

Ağız çapı kap yüksekliğinin iki katından fazla olanlar çanak, ağız çapı kap yüksekliğinin iki katından az olanlar da derin çanak olarak tanımlanmaktadır (Ökse, 1999: 54).

V. tabaka buluntuları içerisindeki çanaklar beş ayrı tipe ayrılmaktadır. Bunlardan bazılarının da kendi içerisinde alt tipleri bulunmaktadır (Tip 1.1, 1.2). Çanaklar içerisinde en yaygın görülen formlar ise basit ağız kenarlı yayvan gövdeli (Tip 1.1) ve basit ağız kenarlı yarı küresel gövdeli (Tip 1.2) çanaklardır.

### **Tip. 1.1.**

Basit ağız kenarlı, yayvan gövdeli çanaklar, kendi içerisinde üç alt tipe ayrılmaktadır. Birinci alt grup (Tip 1.1.1), basit ağız kenarlı basit yayvan gövdeli çanaklar oluşturmaktadır (Lev. 1/1-10, 2/1-3). Tip 1.1.1 içerisindeki iki örnek (Lev. 1/2, 4, 5) yuvarlatılmış düz diplidir. Bunun sonucunda Tip 1.1.1 içerisindeki çanakların yuvarlatılmış düz dipli olduklarını düşünmek mümkündür. Bu tipteki çanakların ağız çapları 11-33,5 cm aralığındadır.

İkinci alt grup (Tip 1.1.2) basit ağız kenarlı omurgalı yayvan gövdeli çanaklardır (Lev. 2/4-10, Lev. 3-8). İkinci alt grup, çanaklar arasında en yaygın olan gruptur. Tip 1.1.2 içerisinde iki örnekten biri (Lev. 2/8) düz diplidir. Diğer örnek ise (Lev. 4/4) iç bükey diplidir.

Aynı zamanda söz konusu örnekler bu grup içerisinde tam form veren iki örnektir. Bu tipteki çanakların ağız çapları 13-55 cm arasında değişkenlik göstermektedir.

Üçüncü alt grup (Tip 1.1.3) basit ağız kenarlı içe dönük dudaklı omurgalı yayvan gövdeli çanaklardır (Lev. 9-10). Bu grup içerisinde tam form gösteren hiçbir çanak parçası yer almamaktadır. Üçüncü alt grup içerisindeki çanakların ağız çapları 15-32 cm arasındadır.

### **Tip. 1.2.**

Basit ağız kenarlı yarı küresel gövdeli çanaklardır (Tip 1.2.1). Bu tipteki çanaklar kendi içerisinde iki gruba ayrılarak incelenmiştir. Birinci grup (Lev. 11-12, 13/1-3) içerisinde bir adet örnek tam form vermektedir. Söz konusu örnek basit ağız kenarlı yarı küresel gövdeli oval diplidir (Lev. 11/4). Bu örnekten yola çıkarak Tip 1.2.1 içerisindeki çanakların, gövde uzunları ve dibe doğru daralan gövde açılırlarına bakacak olursak, tamamın oval dipli olduğu söylemek doğru olmayacaktır. Birinci gruptaki çanakların ağız çapları 13-42 cm arasındadır.

İkinci grup, birinci gruptaki çanakların alt tipini oluşturmaktadır (Tip 1.2.2). Bu tip içerisinde basit ağız kenarlı içe dönük dudaklı yarı küresel gövdeli çanaklar (Lev. 13/4-7, 14/1-4) bulunmaktadır. Tip 1.2.2 içerisinde tam korunmuş tek örnek, basit ağız kenarlı içe dönük dudaklı, omuzları üzerinde kabın iki yanında karşılıklı konumlandırılmış iki adet tünel tutamaklı, yarı küresel gövdeli, keskin düz dipli çanaktır (Lev.14/1). V. tabakanın önemli buluntularından olan altın, steatit ve karnelyan boncuklar bu çanak içerisinde bulunmuştur. Bu grup içerisindeki çanakların ağız çapları 11-53 cm arasındadır.

### **Tip. 1.3.**

Basit ağız kenarlı çan gövdeli çanaklardır (Tip 1.3.1) (Lev. 15). Çanaklar içerisinde az yoğunlukta olan bu tipin alt grubu bulunmamaktadır. Bu çanaklar küçük boyutlu olup, iki örnek hariç genellikle ağız çapları 10-15 cm arasındadır. Söz konusu iki örneğin (Lev.15/14-15) ağız çapı 19 ve 25 cm'dir. Bu tip çanaklar içerisinde beş adet çan biçimli çanak ağızdan dibe kadar korunmuştur (Lev. 15/ 4, 7-10). Tam form veren bu örneklerin tamamı iç bükey diplidir. Bu durumdan yola çıkarak Tip 1.3.1 içerisindeki çanakların iç bükey dipli olduğunu söylemek mümkündür.

### **Tip.1.4.**

Basit ağız kenarlı S profilli çanaklardır (Tip 1.4.1) (Lev. 16). Çanaklar içerisinde az yoğunlukta olan bir diğer tiptir. Bu tip içerisinde de alt grup bulunmamaktadır. Ağız çapları 8-22 cm arasında değişmektedir. Tip 1.4.1 içerisinde iki adet çanak ağızdan dibe kadar korunmuştur (Lev.16/8-9). Tam form veren bu örneklerden birisi yuvarlatılmış düz diplidir (Lev. 16/8). Diğer örnek ise içe çekik düz diplidir (Lev. 16/9). Tip 1.4.1 içerisindeki çanakların yuvarlatılmış düz dipli ve iç bükey dipli olduklarını söylemek mümkündür.

### **Tip. 1.5.**

Basit ağız kenarlı uzun gövdeli derin çanaklardır (Tip 1.5.1) (Lev. 17). Çanaklar içerisinde az görülen bir diğer tiptir. Bu tip içerisinde de alt grup bulunmamaktadır. Ağız çapları 10-31 cm arasında değişkenlik göstermektedir. Tip 1.5.1 içerisinde ağızdan dibe kadar korunmuş bir örnek bulunmaktadır (Lev 17/1). Tam form veren bu örnek yuvarlatılmış düz diplidir.

## **2. 2. Çömlekler**

Kabın ağız çapı, gövde genişliğinden dar olan, boyunlu ya da boyunsuz formlara çömlek tanımı yapılmaktadır (Ökse, 1999: 60).

V. tabaka içerisindeki çömlekler dört ayrı tipe ayrılmaktadır. Bunlardan bazılarının da kendi içerisinde alt tipleri bulunmaktadır (Tip 2.1, 2.2, 2.3, 2.4). Çömlekler arasında en yaygın görülen formlar ise basit ağız kenarlı boyunsuz armudi gövdeli ( Tip 2.1.1) ve basit ağız kenarlı kısa dar boyunlu oval gövdeli (Tip 2.2.1) çömleklerdir.

### **Tip. 2.1.**

Basit ağız kenarlı boyunsuz çömlekler, kendi içerisinde iki alt tipe ayrılmaktadır. Birinci alt grup (Tip 2.1.1), basit ağız kenarlı boyunsuz armudi gövdeli çömleklerdir (Lev. 18-22). Bu alt grup çömlekler arasında en yaygın gruptur. Tip 2.1.1 içerisinde bir örnek (Lev. 18/5) oval diplidir. Bunun

sonucunda Tip 2.1.1 içerisindeki çömlleklerin bir kısmının oval dipli olduğunu düşünmek mümkündür. Bu tip içerisindeki çömlleklerin ağız çapları 12-34 cm aralığındadır.

İkinci alt grup (Tip 2.1.2) basit ağız kenarlı boyunsuz küresel gövdeli çömlleklerdir (Lev. 23, 24/1-3). Tip 2.1.2 içerisinde tam form gösteren hiçbir çömllek parçası yer almamaktadır. Bu grup içerisindeki çömlleklerin ağız çapları 8-34 cm arasındadır.

### **Tip. 2.2.**

Basit ağız kenarlı kısa dar boyunlu çömllekler, kendi içerisinde iki alt tipe ayrılmaktadır. Birinci alt grup (Tip 2.2.1), basit ağız kenarlı kısa dar boyunlu oval gövdeli çömlleklerdir (Lev. 24/4-8, 25-26, 27/ 1-4). Tip 2.2.1, çömllekler içerisinde Tip 2.1.1 den sonra yaygın kullanılan diđer bir tiptir. Tip 2.2.1 içerisinde tam form gösteren hiçbir çömllek parçası bulunmamaktadır. Bu tip içerisindeki çömlleklerin ağız çapları 9-30 cm aralığındadır.

İkinci alt grup (Tip 2.2.2), basit ağız kenarlı kısa dar boyunlu küresel gövdeli çömlleklerdir (Lev. 27/5-8). Tip 2.2.2 çömllekler içerisinde en az yoğunlukta olan tiptir. Bu tip içerisinde tam form gösteren hiçbir çömllek parçası bulunmamaktadır. Bu tip içerisindeki çömlleklerin ağız çapları 6-22 cm arasındadır.

### **Tip. 2.3.**

Basit ağız kenarlı boyunlu çömllekler, kendi içerisinde iki alt tipe ayrılmaktadır. Birinci alt grup (Tip 2.3.1), basit ağız kenarlı boyunlu küresel gövdeli çömlleklerdir (Lev. 28). Tip 2.3.1 içerisinde tam form gösteren hiçbir çömllek parçası bulunmamaktadır. Bu tip içerisindeki çömlleklerin ağız çapları 10-30 cm aralığındadır.

İkinci alt grup (Tip 2.3.2), basit ağız kenarlı uzun boyunlu küresel gövdeli çömlleklerdir (Lev. 29, 30/1-4). Bu grup içerisinde de tam form gösteren hiçbir parça bulunmamaktadır. Tip 2.3.2 içerisindeki çömlleklerin ağız çapları 8,6-30 cm aralığındadır.

### **Tip. 2.4.**

Basit ağız kenarlı dar silindirik boyunlu küresel gövdeli çömlleklerdir (Tip 2.4.1) (Lev. 30/5-9, 31). Ağız çapları 5-12 cm arasında deđişkenlik göstermektedir. Tip 2.4.1 içerisinde ağız ve dip parçalarına bakıldığında, söz konusu formun iç bükey dipli olduklarını söylemek mümkündür.

### **2. 3. Dipler**

İnönü Mağarası V. tabaka içerisindeki dip parçaları kaidesiz olup hepsi düzdür. Bu parçalar da kendi içerisinde iki alt tipe ayrılmaktadır (Tip 3.1.1, 3.1.2). Birinci alt grup (Tip 3.1.1), keskin ve yuvarlatılmış düz diplerdir (Lev. 32, 33/1-6). Tip 3.1.1 içerisindeki diplerin çapı 4- 9,5 cm aralığındadır. İkinci alt grup (Tip 3.1.2), iç bükey diplerdir (Lev. 33/7-12, 34). Tip 3.1.2 içerisindeki diplerin çapları 3-10 cm aralığındadır.

### **2. 4. Kulplar**

V. tabaka içerisindeki sadece dikey kulplar bulunmaktadır. Bu kulpların tamamı dirsekli kulplar olarak tek tiptir. Söz konusu kulpların kesitleri dört gruba ayrılmaktadır. Bunlar sırasıyla, tutamaklar (Lev. 35/1-3), üçgen kesitli kulplar (Lev. 25/8-9, 35/4, 9, 11), yuvarlak kesitli kulplar (Lev. 35/ 5-12) ve şerit kesitli kulplardır (Lev. 35/8, 10). Kesit grupları içerisinde en yaygın olan grup üçgen kesitli kulplardır. Bunun haricinde delik kısmı verilmemiş olup kulp görünümünde üretilmiş olan tutamaklar, diğer kulplara göre farklılık göstermektedir.

### **2. 5. Kap Tipolojisinin Dağılımı**

Tez kapsamında 2017-2023 yılları arasında İnönü Mağarası'nın V. tabaka çanak çömleklerini değerlendirmek üzere, 1423 adet çanak çömlek verileri incelenmiştir. İncelenen bu veriler grafiğe dönüştürülmüştür. Elde edilen veriler sonucunda V. tabaka içerisinde çanakların çömleklere göre daha yaygın tercih edildiği görülmektedir. Çanak ve çömlek tiplerini tabaka içerisindeki genel dağılımlarını bir arada değerlendirecek olursak; en yaygın görülen kap biçimi %22 oranında omurgalı yayvan gövdeli çanaklardır (Tip 1.1.2). Bu yoğunluğu söz konusu çanaklardan sonra, %15 oranında boyunsuz armudi gövdeli çömlekler (Tip 2.1.1) takip etmektedir. Bu tipler haricinde, %10 oranında kısa dar boyunlu çömlekler (Tip 2.2.1) ve %8 oranında içe dönük dudaklı omurgalı yayvan gövdeli çanaklar (Tip 1.1.3) görülmektedir. En az görülen kap tipleri ise %3 oranında görülen içe dönük dudaklı küresel gövdeli çanaklar (Tip 1.2.2), uzun gövdeli derin çanaklar (Tip 1.5.1), boyunlu küresel gövdeli çömlekler (Tip 2.3.1) ve %1 oranında kısa dar boyunlu küresel gövdeli çömleklerdir (Tip 2.2.2.).

Tabaka içerisindeki diplerde %45 oranında keskin ve yuvarlatılmış düz diplere (Tip 3.1.1) göre %55 oranında iç bükey diplerin (Tip 3.1.2) daha yoğun olduğu görülmektedir.

### Kap Tipolojisinin Dağılımı

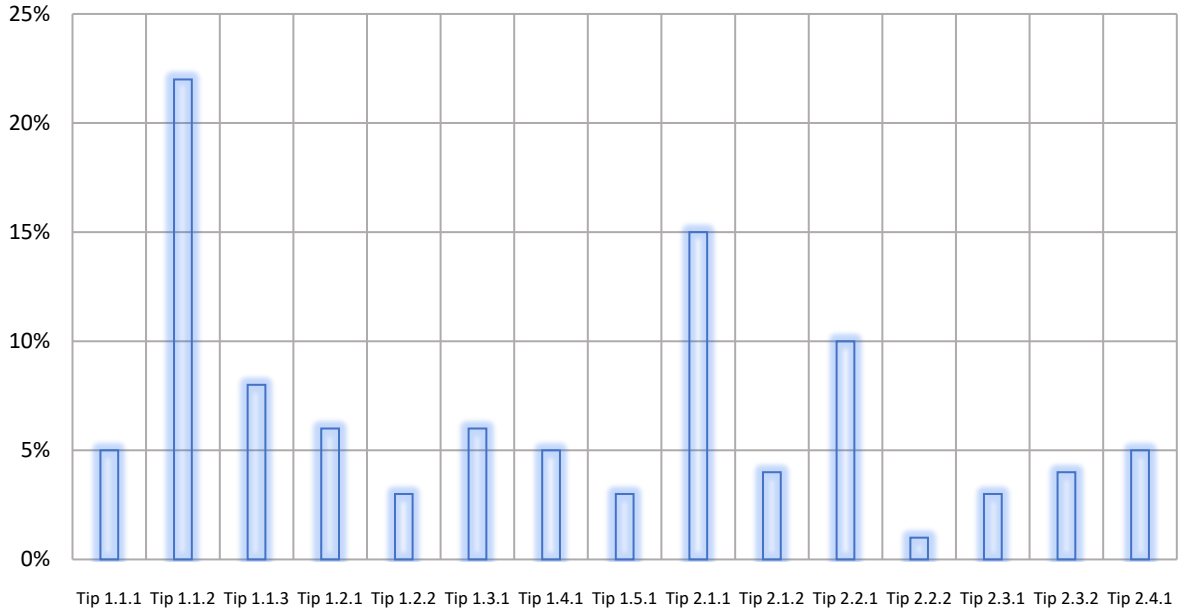

**Grafik 3.11.** İnönü Mağarası'nın V. tabakasındaki görülen kap tiplerinin dağılımı.

### 3. Bezemeler

İnönü Mağarası'nın V. tabaka içerisindeki çanak çömleklerin gruplandırılması ve kap tipolojilerinin değerlendirilmesi haricinde bir başka önemli ve belirleyici unsur bezeme türleridir. Bezeme gruplarının ayrılması, incelenmesi ve değerlendirilmesindeki amaç hem bezemelerdeki teknikler hem de uygulanan teknik içerisindeki motiflerin belirlenmesidir. V. tabaka çanak çömlekleri üzerinde yedi adet bezeme tipi belirlenmiştir. Bunlar memecik bezeme, kabartma bant üzeri baskı bezeme, doğrudan baskı bezeme, çizi bezeme, nokta bezeme ve beyaz boya bezemedir.

#### 3. 1. Memecik Bezeme

Memecik bezeme V. tabaka içerisinde en yaygın görülen bezeme türüdür. 46 parça üzerinde görülen bu bezeme, Memecik benzeri iri ve dairesel formda çıkıntılıdır. Bu bezeme türü genellikle kapların gövdeleri üzerinde kullanılmıştır. Kendi içerisinde iki alt tipe ayrılmaktadır.

Birinci alt grup (Tip 5.1.1), 31 parça üzerinde görülen tekil memecik bezemedir (Lev. 36). İki farklı teknikle oluşturulan bu bezemenin, ilki kap üretimi sırasında ıslak olan kabın gövdesinin iç kısmından baskılanarak dışa doğru çıkıntı yapılmasıyla oluşturulan memecik bezemedir (Lev. 36/1-3). Diğer uygulanan teknik, en yaygın kullanılmış olan tekniktir. Söz konusu üretim tekniği, kap ıslakken üzerine bir başka hamur parçasının eklentisi ile oluşturulan memecik bezemedir (Lev. 36/4-20). Yapılan bu eklenti, kap ile bütünleşmiş bir görüntü sağlayabilmesi için eklenti kap yüzeyine doğru sıvazlanarak

yapılmıştır. Tip 5.1.1, 3 adet çanak gövdesi üzerinde (Lev. 4/1-3) ve 9 adet çömlek gövdesi üzerinde (Lev. 23/1, 24/8, 25/1, 3-4, 28/8, 29/3, 31/5) görülmektedir.

İkinci alt grup (Tip 5.1.2), 14 parça üzerinde görülen ikiz memecik bezemedir (Lev. 37/1-11). Tek teknikte üretilen bu bezeme türünde, kap ıslak durumdayken gövde üzerine eklenti ile oluşturulmuştur. Tip 5.1.2 çanaklar üzerinde tercih edilmemiştir. Söz konusu bezeme tipi 3 adet çömleğin gövdesi üzerinde (Lev. 18/1, 24/2, 28/5) görülmektedir.

### **3. 2. Kabartma Bant Üzeri Baskı ve Doğrudan Baskı Bezeme**

Doğrudan baskı bezeme 17 parça üzerinde görülmektedir. Genellikle kapların dudak ve boyun üzerinde kullanılmıştır. Bu bezeme türü kap ıslakken yüzeye doğrudan küt veya oval bir cisim ile baskılanması sonucu oluşturulmuştur. Tip 5.2.1 (Lev. 38) olarak incelenen bu bezeme çanaklarda sadece 1 örnekte s profilli kabın dudagının dış kısmında görülmektedir (Lev. 16/1). Çömlekler içerisinde 12 adet örnekte görülen bu bezeme, 3 adet örneğinde kabın dudak üzerine doğrudan sıralı bir şekilde baskılama yapılmasıyla oluşturulmuştur (Lev. 19/1-2, 27/1). Diğer 9 örnek kabın dış yüzeyinde dudak ve boyun kısmında görülmektedir (Lev. 21/1, 22/1, 24/7, 25/2, 7, 27/2-3, 28/4, 29/7).

Doğrudan baskı bezeme altında değerlendirilen çentik/tırnak baskı bezeme V. tabakada az yoğunlukta olan bir bezemedir. 4 çanak çömlek parçası üzerinde görülen bu bezeme, kabın boyun ve gövdelerinde kullanılmıştır. Çanaklar üzerinde, ağız kenarına yakın gövde de yatay çentik (Lev. 13/4) ve dikey çentikler (Lev. 16/2) görülmektedir. Çömlekte ise kabın boyundan gövdeye birleştiği kısımda yatay olarak kabı çevreleyen, dikey çentikler (Lev. 25/1) görülmektedir. Bunlar haricinde çizi bezeme grubu içerisindeki kompozisyon bir bezeme içerisinde yatay çentikler görülmektedir (Lev.39/7-8).

Kabartma bant üzeri baskı bezeme, sadece çömlekler üzerinde uygulanan bir bezeme türüdür. Kap yüzeyine kilden bir bant sarılıp üzerine küt ve oval bir obje ile baskı yapılması sonucu oluşturulmuştur. 7 adet çömlek üzerinde görülen bu bezeme tipinin en yoğun görülen örnekleri, çömleğin boyun kısmına yatay bant üzerine baskı yapılmış olarak görülmektedir (Lev. 19/3, 20/1, 21/4, 23/7, 28/4, 29/7,). Bu örneklerden farklı olan tip ise dikey bant üzerine yapılan sıralı baskı bezemedir (Lev. 38/4).



**Şekil 3.9.** Baskı bezemeli çanak çömlekler.

### 3.3. Çizi Bezeme

Çizi bezeme (Tip 5.2.2), V. tabaka çanak çömlekleri içerisinde 10 parça üzerinde görülmektedir. Çanaklar içerisinde 1 örneği bulunan bu bezeme türü, çanağın iç yüzeyinde üçgen motifle görülmektedir (Lev. 2/4). Çömleklerde görülen tek örnekte ise, çömleğin boynunu alt alta iki sıra çizgi bezeme çevrelemektedir (Lev. 24/6). Geriye kalan örneklerde gövde parçaları üzerinde, yatay çizgi (Lev. 39/1, 6-8), noktalı üçgen (Lev. 39/2), şevron (Lev. 39/3), barbotin (Lev. 39/4), dikey çizgi (Lev. 39/5), baklava dilimi, kesik çizgiler (Lev. 39/6), iç içe geçmiş üçgen (Lev. 39/7) ve balık kılıcı (Lev. 39/8) motifleri görülmektedir.



**Şekil.3.10.** Çizi bezemeli çanak çömlekler.

### 3. 4. Nokta Bezeme

Nokta bezeme (Tip 5.2.3), V. tabaka içerisinde az yoğunlukta olan bir diğer bezeme türüdür. 3 adet çanak çömlek parçası üzerinde görülen bu bezeme türü, sadece gövde üzerinde kullanılmıştır (Lev. 39/9-11).



Şekil 3.11. Nokta bezemeli çanak çömlekler.

### 3. 5. Beyaz Boya Bezeme

Beyaz boya bezeme (Tip 5.2.4), kabın açılanmasından sonra yüzeye ıslak bir fırça ile bezeme işlenip, kabın fırınlanması sonucunda elde edilmektedir. Zamanla veya pişirilme sırasındaki ısıdan kaynaklı dökülen boya altında yanmamış grimsi soluk bir görüntü geri kalmaktadır. Beyaz boya bezemeli örneklerinin birçoğunun üzerinde, beyaz boya gözükmemektedir (Thissen, 1993:224; Alkim, Alkim, & Bilgi, 1988: 35). V. tabaka içerisindeki çanak çömlekler üzerinde 17 parçada üzerinde beyaz boya bezeme görülmektedir. Çanaklar içerisinde 5 adet örneği bulunan bu bezeme, sadece çan gövdeli çanakların iç yüzeyinde kullanılmıştır (Lev. 15/2, 5, 6, 11, 14). Çömleklerde 5 adet örnek üzerinde bulunan söz konusu bezeme, boyunsuz, boyunlu çömleklerin boyun ve gövdelerinin yüzeylerinde kullanılmıştır (Lev.18/2, 30/4, 5, 8, 9). Bu bezeme içerisinde çapraz çizgiler, şevron, kafes/baklava dilimi motifleri kullanılmıştır (Lev. 39/12-18).



**Şekil 3.12.** Beyaz boya bezemeli çanak çömlekler.

### **3. 6. Bezemelerin Dağılımı**

Oluşturulan çanak çömlek grupları ve kap tipolojileri kadar tarihlendirmede ve kronolojik verileri sağlamakta olan bir başka unsur da bezeme tipleridir. Bu bağlamda incelenen bezeme tiplerinin V. tabaka içerisindeki dağılımları şu şekildedir; memecik bezeme V. tabaka içerisinde %44 oranında en yoğun görülen bezeme türüdür. Söz konusu bezeme türünün iki alt grubu bulunmaktadır. Birinci alt grubu olan tekil memecik bezeme tabaka içerisinde %30, ikinci alt grup olan ikiz memecik bezeme ise %16 oranında görülmektedir. Memecik bezemeden sonra tabaka içerisinde %17 oranında yoğun görülenler baskı bezeme ve beyaz boya/açık bezeme tipleridir. Tabaka içerisinde %10 yoğunlukta görülen bir diğer bezeme çizi bezemedir. Bunlar haricinde %6 oranında kabartma bant üzeri parmak baskı bezeme, %3'lük oranlarla da çentik ve nokta bezemeler görülmektedir.

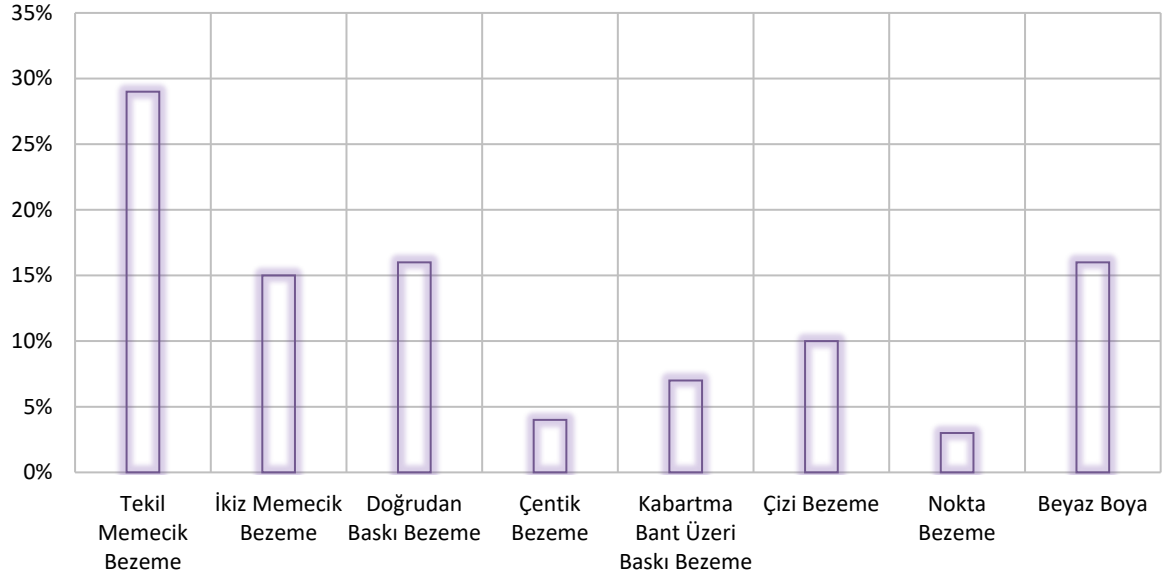

**Grafik 3.12.** İnönü Mağarası'nın V. tabakasında görülen bezeme tiplerinin dağılımı.

## **DÖRDÜNCÜ BÖLÜM**

### **GENEL DEĞERLENDİRME**

İnönü Mağarası'nın Son Kalkolitik Çağ Çanak Çömlekleri bu tez kapsamında detaylı bir şekilde incelenmiştir. V. tabaka çanak çömleklerin teknolojik ve tipolojik yönden inlenmesi, İnönü Mağarası Son Kalkolitik Çağ sakinlerinin kullandığı çanak çömlek formları, üretimi teknikleri ve çevresel ilişkileri hakkında kayda değer veriler sunmuştur. Daha önceki bölümlerde hamur ve form özellikleri detaylı olarak verilen çanak çömleklerin bu bölümde karakterisitik yönleri, yerel özellikleri ve diğer bölgelerle olan ilişkileri yanıstan benzerlikleri üzerinde durulacaktır.

İnönü Mağarası'nın V. tabaka çanak çömlekleri astar renklerine göre toplam sekiz adet gruba ayrılmışlardır. Bunlar, siyah, koyu kahverengi, alacalı, devetüyü, bej, açık kahverengi, içi dışı farklı renkli olanlar ve siyah ağız kenarlı/black topped'lardan oluşmaktadır. Söz konusu grupların hamurlarındaki katkılar büyük ölçüde aynıdır. Bu durum V. tabaka çanak çömleklerinin üretiminde yerel kil kaynaklarının yoğun olarak kullanıldığını akla getirmektedir.

Kalkolitik Çağ'da her yerleşimde baskın olarak görülen koyu yüzlü açkılı çanak çömlekler<sup>2</sup> dışında İnönü Mağarası'ndaki önemli bir diğer grup siyah ağız kenarlı/black topped grubudur. Siyah ağız kenarlı çanak çömleklerin pişirilmesi sırasında, kabın belirli bir kısmının oksitlendirilmesi sonucunda oluşan bilinçli bir üretimdir. Siyah ağız kenarlı kapların iç yüzeyindeki siyahlığının kabın dışına doğru ağız veya omuz kısmına kadar devam ettirilmesine özen gösterildiği anlaşılmaktadır. Kabın dış yüzeyi ise farklı renklerde çeşitlilik göstermektedir (Dengiz, 2019:16). İnönü Mağarası'nda görülen siyah ağız kenarlı çanak çömleklerin dış kısmı koyu gri, açık gri, koyu kahverengi ve bej tonlarındaki renklerden oluşmaktadır.

Bölgesel olarak hamur ve yüzey işlemlerine bakacak olursak, Marmara Bölgesi Kalkolitik Çağ yerleşimlerinden Hoca Çeşme I-II (Karul, 2005), Tilkiburnu (Özdoğan, 1982), Yarımburgaz Mağarası, Toptepe, Aşağı Pınar 1-5 (Yumaklı, 2016), Aktopraklık B (Ala-Çelik, 2022), Ilıpınar VA-B (Thissen, 2001; Thissen, 2008), Barcın (Gerritsen, Özbal, Thissen, Özbal, & Galik, 2010), Hacılarteppe (Eimermann, 2008), Menteşe (Roodenberg, 2001:123), Havran-İnboğazı Vadisi'ndeki Andık, Aydınlık ve Karatepe Mağaraları'nda (Yalçıklı, 2023) ağırlıklı olarak koyu yüzlü çanak çömlek grupları

<sup>2</sup> Siyah, koyu kahverengi, alacalı görünümde olan çanak çömlekler, çalışma sırasında astar renklerinde ki farklılıklardan dolayı ayrı sınıflar altında tanımlanmıştır, ancak değerlendirme kısmında koyu yüzlü açkılı çanak çömlekler ile bir arada ele alınmıştır.

hâkimdir. Bu yerleşimlerde koyu yüzlü çanak çömlek grupları ile birlikte kırmızı, açık kahverengi ve krem renginde astarlı çanak çömlek grupları bir arada görülmektedir.

İç Batı Anadolu'da Orman Fidanlığı'nda I-V yapı katlarında koyu yüzlü çanak çömlekler ile birlikte, kırmızı ve kırmızı boyalı çanak çömlekler görülürken, VI-VII yapı katlarında koyu yüzlü çanak çömlekler baskın hale gelmiştir (Efe, 2001:22, 42-43). Küllüoba (Efe & Ay, 2000), Asmainler, Kanlıtaş, Kes Kaya (Efe, 1989-1990), Kaklık Mevkii (Efe, İlaşlı, & Topbaş, 1995: 365), Kuştepe, Yukarı Söğüt Önü II (Efe, 1994: 34-35), Demircihöyük (Seeher, 1987), Yazır Höyük (Temizer, 1956: 158-160) yerleşimlerinde de ağırlıklı olarak koyu yüzlü çanak çömlekler görülmektedir.

Orman Fidanlığı (Efe, 2001: 22-55) ve Demircihöyük'te (Seeher, 1987: 13-27) görülen bir diğer önemli grup ise siyah ağız kenarlı/black topped çanak çömlek grubudur.

İnönü Mağarası'nın V. tabakasında görülen özel bir grup olan siyah ağız kenarlı/black toppedların üretim biçimi önceki bölümde bahsedilmişti. Black topped tanımı, ilk defa Mısır'da Son Neolitik Dönem yerleşmelerinde açığa çıkan ağız kenarları siyah görünümlü kapların görülmesi sonucu ortaya çıkmıştır (Nelson & Khalifa, 2011: 699). Black toppedlar Güneydoğu Avrupa'da M.Ö. 6. binyılın başlarında görülmeye başlanmıştır. Fakat söz konusu çanak çömlek grubunun bölge içerisinde homojen olarak dağılım göstermediğini ve kısmi bölgeler içerisinde kullanımların belirli aralıklarla kesintiye uğradıklarını söylemek mümkündür (Razum, 2017: 167-168). Anadolu'da ise M.Ö. 5. binyıldan itibaren görülmeye başlanan black toppedlar, M.Ö. 3. binyılda devamlılık gösterip Anadolu'nun bir çok yerleşimine yayılım göstermiştir.

İnönü Mağarası'nın V. tabakasında görülen black topped çanak çömlekler, söz konusu tabaka yerleşiminin son bulmasıyla sone ermemiştir. Yaklaşık olarak 600 yıllık bir boşluk ardından İnönü Mağarası İlk Tunç Çağı'nda (IV. Tabaka) tekrar yerleşime ev sahipliği yapmıştır. Söz konusu IV. Tabaka çanak çömlekleri içerisinde de black topped çanak çömleklerin varlığı (Ekmen H., 2021: 89), bölgede dönemden döneme bir kültür aktarımı olduğunu göstermektedir. Bu husus dışında İTÇ'nin çanak çömlek dinamiklerinden olan black toppedların bölgesel etkileşimlerin bir sonucu olarak İnönü Mağarası'nın IV. Tabakasında yer almış olabileceği de göz ardı edilmemelidir.

İnönü Mağarası'nın V. tabaka çanak çömlek grupları içerisinde açık kahverengi grubun hamur ve astar renklerindeki benzerlik herhangi bir Kalkolitik Çağ yerleşmesinde görülememiştir. Bu grup içerisinde kabartma bant üzeri baskı bezeme ve doğrudan baskı bezeme tercih edilmiştir. İnönü Mağarası'nın V. tabaka çanak çömlekleri üzerinde görülen baskı bezemelerin birebir benzerleri özellikle Vinça kültür bölgesindeki yerleşimler olmakla birlikte Güneydoğu Avrupa'daki yerleşimlerin

bir çoğunda görülmektedir. Bu durum bezemelerin öykünerek yerel üretilmiş çanak çömleklerin üzerine uygulanıldığını göstermektedir.

Batı Anadolu ve Adalar'da Kumtepe IA-B (Sperling, 1976), Beşik-Sivritepe (Korfmann, 1984), Gülpınar III (Takaoglu, 2023), Hanay Tepe B (Schachner, 1999), Uğurlu- Zeytinlik (Kuş, 2013), Höyücek-Kaymaktepe (Kökten, 1949:815-816), Ege Gübre 2 (Yazıcı, 2009), Ulucak III (Çilingiroğlu, Derin, Abay, Sağlamtimur, & Kayan, 2004), Yeşilova Höyüğü II (Caymaz, 2013), Limantepe VII (Caymaz, 2013), Baklatepe (Caymaz, 2013), Kulaksızlar (Yavşan, 2022), Beycesultan (Mellaart, 1962), Çine-Tepecik (Günel, 2003), Aphrodisas-Pekmez Höyük (Schoop, 2005b: 158-159), Ayio Gala (Hood, Clutton-Brock, & Bialor, 1981), Emporio (Hood, vd., 1981), Tigani (Menelaou & Kouka, 2022), Heraion 6a (Menelaou & Kouka, 2022) yerleşmelerinde koyu yüzlü çanak çömlekler ile kırmızı, devetüyü ve bej renkte astarlı çanak çömlekler ile birlikte görülmektedir.

Güneydoğu Avrupa'da Sitagroi IV (Sherratt, 1986), Paradimi (French, 1961), Dikili Tash (French, 1961), Drama (French, 1961), Plovdiv-Tell Yasa Tepe (Katsarov, 2003), Sozopol (Dimitrov, Draganov, & Prahov, 2020), Karanovo (Nikolov & Petrova, 2016), Pietrele (Toderaş, Hansen, Reingruber, & Wunderlich, 2009), Gumelnita (Voinea, 2005), Vinca kültür bölgesinde (Ioan, 2009) ağırlıklı olarak koyu yüzlü çanak çömlekler görülmektedir. Tatul'da ise açık bejden kahverengiye değişen çanak çömlekler, koyu yüzlü çanak çömleklere göre daha yoğundur (Leshtakov, Todorova, & Petrova, 2016).

Kuzey Orta Anadolu'da Cide-Şenpazar bölgesinde yer alan Ballicı İni, Gideros Mağara I ve Çadır İni yerleşimlerinde devetüyü ve kahverengi arasında değişen astarlı çanak çömlekler yer almaktadır. Aynı bölge içerisinde yer alan Okçular Kale İni yerleşiminde siyah ve kırmızımsı kahverengi çanak çömlekler görülürken, Derebağ Köy Mağarası ve Kılıçlı Mağarası'nda Koyu gri ve açık kahverengi renkte çanak çömlek grupları yer almaktadır (Düring & Klinkenberg, 2015:127-150). Bunun haricinde İkiştepe (Alkım, 1984: 101), Domabalaktepe, Kümbettepe Höyüğü'nde (Türker, 2022:1746-1747) yoğun olarak koyu yüzlü çanak çömlek grupları görülmektedir. Koçaçtepe yerleşiminde devetüyü ve kahverengi tonları yoğun görülürken koyu yüzlü çanak çömlek grupları daha az yoğunlukta görülmektedir. Kayabaşı yerleşiminde koyu yüzlü çanak çömlek grupları yoğunluktadır (Kuzucuoğlu, Marro, Özdoğan, & Tibet, 1997:288-292). Dündartepe, Kavak ve Tekeköy yerleşimlerinde de koyu yüzlü çanak çömlek grubu yoğunluktadır (Thissen, 1993:211-215). Büyük Güllücek (Koşay & Akok, 1948: 476), Boğazköy-Büyükkaya (Schoop, 2005a: 21-24), Çamlıbel Tarlası (Schoop, 2011: 150) Alaca Höyük (Schoop, 2005b: 41-42) ve Çadır Höyük (Steadman, Ross, McMahan, & Gorny, 2008: 63) yerleşimlerinde koyu yüzlü çanak çömlek grupları görülmektedir. Alishar Höyük'ün Kalkolitik tabakalarının erken evrelerinde koyu yüzlü çanak çömlek grubunun

sayısının oldukça az olduğu bunun yerine devetüyünden kahverengiye geçiş gösteren çeşitli devetüyü renginde çanak çömlekler daha yoğun görülmektedir. Kalkolitik tabakaların geç evrelerinde devetüyü çanak çömleklerin azaldığı, koyu yüzlü çanak çömleklerin sayısında artış gözlemlenmiştir (Schoop, 2005b: 35-38). Bunun haricinde Dündartepe, Kavak, Tekeköy, Büyük Güllücek, Çamlıbel Tarlası, Alishar Höyük ve Çadır Höyük yerleşimlerinde, diğer yerleşimlerden farklı içi kırmızı dışı siyah veya bunun tam tersi görünümde olan çanak çömlek grupları bulunmaktadır. Bu durum M.Ö. 4. binyılda Doğu Anadolu'da görülen red-black burnished (Palumbi, 2011: 214-215) çanak çömlek geleneği, Kuzey Orta Anadolu'ya kadar yayılım göstermiştir (Schoop, 2011: 150).

İnönü Mağarası'nın V. tabakasında ayrımı yapılan sekiz adet hamur grubu içerisinde çanak ve çömleklerden oluşan iki ana form bulunmaktadır. Söz konusu iki ana form içerisinde toplam 15 alt tip oluşturulmuştur. Alt tipler çevre bölgelerdeki kültürün öncü ve çağdaşı olan yerleşimlerdeki çanak çömlek formları ile karşılaştırılmıştır.

İnönü Mağarası'nın V. tabakasında görülen basit yayvan gövdeli çanaklar (Tip.1.1.1), ağırlıklı olarak koyu yüzlü görünüme sahip (siyah, siyah ağız kenarlı/black topped örnekleri fazladır) olup astarlı ve parlak açıklıdırlar. Bu tip çankalar birçok Kalkolitik Çağ'ın erken evrelerinden geç evrelerine kadar yaygın olarak görülmektedir. Marmara Bölgesi'nde Hoca Çeşme II (Karul & Bertram, 2005: Fig. 5/1-3; Fig. 6/1,5), Tilkiburnu (Özdoğan, 1982: Fig. 6/1), Yarımurgaz Mağarası (Tepeköy, 2003: Lev.26/7-9; Lev.32/11), Toptepe (Karauçak, 2008: Lev.1/5-8; 2/1,3-7; 4/2; 5/1-4; 6/1,3,5-8; 7/2), Aşağı Pınar 1-5 (Yumaklı, 2016: Lev.3/ AP'13/152, AP'98/459, AP'09/352, AP'11/622, AP'13/151, AP'00/87, AP'14/214, 886, AP'14/202, 1824), Aktopraklık B (Ala-Çelik, 2022: Fig.19), Ilıpınar VA-B (Thissen, 2001: Fig.75/1-10, Fig.76/1-3; Thissen, 2008: Fig.6/1-2,5), Barcın (Gerritsen, Özbal, Thissen, Özbal, & Galik, 2010: Fig.7/1), Hacılartepede (Eimermann, 2008: Fig.9/5-7), Havran-İnboğazı Vadisi'ndeki Andık, Aydınlık ve Karatepe Mağaralarında (Yalçıklı, 2023: Fig.11/3-6,8) Tip 1.1.1'in benzerleri görülmektedir.

İç Batı Anadolu'da ise Tip.1.1.1'in benzerlerine; Orman Fidanlığı I-VII (Efe, 2001: Fig.1/1-4, 6, 8-13; Fig.2/66; Fig.6/104, 106; Fig.8/129-131; Fig.10/158; Fig.13/229-232; Fig.16/260; Fig.17/269-271, 273-275), Küllüoba (Efe & Ay, 2000: Pl.1/2-7, 9, 11), Asmainler, Kanlıtaş, Kes Kaya (Efe, 1989-1990: Fig.3/1-4; Fig.4/ 25-27; Fig.7/79-82; Fig.8/83, 85, 89), Kaklık Mevkii (Efe, İlaşlı, & Topbaş, 1995: Fig.17/1-3; Fig.19/23-26), Kuştepe (Efe, 1994: Lev.1/2), Yukarı Söğüt II (Efe, 1994: Lev.4/28-31) ve Demircihöyük (Seeher, 1987: Taf.28/13, 15-21, 24; Taf.29/1-4, 6-14, 20) yerleşimlerinde rastlanılmıştır.

Batı Anadolu ve Adalar'da Tip.1.1.1'in yakın benzerleri; Kumtepe IA-B (Sperling, 1976: Fig.8/ 103-105, 108; Fig.9/205-208; Fig.11/127; Fig.12/301-302), Beşik-Sivritepe (Korfmann, 1984: Res.11),

Gülpınar III (Takaoğlu, 2023: Fig.4/1-4), Hanay Tepe B (Schachner, 1999: Abb.4/5-6), Ege Gübre 2 (Yazıcı, 2009: Lev.1), Ulucak III (Çilingiroğlu, Derin, Abay, Sağlamtimur, & Kayan, 2004: Fig.20/1-2, 17-19), Liman Tepe VII (Caymaz, 2013: Çiz.14/17), Aphrodisias-Pekmez Höyük VII C-D (Schoop, 2005b: Taf. 86/1-2), Baklatepe (Caymaz, 2013: Çiz.15/14; Çiz.18/13), Çine-Tepecik (Günel, 2003: Lev.11/1-2) ve Emporio'da (Hood, Clutton-Brock, & Bialor, 1981: Fig.120/33-53) tespit edilmiştir.

Güneydoğu Avrupa'daki Tip.1.1.1'in benzer örnekleri; Tell Yunatsite (Boyadzhiev, vd., 2023: Fig.28/I.6.A.), Paradimi (French, 1961: Fig.6/9), Plovdiv-Tell Yasa Tepe (Katsarov, 2003: Fig.2/1,6-7) ve Vinça kültür bölgesindeki (Ioan, 2009: Fig.352.a) yerleşmelerinde ele geçmiştir.

Kuzey ve Orta Anadolu'daki Tip.1.1.1'in benzerleri; İkiztepe (Alkım, 1984:Lev.I/3), Dombalaktepe Höyüğü (Türker, 2022: Görs.8/17,19-21), Boğazköy-Büyükkaya (Schoop, 2005a: Fig.1/1,7; Fig.3/22; Fig.5/56) Alaca Höyük (Schoop, 2005b: Taf. 5/1-2), Alishar Höyük (Schoop, 2005b: Taf. 2/1; Taf. 3/5) ve Çadır Höyük'te (Steadman, Ross, McMahon, & Gorny, 2008: Fig.13/a,k,n; Fig.4/e-f,m,p) görülmektedir.

İnönü Mağarası'nın V. tabakasında görülen omurgalı yayvan gövdeli çanaklar (Tip 1.1.2) ağırlıklı olarak siyah ve siyah ağız kenarlı/black topped gruba ait olup astarlı ve açkılıdır. Bunlar haricinde bu grupta yer alan devetüyü, alacalı ve koyu kahverengi renkte astarlı-açkılı örnekler de vardır. Bu tip Marmara Bölgesi'nde Hoca Çeşme II (Karul & Bertram, 2005: Fig. 6/8; Fig. 7/8), Tilkiburnu (Özdoğan, 1982: Fig. 7/7), Yarımburgaz Mağarası (Tepeköy, 2003: Lev.26/10-12), Aşağı Pınar 1-5 (Yumaklı, 2016: Lev.4/AP'09/7, AP'08/523, AP'09/301, 3611, AP'00/91; Lev.5/ AP'10/108, AP'03/237, AP'09/647, AP'13/43, 3813; Lev.6/ AP'11/506, AP'10/343; Lev.7/ AP'11/447, AP'11/623, AP'11/718), Aktopraklık B (Ala-Çelik, 2022: Fig.20), Ilıpınar VB (Thissen, 2008: Fig.8/7), Barcın (Gerritsen, vd., 2010: Fig.7/2), Hacılartepi (Eimermann, 2008: Fig.9/1-2), Havran-İnboğazi Vadisi'ndeki Andık, Aydınlık ve Karatepe Mağaraları'nda (Yalçıklı, 2023: Fig.11/9) benzer örneklerine rastlanılmıştır.

İç Batı Anadolu'da bu tipin benzer örnekleri; Orman Fidanlığı III-VI (Efe, 2001: Fig.6/107; Fig.10/161; Fig.16/261) ve Kes Kaya'da (Efe, 1989-1990: Fig.8/88) tespit edilmiştir.

Batı Anadolu ve Adalar'da Tip 1.1.2; Ege Gübre 2 (Yazıcı, 2009: Lev.42/a-b), Ulucak III (Çilingiroğlu, vd., 2004: Fig.20/3-5), Yeşilova II (Caymaz, 2013: Çiz.10/1-2, 5-8, 12-13), Liman Tepe VII (Caymaz, 2013: Çiz.14/3-4, 7-8), Baklatepe (Caymaz, 2013: Çiz.15/2; Çiz.17/19) ve Emporio (Hood, vd., 1981: Fig.122/114,120,133,135-136) yerleşimlerinde benzer örnekler bulunmaktadır.

Güneydoğu Avrupa'da Tip 1.1.2'nin benzerlerine; Tell Yunatsite (Boyadzhiev, vd., 2023: Fig.28/I.4.A-D, Fig.28/I.5.B-C, Fig.28/I.6.B, Fig.28/II.2.C), Sitagroi IV (Sherratt, 1986: Fig.13.5/2-3;

Fig.13.9/4; Fig.13.11/3-5), Paradimi (French, 1961: Fig.6/5-6,8; Fig.7/12-14), Dikili Tash (French, 1961: Fig.9/8-13,17,23,27), Drama (French, 1961: Fig.11/10-11), Plovdiv-Tell Yasa Tepe (Katsarov, 2003: Fig.2/2-5), Tatul (Leshtakov, Todorova, & Petrova, 2016: Fig.6/1-2,12), Sozopol (Dimitrov, Draganov, & Prahov, 2020: Fig.13/7,11; Fig.15/3,8-9,16), Karanovo VI (Nikolov & Petrova, 2016: Fig.4/3; Petrova, 2016: Fig.3/10), Pietrele (Toderas, Hansen, Reingruber, & Wunderlich, 2009: Pl.VIII), Gumelnita A1 (Voinea, 2005: Pl.3/6,10-11), Vinca kültür bölgesindeki (Ioan, 2009: Fig.347.d/4C) yerleşimlerde rastlanılmaktadır.

Kuzey ve Orta Anadolu'da Tip 1.1.2'nin benzer örnekleri; Dündartepe (Thissen, 1993: Fig.5/5; Fig.6/1) ve Çadır Höyük'te (Steadman, Ross, McMahon, & Gorny, 2008: Fig.15/b,g) görülmektedir.

İnönü Mağarası'nın V. tabakasında görülen omurgalı yayvan gövdeli çanaklar (Tip 1.1.2) ağırlıklı olarak siyah ve siyah ağız kenarlı/black topped gruba ait olup astarlı ve açkılıdır. Bunlar haricinde bu grupta yer alan devetüyü, alacalı ve koyu kahverengi renkte astarlı-açkılı örnekler de vardır.

İnönü Mağarası'nın V. tabakasında görülen içe dönük dudaklı omurgalı yayvan gövdeli çanaklar (Tip 1.1.3) ağırlıklı olarak siyah ağız kenarlı/black topped grubunda görülmekte olup, siyah, koyu kahverengi, bej, devetüyü ve içi dışı farklı renkte astarlı ve açkılı örnekler de bulunmaktadır. Marmara Bölgesi'nde söz konusu Tip 1.1.3; Hoca Çeşme II (Karul & Bertram, 2005: Fig. 7/10), Tilkiburnu (Özdoğan, 1982: Fig. 6/2-3), Toptepe (Karauçak, 2008: Lev.3/1-6), Aşağı Pınar 1-5 (Yumaklı, 2016: Lev.6/AP'12/2, AP'13/261), Barcın (Gerritsen, vd., 2010: Fig.7/3), Hacılartepe (Eimermann, 2008: Fig.10/8), Havran-İnboğazı Vadisi'ndeki Andık, Aydınlık ve Karatepe Mağaraları'nda (Yalçıklı, 2023: Fig.11/12) tespit edilmiştir.

İç Batı Anadolu'da ise Tip 1.1.3'ün benzerleriyle; Orman Fidanlığı IV (Efe, 2001: Fig.13/219), Demircihöyük (Seeher, 1987: Taf.24/1-9,17,21) yerleşimlerinde karşılaşılmıştır. Batı Anadolu ve Adalar'da, Kumtepe IA (Sperling, 1976: Fig.9/211-212), Hanay Tepe B (Schachner, 1999: Abb.3/5-9), Aphrodisias-Pekmez Höyük VII C-D (Schoop, 2005b: Taf. 86/3, 6), Beycesultan (Mellaart, 1962: Fig. P.9/7; Fig. P.12/13) ve Emporio'da (Hood, vd., 1981: Fig.122/144-146) görülmektedir.

Güneydoğu Avrupa'da Tip 1.1.3; Tell Yunatsite (Boyadzhiev, vd., 2023: Fig.28/I.5.E; Fig.32/1-3; Fig.35/36), Sitagroi IV (Sherratt, 1986: Fig.13.6/3,5,7), Paradimi (French, 1961: Fig.7/15-16), Karanovo VI (Nikolov & Petrova, 2016: Fig.4/11,17; Voinea, 2005: Pl.26/3-4,8,11-12; Pl.27/1-2,5,7-10) ve Gumelnita A1 yapı katında (Voinea, 2005: Pl.3/2,4-5, 7,12; Pl.12/2-4) karşılaşılmıştır.

Kuzey ve Orta Anadolu'da Tip 1.1.3'ün benzerleri; Karadora Höyük (Türker, 2021: Fig.4/1), Tekeköy (Thissen, 1993: Fig.4/4) ve Boğazköy-Büyükkaya'da (Schoop, 2005a: Fig.2/19; Fig.3/24) bulunmaktadır.

İnönü Mağarası'nın V. tabakasında görülen yarı küresel gövdeli çanaklar (Tip 1.2.1) ağırlıklı olarak koyu kahverengi ve siyah renkte astarlı olup, bu gruplar haricinde siyah ağız kenarlı/black topped, bej, alacalı renkte astarlı ve açkılıdırlar. Marmara Bölgesi'nde Tip 1.2.1 benzerleri; Yarımburgaz Mağarası (Tepeköy, 2003: Lev.27/4-6; Lev.29/3; Lev.32/8-9) ve Ilıpınar VB (Thissen, 2008: Fig.8/4) yerleşimlerinde görülmektedir.

İç Batı Anadolu'da Tip 1.2.1'in benzerleri; Orman Fidanlığı IV-VII (Efe, 2001: Fig.9/133; Fig.13/227; Fig.17/276-278), Adatepe (Efe, 2001: Fig.21/327, 329), Kaklık Mevkii (Efe, İlaslı, & Topbaş, 1995: Fig.20/35-38) ve Demircihöyük'te (Seeher, 1987: Taf.24/22) saptanmıştır.

Batı Anadolu ve Adalar'da Tip 1.2.1; Kumtepe IA-B (Sperling, 1976: Fig.8/101-102, 106-107; Fig.9/204; Fig.11/226; Fig.12/306; Fig.13/314), Hanay Tepe B (Schachner, 1999: Abb.4/8), Ege Gübre 2 (Yazıcı, 2009: Lev.3), Ulucak III (Çilingiroğlu, vd., 2004: Fig.20/21), Yeşilova II (Caymaz, 2013: Çiz.11/1, 5, 13, 17), Liman Tepe VII (Caymaz, 2013: Çiz.14/5-6), Baklatepe (Caymaz, 2013: Çiz.17/18), Kulaksızlar (Yavşan, 2022: Fig.14/38-39), Çine-Tepecik (Günel, 2003: Lev.12/1-3), Beycesultan (Mellaart, 1962: Fig. P.6/9; Fig. P.7/6-7), Emporio (Hood, vd., 1981: Fig.121/60-87) ve Ayio Gala (Hood, vd., 1981: Fig.21; Fig.22/118-120) yerleşimlerinde benzer örnekleri tespit edilmiştir.

Güneydoğu Avrupa'da Tip 1.2.1; Tell Yunatsite (Boyadzhiev, vd., 2023: Fig.29/III.5.A-B; Fig.33/4), Sitagroi IV (Sherratt, 1986: Fig.13.5/2; Fig.13.7/3; Fig.13.9/3), Dikili Tash (French, 1961: Fig.9/31), Drama (French, 1961: Fig.11/20; Fig.13/30), Sozopol (Dimitrov, Draganov, & Prahov, 2020: Fig.13/3,6,9,13-22), Gumelnita A2 (Voinea, 2005: Pl.24/7-8,14; Pl.30/1-2), Vinça kültür bölgesindeki (Ioan, 2009: Fig.347.c/4C-D; h/11C) yerleşimlerde bulunmaktadır.

Kuzey ve Orta Anadolu'da Tip 1.2.1 benzerleri; Cide- Şenpazar bölgesindeki Okçular Kale İni (Düring & Klinkenberg, 2015: Fig.5.13/3), Derebağ Köy Mağarası (Düring & Klinkenberg, 2015: Fig.5.15/C4030), Kılıçlı Mağarası (Düring & Klinkenberg, 2015: Fig.5.16/C3096), İkiztepe (Alkım, 1984: Lev.V/6), Dombalaktepe ve Kümbettepe Höyük (Türker, 2022: Görs.8/14-16; Görs.10/17), Dündartepe (Thissen, 1993: Fig.4/1) ve Boğazköy-Büyükkaya'da (Schoop, 2005a: Fig.1/5-6; Fig.2/18,20; Fig.3/23; Fig.5/61) tespit edilmiştir.

İnönü Mağarası'nın V. tabakasında görülen içe dönük dudaklı yarı küresel gövdeli çanaklar (Tip 1.2.2), ağırlıklı olarak koyu kahverengi astarlı olup, bu grup haricinde siyah ağız kenarlı/black topped grupta ve siyah renkte astarlı-açkılı örneklerde de görülmektedir. Marmara Bölgesi'nde Tip 1.2.2 benzerlerine; Hoca Çeşme II (Karul & Bertram, 2005: Fig. 7/6), Tilkiburnu (Özdoğan, 1982: Fig. 7/11), Yarımburgaz Mağarası (Tepeköy, 2003: Lev.29/1, 4-7), Toptepe (Karauçak, 2008: Lev.2/2; Lev.7/4), Ilıpınar VA-B'de (Thissen, 2001: Fig.77/5-6; Thissen, 2008: Fig.8/5) rastlanılmaktadır.

İç Batı Anadolu'da Tip 1.2.2 benzeri sadece Kes Kaya'da (Efe, 1989-1990: Fig.8/86, 90) görülmektedir. Batı Anadolu ve Adalarda; Kumtepe IB (Sperling, 1976: Fig.14/524-525), Ege Gübre 2 (Yazıcı, 2009: Lev.9/b), Beycesultan (Mellaart, 1962: Fig. P.6/8, 26), Empori'da (Hood, vd., 1981: Fig.122/123) ve Ayio Gala'da (Hood, vd., 1981: Fig.25/136-144) karşılaşılmaktadır.

Güneydoğu Avrupa'da Tip 1.2.2; Tell Yunatsite (Boyadzhiev, vd., 2023: Fig.41/3), Sitagroi IV (Sherratt, 1986: Fig.13.5/1), Paradimi (French, 1961: Fig.7/17, 19, 35), Drama (French, 1961: Fig.13/9), Tatul (Leshtakov, Todorova, & Petrova, 2016: Fig.6/10-12), Sozopol (Dimitrov, Draganov, & Prahov, 2020: Fig.13/12; Fig.15/10), Pietrele (Toderaş, Hansen, Reingruber, & Wunderlich, 2009: Pl.VIII), Karanovo VI (Voinea, 2005: Pl.28/4-) ve Vinça kültür bölgesinde (Ioan, 2009: Fig.347.g/9F) tespit edilmiştir.

Kuzey ve Orta Anadolu'da Tip 1.2.2'nin benzerlikleri; Cide-Şenpazar bölgesinde Kılıçlı Mağarası (Düring & Klinkenberg, 2015: Fig.5.16/C3101), Dündartepe (Thissen, 1993: Fig.4/2-3) ve Çadır Höyük'te (Steadman, Ross, McMahon, & Gorny, 2008: Fig.17/d) görülmektedir.

İnönü Mağarası'nın V. tabakasında görülen çan gövdeli çanaklar (Tip 1.3.1) ağırlıklı olarak siyah ve koyu kahverengi renkte astarlı ve açkılıdır. Çan gövdeli çanakların benzerleri sadece Batı Anadolu, Adalar ve Güneydoğu Avrupa'daki yerleşimlerde görülmüştür. Batı Anadolu ve Adalar'da Tip 1.3.1; Yeşilova II (Caymaz, 2013: Çiz.11/10-11, 14), Bakla Tepe (Caymaz, 2013: Çiz.18/14), Çine-Tepecik (Günel, 2003: Lev.12/4), Beycesultan (Mellaart, 1962: Fig. P.7/18,20; Fig. P.8/21-24; Fig. P.9/9) ve Emporio (Hood, vd., 1981: Fig.149/626-630) yerleşimlerindeki görülen örnekler ile benzerlik göstermektedir.

Güneydoğu Avrupa'da Tip 1.3.1 örneklerine; Tell Yunatsite (Boyadzhiev, vd., 2023: Fig.28/I.1A, I.3.A; Fig.31/2-3), Dikili Tash (French, 1961: Fig.8.), Drama (French, 1961: Fig.10/1-5; Fig.12/15-17), Sozopol (Dimitrov, Draganov, & Prahov, 2020: Fig.19/7), Durankulak (Todorova, 2002: Abb.125/17), Karanovo VI (Voinea, 2005: Pl.24/1-4,9-10) ve Gumelnita A1 (Voinea, 2005: Pl.1/4-6, 10-11) yerleşimlerinde karşılaşılmıştır.

İnönü Mağarası'nın V. tabakasında görülen S profilli çanaklar (Tip 1.4.1) ağırlıklı olarak siyah renkte astarlıdır, bunun haricinde koyu kahverengi, açık kahverengi, devetüyü, alacalı ve bej renkte astarlı ve açkılı örneklerde bulunmaktadır. Marmara Bölgesi'nde Tip 1.4.1'in benzer örnekleri; Hoca Çeşme II (Karul & Bertram, 2005: Fig. 6/2, 9, 13; Fig.7/9), Tilkiburnu (Özdoğan, 1982: Fig. 6/5-6), Aşağı Pınar 1-5 (Yumaklı, 2016: Lev.8/AP'11/506, Lev.13/3609, 3750), Aktopraklık B (Ala-Çelik, 2022: Fig.21) ve Barcın'da (Gerritsen, vd., 2010: Fig.7/6-7) ele geçmiştir.

İç Batı Anadolu'da Tip 1.4.1; sadece Orman Fidanlığı IV (Efe, 2001: Fig.9/135-136; Fig.13/224) ve Demircihöyük'te (Seeher, 1987: Taf.25/11-12, 15-17; Taf.29/19) tespit edilmiştir.

Batı Anadolu ve Adalar'da Tip 1.4.1 yakın benzer örnekleri; Kumtepe IB (Sperling, 1976: Fig.14/519, 521), Hanay Tepe B (Schachner, 1999: Abb.6/2-3, 6), Uğurlu-Zeytinlik (Kuş, 2013: Çiz.5), Bakla Tepe (Caymaz, 2013: Çiz.15/8; Çiz.18/8), Beycesultan (Mellaart, 1962: Fig. P.10/3,17; Fig. P.11/16; Fig. P.12/5,24,39) ve Emporio (Hood, vd., 1981: Fig.122/147; Fig.123/154,156; Fig.145/558) yerleşimlerinde saptanmıştır.

Güneydoğu Avrupa'da Tip 1.4.1'in benzerleri; Tell Yunatsite (Boyadzhiev, vd., 2023: Fig.33/5), Sitagroi IV (Sherratt, 1986: Fig.13.6/8-9; Fig.13.10/1-4), Drama (French, 1961: Fig.10/7,9,13-14), Plovdiv-Tell Yasa Tepe (Katsarov, 2003: Fig.3; Fig.4; Fig.6/3; Fig.8/5; Fig.11/3), Tatul (Leshtakov, Todorova, & Petrova, 2016: Fig.5/6; Fig.6/7-9; Fig.7/1-2,5,13-14; Fig.8/1), Sozopol (Dimitrov, Draganov, & Prahov, 2020: Fig.18/3,11,21), Gumelnita A1 (Voinea, 2005: Pl.5/6; Pl.7/), Vinça kültür bölgesindeki (Ioan, 2009: Fig.347.j/16B,18A) yerleşmelerde görülmektedir.

Orta Karadeniz Bölgesi'nde Tip 1.4.1 benzeri sadece Cide-Şenpazar bölgesindeki Kılıçlı Mağarası'nda (Düring & Klinkenberg, 2015: Fig.5.16/C2912) tespit edilmiştir.

İnönü Mağarası'nın V. tabakasında görülen uzun gövdeli derin çanaklar (Tip 1.5.1) ağırlıklı olarak siyah ağız kenarlı/black topped grubu içerisinde görülmektedir. Bu grup dışında, içi dışı farklı renkte, siyah, bej, açık kahverengi ve koyu kahverengi renkte astarlı ve açkılı gruplarda da görülmektedir. Marmara Bölgesi'nde; Yarımburgaz Mağarası (Tepeköy, 2003: Lev.32/7), Aşağı Pınar 1-5 (Yumaklı, 2016: Lev.6/3644; Lev.13/ AP'11/521), Barcın'da (Gerritsen, vd., 2010: Fig.10/2-3) benzerleri görülmektedir.

İç Batı Anadolu'da Tip 1.5.1 benzerleri; Orman Fidanlığı I-VII (Efe, 2001: Fig.10/159, 161; Fig.14/233; Fig.17/280), Asmainler (Efe, 2001: Fig.21/327, 334) ve Demircihöyük'te (Seeher, 1987: Taf.26/24) saptanmıştır.

Batı Anadolu ve Adalar'da Tip 1.5.1'in benzer örnekleri; Ege Gübre 2 (Caymaz, 2013: Çiz.8/23-25), Yeşilova II (Caymaz, 2013: Çiz.10/15, 22), Bakla Tepe (Caymaz, 2013: Çiz.15/17; Çiz.16/23) ve Ayio Gala'da (Hood, vd., 1981: Fig.23) bulunmaktadır.

Güneydoğu Avrupa'da Tip 1.5.1; Tell Yunatsite (Boyadzhiev, vd., 2023: Fig.34/1-2), Sitagroi IV (Sherratt, 1986: Fig.13.7/1,4-5; Fig.13.16/1-3), Sozopol (Dimitrov, Draganov, & Prahov, 2020: Fig.13/1,4) ve Durankulak'ta (Todorova, 2002: Abb.114/14; Abb.119/1-5) yakın benzerleri bulunmaktadır.

Orta Karadeniz Bölgesi'nde Tip 1.5.1 benzerlerine; Cide- Şenpazar bölgesindeki Okçular Kale İni (Düring & Klinkenberg, 2015: Fig.5.13/4), İkiztepe (Alkım, 1984: Lev.I/6), Karadora Höyük (Türker, 2021: Fig.4/3-4) ve Dombalaktepe Höyüğü'nde (Türker, 2022: Görs.8/17) rastlanılmaktadır.

İnönü Mağarası'nın V. tabakasında görülen boyunsuz armudi gövdeli çömlekler (Tip 2.1.1) ağırlıklı olarak koyu kahverengi ve açık kahverengi renkte astarlı ve açkılıdır. Söz konusu gruplar haricinde siyah, bej, alacalı ve devetüyü renklerinde astarlı ve açkılı örnekler de bulunmaktadır. Marmara Bölgesi'nde; Hoca Çeşme II (Karul & Bertram, 2005: Fig. 5/5, 7-10; Fig.6/10-12; Fig.7/2), Tilkiburnu (Özdoğan, 1982: Fig.6/ 7-8; Fig. 7/10, 12; Fig.8/3, 5), Yarımburgaz Mağarası (Tepeköy, 2003: Lev.26/13-17; Lev.27/7; Lev.28/1; Lev.29/13-13; Lev.32/1-2, 10), Toptepe (Karauçak, 2008: Lev.7/7; Lev.8/1-4, 7; Lev.9/3-4, Lev.10/4-5, Lev.11/1-4, 7; Lev.12/1-3, 5); Aşağı Pınar 1-5 (Yumaklı, 2016: Lev.9/AP'07/251, 3864, 3819, 3859), Aktopraklık B (Ala-Çelik, 2022: Fig.22), Ilıpınar VA-B (Thissen, 2001: Fig.68/6; Thissen, 2008: Fig.1/3), Barcın (Gerritsen, vd., 2010: Fig.10/6, Fig.11/1, 4) ve Hacılartepede (Eimermann, 2008: Fig.9/8; Fig.10/4, 11) benzerleri görülmektedir.

İç Batı Anadolu'da Tip 2.1.1 benzerlerine; Orman Fidanlığı III-VII (Efe, 2001: Fig.6/108, Fig.9/134, 139; Fig.14/236; Fig.16/263-264; Fig.17/280), Asmainler, Kanlıtaş, Kes Kaya (Efe, 1989-1990: Fig.4/13; Fig.5/36-37; Fig.8/91-92) ve Demircihöyük (Seeher, 1987: Taf.26/11, 25-26) yerleşimlerinde rastlanılmıştır.

Batı Anadolu ve Adalar'da Tip 2.1.1. benzer örnekleri Kumtepe IA (Sperling, 1976: Fig.8/111, 121-123; Fig.9/224; Fig.11/233-234), Gülpınar (Takaoğlu, T., 2006: Fig.11/31), Ege Gübre 2 (Yazıcı, 2009: Lev.10/c), Yeşilova II (Caymaz, 2013: Çiz.12/6-7,10), Bakla Tepe (Caymaz, 2013: Çiz. 16/32; Çiz.17/30, 38; Çiz.18/33-36), Aphrodisias-Pekmez Höyük VIIIA-B (Schoop, 2005b: Taf. 85/15, 18-19), Kulaksızlar (Yavşan, 2022: Fig.11/2-4, 6-7; Fig.12/17), Çine-Tepecik (Günel, 2003: Lev.13/1-2,4), Beycesultan (Mellaart, 1962: Fig. P.1/40-41,45; Fig. P.2/11), Emporio (Hood, vd., 1981: Fig.127), Ayio Gala (Hood, vd., 1981: Fig.33/198-201,203) yerleşimlerinde tespit edilmiştir.

Güneydoğu Avrupa'da Tip 2.1.1 benzerleri; Tell Yunatsite (Boyadzhiev, vd., 2023: Fig.41/4; Fig.42/1), Sitagroi IV (Sherratt, 1986: Fig.13.9/9; Fig.13.16/4), Paradimi (French, 1961: Fig.7/27-28, 45), Dikili Tash (French, 1961: Fig.9/19,30,35), Drama (French, 1961: Fig.13/2-3,10), Plovdiv-Tell Yasa Tepe (Katsarov, 2003: Fig.6/5; Fig.12/4), Sozopol (Dimitrov, Draganov, & Prahov, 2020: Fig.21/2-3), Karanovo VI (Nikolov & Petrova, 2016: Fig.4/14), Vinça kültür bölgesindeki (Ioan, 2009: Fig.347.f/8H; h/12B-E) yerleşmelerde ele geçmiştir.

Kuzey ve Orta Anadolu'da Tip 2.1.1. benzerleri; Cide- Şenpazar bölgesindeki Okçular Kale İni (Düring & Klinkenberg, 2015: Fig.5.13/20,22-23), Kılıçlı Mağarası (Düring & Klinkenberg, 2015:

Fig.5.16/C2968, 3111, 3808), İkiztepe (Alkım, 1984:Lev.V/1), Karadora Höyük (Türker, 2021: Fig.4/9), Dombalaktepe ve Kümbettepe Höyük (Türker, 2022: Görs.8/1-7; Görs.10/1,5,12-15), Dündartepe (Thissen, 1993: Fig.5/1-2), Boğazköy-Büyükaya (Schoop, 2005a: Fig.3/29,33; Fig5/55) ve Çadır Höyük'te (Steadman, Ross, McMahon, & Gorny, 2008: Fig.13/c,g,q; Fig.14/g; Fig.15/h,k; Fig.16/p-q) bulunmaktadır.

İnönü Mağarası'nın V. tabakasında görülen boyunsuz küresel gövdeli çömlekler (Tip 2.1.2) ağırlıklı olarak koyu kahverengi ve açık kahverengi renkte astarlıdır. Devetüyü, siyah ağız kenarlı/black topped, kahverengi renkte ve bej renkte astarlı ve açkılı örneklerde bulunmaktadır. Marmara Bölgesi'nde; Tilkiburnu (Özdoğan, 1982: Fig.7/9), Yarımburgaz Mağarası (Tepeköy, 2003: Lev.27/10; Lev.29/2), Aşağı Pınar 1-5 (Yumaklı, 2016: Lev.9/AP'11/625, 3864, AP'13/161; Lev.10/3608, 3646; Lev.12/ AP'08/482, AP'11/537, AP'05/158, 1850), Barcın (Gerritsen, vd., 2010: Fig.11/3), Hacılartepe (Eimermann, 2008: Fig.10/1-3), Havran-İnboğazı Vadisi'ndeki Andık, Aydınlık ve Karatepe Mağaraları'nda (Yalçıklı, 2023: Fig.12/2-4) benzerleri görülmektedir.

İç Batı Anadolu'da Tip 2.1.2'nin benzeri sadece Demircihöyük (Seeher, 1987: Taf.27/5, 7) yerleşmesinde görülmektedir. Batı Anadolu ve Adalar'da Tip 2.1.2'nin benzerleri; Gülpınar II (Takaoğlu, 2023: Fig.2/2), Uğurlu-Zeytinlik (Kuş, 2013: Çiz.8/1-2), Yeşilova II (Caymaz, 2013: Çiz.12/12-14), Liman Tepe VII (Caymaz, 2013: Çiz.14/34-35), Kulaksızlar (Yavşan, 2022: Fig.11/5), Beycesultan (Mellaart, 1962: Fig. P.6/26; Fig. P.13/1, 9) ve Ayio Gala'da (Hood, vd., 1981: Fig.30/175-178; Fig.31/184-185,187) yerleşimlerinde rastlanılmıştır.

Güneydoğu Avrupa'da Tip 2.1.2'nin benzer örnekleri; Tell Yunatsite (Boyadzhiev, vd., 2023: Fig.39/1-3), Gumelnita A1-2 (Voinea, 2005: Pl.9/5-10; Pl.10/10-11; Pl.11/1-3; Pl.36), Vinça kültür bölgesindeki (Ioan, 2009: Fig.347.g/11A; h/11B) yerleşimlerde ele geçmiştir.

Kuzey ve Orta Anadolu'da Tip 2.1.2'nin benzerleri; Cide-Şenpazar bölgesindeki Okçular Kale İni (Düring & Klinkenberg, 2015: Fig.5.13/12-13,18-19), Kümbettepe Höyük (Türker, 2022: Görs.10/2-4,10) ve Boğazköy-Büyükaya'da (Schoop, 2005a: Fig.5/64) tespit edilmiştir.

İnönü Mağarası'nın V. tabakasında görülen kısa dar boyunlu oval gövdeli çömlekler (Tip 2.2.1) ağırlıklı olarak koyu kahverengi ve açık kahverengi renkte astarlıdır. Marmara Bölgesi'nde; Hoca Çeşme II (Karul & Bertram, 2005: Fig. 5/11), Tilkiburnu (Özdoğan, 1982: Fig.6/14; Fig.8/6), Yarımburgaz Mağarası (Tepeköy, 2003: Lev.26/18; Lev.32/6), Toptepe (Karauçak, 2008: Lev.7/5; Lev.8/5; Lev.10/3), Aşağı Pınar 1-5 (Yumaklı, 2016: Lev.10/3650; Lev.11/3647; Lev.12/3637, 1827), Aktopraklık B (Ala-Çelik, 2022: Fig.23), Ilıpınar VA-B (Thissen, 2001: Fig.68/1-5, Fig.69/1-4, Fig.70/1-4, Fig.72/1-2; Thissen, 2008: Fig.2/1-3, Fig.4/1), Barcın (Gerritsen, vd., 2010: Fig.9/3-4;

Fig.10/4-5; Fig.11/2), Hacılıtepe (Eimermann, 2008: Fig.9/3), Havran-İnboğazı Vadisi'ndeki Andık, Aydınlık ve Karatepe Mağaraları'nda (Yalçıklı, 2023: Fig.12/5-6) benzerleri bulunmaktadır.

İç Batı Anadolu'da Tip 2.2.1'in benzerlerine; Orman Fidanlığı III-V-VI (Efe, 2001: Fig.6/109; Fig.14/243, 245; Fig.16/262, 265), Küllüoba (Efe & Ay, 2000: Pl.2/4-6), Asmainler, Kanlıtaş, Kes Kaya (Efe, 1989-1990: Fig.3/9-12; Fig.5/35; Fig.8/93-94), Kaklık Mevkii (Efe, İlaslı, & Topbaş, 1995: Fig.21/47-48) ve Demircihöyük'te (Seeher, 1987: Taf.26/1, 4-5, 15; Taf.27/1-2) rastlanılmaktadır.

Batı Anadolu ve Adalar'da Tip 2.2.1'in benzer örnekleri; Kumtepe IA (Sperling, 1976: Fig.11/232), Uğurlu-Zeytinlik (Kuş, 2013: Çiz.10), Ege Gübre 2 (Yazıcı, 2009: Lev.32), Ulucak III (Çevik, Vuruşkan, & Sivil, 2020: Fig.4), Liman Tepe VII (Caymaz, 2013: Çiz.14/31), Çine-Tepecik (Günel, 2003: Lev.13/3), Beycesultan (Mellaart, 1962: Fig. P.2/20-25, 32, 34; Fig. P.5/3-6, 9), Emporio (Hood, vd., 1981: Fig.129) ve Ayio Gala'da (Hood, vd., 1981: Fig.31/189; Fig.32/192-195) tespit edilmiştir.

Güneydoğu Avrupa'da Tip 2.2.1'in benzerleri; Sitagroi IV (Sherratt, 1986: Fig.13.6/6; Fig.13.14/2), Sozopol (Dimitrov, Draganov, & Prahov, 2020: Fig.20/2-5,7-13; Fig.21/4-11), Varna (Slavchev, 2015: Fig.7/2), , Gumelnita A1 (Voinea, 2005: Pl.13(4-9), Vinça kültür bölgesindeki (Ioan, 2009: Fig.347.e/8D-F) yerleşimlerde görülmektedir.

Kuzey ve Orta Anadolu'da Tip 2.2.1'in benzerleri; Cide- Şenpazar bölgesindeki Okçular Kale İni (Düring & Klinkenberg, 2015: Fig.5.13/17), Derebağ Köy Mağarası (Düring & Klinkenberg, 2015: Fig.5.15/C4125), İkiztepe (Alkım, 1984: Lev.IV/1), Dündartepe (Thissen, 1993: Fig.4/5), Boğazköy-Büyükaya (Schoop, 2005a: Fig.6/66-68), Alaca Höyük (Schoop, 2005b: Taf. 5/20-23), Alişar Höyük (Schoop, 2005b: Taf. 4/6) ve Çadır Höyük'te (Steadman, Ross, McMahon, & Gorny, 2008: Fig.15/p; Fig.16/a-c) bulunmaktadır.

İnönü Mağarası'nın V. tabakasında görülen kısa dar boyunlu küresel gövdeli çömlekler (Tip 2.2.2) siyah renkte astarlıdır. Söz konusu tipin Marmara Bölgesi'nde sadece Aşağı Pınar 1-5'te (Yumaklı, 2016: Lev.9/3864; Lev.12/2385,1822) benzeri görülmektedir. Batı Anadolu'da ise Yeşilova II'de (Caymaz, 2013: Çiz.12/8, 19) saptanmıştır. Güneydoğu Avrupa'da Sozopol (Dimitrov, Draganov, & Prahov, 2020: Fig.17/1-2,4), Karanovo VI (Nikolov & Petrova, 2016: Fig.5/2), Durankulak (Todorova, 2002: Abb.121/8,26-27,30), Pietrele (Toderaş, Hansen, Reingruber, & Wunderlich, 2009: Pl.VIII) ve Vinça kültür bölgesindeki (Ioan, 2009: Fig.347.f/9B-D; g/9E) yerleşimlerde rastlanılmaktadır. Orta Anadolu'da Boğazköy-Büyükaya'da (Schoop, 2005a: Fig.1/12) ele geçmiştir.

İnönü Mağarası'nın V. tabakasında görülen boyunlu küresel gövdeli çömlekler (Tip 2.3.1) ağırlıklı olarak koyu kahverengi renkte astarlı olup, bunun haricinde bej, açık kahverengi, devetüyü ve

siyah renkte astarlı ve açkılıdır. Marmara Bölgesi'nde; Hoca Çeşme II (Karul & Bertram, 2005: Fig. 7/11), Tilkiburnu (Özdoğan, 1982: Fig.8/4), Toptepe (Karauçak, 2008: Lev.16/1-2), Aşağı Pınar 1-5 (Yumaklı, 2016: Lev.9/3868; Lev.15/3638, 3605) ve Aktopraklık B (Ala-Çelik, 2022: Fig.25) yerleşimlerinde benzerleri saptanmıştır.

Tip 2.3.1'in yakın benzerleri, İç Batı Anadolu'da Orman Fidanlığı III-IV (Efe, 2001: Fig.6/110-115; Fig.9/137-138, 140; Fig.10/163-164, 166, 169-171; Fig.11/172, 176) ve Batı Anadolu'da Bakla Tepe (Caymaz, 2013: Çiz.15/24, Çiz.16/31; 17/34) ve Beycesultan'da (Mellaart, 1962: Fig. P.12/14, 30) bulunmaktadır.

Güneydoğu Avrupa'da Tip 2.3.1'in benzer örnekleri; Tell Yunatsite (Boyardzhiev, vd., 2023: Fig.37/1-2; Fig.38/1-2, Fig.42/2-3), Paradimi (French, 1961: Fig.7/29-30), Tatul (Leshtakov, Todorova, & Petrova, 2016: Fig.8/2-13; Fig.9/4,10,14) ve Sozopol (Dimitrov, Draganov, & Prahov, 2020: Fig.16/3-4,10-13,15-16,20,24; Fig.17/3,10,12-15) yerleşimlerinde görülmektedir.

Kuzey ve Orta Anadolu'da Tip 2.3.1; Dündartepe (Thissen, 1993: Fig.6/7,10), Boğazköy-Büyükkaya (Schoop, 2005a: Fig.4/45; Fig.5/57; Fig.7/93-94) ve Alişar Höyük'te (Schoop, 2005b: Taf. 3/1; Taf. 4/7) benzerlerine rastlanılmaktadır.

İnönü Mağarası'nın V. tabakasında görülen uzun boyunlu küresel gövdeli çömlekler (Tip 2.3.2) koyu kahverengi, devetüyü ve açık kahverengi renkte astarlıdır. Marmara Bölgesi'nde Tilkiburnu (Özdoğan, 1982: Fig.8/7), Yarımburgaz Mağarası (Tepeköy, 2003: Lev.29/10-11; Lev.32/3-5), Aşağı Pınar 1-5 (Yumaklı, 2016: Lev.16/AP'13/160, AP'13/259), Aktopraklık B (Ala-Çelik, 2022: Fig.24) ve Ilıpınar VA-B'de (Thissen, 2001: Fig.73/1-5, Fig.74/1-7; Thissen, 2008: Fig.5/3-7) tespit edilmiştir.

İç Batı Anadolu'da Tip 2.3.2'nin benzerlerine; Orman Fidanlığı I-II-III-V-VII (Efe, 2001: Fig.4/52-53, 58-63; Fig.8/119-123; Fig.14/242, 244, 246; Fig.15/247; Fig.20/305), Asmainler, Kanlıtaş, Kes Kaya (Efe, 1989-1990: Fig.3/6; Fig.5/32, 38-40; Fig.9/96,101,104-106), Kaklık Mevkii (Efe, İlaslı, & Topbaş, 1995: Fig.24/73) ve Demircihöyük (Seeher, 1987: Taf.26/6, 12-13) yerleşimlerinde karşılaşılmaktadır.

Batı Anadolu ve Adalar'da Tip 2.3.2; Kumtepe IA-B (Sperling, 1976: Fig.9/222; Fig.19/624-627), Gülpınar (Takaoğlu, 2006: Fig.10/28), Uğurlu-Zeytinlik (Kuş, 2013: Çiz.9/1-2), Ege Gübre 2 (Yazıcı, 2009: Lev.20), Ulucak III (Çevik, Vuruşkan, & Sivil, 2020: Fig.4), Yeşilova II (Caymaz, 2013: Çiz.12/3-5,9,15 9,3), Bakla Tepe (Caymaz, 2013: Çiz. 17/33), Aphrodisias-Pekmez Höyük VIIIA-B (Schoop, 2005b: Taf. 85/2, 12, 26), Beycesultan (Mellaart, 1962: Fig. P.6/21; Fig. P.9/2, 5), Emporio (Hood, vd., 1981: Fig.130) ve Ayio Gala'da (Hood, vd., 1981: Fig.29) yerleşimlerinde bulunmaktadır.

Güneydoğu Avrupa’da Tip 2.3.2’nin yakın benzerleri; Tell Yunatsite (Boyadzhiev, vd., 2023: Fig.43/9; Fig.44/1-3), Sozopol (Dimitrov, Draganov, & Prahov, 2020: Fig.20/6; Fig.23/4,13,15,19), Karanovo VI (Petrova, 2016: Fig.3/12), Durankulak (Todorova, 2002: Abb.117/2,4-11; Abb.118/7,12,15,17), Pietrele (Toderaş, Hansen, Reingruber, & Wunderlich, 2009: Pl.VIII; Pl.XIII.A.1; C.3), Gumelnita A2 (Voinea, 2005: Pl.39/1,3,5-6), Vinça kültür bölgesindeki (Ioan, 2009: Fig.1860) görülmektedir.

Orta Anadolu’da Tip 2.3.2 benzer örnekleri; Boğazköy-Büyük kaya (Schoop, 2005a: Fig.3/28,30-32; Fig.4/47-48; Fig.6/78) ve Çadır Höyük (Steadman, Ross, McMahon, & Gorny, 2008: Fig.13/m,p; Fig.14/h; Fig.15/q; Fig.17/g) saptanmıştır.

İnönü Mağarası’nın V. tabakasında görülen dar silindirik boyunlu küresel gövdeli çömlekler (Tip 2.4.1) koyu kahverengi ve siyah renkte astarlı ve ağızdır. Marmara Bölgesi’nde Tilkiburnu (Özdoğan, 1982: Fig.7/19), Yarımburgaz Mağarası (Tepeköy, 2003: Lev.30/3), Toptepe (Karaçak, 2008: Lev.1/3; Lev.13/1-3; Lev.14/1-3), Aşağı Pınar 1-5 (Yumaklı, 2016: Lev.14/AP’12/110, AP’13/153) ve Ilıpınar VB (Thissen, 2008: Fig.4/2-3; Fig.5/2) yerleşimlerinde rastlanılmıştır.

İç Batı Anadolu’da Tip 2.4.1’in benzerleri; Orman Fidanlığı I-II-V-VII (Efe, 2001: Fig.4/64-65; Fig.15/248-249; Fig.20/301-304), Küllüoba (Efe & Ay, 2000: Pl.2/3), Asmainler, Kes Kaya (Efe, 1989-1990: Fig.3/7-8; Fig.9/97-99, 103) ve Kahlık Mevkii’nde (Efe, İlaslı, & Topbaş, 1995: Fig.22/56-57) tespit edilmiştir.

Batı Anadolu ve Adalar’da Tip 2.4.1’in benzer örnekleri Kumtepe IB (Sperling, 1976: Fig.14/522-523), Aphrodisias-Pekmez Höyük (Schoop, 2005b: Taf. 85/23-24), Bakla Tepe (Caymaz, 2013: Çiz.15/21; Çiz.16/26-30; Çiz.17/31-32; Çiz.18/29-31) ve Heraion 6a (Menelaou & Kouka, 2022: Fig.6/c-d) görülmektedir.

Güneydoğu Avrupa’da Tip 2.4.1’in benzerleri; Drama (French, 1961: Fig.13/1), Plovdiv-Tell Yasa Tepe (Katsarov, 2003: Fig.13/5), Karanovo VI (Nikolov & Petrova, 2016: Fig.6/1) ve Durankulak (Todorova, 2002: Abb.115/10-16) yerleşiminde karşımıza çıkmaktadır.

Kuzey ve Orta Anadolu’da Tip 2.4.1; Karadora Höyük (Türker, 2021: Fig.4/2) ve Çadır Höyük’te (Steadman, Ross, McMahon, & Gorny, 2008: Fig.15/r; Fig.17/j) benzer örnekler tespit edilmiştir.

Marmara Bölgesi’nde Kalkolitik Dönem yerleşimlerinde tipik ağız kenarı üzerinden yükselen yumrucuklu çanaklar, ayaklı çanaklar, içe kalınlatılmış dudaklı çanaklar, yatay kulplu çanaklar, yüksek kaideli çanaklar, süzgeçli kaplar, akıtacaklı/emzikli çanaklar, dikey kulplu testiler, kulplu çömlekler,

antropomorfik kaplar ve kapaklar görülmektedir. Marmara Bölgesi'ndeki yerleşimlerde görülen bu söz konusu formlar İnönü Mağarası'nın V. tabakasinda yer almamaktadır.

İç Batı Anadolu'da Kalkolitik Dönem yerleşimlerinde ele geçen tipik akıtacaklı çanaklar, ağız kenarından yükselen şerit kulplu çanaklar, yüksek kaideli çanaklar, dışa çekik dudaklı çanaklar, ağız kenarı üzerinde yükselen yumrucuklu çömlekler, ağız kenarının her iki yanında yer alan ip delikli tutamaklı çömlekler, dikey ve yatay kulplu çömlekler, maşrapalar ve süzgeçli kaplar İnönü Mağarası'nın V. tabakasinda görülmeyen kap tipleridir.

Batı Anadolu ve Adalar'da Kalkolitik Dönem yerleşimlerinde tipik ayaklı çanaklar, boynuz biçiminde yükselen tutamaklı çanaklar, ağız kenarı üzerinde ve kabin iç kısmı memecikli çanaklar, gövdeden ve ağız kenarından yükselen kulplu çanaklar, içe kalınlatırılmış dudaklı çanaklar, yüksek kaideli çanaklar, halka kaideli çanaklar, pencere ayaklı çanaklar, mantar başlı kulplu çanaklar, lades kulplu çanaklar, sepet kulplu çanaklar, dikey kulplu derin çanaklar, kulplu testiler, mahmuz kulplu çanak ve çömlekler ve cheese potlar görülmektedir. Batı Anadolu'da görülen mantar başlı kulplar, süzgeçli kaplar Kızılırmak kavsi içerisine kadar yayılım göstermiştir ancak İnönü Mağarası'na ulaşmamıştır.

Güneydoğu Avrupa'da Son Neolitik ve Eneolitik yerleşimlerde tipik olan içe kalınlaştırılmış dudaklı çanaklar, ağız kenarından yükselen kulplu kaseler, yüksek ayaklı tabaklar, gövdesi dikey kulplu çan gövdeli çanaklar, ağız kenarı yassı oval çıkıntılı çanaklar, keskin omurgalı s profilli çanaklar, yüksek kaideli çanaklar, dikey kulplu çömlekler, dar ağızlı oval gövdeli derin çömlekler, dört köşeli tablasal ağızlı bombeli kaplar, süzgeçli kaplar, antropomorfik kaplar ve kapaklar İnönü Mağarası'nda görülmeyen örneklerdir.

Kuzey ve Orta Anadolu'da Kalkolitik Dönem yerleşimlerinde tipik ağız kenarından yükselen şerit kulplu kaseler, dudak üzerinden yükselen yassı ucu oval çıkıntılı çanaklar, boynuz biçiminde yükselen tutamaklı çanaklar, yüksek kaideli çanaklar, yatay ve dikey kulplu çömlekler, maşrapalar ve süzgeçli kaplar görülürken, söz konusu formların İnönü Mağarası'nda görülmeyişi dikkat çekmektedir.

İnönü Mağarası'nın V. tabaka dip tipleri çok sınırlı repertuvar sunmaktadır. Diplerin ilk alt tipini düz dipler (Tip 3.1.1) oluşturmaktadır. Söz konusu dipler analoji yapılan tüm yerleşimlerde görülmektedir. Düz dipler üzerinden bölgesel etkileşim ağı oluşturmak oldukça güç gözükmektedir. Diplerin ikinci alt tipi olan iç bükey dipler (Tip 3.1.2) bölgeler içerisinde belirli yerleşimlerde görülmektedir. Bu durum İnönü Mağarası'nın bağlantılı olabileceği bölge ve yerleşimler arasındaki kültürel çizelgenin oluşmasına yardımcı olacaktır. İnönü Mağarası'nda görülen iç bükey diplerin benzer örnekleri; İç Batı Anadolu'da sadece Orman Fidanlığı I-II (Efe, 2001: Fig.4/68) yapı katlarında

görülmektedir. Batı Anadolu'da Ege Gübre 2 (Yazıcı, 2009: Lev.1/a), Yeşilova II (Caymaz, 2013: Çiz.10/4, 7; 12/26) ve Bakla Tepe (Caymaz, 2013: Çiz.18/39) yerleşimlerinde saptanmıştır. Güneydoğu Avrupa'da, Varna (Slavchev, 2015: Fig.5/3; Fig.7/6), Durankulak (Todorova, 2002: Abb.115/6, 11, 13; Abb.116/3-4, 8, 13; Abb.119/1-2, 6, 12-13, 18, 20-22; Abb.121/1, 3, 5-7, 9, 11-12, 14-21, 26-29, 32-34, 37-38; Abb.122/3, 5, 7-9, 12, 14, 18-19, 23,27; Abb.124/1-3, 8, 12; Abb.125/3, 5, 9-10, 14-15,19-21, 26, 33), Gumelnita A1 evresinde S profilli çanaklarda (Voinea, 2005: Pl.4-5,7-8), Gumelnita A2 evresinde uzun boyunlu çömleklerde (Voinea, 2005: Pl.39) karşımıza çıkmaktadır. Kuzey ve Orta Anadolu'da iç bükey dipler; Karadora Höyük (Türker, 2021: Fig.4/23), Dombalaktepe Höyüğü (Türker, 2022: Görs.8/34), Dündartepe (Thissen, 1993: Fig.6/8), Boğazköy-Büyükaya (Schoop, 2005a: Fig.3/35; Fig.4/40,44), Alişar Höyük (Schoop, 2005b: Taf. 2/8) ve Çadır Höyük'te omurgalı çanaklarda (Steadman, Ross, McMahon, & Gorny, 2008: Fig.15/a-d) görülmektedir.

İnönü Mağarası'nın V. tabakasındaki kulp ve tutamakların benzerleri Marmara Bölgesi'nde, Hoca Çeşme II (Tepeköy, 2003: Fig.11/12, 14), Toptepe (Karauçak, 2008: Lev.18/4-5), Aşağı Pınar 1-5 (Yumaklı, 2016: Lev.14/AP'13/263, AP'11/515; Lev.21/3666, 3659, AP'11/505, AP'10/587), Aktopraklık B (Alpagut, 2016: Kat.39-40) yerleşimlerdeki kulp parçaları ile İnönü Mağarası'nın V. tabakasındaki Lev.35/4 kulp ile birbir benzemekte olup sadece kesitte farklılık görülmektedir. Aktopraklık yerleşimindeki bir diğer benzerlik ise amorf S kıvrımlı bir gövde üzerinde yer alan kulp (Alpagut, 2016: Kat.56) ile İnönü Mağarası'ndaki Lev.35/5 ile bire bir benzemektedir. Ilıpınar VB de görülen (Thissen, 2008: Fig.1/1) örnek keskin dirseklidir, bizdeki kulpların dirsekleri ise daha yumuşak geçişlidir. İç Batı Anadolu'da, Lev.35/4 deki kulp örneği ile Orman Fidanlığı I-II de (Efe, 2001: Fig.4/54) yer alan kulbun form ve kesitleri bire bir benzemektedir. Orman Fidanlığı VII'de (Efe, 2001: Fig.20/313) ve Yazır Höyük'teki (Temizer, 1956: Res.16a-b) dirsekli kulplar İnönü Mağarası'nın V. tabaka (Lev.35/8-9,11-12) örneklerini andırmaktadır. Kulp görünümünde deliği bulunmayan tutamakların (Lev.35/2-3) benzeri Orman Fidanlığı VII'de (Efe, 2001: Fig.20/320) ve Yazır Höyük'de (Temizer, 1956: Res.15a-b) görülmektedir. Bu örnekler İnönü Mağarası V. tabakanın tutamak örnekleri gibi dikey kulp görünümünde olup, kulp deliğine yer verilmemiştir. Söz konusu tutamaklarda boynuz çıkıntısı bulunmaktadır. İnönü Mağarası V. tabaka örneklerinde ise hafif bir bombelik ile boynuzumsu bir görünüm kazandırılmıştır. Bu formdaki tutamaklar başka bölge yerleşimlerinde görülmeşi dikkat çekmektedir. Güneydoğu Avrupa'da, Tell Yunatsite (Boyadzhiev, vd., 2023: Fig.44/3) yerleşimindeki dirsekli kulp Lev.35/7, 12 örneklerini anımsatmaktadır. Sitagroi (Sherratt, 1986: Fig.13.9/9) yerleşiminde çömlek üzerindeki kulp örneği Lev.35/4'teki kulbu anımsatmaktadır. Drama yerleşiminde çan gövdeli çanak üzerindeki kulp tipolojisi (French, 1961: Fig.10/1) ile Lev. 35/5 örneği ile benzerlik

göstermektedir. Plovdiv-Tell Yasa Tepe (Katsarov, 2003: Fig.15/9) ve Vinca kültür bölgesindeki yerleşimlerde de dirsekli kulplar saptanmıştır (Ioan, 2009: Fig.351.d/32).

İnönü Mağarası'nın V. tabakasında başka bir örneği olmayan, Lev.14/1 deki içe dönük dudaklı küresel gövdeli çanağın omuzlarının her iki yanındaki delikli tünel tutamak bulunmaktadır. Söz konusu tutamağın benzerleri, Hoca Çeşme II (Karul & Bertram, 2005: Fig.3/5-6), Havran-İnboğazı Vadisi'ndeki Andık, Aydınlık ve Karatepe Mağaraları'nda (Yalçıklı, 2023: Fig.13/3-6), Demircihöyük (Seeher, 1987: Taf.7/13-14), Hanay Tepe B (Schachner, 1999: Abb.28) Ulucak III (Çilingiroğlu, Derin, Abay, Sağlamtimur, & Kayan, 2004: Fig.21/25-26), Ege Gübre 2 (Yazıcı, 2009: Lev.13/c,e-f), Baklatepe (Caymaz, 2013: Çiz.15/15), Ilıpınar çanak üzerinde (Thissen, 2008: Fig.7/1), Ayio Gala (Hood, vd., 1981: Fig.6/13-15), Emporio (Hood, vd., 1981: Fig.106/33a), Tell Yunatsite çömlek boynu üzerinde (Boyadzhiev, vd., 2023: Fig.42/3), Sitagroi IV' de yatay tünel kulp (Sherratt, 1986: Fig.13.6/2-3,7) ve Vinca kültür bölgesindeki yerleşimlerde görülmektedir (Ioan, 2009: Fig.351.a). Tünel tutamağın İnönü Mağarası'nın V. tabakası haricinde Karadeniz kıyı hattında Kalkolitik Çağ'da hiçbir yerleşimde görülmemesi dikkat çekmektedir.

Marmara, İç Batı Anadolu, Batı Anadolu, Ege Adaları'nda, Güneydoğu Avrupa'da ve Kuzey Orta Anadolu'da görülen boynuz kulplar, mahmuzlu kulplar, mantar başlı kulplar, lades biçimli kulplar ve sepet kulplar İnönü Mağarası'nda görülmemektedir. Boynuzumsu görünümlü dikey tutamaklar İnönü Mağarası dışında Orman Fidanlığı VII ve Yazır Höyük'te görülmektedir. Söz konusu örnekler SKÇ'de Yukarı Porsuk havzası ile birlikte sadece Batı Karadeniz'de görülmektedir. Bu da bizlere çağdaş yerleşimlerde boynuz kulp moda anlayışını yerel bir üslup ile karakterize edildiğini göstermektedir.

İnönü Mağarası'nın V. tabakasında görülen tekil memecik bezeme (Tip 5.1.1) Marmara Bölgesi'nde; Tilkiburnu (Özdoğan, 1982: Fig.6/9) ve Toptepe'de (Karauçak, 2008: Lev.10/5-6) boyunsuz küresel gövdeli çömleğin ağız kenarı altına eklenmiş memecik bezeme, tırnak baskı bez ile birlikte görülmektedir. Söz konusu bu örnekler form ve bezemenin uygulanış biçimi açısından Lev.23/1 ile benzerlik gösterir. Aşağı Pınar Höyük 1-5'te uzun silindirik boyunlu omurgalı yayvan gövdeli testinin üst gövdesi üzerinde tıpkı İnönü Mağarası'nın V. tabakasında Lev.36/1-3'te görülen örneklerdeki gibi içerden baskı yapılarak oluşturulan memecik bezeme görülmektedir (Yumaklı, 2016: Lev.14/AP'13/262). Bunun dışından Aşağı Pınar 1-5 tabakalarında çanak üzerinde (Yumaklı, 2016: Lev.8/AP'10/477) ve çömleklerin gövdesi üzerinde (Yumaklı, 2016: Lev.9/AP'13/161; Lev.13/AP'07/116) memecik bezeme örnekleri bulunmaktadır. Aktopraklık B tabakasında ele geçen amorf gövde üzerinde yer alan memecikler tutamak olarak değerlendirilmiştir (Ala-Çelik, 2022: Fig.26).

İç Batı Anadolu'da, Orman Fidanlığı III ve Kes Kaya yerleşiminde kısa dar boyunlu oval gövdeli çömleğin karnı üzerinde memecik bezeme bulunmaktadır (Efe, 2001: Fig.6/109; Efe, 1989-1990: Fig.8/93). Söz konusu örnek İnönü Mağarası'nın V. tabakasındaki Lev.24/8 ile form ve bezeme anlayışı bakımından benzerdir. Bunun haricinde Orman Fidanlığı I-III' de çömlek gövdeleri üzerinde memecik bezeme örnekleri görülmektedir (Efe, 2001: Fig.5/75,88-91; Fig.9/124). Kanlıtaş Höyük'te gövde parçaları üzerinde (Efe, 1989-1990: Fig.6/51-52, 60), Kaklık Mevkii'nde dar silindirik boyunlu çömleğin gövdesi üzerinde memecik bezemeler ile karşılaşılmaktadır (Efe, İlaslı, & Topbaş, 1995: Fig.22/56-57). Demircihöyük'te görülen memecikler de tutamak olarak değerlendirilmiştir (Seeher, 1987: Taf.27/7-9).

Batı Anadolu ve Adalar'da, Kumtepe IB (Sperling, 1976: Fig.14/510; Fig.18/418), Hanay Tepe B (Schachner, 1999: Abb.28-30), Ege Gübre 2 (Yazıcı, 2009: Lev.1-12), Baklatepe (Caymaz, 2013: Çiz.18/21-22), Kulaksızlar (Yavşan, 2022: Fig.5/2,6; Fig.7/34), Beycesultan (Mellaart, 1962: Fig.P.8/9), Ayio Gala (Hood, vd., 1981: 23), Emporio (Hood, vd., 1981: Fig.128/206; Fig.129/239) yerleşimlerinde tekil memecik bezeme saptanmıştır.

Güneydoğu Avrupa'da, Tell Yunatsite'de (Boyadzhiev, vd., 2023: Fig.35/1,4; Fig.37/1-3; Fig.40/2-3; Fig.41/5; Fig.44/2), Sitagroi IV (Sherratt, 1986: Fig.7.14/22), Paradimi (French, 1961: Fig.7/17), Drama (French, 1961: Fig.11/1,9), Plovdiv-Tell Yasa Tepe (Katsarov, 2003: Fig.2/2,7; Fig.3/1,4; Fig.4/2,5; Fig.5/1-4; Fig.6/2-4; Fig.8/5; Fig.13/5; Fig.14/1,3,7), Tatul (Leshtakov, Todorova, & Petrova, 2016: Fig.5/6-7; Fig.6/2-3,7-8,12; Fig.9/1-2,5-7,9), Sozopol (Dimitrov, Draganov, & Prahov, 2020: Fig.14/20; Fig.16/6-7,9-12,20,22,24,28; Fig.17/6; Fig.18/7,10,12; Fig.23/9,13-15,18-19), Durankulak (Todorova, 2002: Abb.115/38,40; Abb.116/4,9; Abb.119/1,13,15-16; Abb.121; Abb.122/8-9,13,18; Abb.125/30), Vinca kültür bölgesinde (Ioan, 2009: Fig.91,121-122,129,157,170,185) tekil memecik bezemeler tespit edilmiştir.

Kuzey Orta Anadolu'da, Dombalaktepe, Kümbettepe Höyüğü (Türker, 2022: Görs.8/24-26; Görs.10/7-12, 14-15), Dündartepe (Thissen, 1993: Fig.6/10), Boğazköy-Büyükaya (Schoop, 2005a: Fig.1/4,6; Fig.3/22, 25,27; Fig.6/74) ve Çadır Höyük (Steadman, Ross, McMahon, & Gorny, 2008: Fig.16/n-q) tekil memecik bezemenin görüldüğü yerleşimlerdendir.

İnönü Mağarası'nın V. tabakasında görülen ikiz memecik bezeme (Tip 5.1.2) benzer örnekleri, Tilkiburnu'nda (Özdoğan, 1982: Fig.6/13) uzun boyunlu basık küresel gövdeli çömleğin gövdesinde, Aşağı Pınar 1-5 tabakalarında hafif S profilli omurgalı yayvan gövdeli çanağın gövdesi üzerinde (Yumaklı, 2016: Lev.8/3649) ve Ayio Gala'da çömleğin üzerinde dikey formlu ikiz memecik bezeme bulunmaktadır (Hood, vd., 1981: Fig.16/57). Tatul yerleşiminde çömlek gövdeleri üzerinde kırmızı boya bezeme ile birlikte ikiz memecik bezemeler yer almaktadır (Leshtakov, Todorova, & Petrova,

2016: Fig.9/3,11). Kümbettepe’de küresel gövdeli çömleğin boyun kısmında (Türker, 2022: Görs.10/18), Boğazköy-Büyükkaya’da küresel gövdeli çanağın gövdesinde ve amorf gövde parçaları üzerinde ikiz memecik bezemeler görülmektedir (Schoop, 2005a: Fig.2/20; Fig.3/26; Fig.6/75-77).

Tekil ve ikiz memecik bezemeler bazı yerleşimlerde fazla çıkıntılı forma sahip olmalarından dolayı tutamak olarak tanımlanmışlardır. İnönü Mağarası’nın V. tabaka örneklerinde bu durum söz konusu olmayıp, memecikler bombeli ve sığ bir görünümündedir. Bu nedenle tutamak olarak değil, estetiksel bir eklenti oldukları düşünülmektedir. Kalkolitik Çağ yerleşimlerinde memecik bezemeler ağırlıklı olarak çömlekler üzerinde görülmektedir. İnönü Mağarası’nda da memecik bezemeler ağırlıklı olarak çömlekler üzerinde görülmektedir. İncelenen Kalkolitik Çağ yerleşimlerinin tamamında memecikler kap yüzeylerine sonradan eklenmiştir. İnönü Mağarası’nın V. tabakasındaki memecik bezeme örnekleri de bu genel üretim biçiminden farksız değildir. Mağarada görülen memecik bezemeler arasında Lev.36/1-3 üç adet örnek kap yüzeyine sonradan aplik edilmemiştir. Bu örnekler tıpkı Aşağı Pınar örneğinde olduğu gibi kap pişirilmeden önce gövdenin iç kısmından baskılanarak dışarı bombeli bir görünüm verilmiştir. Söz konusu bezemenin üretim ve tip açısından başka bir benzeri olmaması dikkat çekicidir.

İnönü Mağarası’nın V. tabakasındaki görülen baskı bezeme (Tip 5.2.1) Kalkolitik Çağ’da, Tilkiburnu (Özdoğan, 1982), Toptepe (Karauçak, 2008), Aşağı Pınar 1-5 (Yumaklı, 2016), Havran-İnboğazı Vadisi’ndeki Andık, Aydınlık ve Karatepe Mağaraları’nda (Yalçıklı, 2023), Orman Fidanlığı (Efe, 2001), Gülpınar III (Takaoğlu, 2006), Yeşilova Höyüğü II (Caymaz, 2013), Kulaksızlar (Yavşan, 2022), Tell Yunatsite (Boyadzhiev, vd., 2023), Paradimi (French, 1961), Drama (French, 1961), Plovdiv-Tell Yasa Tepe (Katsarov, 2003), Tatul (Leshtakov, Todorova, & Petrova, 2016), Sozopol (Dimitrov, Draganov, & Prahov, 2020), Karanovo VI (Nikolov & Petrova, 2016), Durankulak (Todorova, 2002), Pietrele (Toderas, Hansen, Reingruber, & Wunderlich, 2009), Gumelnita A1-2 (Voinea, 2005), Vinca kültür bölgesindeki yerleşimlerde (Ioan, 2009) ve Okçular Kale İni (Düring & Klinkenberg, 2015) saptanmıştır.

Toptepe yerleşiminde (Karauçak, 2008:Lev.9/3) çömleğin dış yüzeyinde ağız kenarına bitişik kısma doğrudan yapılan baskı bezeme, İnönü Mağarası’nın V. tabakasının örneklerinden Lev.21/1, 4 ve Lev.22/1 ile bibere bir benzerlik göstermektedir. Aşağı Pınar 1-5 tabakaları arasında S profilli çanaklar ve çömleklerin ağız kenarı altına iki veya üç sıra yatay baskı bezeme sırası görülmektedir (Yumaklı, 2016: Lev.11). Havran-İnboğazı Vadisi’ndeki Andık, Aydınlık, Karatepe Mağaraları’nda (Yalçıklı, 2023: Fig.12/4), Orman Fidanlığı IV (Efe, 2001: Fig.9/151) ve Gülpınar III (Takaoğlu, 2006: Fig.11/30) yerleşimlerinde çanakların dudağı üzeri baskı bezemelidir. Bu örnekler İnönü Mağarası’nda boyunsuz armudi gövdeli çömlekler üzerinde görülen Lev.19/1-2 örnekler ile bezeme anlayışı

bakımından benzerlik göstermektedir. Gülpınar yerleşimindeki bir diğer örnek ise (Takaoğlu, 2006: Fig.11/31) İnönü Mağarası'nda boyunsuz armudi formlu çömlekler üzerinde Lev.19/3, Lev.20/1 ve boyunsuz küresel gövdeli çömlek Lev.23/7 üzerinde görülen kabartma bant üzeri baskı bezemenin bire bir benzeridir. Yeşilova Höyüğü II (Caymaz, 2013:Çiz.11/32-34) de kapların dudakları üzerine yapılan baskı bezeme İnönü Mağarası örneklerini andırmaktadır fakat form açısından farklılık göstermektedir. Kulaksızlar (Yavşan, 2022: Fig.12/17-18) yerleşiminde görülen kabartma bant üzeri baskı bezeme İnönü Mağarası örneklerinin Lev.19/3, Lev.20/1 form ve bezemeleri bire bir benzerdir. Tell Yunatsite (Boyadzhiev, vd., 2023: Fig.41) kabartma bant üzeri baskı bezeme İnönü Mağarası örneklerine bire bir benzerdir. Paradimi'de (French, 1961: Fig.7/45) çömleğin dış yüzeyine ağız kenarına bitişik kısma doğrudan yapılan baskı bezeme İnönü Mağarası'nda Lev.21/1, 4 ve Lev.22/1'deki örnekleri anımsatmaktadır. Tatul yerleşimindeki (Leshtakov, Todorova, & Petrova, 2016: Fig.6/1; Fig.8/8) çanak gövdesi üzerine yapılan doğrudan baskı bezeme ve çömleğin dudağı üzerine yapılan baskı bezeme İnönü Mağarası örneklerini anımsatmaktadır. Sozopol yerleşiminde kabartma bant üzeri baskı bezemeler, çanaklar ve çömlekler üzerinde görülmektedir. Çömlekler üzerinde olanlar (Dimitrov, Draganov, & Prahov, 2020: Fig.17/2,7; Fig.21/12), Lev.27/2-3 ve Lev.28/4, Lev.29/7 örneklerinin form ve bezemeleri yakın benzeridir. Karanovo VI (Nikolov & Petrova, 2016: Fig.6/6) amorf gövde üzerinde doğrudan baskı bezeme görülmektedir. Vinca kültür bölgesinde (Ioan, 2009: Fig.66, 72, 131-132, 140, 170, 184,) çömleklerin dudakları üzerine baskı bezeme (Ioan, 2009: Fig.121-122, 140, 221) ve çömleklerin ağız kenarı altına gövde üzerine doğrudan baskı bezeme örnekler İnönü Mağarası örnekleri ile oldukça benzerdir. Okçular Kale İni (Düring & Klinkenberg, 2015: Fig.5.13) ve Tilkiburnu (Özdoğan, 1982: Fig.7/10,13-14) yerleşimindeki tırnak baskı bezeme Lev.16/2, Lev.25/1, Lev.38/2 örneklerini anımsatmaktadır.

İnönü Mağarası'nın V. tabaka çanak çömlekleri üzerinde görülen çizgi bezeme (Tip 5.3.1) Marmara Bölgesi'nde, Tilkiburnu örneklerinde kafes tarama, birbirini kesen çizgiler ve üçgen motifleri görülmektedir (Özdoğan, 1982: Fig.7/15-17). Yarımburgaz Mağarası örneklerinde bir birine paralel üçgenler ve diyagonal çizgi motifleri görülmektedir (Kansu, 1970: Res.45,48-51). Toptepe örneklerinde bir birini takip eden üçgenler İnönü Mağarası görülen Lev.39/7 örneğini anımsatmaktadır. Bunun haricinde bir birine paralel iç içe şevronlar, dikey düzensiz çizgi motifleri görülmektedir (Özdoğan & Özbaşaran-Dede, 1990: Res.19-23). Aşağı Pınar 1-5 örneklerinde balık kılıcı motifi İnönü Mağarası'nda Lev.39/8 örneğini anımsatmaktadır. Bunun haricinde kafes taramalar, dalgalı çizgiler, diyagonal paralel çizgiler, çizgi ve nokta bezemeler görülmektedir (Yumaklı, 2016: Lev.51; Lev.52/1; Lev.56/1). Aktopraklık B tabakasında vev üçgenlerin çevresinde nokta bezeme görülmektedir (Ala-Çelik, 2022: Fig.21). Ilıpınar VA-B örneklerinde çizgisel üçgenler ve paralel çizgi motifleri

görülmektedir (Thissen, 2001: Fig.46; Thissen, 2008: Fig.8/4-5). Hacılartepesi' de kafes tarama, iç içe ters şevronlar ve iç içe bir kesen şevron motifleri bulunmaktadır (Eimermann, 2008: Fig.9/1-3,8).

İç Batı Anadolu'da, Orman Fidanlığı I-VII dikey, diyagonal çizgiler, içi taralı üçgenler yer aldığı çizi bezemeler Lev.39/6 örneğini anımsatmaktadır. Bunun haricinde iç içe ters şevron çizgiler ve balık kılçığı motifleri görülmektedir (Efe, 2001: Fig.4-13). Asmainler' de iç içe üçgen, iç içe şevron motifleri görülürken, Kanlıtaş'ta oval, diyagonal çizgi motifleri görülmektedir (Efe, 1989-1990: Fig.4, 6). Yazır Höyük'te tek örnek olan amorf gövde parçası üzerinde iki paralel çizi bezeme arasında nokta motifi bulunmaktadır (Temizer, 1956: Res.17). Yukarı Söğüt Önü II' de verev şevron ve birbirine paralel diyagonal çizi motifleri görülmektedir (Efe, 1994: Lev.5/46-51). Demircihöyük'te bir birine paralel diyagonal çizgi motifleri görülmektedir (Seeher, 1987: Taf.26/15-19).

Batı Anadolu ve Adalar'da, Gülpınar III'te içi taralı üçgenler, dörtgenler ve zikzak motifleri görülmektedir (Takaoğlu & Özdemir, 2018: Fig.49.8). Hanay Tepe B'de diyagonal çizgi ve volütlü çizgi motifleri görülmektedir (Schachner, 1999: Abb.9-10). Uğurlu- Zeytinlik'te kafes tarama motifine rastlanılmaktadır (Kuş, 2013: Çiz.18). Ege Gübre 2'de kafes tarama içerisinde içi nokta bezeme dolu üçgenler, içi taralı şevron, düzensiz çizgili motifler bulunmaktadır (Yazıcı, 2009: Lev.2/a; Lev.5/b; Lev.14/a-e). Ulucak III'te birbirini kesen diyagonal çizgiler, verev şevron ve içi taralı iki düz paralel çizgi motifleri görülmektedir (Çilingiroğlu, Derin, Abay, Sağlamtimur, & Kayan, 2004: Fig.20/5,12,18-19). Limantepe VII yatay paralel çizgiler, üçgenler, paralel diyagonal çizgiler, verev şevron motifleri bulunmaktadır (Caymaz, 2013: Çiz.14/7-8, 44-46). Baklatepe'de X motifi içinde paralel şevron motifi İnönü Mağarası'ndaki Lev.39/3 örneğini anımsatmaktadır. Bunun haricinde paralel yatay çizgiler, içi diyagonal taralı verev üçgenler, diyagonal çizgiler, içi kafes taralı iki paralel çizgili motifler görülmektedir (Caymaz, 2013: Çiz.15/10-11,13, 25-26; Çiz.16/1-2,4,6-7,9-10,12-14,35-36; Çiz.17/11,13,16,41-42,46-47; Çiz.18/41-44). Kulaksızlar birbirine paralel dikey çizgiler ve birbirine paralel diyagonal çizgi arası nokta bezeme görülmektedir (Yavşan, 2022: Fig.6/12,15). Beycesultan'da birbirini paralel olarak takip eden verev şevron motifi yer almaktadır (Mellaart, 1962: Fig.P.6/6). Ayio Gala'da kafes tarama, birbirine paralel diyagonal çizgiler, birbirine paralel ters şevronlar ve içi nokta bezemeli birbirine paralel zikzak motifleri görülmektedir (Hood, Clutton-Brock, & Bialor, 1981: Fig.34; Fig.42/286). Emporio'da verev paralel şevronlar, balık kılçığı, volütlü çizgiler ve içi nokta bezemeli kare, üçgen, zikzak motiflerine rastlanılmaktadır. Lev.35/10 şerit kesitli kulbun sırt kısmındaki çizi bezeme Emporio'daki kulplar üzerindeki bezemeyi anımsatmaktadır (Hood, Clutton-Brock, & Bialor, 1981: Fig.113-115; Fig.117/5). Heraion 6a birbirini diyagonal kesen çizgi motifleri görülmektedir (Menelaou & Kouka, 2022: Fig.6/m).

Güneydoğu Avrupa’da, Tell Yunatsite yatay paralel çizgiler, paralel oval çizgiler, baklava dilimi motifleri görülmektedir (Boyadzhiev, vd., 2023: Fig.48-49). Sitagroi IV içi taralı verev üçgen motifleri bulunmaktadır (Sherratt, 1986: Fig.13.10/7). Paradimi’de birbirlerine paralel dikey ve diyagonal çizgiler, şevron ve dairesel motifler görülmektedir (French, 1961: Fig.6-7). Dikili Tash’ta karmaşık çizgiler, baklava dilimi, çizgisel yaylar ve dairesel motifler görülmektedir (French, 1961: Fig.9). Drama yatay paralel çizgiler, kafes tarama ve dairesel motifler kullanılmıştır (French, 1961: Fig.13). Plovdiv-Tell Yasa Tepe’de yatay ve diyagonal paralel çizgiler, paralel çizgiler ile oluşturulan kareler, şevron, oval motifler, içi diyagonal taralı üçgen, zikzak ve spiral motifler görülmektedir (Katsarov, 2003: Fig.16-17). Tatul’da yatay paralel çizgiler, bir birine paralel diyagonal çizgiler, iç içe geçmiş verev şevron motifleri bulunmaktadır (Leshtakov, Todorova, & Petrova, 2016:Fig.7-8). Sozopol’da birbirine paralel zikzaklar, paralel diyagonal çizgiler yer almaktadır (Dimitrov, Draganov, & Prahov, 2020: Fig.16/14,21,24; Fig.20/2; Fig.23/18). Karanovo VI’da paralel diyagonal çizgiler, çizgisel yaylar ve s kıvrımlı çizgisel motifler görülmektedir (Nikolov & Petrova, 2016: Fig.4/9; Fig.5/1,3-5). Durankulak birbirine paralel zikzaklar, birbirleriyle kesişen diyagonal çizgiler, birbirine paralel diyagonal çizgiler, iç içe geçmiş şevronlar, birbirine paralel gama motifleri yer almaktadır (Todorova, 2002: Abb.114-118). Gumelnita A1 dikey ve diyagonal çizgiler, baklava dilimi motifleri ile karşılaşılmaktadır (Voinea, 2005; Pl.10). Vinca kültür bölgesinde paralel yatay, dikey zikzak çizgiler arası nokta bezeme ve dikey, yatay, diyagonal ve şevron motifleri görülmektedir (Ioan, 2009: Fig.38,40-41, 47-48,57,64,69,71,82).

Kuzey Orta Anadolu’da çizi bezemenin görüldüğü yerleşimlerden, İkiztepe’de paralel çizgiler arası diyagonal çizgiler, çizgiler ile oluşturulan panel içi nokta bezemeli, içi nokta bezemeli dama tahtası motifi görülmektedir (Alkım, 1984: Lev.V/1-3). Dündartepe ve Tekeköy’de balık kılıçığı motifinin iki yanında yatay paralel çizgi ile alan sınırlandırılan alan bir bant görünümü vermektedir. Söz konusu bezeme İnönü Mağarası örneklerinden Lev.39/8 ile bire bir benzerdir. Bu bezeme dışında içe içe geçmiş ters şevron, çapraz kafes tarama, birbirine paralel diyagonal çizgiler ve yaprak biçimli motifler de bulunmaktadır (Thissen, 1993: Fig.2-3; Fig.7/6). Büyük Güllücek’de balık kılıçığı, içi taralı verev üçgenler, dikey ve diyagonal çizgiler, baklava dilimi motifleri görülmektedir (Koşay & Akok, 1948: Res.16-18,24-28). Boğazköy-Büyükkaya’da içi nokta bezemeli paralel verev zikzaklar, iç içe şevronlar, dairesel ve diyagonal çizgi motifleri (Schoop, 2005a: Fig.3/34, 36-39; Fig.7/88-90), Alaca Höyük’te kafes tarama, içi taralı verev üçgenler şevron motifli çizi bezeme görülmektedir (Schoop, 2005b: Taf. 8/1-3,5,9). Çadır Höyük’te içi taralı iki paralel zikzak motifi, birbirini kesen diyagonal çizgiler, iç içe geçmiş şevron motifi bulunmaktadır (Steadman, Ross, McMahon, & Gorny, 2008: Fig.17/a-d).

İnönü Mağarası'nın V. tabaka çanak çömlekleri üzerinde görülen nokta bezeme (Tip 5.4.1), Tilkiburnu (Özdoğan, 1982: Fig.7/11; Fig.8/6), Toptepe (Karauçak, 2008: Şek.9), Aşağı Pınar 1-5 (Yumaklı, 2016: Lev.54/2; Lev.55/1), Ilıpınar VA (Thissen, 2001: Fig.27/1-10), Hacılarteppe (Eimermann, 2008: Fig.9/5-7), Orman Fidanlığı I-VII (Efe, 2001: Fig.5,8-9,11), Kanlıtaş (Efe, 1989-1990: Fig.4), Yazır Höyük (Temizer, 1956: Res.17), Yukarı Söğüt Önü II (Efe, 1994: Lev.5/51), Uğurlu- Zeytinlik (Kuş, 2013: Res.52), Ege Gübre 2 (Yazıcı, 2009: Lev.2/a; Lev.14/c,f), Yeşilova Höyüğü II (Caymaz, 2013: Çiz.11/23), Limantepe VII (Caymaz, 2013: Çiz.14/46). Kulaksızlar (Yavşan, 2022: Fig.6/14-15), Ayio Gala ve Emporio (Hood, Clutton-Brock, & Bialor, 1981: Fig.33/202; Fig.42/286; Fig.113-115). Sitagroi IV (Sherratt, 1986: Fig.13.6/4,7), Paradimi (French, 1961: Fig.7), Dikili Tash (French, 1961: Fig.9/31), Plovdiv-Tell Yasa Tepe (Katsarov, 2003: Fig.17/7-9), Karanovo VI (Nikolov & Petrova, 2016: Fig.6/4-5), Durankulak (Todorova, 2002: Abb.117-125), Vinca kültür bölgesinde (Ioan, 2009: Fig.38,40,48,57,64,69,71,82), İkiztepe (Alkım, 1984: Lev.V/1-2), Büyük Güllücek (Koşay & Akok, 1948: Res.16-18,24-27) ve Boğazköy-Büyükkaya (Schoop, 2005a: Fig.7/90) yerleşimlerinde rastlanılmaktadır.

İnönü Mağarası'nın V. tabaka çanak çömlekleri üzerinde görülen beyaz boyaz bezeme (Tip 5.5.1) Marmara Bölgesi'nde, Toptepe' de çömleğin dış yüzünde ağız kenarından başlayıp gövdeye uzanan üç adet çapraz çizgili beyaz boya bezeme, İnönü Mağarası örneklerinden Lev.39/14-15 ile benzerlik göstermektedir (Karauçak, 2008: Lev.2/8).

İç Batı Anadolu'da, Orman Fidanlığı VII' de çanakların iç yüzünde ağız kenarından gövdeye uzanan iç içe şevron ve çapraz çizgili beyaz boya bezemeler, İnönü Mağarası'nda çan gövdeli çanakların Lev.15/2,5,6,11 iç yüzündeki bezemelere bire bir benzemektedir. Bunun haricinde dar silindirik boyunlu çömleğin boyun kısmında görülen çapraz çizgilerle oluşturulmuş beyaz boya bezemeler İnönü Mağarası'nın Lev.30/5,8,9 örneklerine benzemekte olup bezeme bakımından sadece Lev.30/9'u andırmaktadır (Efe, 2001: Fig.17/ 269-271, 274,276-278; Fig.20/304,306,307,310). Asmainler ve Kes Kaya'da çanakların iç yüzlerinde çapraz çizgiler ile beyaz boya bezemeler İnönü Mağarası örneklerine benzemektedir (Efe, 1989-1990: Fig.4/26; Fig.8/83-85). Kaklık Mevkii'nde çanağın iç yüzünde ve çömlek gövdeleri üzerinde iç içe şevron ile oluşturulmuş beyaz boya bezeme görülmektedir (Efe, İlaşlı, & Topbaş, 1995: Fig.20/31; Fig.26/95-96). Demircihöyük'deki beyaz boya bezemelerin neredeyse tamamı çanakların iç yüzünde olup çapraz çizgiler, ters ve düz şevron motifinde o olup, bir tanesi amorf gövdenin iç yüzünde üçer adet çizgilerle X formu verilmiştir. Söz konusu bu form dar silindirik boyunlu çömleğin Lev.30/8 boynu üzerinde dörder adet çizgilerle X formu oluşturulmasıyla son derece benzerlik göstermektedir (Seeher, 1987: Taf.28/13-25; Taf.29/1-8,17-26).

Batı Anadolu'da, Kumtepe IA'daki tekil örnek olan beyaz boya bezeme kafes tarama motifinde görülmektedir. Kafes motifi İnönü Mağarası'nda çan gövdeli çanağın iç yüzünde Lev.15/14, uzun boyunlu çömleğin iç yüzünde Lev.30/4 ve dar silindirik boyunlu çömleğin ağızdan başlayıp boyun kısmına devam ettiği Lev.30/5 örnekler ile benzerlik göstermektedir (Sperling, 1976: Pl.72/101,112,113a-b; Pl.73/223). Aphrodisias-Pekmez Höyük'te dışa devrik ağızlı uzun boyunlu çömleklerin iç yüzünde kafes tarama motifi, basit gövdeli çanakların iç yüzünde iç içe paralel şevron motifi ve amorf gövde parçaları üzerinde çapraz taramalar görülmektedir (Schoop, 2005b: Taf. 85/2, 10-12; Taf. 86/7-8, 26-27). Beycesultan'da zikzaklar, baklava dilimi, dikey ve yatay çizgiler, kafes tarama, içi eğik çizgili üçgenler, dikey ve çapraz çizgiler, verev zikzaklar, iç içe geçmiş şevronlu motifli beyaz boya bezemeler bulunmaktadır (Mellaart, 1962: Fig.P.1-2, P.4- P.11). İnönü Mağarası'ndaki beyaz boya kafes bezemeler ile Beycesultan örnekleri bire bir benzemektedir. Ayio Gala'da çapraz paralel çizgiler, paralel şevronlar ve kafes tarama motifli beyaz boya bezeme görülmektedir (Hood, Clutton-Brock, & Bialor, 1981: Fig.34/205, 209-210). Emporio'da açkı bezemeler ile çapraz paralel çizgili motifli beyaz boya bezeme yer almaktadır (Hood, Clutton-Brock, & Bialor, 1981: Fig.125/177-178; Fig.130/245-248).

Kuzey Orta Anadolu'da, Dombalaktepe Höyüğü'nde çanakların iç yüzünde yatay paralel çizgiler, şevron, paralel çapraz çizgiler ve birbirinin üzerine binen paralel çizgilerle oluşturulan beyaz boya bezeme görülmektedir (Türker, 2022: Görs. 8/19-23). Dündartepe ve Tekeköy'de çanak ve çömleklerin dış yüzünde çapraz paralel çizgiler, kafes tarama ve bir birine bağlı üç sıra paralel zikzak motifli beyaz boya bezeme görülmektedir. Dündartepe ve Tekeköy'ün beyaz boya bezemeleri, İnönü Mağarası örnekleriyle benzerlikler göstermektedir (Thissen, 1993: 211-215; Fig. 4-5). Büyük Güllücek'te çanakların iç yüzünde şevron, dikey ve çapraz paralel çizgiler ve kafes motifli beyaz boya bezemeler, İnönü Mağarası örnekleriyle benzerlik göstermektedir (Koşay & Akok, 1948: Res. 19-20). Alaca Höyük'te dışa devrik ağızlı uzun boyunlu küresel gövdeli çömleğin boyun ve gövdesi üzerinde iç içe paralel çapraz çizgiler ile oluşturulmuş beyaz boya bezeme bulunmaktadır. Bunlar haricinde dama tahtası, içi taralı üçgen motifleri de bulunmaktadır (Schoop, 2005b: Taf. 7/2; Taf. 8/3, 7, 8). Çadır Höyük'te çömleklerin iç yüzünde ağızdan gövdeye uzanan üç adet çapraz çizgili beyaz boya bezemeler bulunmaktadır. Bu örnekler haricinde bir de amorf gövde parçası üzerinde iç içe geçmiş şevron motifli beyaz boya bezeme görülmektedir (Steadman, Ross, McMahon, & Gorny, 2008: Fig. 13/q; Fig.17/f-g).

Marmara Bölgesi'ndeki Kalkolitik Çağ yerleşimlerinde görülen derin oluk bezeme, İç Batı Anadolu ve Marmara Bölgesi'nin çevresinde görülen kırmızı boya bezeme, Batı Anadolu ve Adalar'da görülen kırmızı zemin üzerine beyaz boya bezeme ve açkı bezeme, Güneydoğu Avrupa'daki yerleşimlerde görülen grafit boya bezeme İnönü Mağarası'nda görülmeyen bezeme örneklerindedir.

## SONUÇ

“İnönü Mağarası’nın Son Kalkolitik Çağ Çanak Çömlekleri” başlıklı bu çalışma, Batı Karadeniz Bölgesi’nde yer alan Zonguldak ilinin, Kdz. Ereğli ilçesine bağlı Alacabük köyü sınırları içerisinde bulunan İnönü Mağarası’nda, 2017-2023 yılları arasında yürütülen kazılarda V. tabakada açığa çıkarılan ait çanak çömlekleri kapsamaktadır. Tez içerisinde söz konusu tabakaya ait toplam 1423 adet çanak çömlek parçası incelenmiştir.

Batı Karadeniz Bölgesi’ndeki arkeolojik veriler, çoğunlukla yüzey araştırmalarından elde edilmiştir. Bölgede İnönü Mağarası kazısı haricinde, sistemli kazının yürütüldüğü tek yerleşim yeri Yassıkaya Mağarası’dır. Yassıkaya Mağarası’nda bir sezonluk kazı çalışmaları yapılmıştır. Bu yerleşim sadece İTÇ döneminde iskan edilmiştir. Bölge içerisinde Kalkolitik Çağ’a ait çok fazla veri bulunmamaktadır. Böylelikle İnönü Mağarası kazısı sadece bölgenin erken dönemi hakkında yenilikler katmakla kalmayıp, Anadolu, Trakya ve Balkan bölgelerinin erken dönemlerinin kültür izlerinin yayılımı hakkında yaptığı ve yapacağı katkılarla büyük önem taşımaktadır. Bölgedeki Kalkolitik Çağ’a ait verilerin yok denecek kadar az olması sonucunda İnönü Mağarası’nın V. tabakasına ait çanak çömlek bulguların çok yönlü bir bakış açısıyla ele alınması ve değerlendirilmesi gereklilik haline gelmiştir.

İnönü Mağarası’nın ilk sakinleri, Anadolu’daki çağdaş yerleşmelerdeki gibi tarımcı köy yaşantısı manzarasından uzak bir görünümdeydir. İnönü Mağarası sakinlerinin yaşam standartları prehistorik dönem insanlarına bazı yönleriyle benzerlik göstermektedir. Ağırlıklı olarak yabani av hayvanları üzerine bir diyete sahip olmaları ve nitelikli litik endüstrisi bu benzerliğe verilebilecek örneklerdir. Mağarada yapılan kazılarda bu zamana kadar V. tabakada belirli belirsiz taban kalıntısı haricinde herhangi bir mimari unsur bulunamamıştır.

İnönü Mağarası’nın V. tabakasındaki çanak çömleklerin özgün ve nitelikli yapısı da oldukça dikkat çekicidir. Bu çalışma kapsamında detaylı olarak incelenen çanak çömlekler astar renklerine göre gruplandırılmış daha sonra gruplar içerisinde tipolojik ayrımları yapılmıştır. Çanak çömleklerin hamur içerikleri belirli bir standartta olup, katkı maddeleri neredeyse aynı orandadır. Bu durum İnönü Mağarası’nın V. tabaka sakinlerinin kullandığı çanak çömleklerin yerel olarak üretildiğini göstergesidir. En yoğun olarak görülen grup koyu kahverengidir. Koyu kahverengi grup (2 No.lu grup) ile açık kahverengi gruplarda (6 No.lu grup) görülen çömlekler, V. tabaka içerisindeki çömlekler içerisindeki en yoğun grubu oluşturmaktadır. Bu grup içerisinde çömlekler, boyut ve form açısından ağırlıklı olarak saklama ve muhafaza etmek için kullanılmıştır. Koyu kahverengi grup içerisindeki açksız çömlekler ile bej grubun (5 No.lu grup) çömlekleri üzerinde islenmelerin görülmesi, bunların pişirme kapları olarak

kullanıldığıнын birer göstergesidir. Siyah (1 No.lu grup) ve koyu kahverengi grup içerisinde yer alan formlar arasında uzun silindirik dar boyunlu çömlekler ve çan gövdeli çanaklar diğer formlara göre sayısal olarak daha fazladır. Dar silindirik boyunlu çömleklerin, sıvı servisi ve sıvıyı muhafaza etmek amacıyla kullanım gördükleri düşünülmektedir. Küçük boyutlu olan çan gövdeli çanakların ise daha çok gündelik işlerde bardak ve/veya kase olarak kullanılmış olmaları muhtemeldir.

Siyah, koyu kahverengi ve black topped gruplardaki büyük boyutlu çanaklar, ortak kullanım kapları/servis kapları olarak kullanılmışlardır. Orta boyutlu çanaklar ile boyutları ve çapları çok daha küçük olan S profilli çanaklar da, tıpkı çan gövdeli çanaklar gibi kullanılmış olmalıdırlar.

İnönü Mağarası'nın V. tabakasına ait çanak çömlek dağılımına bakıldığında, tabaka içerisinde çanakların yoğun olduğu görülmektedir. Bu nedenle ağırlıklı olarak servis ve günlük kullanım kaplarının çömleklere göre daha fazla kullandığı düşünülmektedir. V. tabakada görülen çanak ve çömlek formları, her dönemde karşımıza çıkan basit kap formlarıdır. Söz konusu formların analogik karşılaştırmasını yapmak oldukça güçtür. Kültürel etkileşimin olduğu bölge ve yerleşmeleri saptamak açısından dönemin modası olan bezemeler ve belirli kap formları üzerinden bir sonuca varmak çok daha anlaşılır olmaktadır.

Koyu yüzlü açkılı çanak çömlekler, Anadolu'da Geç Neolitik Dönem'de görülmeye başlanmış olup, Kalkolitik Çağ'da M.Ö. 5. binyılın ikinci yarısından itibaren tüm yerleşimlerde baskın olarak görülmeye başlanmıştır. Koyu yüzlü açkılı çanak çömlekler Kalkolitik Çağ için adeta en yaygın öğelerden birisi olmuştur. Dönemin modası haline gelen koyu yüzlü açkılı çanak çömlek grubu, İnönü Mağarası'nın V. tabakasında da baskın halde görülmektedir.

İnönü Mağarası'nda koyu yüzlü açkılı çanak çömlekler dışında üçüncü yoğun görülen grup bej astarlılar, dönem içerisinde Samsun Bölgesi'nde Dombalaktepe ve Kümbettepe'de, Batı Anadolu'da Ege Gübre 2'de azınlıkta görülürken, Güneydoğu Avrupa'da Tatul yerleşiminde koyu yüzlü çanak çömleklere göre daha fazla sayıda görülmektedir. Mağara'da azınlık gruplardan birisi olan devetüyü astarlılar, Kastamonu Bölgesi'nde Koçaçtepe yerleşiminden ismini alan Koçaç grubu içerisinde devetüyü çanak çömlekleri yoğun görülmektedir. Samsun Bölgesi'nde Dombalaktepe ve Kümbettepe'de, Batı Anadolu'da Uğurlu-Zeytinlik ve Çine-Tepecik Höyük'te azınlıkta görülen bir gruptur. İnönü Mağarası'nda görülen azınlıkta olan söz konusu gruplar uzak bölgeler arası bağlantılardan ziyade yakın bölge içerisindeki dinamiklerin oluşturduğu etkilerin birer göstergesi olarak düşünülmektedir.

Güneydoğu Avrupa ve Anadolu'da farklı zaman dilimlerinde görülmeye başlanan siyah ağız kenarlı/black topped çanak çömlekler, kabın iç kısmı siyah ya da koyu renkte olup, bu koyu rengin kabın

dış yüzeyinde ağız veya boyun kısmına taşıdığı görülmektedir. Kabın gövdesi daha açık veya farklı renklerde olup, kabın pişirilmesi sırasında çifte renk görünümü kazandırmak adına özel olarak üretilen bir kap türüdür. Söz konusu kaplar ağırlıklı olarak İTÇ’de görülse de Anadolu’da SKÇ döneminde görülmeye başlanmıştır. Bu bakımdan siyah ağız kenarlı kaplar tarihlendirme açısından da önemlidir. Siyah ağızlı çanak çömlekler İnönü Mağarası haricinde Anadolu’da Yukarı Porsuk havzasında görülmektedir.

M.Ö. 4. binyılda Doğu Anadolu Bölgesi’nde görülen red-black burnished çanak çömlek geleneğinin Kızılırmak kavsine ve Karadeniz kıyısına kadar ulaşmıştır. İnönü Mağarası’nda görülen alacalı ve içi dışı farklı renkte olan çanak çömleklerin bu kültüre ait parçalar olup olmadığı aklı gelmiştir. İnönü Mağarası’nda görülen içi dışı farklı olan çanak çömleklerin içi siyah dış yüzeyleri, açık ve koyu gri renktedir. Bu grup içindeki dip parçalarının siyah ağız kenarlı/black topped guruba ait olduğu düşünülmektedir. Söz konusu grup içerisinde bazı çanakların içi ve dışı koyu yüzlü açkılı olup sadece ağız kenarı üzeri devetüyü renginde bir şerit görünümündedir. Özel bir teknik ile pişirilmesi sonucu elde edilebilecek bu çanakların hiçbir yerleşimde bir benzeri bulunmamaktadır. Alacalı olan grup içerisindeki çanak çömleklerin içi ve dışı koyu yüzlü olup dış yüzünün belirli kısımlarında alacalı görünümüne sahiptir. Red-black burnished geleneği içerisinde yer alan çanak çömleklerin içi kırmızı dışı siyah veya içi siyah dışı kırmızı renklerde olup keskin bir ayırım yapılabilmesi muhtemel parçalardır. Fakat bu özellik İnönü Mağarası’ndaki örneklerde görülmemektedir.

İnönü Mağarası V. tabaka kap repertuarı içinde bölgesel etkileşimi en net gösteren form çan gövdeli çanaklardır. İnönü Mağarası’nda oldukça küçük ebatlı olan bu çanaklar, sadece Batı Anadolu’da Yeşilova II ve Beycesultan, Ege adalarında Emporio ve Güneydoğu Avrupa’da Yunatsite, Karanovo VI ve Sozopol gibi yerleşimlerde görülmektedir. Çan gövdeli çanaklar haricinde İnönü Mağarası’nda görülen iç bükey dipler de önemli veriler sağlamaktadır. Batı Anadolu’da sadece İzmir’deki Ege Gübre 2, Yeşilova Höyüğü ve Baklatepe yerleşimlerinde bulunmaktadır. İç Batı Anadolu’da sadece Orman Fidanlığı VII’de, Güneydoğu Avrupa’da Varna, Durankulak ve Gumelnita yerleşimlerinde aynı zamanda Kuzey Orta Anadolu’daki yerleşimlerde görülmektedir.

Dönem içerisindeki bir diğer moda olarak tanımlanabilecek unsur boynuz kulplardır. Boynuz kulplar haricinde özellikle Batı Anadolu ve Ege Adaları’nda fazlaca görülen mahmuzlu ve mantar başlı kulplar, boynuz biçimli kabın iki yanında yükselen boynuz biçimli tutamaklardır. Söz konusu kulp ve tutamaklar Batı Anadolu’dan Orta Karadeniz’e kadar ulaşmıştır. Fakat İnönü Mağarası’nda bahsi geçen bu kulp ve tutamaklar görülmemektedir. Bunun yerine çok az sayıda ele geçen kulplar, boynuzlu kulpları andıracak biçimde kulpların tepe kısmında hafif bir çıkıntı oluşturularak boynuzumsu ve dirsekli bir görünüm elde edilmiştir. İnönü Mağarası’nda kulplar haricinde dikey boynuzumsu kulp

görünümünde olup, kulp deliği bulunmayan tutamaklar bulunmaktadır. Bu tutamalara benzer tek örnekler sadece Eskişehir Bölgesinde Orman Fidanlığı VII tabakasında ve Yazır Höyük'te bulunmaktadır. Bu yerleşimlerdeki örneklerin de tıpkı İnönü Mağarası'ndakiler gibi kulp deliğine yer verilmemiş, tutamağın tepe kısmı ise boynuz biçiminde yükseltilidir. Bu durum dönem içerisindeki boynuz kulp moda anlayışını bölgesel bir fenomen haline getirildiğini göstermektedir.

Neolitik Dönem'de Fikirtepe kültüründen bildiğimiz çeşitli geometrik motiflerin yer aldığı çizi bezeme, Kalkolitik Dönem içerisinde de gittikçe yayılan ve benimsenen bir bezeme türü olmuştur. Nokta ve çizi bezeme genellikle bir arada ortak bir kompozisyon içerisinde görülmektedir. Gelveri-Güzelyurt bu bezemenin gelişmişlik ve çeşitlilik gösterdiği Anadolu Balkan ilişkilerini gösteren önemli bir yerleşimdir. Nokta ve çizi bezeme Anadolu ve Güneydoğu Avrupa'daki yerleşimlerde sık görülen bir bezeme türüdür. Ağırlıklı olarak üçgenler, baklava ve kafes motifleri, zikzaklar, dikey ve çapraz çizgilerin oluşturduğu geometrik motiflerden oluşan geniş bir yelpazeye sahiptir. Birçok örnekler içerisinde geometrik motiflerin içleri çizgisel taramalar ve noktalar ile süslenmiştir. İnönü Mağarası'nda birkaç gövde parçası üzerinde görülen bu bezemeler dikey çizgiler, şevron, çapraz taramalar, balık kılıçığı ve baklava dilimi motifleri ile sınırlıdır. İnönü Mağarası'ndaki çizi bezemeli örneklerin bir kısmı ve nokta bezemeli örneklerin içleri beyaz dolgu ile doldurulmuştur (Lev. 39/ 1-11).

İnönü Mağarası'nda çan gövdeli çanakların iç yüzünde (Lev. 15), dar silindirik boyunlu çömleklerin boynu üzerinde (Lev. 30/5, 8, 9) ve birkaç gövde parçası üzerinde (Lev. 39/12-18) beyaz boya bezeme bulunmaktadır. Söz konusu kaplar üzerinde özellikle çan gövdeli çanaklarda şevron, çapraz paralel çizgiler ve kafes tarama görülmektedir. Dar silindirik boyunlu çömlekler üzerinde ise birbirine paralel çapraz çizgiler ve çarpı motifleri bulunmaktadır. Aydın - Denizli havzasında, İç Batı Anadolu'da, Marmara Bölgesi'nde ve Kuzey Orta Anadolu'daki yerleşimlere kadar uzanan beyaz boya bezeme, ağırlıklı olarak çanakların iç yüzüne, boyunlu çömleklerin boyun kısmında ve gövdelerinde yer almaktadır. Beyaz boya bezemeli örneklerde şevron, çapraz tarama, zikzak ve kafes tarama en çok tercih edilen motiflerdir.

Güneydoğu Avrupa'da Vinca kültür bölgesinde ortaya çıkan kabartma bant üzeri baskı bezeme ve doğrudan baskı bezeme, Güneydoğu Avrupa'daki yerleşimlerde, Marmara Bölgesi'nde, Batı Anadolu'da birkaç yerleşimde, İç Batı Anadolu'da ve Kuzey Orta Anadolu Bölgesi'ne kadar yayılım göstermiştir. Batı Anadolu'daki örnekler içe kalınlaştırılmış dudaklı tabakların dudakları üzerine yapılan baskı bezemelerden oluşmaktadır. Karadeniz'in batı kıyısında, kıyı yerleşimi olan Sozopol'da çanakların ve çömleklerin gövdeleri ve ağız kenarlarının dış yüzünde kabartma bant üzeri baskı ve doğrudan baskı bezemeleri görmek mümkündür. İnönü Mağarası'nda sadece çömlekler üzerinde,

gövdede, boyun kısmında, ağız kenarının hemen altında ve dudak üzerinde görülen baskı bezemelerin Vinca kültür bölgesinde yer alan yerleşimlerdeki örneklerle fazla uyumlu olması dikkat çekmektedir.

Batı Anadolu yerleşimlerinde görülen açık bezeme, lokal bir dağılım göstererek sadece Batı Anadolu'da ve Ege Adaları'nda görülmektedir. Bunun haricinde bölgede çok sayıda görülen kabın iki yanından yükselen boynuz biçimli tutamaklar, mantar başlı kulplar, lades biçimli kulplar ve cheese pot olarak tanımlanan süzgeçli kapların Orta Karadeniz'e kadar yayılım gösterdiğini söylemek mümkündür. İki bölge arasında kültürel bir bağlantı olduğu aşıkardır. Yoğun olarak Batı Anadolu'da görülen çan gövdeli çanaklar İnönü Mağarası'na kadar yayılım göstermiştir fakat bölgedeki diğer tipik kap formları İnönü Mağarası'nda görülmemektedir.

İç Batı Anadolu Kalkolitik Çağ yerleşimleri için neredeyse karakteristik öğeler arasında gösterilen siyah ağız kenarlı/black toppedlar çanaklar, dar silindirik boyunlu çömlekler, boynuz kulp görünümlü tutamaklar ve nokta-çizi bezeme, beyaz boya bezeme, baskı bezeme örneklerinin İnönü Mağarası V. tabaka çanak çömleğinin içinde de yer alması İnönü Mağarası ile İç Batı Anadolu yerleşimleri arasında bir takım ilişki ve kültürel etkileşim olduğunun ip uçlarını sunmaktadır.

M.Ö. 5. binyıl içerisinde Güneydoğu Avrupa ile Anadolu yerleşimleri arasında kuvvetli bir etkileşim ağı oluşmuştur. Güneydoğu Avrupa'da görülen kabartma bant üzeri baskı bezeme ve doğrudan baskı bezemelerin Anadolu'ya yayılım göstermesi, Anadolu'da görülen nokta-çizi bezemenin Güneydoğu Avrupa'ya yayılım göstermesi bunun başlıca örneklerinden birisidir. Orta Karadeniz Bölgesi ile Güneydoğu Avrupa yerleşimleri arasında kültürel benzerlikler görülmesi sonucunda denizel etkileşim ağı olduğu düşünülmektedir. Alishar'da grafit boya bezemenin görülmesi, İkiztepe'deki bazı formlar, bezeme kültürü, figürin ve metal aletler Güneydoğu Avrupa yerleşimleri ile kültürel etkileşimi kanıtlamaktadır. İnönü Mağarası bulguları bu düşüncüyü daha da kuvvetlendirecek nitelikte bulgular ortaya koymuştur. Bu verileri, İnönü Mağarası V. tabakada bulunan küçük buluntular güçlendirmektedir. İçe dönük dudaklı küresel gövdeli tünel tutamaklı bir çanak içerisinde açığa çıkan altın, karnelyan ve steatit boncukların tipolojik ve üretim açısından benzerleri, Güneydoğu Avrupa'da Varna ve Durankulak gibi nekropol alanlarında mezar hediyesi olarak karşımıza çıkmaktadır. İnönü Mağarası'ndaki steatit boncuklar, Güneydoğu Avrupa'da kullanılan deniz canlısı spondylus dikenlerinin kesilmesi ile elde edilen boncukların yerel taklitlerini oluşturmaktadır. İnönü Mağarası dışında Orta Anadolu'da Çamlıbel Tarlası'nda da steatit boncuğun varlığı bu duruma verilebilecek örneklerdendir. Varna ve Cernavoda I arasındaki bölgede yayılım gösteren "T" biçimli kemik idollerin benzer bir örneği İnönü Mağarası'nda da ele geçmiştir. Söz konusu bu idoller de Güneydoğu Avrupa'da mezar hediyesi olarak karşımıza çıkmaktadır. Güneydoğu Avrupa'da mezar hediyeleri olarak karşımıza çıkan buluntular arasında superblade olarak tanımlanan uzun dilgi ve bakır balta örnekleri İnönü

Mağarası bulguları arasında yer almaktadır. Bunlar haricinde bir de pişmiş topraktan yapılmış idol bulunmaktadır. Söz konusu idolün vücut detayları verilmemiş olup sadece burun, göz ve göğüs detayları verilmiştir. Gülpınar ve Vinca kültür bölgesinde görülen bu idolün benzerleri, İnönü Mağarası örneğiyle büyük benzerlikler göstermektedir. İnönü Mağarası'nın V. tabakasındaki boncuklarla birlikte bulunan çanağın omuzları üzerindeki tünel tutumaklar, şimdiki verilerle Anadolu'nun Karadeniz kıyısındaki terk örneğini oluşturmaktadır. Bulgular ışığında İnönü Mağarası'nın Karadeniz'in batı kıyılarından Orta Karadeniz'e kadar uzandığı düşünülen uzak mesafeli denizel etkileşim ağının bir parçası olduğunu gösteren kanıtlar bulunmaktadır. İnönü Mağarası ile Kuzey Orta Anadolu bölgesi arasında etkileşimin karasal yollardan yapılması coğrafi olarak güç gözükmemektedir. Bu iki bölge arasındaki etkileşim ağı tıpkı Güneydoğu Avrupa kültürleriyle olduğu düşünülen denizel yollarla, Kuzey Orta Anadolu Bölgesi ile bağlantılar da denizel bir rota ile sağlanmış olması kuvvetle muhtemel gözükmemektedir. Bu düşünceleri kuvvetlendiren veriler arasında Batı Anadolu Orta Karadeniz arasında taşınan çanak çömlek materyallerinin İnönü Mağarası'nda ve Yukarı Porsuk havzasındaki yerleşimlerde görülmemiş olmasından kaynaklı iki bölge arasındaki rotanın Porsuk havzasının güneyinden geçtiğini söylemek mümkündür. İnönü Mağarası'nın V. tabakasındaki küçük buluntuları dışında çanak çömlekler de etkileşim alanlarının belirlenmesinde önemli veriler sağlamıştır. Bu bağlamda incelenen tüm yerleşimlerin bir çoğu kronolojik olarak İnönü Mağarası'nın öncülü olup İlk ve Orta Kalkolitik Çağ yerleşimleridir. İnönü Mağarası'nın V. tabakasındaki birebir çağdaşı İkiztepe, Dündartepe, Orman Fidanlığı VII, Beycesultan 4 ve Tigani III-IV yerleşimleridir (bkz. Tablo E.1.1).

Sonuç olarak Batı Karadeniz Bölgesi'nin erken dönemleri hakkımızdaki fikirler, bölgede yapılan yüzey araştırmaları ile sınırlı kalmayıp, sistemli bir kazının yapılmasıyla bu fikirler bir netlik kazanmıştır. İnönü Mağarası'nda elde edilen V. tabaka çanak çömlek bulguları dönem içerisindeki genel çanak çömlek kültürüne ayak uydurmuştur. Yapılan incelemeler sonucunda ithal bir örnek olmadığını, üretimin tamamen yerel olduğunu söylemek mümkündür. Anadolu-Balkan ilişkileri içerisinde önemli bir veri sağlayan İnönü Mağarası uzak mesafeli denizel etkileşim ağı düşüncesini güçlendiren veriler ortaya koymuştur. Anadolu'da görülen yaygın bezeme anlayışı olan koyu açıkta zemin üzerine beyaz boya bezeme ile nokta çizi bezemeler ve bu bezemeler içerisinde görülen motiflere yer verilmiştir. Batı Anadolu ile İnönü Mağarası arasında görülen benzerliklerin ve kendi içindeki dinamikleri İnönü Mağarası'na ulaşmasında Orman Fidanlığı özelinde Yukarı Porsuk havzasındaki yerleşimlerin önemli bir rolü olduğunu söyleyebiliriz. M.Ö. 4. binyılda Doğu Anadolu üzerinden Kuzey Orta Anadolu'ya ulaşan red-black burnished geleneği, İnönü Mağarası özelinde Batı Karadeniz Bölgesi'ne ulaşmadığını söyleyebiliriz. Bunlar haricinde İnönü Mağarası'nın V. tabakasındaki görülen küçük buluntuların Balkan yerleşimlerindeki örnekler ile birebir benzemesi,

anak ömlerinin ise bu benzerliđinin dıřında kalması, uzak mesafeli etkileřim ađı ierisinde tařınabilir kltür ögelerinin küçük buluntular ile sınırlı olduđunu göstermektedir.

## KAYNAKÇA

- Akbař, V.** (2015). *Tarımsal Klimatoloji Aısından Bir Deęerlendirme: Kastamonu rneęi*. Karabük Üniversitesi Sosyal Bilimler Enstitüsü Coęrafya Anabilim Dalı (Yayımlanmamıř) Yüksek Lisans Tezi.
- Ala-elik, S.** (2022). Aktopraklık Hyk anak mleęi: Dal rg Mimari Tabakası. *Colloquium Anatolicum* 21, 37-66.
- Alkım, H.** (1984). İkiztepe Ge Kalkolitik aę Keramięi. *Anadolu Arařtırmaları*. 10, 99-116.
- Alkım, U. B., Alkım, H., & Bilgi, .** (1988). *İkiztepe I, Birinci ve İkinci Dnem Kazıları (1974-1975)*. Ankara: Ankara Trk Tarih Kurumu Basımevi.
- Alkım, U. B., Alkım, H., & Bilgi, .** (2003). *İkiztepe II, nc, Drdnc, Beřinci, Altıncı, Yedinci Dnem Kazıları (1976-1980)*. Ankara: Ankara Trk Tarih Kurumu Yayınları.
- Alpagut, C.** (2016). *Kuzey Batı Anadolu'da İlk Kalkolitik Dnem Sonunda Yařanan Deęiřim: Aktopraklık Yuvarlak Planlı Yapılar Evresi anak mleęi*. İstanbul Üniversitesi Sosyal Bilimler Enstitüsü Arkeoloji Anabilim Dalı Tarihncesi Arkeolojisi Bilim Dalı (Yayımlanmamıř) Yüksek Lisans Tezi.
- Arık, R. O.** (1944). 1942 de Trk Tarih Kurumu Adına Yapılan Bitik Kazısı Ve Hatay Tetkikleri Hakkında Kısa Rapor. *Bulleten*, 341-384.
- Atalay, İ., & Mortan, K.** (2003). *Trkiye Blgesel Coęrafyası*. İstanbul: İnkılap Kitabevi.
- Aydingn, ř., & Aydingn, H.** (2013). "Erken Demiraę'da 'İstanbul Boęazı' zerinden Trak/Frig Kavimlerinin Geliřine Ait İlk Bulgular. *Arkeoloji ve Sanat* 142, 65-78.
- Ayengin, N.** (2018). Dzce İli 2016 yılı Arkeolojik Yzey Arařtırması. *Arařtırma Sonuları Toplantısı*, 273-283.
- Bilgi, .** (2012). *Anadolu'da İnsan Grntleri, Klasik aę ncesi*. İstanbul.
- Boyadzhiev, K., Boyadzhiev, Y., Haleva, V., Popova, T., Garcıa-Granero, J., Jovanovi, M., & Petrov, V.** (2023). The Late Copper Age building BII-21B at Tell Yunatsite, South Central Bulgaria. *Studia Praehistorica*, 17, 133-216.
- Burney, C. A.** (1956). Northern Anatolia Before Classical Times. *Anatolian Studies* VI, 179- 203.

**Çaymaz, T.** (2013). Yeni Veriler Işığında Orta Batı Anadolu K 2013 alkolitik Çağ Kültürü. *Arkeoloji Dergisi*, 39-112.

**Çevik, Ö., Vuruşkan, O., & Sivil, C.** (2020). Ulucak Höyük (MÖ 6850-5460). *İzmir Araştırmaları Dergisi*, 12, 11-39.

**Çilingiroğlu, A., Derin, Z., Abay, E., Sağlamtimur, H., & Kayan, İ.** (2004). *Ulucak Höyük Excavations Conducted Between 1995 and 2002*. Belgium: Peeters N.V.

**Dengiz, O.** (2019). *Batı ve Orta Anadolu'da İlk Tunç Çağı'nda Siyah Ağız Kenarlı (Black-Topped) Kaseler*. Bilecik: Bilecik Şeyh Edebali Üniversitesi Sosyal Bilimler Enstitüsü Arkeoloji Anabilim Dalı Protohistorya ve Ön Asya Arkeolojisi Ortak Programı (Yayımlanmamış) Yüksek Lisans Tezi.

**Derici, Y. C., & Gürçal, Y.** (2021). Gökçeada Uğurlu-Zeytinlik Yerleşmesi Kalkolitik Çağ Perdah Bezemeli Çanak Çömlekleri. *Cedrus*, IX, 21-35.

**Dimitrov, K., Draganov, V., & Prahov, N.** (2020). Submerged Prehistoric Settlements along the South Bulgarian Black Sea Coast. (Eds.) R. Krauss, E. Pernicka, R. Kunze, K. Dimitrov, & P. Leshtakov içinde, *Preshictoric Mining And Metallurgy At The Southeast Bulgarian Black Sea Coast* (pp. 185-246). Tübingen: Tübingen University Press.

**Dönmez, Ş.** (2004). Boyabat Kovuklukaya: A Bronze Age Settlement in the Central Black Sea Region Turkey. *Ancient Near Eastern Studies* 41, 38-84.

**Dönmez, Y., & Aydınözü, D.** (2013). Bitki Örtüsü Özellikleri Açısından Türkiye. *İstanbul Üniversitesi Edebiyat Fakültesi Coğrafya Bölümü Coğrafya Dergisi*, 24, 1-17.

**Düring, B. S., & Glatz, C.** (2015). *Kinetic Landscapes, The Cide Archaeological Project: Surveying the Turkish*. Berlin: De Gruyter Open.

**Düring, B. S., & Klinkenberg, V.** (2015). The Early Prehistory of the Cide-Şenpazar Region: ca. 10,000-3000 BC. B. S. (Eds.) Düring, & C. Glatz içinde, *Kinetic Landscapes- The Cide Archaeological Project: Surveying the Turkish Western Black Sea Region* (s. 104-150). Warsaw/Berlin: De Gruyter Open.

**Efe, T.** (1989-1990). Three Early Sites In The Vicinity Of Eskişehir: Asmainler, Kanlıtaş and Kes Kaya. *Anatolica XVI*, 31-60.

**Efe, T.** (1994). Eskişehir Yöresindeki Bazı Höyüklerde Saptanmış Olan "İlk Tunç Çağı'na Geçiş Evresi" Çanak Çömleği. *Anadolu Araştırmaları XIII*, 17-46.

**Efe, T.** (2001). The Settlement, its Architecture and Pottery. T. Efe içinde, *The Salvage Excavations At Orman Fidanlığı A Chalcolithic Site In Inland Northwestern Anatolia* (s. 1-126). İstanbul: TASK Vakfı Yayınları.

**Efe, T.** (2004). *Yassıkaya, an Early Bronze Age Site near Heraclea Pontica (Kdz Ereğli) on the Black Sea Coast*. Zwischen Karpaten und Ägäis (Eds). In Neolithikum und ältere Bronzezeit. Gedenkschrift für Viera Němejcová-Pavúková, pp. 27-37. Berlin.

**Efe, T., İlaşlı, A., & Topbaş, A.** (1995). Salvage Excavations Of The Afyon Archaeological Museum, Part 1: Kaklık Mevkii, A Site Transitional To The Early Bronze Age. *Studia Trocia Band 5* (s. 357-399). içinde Mainz Am Rhein: Verlag Philipp Von Zabern .

**Efe, T., & Deniz Ş. M., A.** (2000). Early Bronze Age I Pottery From Küllüoba Near Seyitgazi, Eskişehir. *Anatolia Antiqua VIII*, 1-87.

**Efe, T., & Mercan, A.** (2002). Yassıkaya: Karadeniz Ereğli (Heraclea Pontica) Yakınlarında Tunç Çağı Yerleşimleri. *Kazı Sonuçları Toplantısı XXIII* (s. 361-374). Kültür Varlıkları ve Müzeler Genel Müdürlüğü.

**Efe, T., Ekmen, H., & Ekmen, G.** (2022). Zonguldak Ve Çevresinin Tarihöncesi Dönemlerine Genel Bir Bakış. *Zonguldak Antik Çağ'dan Cumhuriyet'e Bir Kentin Tarihi İçinde* (s. 3-41). Zonguldak: Zonguldak Bülent Ecevit Üniversitesi Yayınları No:37.

**Eimermann, E.** (2008). Soundings At Early Bronze Age Hacılartepi Stratigraphy, pottery tradition and chronology. (Ed.)J. R. Roodenberg içinde, *Life and Death in a Prehistoric Settlement in Northwest Anatolia The Ilıpınar Excavations, Volume III* (s. 361-417). Belgium: Nederlands Instituut Voor Het Nabije Oosten.

**Ekinci, D.** (2004). *Gülüç Çayı Havzası'nın Uygulamalı Jeomorfoloji Özellikleri*. İstanbul: İstanbul Üniversitesi Sosyal Bilimler Enstitüsü Coğrafya Anabilim Dalı (Yayınlanmamış) Doktora Tezi.

**Ekmen, F. G.** (2019). İnönü Mağarası Kazıları Işığında Kalkolitik Çağ'da Batı Karadeniz Bölgesi. *TÜBA-AR*, 45-64.

**Ekmen, F. G.** (2020). Notes on the 5th Millennium BC of the Western Black Sea Region: Idols from İnönü Cave. H. G. Stegemeier içinde, *Metallurgica Anatolica, Festschrift für Ünsal Yalçın anlässlich seines 65. Geburtstags* (pp. 59-66). Bochum: Ege Yayınları.

**Ekmen, F. G.** (2021). İnönü Mağarası Kalkolitik Çağ Karnelyan Boncukları. *Hacettepe Üniversitesi Edebiyat Fakültesi Dergisi*, 401-413.

**Ekmen, F. G., Ekmen, H., & Seçer Fidan, S.** (2021). Hititlerin Batı Karadeniz Bölgesinde Yaşayan Komşuları Hakkında Yeni Bulgular. *Archivum Anatolicum*, 59-96.

**Ekmen, F. G. & Ekmen, H.** (2021). *Karadeniz Ereğli (Heracleia Pontika) Ve Çevresinin MÖ 5000-1000 Yıllarına Dair Yeni Veriler*. U. Elyiğit (Ed.) içinde, *Anadolu Coğrafyasında Görülen Arkeolojik, Sanatsal ve Kültürel Faaliyetler* (s. 64-108). İstanbul: Eğitim Yayınevi.

**Ekmen, F. G., Yıldırım, S. Y., Ekmen, H., & Küsmez-Dumaner, P.** (2021). Batı Karadeniz Bölgesi'nde Yapılan Yeni Araştırmalar Hakkında Bir Ön Rapor: Karabük Kelemen Mağarası. *Arkeoloji ve Sanat*, 37-52.

**Ekmen, H.** (2020). İnönü Mağarası'nda Bulunan Erken Tunç Çağı'na Ait Sütten İkincil Ürün Üretiminde Kullanılan Bir Çömlek Üzerine Gözlemler. H. G. Yalçın, & O. Stegemeier içinde, *Metallurgica Anatolica* (pp. 77-84). Bochum: Ege Yayınları.

**Ekmen, H.** (2021). İnönü Mağarası Erken Tunç Çağı Çanak Çömleği. *Tüba-Ar*, 28, 81-101.

**Ekmen, H., Ekmen, F. G., Mustafaoğlu, G., & Güney, A.** (2017). Karadeniz Kıyısında Yeni Bir Geç Kalkolitik-Erken Tunç Çağı Yerleşimi İnönü Mağarası. *Aktüel Arkeoloji*, 60, 102-104.

**Ekmen, H., Mercan, A., Ekmen, F. G., & Güney, A.** (2019). İnönü Mağarası 2017 Yılı Kazıları. *40. Kazı Sonuçları Toplantısı 2. Cilt* (s. 271-292). Ankara: TC. Kültür ve Turizm Bakanlığı Kültür Varlıkları ve Müzeler Genel Müdürlüğü.

**Ekmen, H., Mercan, A., Ekmen, F. G., & Güney, A.** (2019). İnönü Mağarası 2018 Yılı Kazı Çalışmaları. *41. Kazı Sonuçları Toplantısı 2. Cilt* (s. 309-330). Diyarbakır: Kültür Ve Turizm Bakanlığı, Kültür Varlıkları Ve Müzeler Genel Müdürlüğü.

**Ekmen, H., Ekmen, F. G., & Güney, A.** (2020). İnönü Cave: New Results of the Early Iron Age Culture in the Western Black Sea Region. *Olba*, 35-56.

**Ekmen, H., Ekmen, F. G., Arbücker, B. S., Mustafaoğlu, G., Tunaoğlu, C., Diker, C., & Oktan, E.** (2021). A New Prehistoric Settlement near Heraclea Pontica on the Western Black Sea Coast, İnönü Cave. *Arkeoloji Dergisi, Ege Üniversitesi Edebiyat Fakültesi Yayınları*, 23- 46.

**Ekmen, H., Ekmen, F. G., & Güney, A.** (2021). İnönü Mağarası Kazı Çalışmaları-2020. *Türk Eski Çağ Bilimleri Enstitüsü Haberler*, 55-57.

**Ekmen, H., Ekmen, F. G., Mercan, A., Güney, A., Kader, B., & Kaygusuz, G.** (2022). İnönü Mağarası 2019-2020 Yılları Kazıları. *2019-2020 Yılı Kazı Çalışmaları* (s. 343-364). Ankara: Kültür Varlıkları ve Müzeler Genel Müdürlüğü.

**Ekmen, H., & Ekmen, F. G.** (2022). Batı Karadeniz Bölgesi Erken Tunç Çağı Kültürlerine Toplu Bir Bakış. *MÖ III. Binyılda Anadolu İçinde* (s. 111-124). İstanbul: Ege Yayınları.

**Erzen, A.** (1956). Sinop Kazısı 1953 Yılı Çalışmaları. *Türk Arkeoloji Dergisi*, 69-110.

**French, D.** (1961). Late Chalcolithic Pottery In Nort-West Turkey And The Aegean. *Anatolian Studies Vol. 11*, 99-141.

**Genç, E.** (2008). *Kastamonu- Kınık Kazıları ve Yerleşimin Çevre Kültür Bölgeleri İle İlişkileri*. (Eds.). D. Çelik, & E. Genç, Aykut Çınaroğlu'na Armağan İçinde (s. 105-133). Ankara.

**Genz, H.** (2000). Die Eisenzeit in Zentralanatolien im Lichte der Keramischen Funde vom Büyükkaya in Boğazköy/Hattusa. *TÜBA-AR 3*, 35-54.

**Gerber, C.** (2014). Iasos, the Carian Chalcolithic and its Relations with Northern Central. B. (Eds.) Horejs, & M. Mehofer içinde, *Western Anatolia before Troy. Proto-Urbanisation in the 4th Millennium BC?* (s. 105-124). Vienna.

**Gerritsen, F., Özbal, R., Thissen, L., Özbal, H., & Galik, A.** (2010). The Late Chalcolithic Settlement Of Barcın Höyük. *Anatolica XXXVI*, 197-225.

**Günel, S.** (2003). Batı Anadolu Tarihöncesi Dönemlerine Yeni Katkılar. *Belleten*, 67, 719-738.

**Günel, S.** (2011). Çine-Tepecik Kazıları Işığında Bölgenin Tarihöncesi Kültürleri Üzerine Bir İnceleme. A. (Eds.) Öztan, & Ş. Dönmez içinde, *Karadeniz'den Fırat'a Bilgi Üretimi, Önder Bilgiye Armağan Yazılar* (s. 217-232). Ankara: Bilgin KültürSanat.

**Hood, S., Clutton-Brock, J., & Bialor, P. G.** (1981). *Excavations In Chios 1938-1955: Prehistoric Emporio And Ayio Gala. Volume I.* Oxford: British School at Athens.

**Ioan, S. C.** (2009). *Cultura Vinca in Transilvania.* Sibiu: Editura Altip Alba Iulia.

**Işın, M. A.** (1998). Sinop Region Field Survey. *Anatolica Antiqua*, 95-139.

**Kadrow, S.** (2008). Gender-differentiated burial rites in Europe of the 5th and 4th millennia BC: attempts at traditional archaeological interpretation. *Analecta Archaeologica Ressoviensia*, 49-82.

**Kansu, Ş. A.** (1970). Yarımburgaz (Küçükçekmece İstanbul) Mağarasında Türk Tarih Kurumu Adına Yapılan Prehistorya Araştırmaları ve Tuzla Kalkolitiğinde Yeni Gözlemler. *VII. Türk Tarih Kurumu Kongresi*, 22-53.

**Karauçak, K. M.** (2008). *Trakya'da Toptepe Kültürünün Tanımlanması.* İstanbul: İstanbul Üniversitesi Sosyal Bilimler Enstitüsü Arkeoloji Bilim Dalı Prehistorya Bilim Dalı (Yayımlanmamış) Yüksek Lisans Tezi.

**Karauğuz, G., & Düring, B. S.** (2009). A Note On The Prehistory Of The Devrek Region, Northern Turkey. *Anatolica*, 153-165.

**Kartal, M., Erbil, E., & Karakoç, M.** (2016). Sakarya İli Tarih Öncesi Arkeolojisi Yüzeysel Araştırması (II) 2014. 33. *Araştırma Sonuçları Toplantısı 2. Cilt*, 387-408.

**Karul, N., & Bertram, J. K.** (2005). From Anatolia to Europe: The ceramic sequence of Hoca Çeflme in Turkish Thrace. C. Lichter içinde, *How did farming reach Europe? BYZAS 2* (s. 117-129). Veröffentlichungen des Deutschen Archäologischen Instituts Istanbul: Ege Yayınları.

**Katsarov, G. P.** (2003). Earlier Chalcolithic Decorated Pottery From Plovdiv- Yasa Tepe Tell. (L. Nikolova içinde, *Early Symbolic Systems For Communication In Southeast Europe Vol. 1* (s. 209-239). BAR International Series 1139.

**Korfmann, M.** (1984). Beşik-Yassitepe ve Beşik-Sivritepe 1983 Ön Raporu. *VI. Kazı Sonuçları Toplantısı* (s. 107-120). içinde İzmir: TC. Kültür ve Turizm Bakanlığı Eski Eserler ve Müzeler Genel Müdürlüğü.

**Koşay, H., & Akok, M.** (1948). Büyük Güllücek Araştırmaları Üzerine İlk Rapor. *Bellekten*, 12, 471-478.

**Kökten, İ. K., Özgüç, N., & Özgüç, T.** (1945). 1940 ve 1941 Yılında Türk Tarih Kurumu Adına Yapılan Samsun Bölgesi Kazıları Hakkında İlk Kısa Rapor. *Bellekten IX/35*, 361-400.

**Kökten, İ. K.** (1948). 1947 Yılı Tarihöncesi Araştırmaları. *Bellekten*, 223-226.

**Kökten, İ. K.** (1949). 1949 Yılı Tarihöncesi Araştırmaları. *Bellekten, 13 (52)*, 811-829.

**Kuş, M.** (2013). *Gökçeada Uğurlu/Zeytinlik Höyük Kazısı Işığında MÖ 5. Binde Batı Anadolu ve Doğu Ege Adaları*. Edirne: Trakya Üniversitesi Sosyal Bilimler Enstitüsü Arkeoloji Anabilim Dalı (Yayımlanmamış) Yüksek Lisans Tezi.

**Kuzucuoğlu, C., Marro, C., Özdoğan, A., & Tibet, A.** (1997). Prospection archéologique franco-turque dans la région de Kastamonu (mer Noire). Deuxième rapport préliminaire. *Anatolia Antiqua, V*, 275-306.

**Leshtakov, K., Todorova, N., & Petrova, V.** (2016). Late Chalcolithic Tatul. Z. (Ed.) Tsirtsoni içinde, *The Human Face of Radiocarbon-Reassessing chronology in prehistoric Greece and Bulgaria, 5000-3000 cal BC* (s. 187-207). Mom Editions.

**Marro, C., Özdoğan, A., & Tibet, A.** (1996). Prospection archéologique franco-turque dans la région de Kastamonu (Mer Noire). Premier rapport préliminaire. *Anatolica Antiqua*, 273- 290.

**Matthews, R. & Glatz, C.** (2009). At Empires Edge: North-Central Turkey (pp. 75-105). içinde, London: BIAA .

**Mellaart, J.** (1962). Part II, The Pottery And Objects, Late Chalcolithic Pottery. S. Llyod, & J. Mellaart içinde, *Beycesultan Vol. I* (s. 71-115). London: The British Institute Of Archaeology.

**Menelaou, S., & Kouka, O.** (2022). Tracing Interaction On Samos Island: Pottery Traditions And Connectivity At Kastro-Tigani And The Heraion During The Aegean Late Final Neolithic/Western Anatolian Middle-Late Chalcolithic. *Annual of the British School at Athens*, 1-52.

**Naumann, R., Kosay, H. Z., Akok, M., Russell, J., Erim, K. T., Çambel, H., & Radt, W.** (1979). Recent Archaeological Research in Turkey. *Anatolian Studies, Vol. 29*, 181-210.

**Nelson, K., & Khalifa, E.** (2011). Nabta Playa Black-topped pottery: Technological Innovation And Social Change. R. F. (Eds.) Friedman, & P. N. Fiske içinde, *Egypt At Its Origins 3* (s. 687-704). Paris: Uitgeverij Peeters.

**Nikolov, V., & Petrova, V.** (2016). Tellkaranovo: The Hiatus Between The Late Copper And The Early Bronze Age. (. Z. Tsirtsoni içinde, *The Human Face of Radiocarbon- Reassessing chronology in prehistoric Greece and Bulgaria, 5000-3000 cal BC* (s. 127-139). Mom Editions.

**Ortaç, M.** (2018). 2016 Yılı Bolu İli Merkez İlçesi Arkeolojik Yüzey Araştırması. *Araştırma Sonuçları Toplantısı 25-2*, 143-153.

**Ökse, A. T.** (1999). *Önasya Arkeolojisi Seramik Terimleri*. İstanbul: Arkeoloji ve Sanat Yayınları.

**Özdoğan, M.** (1982). Tilkiburnu. A Late Chalcolithic site in Eastern Thrace. *Anatolica IX*, 1-26.

**Özdoğan, M.** (2013). Neolithic Sites in the Marmara Region Fikirtepe, Pendik, Yarımburgaz, Toptepe, Hoca Çeşme and Aşağı Pınar. M. (Eds.) Özdoğan, N. Başgelen, & P. Kuniholm içinde, *The Neolithic In Turkey New Excavations & New Research* (s. 167-269). İstanbul: ARCHAEOLOGY & ART PUBLICATIONS.

**Özdoğan, M., & Özbaşaran-Dede, B.** (1990). 1989 Yılı Toptepe Kurtarma Kazısı. *Arkeoloji ve Sanat*, 13, 3-21.

**Öztürk, M. Z., Çetinkaya, G., & Aydın, S.** (2017). Köppen-Geiger İklim Sınıflandırmasına Göre Türkiye'nin İklim Tipleri. *İstanbul Üniversitesi Coğrafya Dergisi*, 17- 27.

**Palumbi, G.** (2011). The Chalcolithic Of Eastern Anatolia. *Chronology and Geography*, 205-236.

**Pavuk, J., & Cochadziev, M.** (1984). Neolithische Tellsiedlung bei Gäläbnik in Westbulgarien. *Slovenska Archeológia*, 32, 195-228.

**Peschlow-Bindokat, A.** (2006). *Tarihöncesi İnsan Resimleri Latmos Dağları'ndaki Prehistorik Kaya Resimleri*. İstanbul: Sadberk Hanım Müzesi.

**Petrova, V.** (2016). Development Of The Chalcolithic Ceramic Assemblage Of Tell Karanovo, Bulgarian Thrace. K. (Eds. ) Bacvarov, & R. Gleser içinde, *Southeast Europe and Anatolia in prehistory, Essays in honor of Vassil Nikolov on his 65th anniversary* (s. 319-326). Verlag Dr. Rudolf Habelt GmbH, Bonn.

**Razum, M.** (2017). *Balkanlar ve Anadolu: MÖ 6. Bin Ortasından 5. Bin Ortasına Kadar*. İstanbul Üniversitesi Sosyal Bilimler Enstitüsü Arkeoloji Anabilim Dalı Tarihöncesi Arkeolojisi Bilim Dalı (Yayımlanmamış) Doktora Tezi.

**Roodenberg, J.** (2001). 2000 Yılı Menteşe Kazı Sezonuqq. 23. *Kazı Sonuçları Toplantısı* (s. 123-126). içinde Ankara: T.C. Kültür Bakanlığı Natlar ve Müzeler Genel Müdürlüğü.

**Sazcı, G.** (2012). Maydos Kilisetepe Höyüğü. *Arkeoloji ve Sanat* 140, 13-20.

**Schachner, A.** (1999). Der Hanay Tepe und seine Bedeutung für die bronzezeitliche Topographie der Troas: Die prähistorischen Funde der Grabungen von Frank Calvert im Berliner Museum für Vor- und Frühgeschichte. *Acta Praehistorica et Archaeologica* 31, 7-47.

**Schoop, U. D.** (2005a). Early Chalcolithic In North-Central Anatolia: The Evidence From Boğazköy-Büyükkaya. *Tüba-Ar VIII*, 15-38.

**Schoop, U. D.** (2005b). *Das Anatolische Chalcolithikum*. Verlag Bernhard Albert Greiner.

**Schoop, U. D.** (2011). Çamlıbel Tarlası ve Kuzey-Orta Anadolu'da Geç Kalkolitik Dönem. Ö. (Ed.) İpek içinde, *1. Çorum Kazı ve Araştırmalar Sempozyumu* (s. 137-160). Çorum: T.C. Çorum Valiliği İl Kültür Turizm Müdürlüğü.

**Seeher, J.** (1987). *Demircihüyük III,1 Die Keramik I*. Mainz Am Rhein: Verlag Philipp Von Zabern.

**Sherratt, A.** (1986). The Pottery Of Phases IV and V: The Early Bronze Age. C. (Eds.) Renfrew, M. Gimbutas, & E. S. Elster içinde, *Excavations At Sitagroi A Prehistoric Village in Northeast Greece Vol. I* (s. 429-476). Los Angeles, California : The Institute of Archaeology The University of California, Los Angeles.

**Slavchev, V.** (2015). Pottery as a Source of Information about Copper Age Burial Customs: Data from Burial 43 in the Varna Cemetery. S. (Eds.) Hansen, P. Raczky, A. Anders, & A. Reingruber içinde, *Neolithic and Copper Age Between the Carpathians and the Aegean Sea* (s. 369-380). Bonn: Habelt Verlag.

**Sperling, J. W.** (1976). Kum Tepe in the Troad: Trial Excavation, 1934. *Hesperia: The Journal of the American School of Classical Studies at Athens, Vol. 45,*, 305-364.

**Steadman, S. R.** (1995). Prehistoric Interregional Interaction in Anatolia and the Balkans: An Overview. *Bulletin of the American Schools of Oriental Research*, 299/300, 13-32.

**Steadman, S. R., Ross, J. C., McMahon, G., & Gorny, R. L.** (2008). Excavations on the North-Central Plateau: The Chalcolithic and Early Bronze Age Occupation at Çadır Höyük. *Anatolian Studies Vol.58*, 47-86.

**Şahin, C., Doğanay, H., & Özcan, N. A.** (2005). *Türkiye coğrafyası (fiziki - beşeri - ekonomik-jeopolitik)*. Ankara: Gündüz Eğitim Ve Yayıncılık.

**Takaoğlu, T.** (2006). The Late Neolithic in the Eastern Aegean: Excavations at Gülpınar in the Troad. *Hesperia: The Journal of the American School of Classical Studies at Athens*, Vol.75, 289-315.

**Takaoğlu, T.** (2023). Painted Pottery from Early and Middle Chalcolithic Gülpınar. V. Şahoğlu, İ. Tuğcu, O. Kouka, Ü. Gündoğan, Ü. Çayır, R. Tuncel, & A. Erkanal içinde, *Hayat: Arkeolojiye Adanmış Bir Yaşam Hayat Erkanal Anısına Akdeniz Arkeolojisi Üzerine Çalışmalar* (s. 435-452). Ankara: Ankara Üniversitesi Geliştirme Vakfı Yayınları No: 2.

**Takaoğlu, T., & Özdemir, A.** (2018). The Middle Chalcolithic period in the Troad: A new look from Gülpınar. S. (Eds.) Dietz, F. Mavridis, Z. Tankosic, & T. Takaoğlu içinde, *Communities In Transition The Circum-Aegean Area During The 5th And 4th Millennia BC* (s. 479-490). Oxford: Oxbow Books.

**Tasic, N.** (2011). Anthropomorphic figurines from Vinča excavations 1998-2009. *Documenta Praehistorica XXXVIII*, 149-157.

**Temizer, R.** (1956). Yazır Höyüğü Buluntuları. V. *Türk Tarih Kongresi*, 156-163.

**Tepeköy, A. İ.** (2003). *Marmara Bölgesi Neolitik ve Kalkolitik Dönem Seramiği*. Ankara: Ankara Üniversitesi Sosyal Bilimler Enstitüsü Protohistorya ve Önasya Arkeolojisi Anabilim Dalı (Yayımlanmamış) Yüksek Lisans Tezi.

**Thissen, L.** (1993). New Insights in Balkan-Anatolian Connections in the Late Chalcolithic: Old Evidence from the Turkish Black Sea Littoral. *Anatolian Studies*, Vol.43, 207-237.

**Thissen, L.** (2001). The Pottery Of Ilıpınar, Phases X To VA. J. R. Thissen içinde, *The Ilıpınar Excavations II* (s. 3-154). Nederlands Instituut Voor Het Nabije Oosten.

**Thissen, L.** (2008). The Pottery Of Phase VB. J. R. Roodenberg içinde, *Life and Death in a Prehistoric Settlement in Northwest Anatolia The Ilıpınar Excavations, Volume III* (s. 91-115). Belgium: Nederlands Instituut Voor Het Nabije Oosten.

**Toderaş, M., Hansen, S., Reingruber, A., & Wunderlich, J.** (2009). Pietrele-Măgura Gorgana: o aşezare eneolitică la Dunărea de Jos între 4500 și 4250 î.e.n. *Materiale Şi Cercetari Archeologie*, 39-90.

**Todorova, H.** (2002). Die Sepulkralkeramik aus den Grbern von Durankulak. H. Todorova içinde, *Durankulak, Band II Die Prahistorischen Grabfelder* (s. 81-116). Sofia: Deutsches Archäologisches Institut In Berlin.

**Türker, A.** (2021). Karadora: Bafra Ovası'nda Yeni Bir Prehistorik Lokalite. *Cedrus IX*, 1-19.

**Türker, A.** (2022). Atakum Arkeoloji Araştırmaları: Kamaz Vadisi ve Çevresinin Tarih Öncesi. *ODÜ Sosyal Bilimler Araştırma Dergisi* , 1737-1754.

**Voinea, V. M.** (2005). *Ceramica Complexului Cultural Gumelnița - Karanovo VI. Ex Ponto*.

**Welton, L.** (2017). Reforging connections: The Black Sea coast of Anatolia in the 4th-3rd millennia BC. *Anatolica XLIII*, 117-156.

**Yalçıklı, D.** (2023). Havran-İnboğazı Vadisi'nde Prehistorik Mağaralar: Andık, Aydınlık ve Karatepe Mağaraları. *Arkeoloji Dergisi 2023/1*, 11-37.

**Yalçın, S.** (1985). Batı Karadeniz Bölümü (Sakarya-Filyos Kesimi) Bitki Örtüsünün Coğrafi Dağılışı I. *İstanbul Üniversitesi Coğrafya Dergisi*, 47-76.

**Yalçın, Ü., Ekmen, F. G., & Ekmen, H.** (2021). Chalcolithic Age Gold Beads From İnönü Cave, Zonguldak. *Anatolica*, 275-296.

**Yaman, B., & Ekmen, H.** (2023). Waterlogged wood remains found in a Late Bronze Age settlement (İnönü Cave) on the Western Black Sea coast of Türkiye. *Journal of Archaeological Science: Reports* 52, 1-12.

**Yaman, B., & Zaman, E.** (2022). Zonguldak-Gökgöl Mağarası Yakınındaki Porsuk Ağaçlarının (Taxus baccata L.) Anıtsal Özellikleri. *Bartın Orman Fakültesi Dergisi*, 24(1), 32-41.

**Yavşan, Ç.** (2022). An Assesment of Middle Chalcolithic Pottery from the Kulaksızlar Excavations in Central-Western Anatolia. *Arkeoloji Dergisi*, 23-42.

**Yazıcı, D.** (2009). *Ege Gübre Kazısında Ortaya Çıkarılan Kalkolitik Dönem Çanak Çömlekleri*. İzmir: Ege Üniversitesi Sosyal Bilimler Enstitüsü Arkeoloji Anabilim Dalı (Yayımlanmamış) Yüksek Lisans Tezi.

**Yılmaz, A.** (2018). *Batı Karadeniz Bölümünde Sıcaklık Ve Yağış Verilerinin Trend Analizi*. Karabük Üniversitesi Sosyal Bilimler Enstitüsü Coğrafya Anabilim Dalı (Yayımlanmamış) Yüksek Lisans Tezi.

**Yumaklı, H.** (2016). *Aşağı Pınar Höyüğü Kalkolitik Dönem Çanak Çömleğinin Yeniden Değerlendirilmesi*. İstanbul Üniversitesi Sosyal Bilimler Enstitüsü Arkeoloji Anabilim Dalı Tarihöncesi Arkeolojisi Bilim Dalı (Yayımlanmamış) Yüksek Lisans Tezi.

# **KATALOG**

<b>Levha No</b>	1.1	<b>Kat. No</b>	1	<b>Form</b>	Çanak	<b>Hamur</b>	D: 7.5YR-5/2 İ: 5YR-2.5/1	<b>Tip</b>	1.1.1
<b>Hamur Grubu</b>	7 (İçi Dışı Farklı)			<b>Ağız Çapı</b>	12	<b>Bezeme</b>	-	<b>Kasa No</b>	İn.18 H/7 7021-32
<b>Tanım</b>	İnce elenmiş kum, kireç, saman ve az taşçık katkılı. İyi fırınlanmış, içi dışı açıkılı el yapımıdır. Dış yüzeyi ince astarlıdır. İç kısımdan başlayan siyah hamur rengi çanağın dudak kısmında sonlanmaktadır. Dış kısımda siyahlığın bittiği yerden başlayan kahverengi renkte dış astar yer almaktadır Basit ağız kenarlı, basit yayvan gövdeli çanak.								

<b>Levha No</b>	1.2	<b>Kat. No</b>	2	<b>Form</b>	Çanak	<b>Hamur</b>	5YR-2.5/1	<b>Tip</b>	1.1.1
<b>Hamur Grubu</b>	1 (Siyah)			<b>Ağız Çapı</b>	33,5	<b>Bezeme</b>	-	<b>Kasa No</b>	İn.18 İ/7 7018-37
<b>Tanım</b>	İnce elenmiş kum, kireç, saman katkılı. İyi fırınlanmış, içi dışı açıkılı el yapımıdır. Basit ağız kenarlı, basit yayvan gövdeli çanak.								

<b>Levha No</b>	1.3	<b>Kat. No</b>	3	<b>Form</b>	Çanak	<b>Hamur</b>	10YR-5/1	<b>Tip</b>	1.1.1
<b>Hamur Grubu</b>	2 (Koyu Kahverengi)			<b>Ağız Çapı</b>	11	<b>Bezeme</b>	-	<b>Kasa No</b>	İn.19 H/7 7019-10 IV-5
<b>Tanım</b>	İnce elenmiş kum, kireç, saman katkılı. İyi fırınlanmış, açkısız el yapımıdır. Basit ağız kenarlı, basit yayvan gövdeli çanak.								

<b>Levha No</b>	1.4	<b>Kat. No</b>	4	<b>Form</b>	Çanak	<b>Hamur</b>	7.5YR-5/2	<b>Tip</b>	1.1.1
<b>Hamur Grubu</b>	6 (Açık Kahverengi)			<b>Ağız Çapı</b> <b>Dip Çapı</b>	14 3,2	<b>Bezeme</b>	-	<b>Kasa No</b>	İn.19 H/7 7019-85 V-2
<b>Tanım</b>	Kaba elenmiş kum, yoğun saman ve yoğun taşçık katkılı. İyi fırınlanmış, açkısız el yapımıdır. Basit ağız kenarlı, basit yayvan gövdeli düz dipli çanak.								

<b>Levha No</b>	1.5	<b>Kat. No</b>	5	<b>Form</b>	Çanak	<b>Hamur</b>	10YR-5/1	<b>Tip</b>	1.1.1
<b>Hamur Grubu</b>	2 (Koyu Kahverengi)			<b>Ağız Çapı</b> <b>Dip Çapı</b>	14,2 4,5	<b>Bezeme</b>	-	<b>Kasa No</b>	İn.18 İ/7 7018-114
<b>Tanım</b>	İnce elenmiş kum, kireç, saman, taşçık katkılı. İyi fırınlanmış, açkısız el yapımıdır. Basit ağız kenarlı, basit yayvan gövdeli düz dipli çanak.								

<b>Levha No</b>	1.6	<b>Kat. No</b>	6	<b>Form</b>	Çanak	<b>Hamur</b>	5YR-2.5/1	<b>Tip</b>	1.1.1
<b>Hamur Grubu</b>	1 (Siyah)			<b>Ağız Çapı</b>	21	<b>Bezeme</b>	-	<b>Kasa No</b>	İn.19 H/7 7005-13 V-1
<b>Tanım</b>	İnce elenmiş kum, kireç, saman, taşçık katkılı. İyi fırınlanmış, içi dışı açkılı el yapımıdır. Basit ağız kenarlı, basit yayvan gövdeli düz çanak.								

<b>Levha No</b>	1.7	<b>Kat. No</b>	7	<b>Form</b>	Çanak	<b>Hamur</b>	D: 2.5YR-5/3 İ: 7.5YR-3/1	<b>Tip</b>	1.1.1
<b>Hamur Grubu</b>	8 (Black Topped)			<b>Ağız Çapı</b>	15	<b>Bezeme</b>	-	<b>Kasa No</b>	İn.19 H/7 7025-19 IV- 1
<b>Tanım</b>	İnce elenmiş kum, kireç, saman, taşçık ve mika katkılı. İyi fırınlanmış, içi dışı açkılı el yapımıdır. Dış yüzeyi ince astarlıdır. İç kısımdan başlayan siyah hamur rengi çanağın ağız kısmından devam edip omuzda sonlanmaktadır. Dış kısımda siyahlığın bittiği yerden başlayan kırmızımsı kahverengi renkte dış astar yer almaktadır. Basit ağız kenarlı, basit yayvan gövdeli çanak.								

<b>Levha No</b>	1.8	<b>Kat. No</b>	8	<b>Form</b>	Çanak	<b>Hamur</b>	D: 7.5YR-6/2 İ: 5YR-2.5/1	<b>Tip</b>	1.1.1
<b>Hamur Grubu</b>	8 (Black Topped)			<b>Ağız Çapı</b>	18	<b>Bezeme</b>	-	<b>Kasa No</b>	İn.18 İ/7 7018- 34
<b>Tanım</b>	İnce elenmiş kum, kireç, saman katkılı. İyi fırınlanmış, içi dışı açkılı el yapımıdır. Dış yüzeyi ince astarlıdır. İç kısımdan başlayan siyah hamur rengi çanağın ağız kısmından devam edip omuzda sonlanmaktadır. Dış kısımda siyahlığın bittiği yerden başlayan pembemsi gri renkte dış astar yer almaktadır. Basit ağız kenarlı, basit yayvan gövdeli çanak.								

<b>Levha No</b>	1.9	<b>Kat. No</b>	9	<b>Form</b>	Çanak	<b>Hamur</b>	10YR-4/1	<b>Tip</b>	1.1.1
<b>Hamur Grubu</b>	2 (Koyu Kahverengi)		<b>Ağız Çapı</b>	22	<b>Bezeme</b>	-	<b>Kasa No</b>	İn.18 İ/7 7018-109	
<b>Tanım</b>	İnce elenmiş kum, kireç, saman, taşçık katkılı. İyi fırınlanmış, içi dışı açkılı el yapımıdır. Basit ağız kenarlı, basit yayvan gövdeli düz dipli çanak.								

<b>Levha No</b>	1.10	<b>Kat. No</b>	10	<b>Form</b>	Çanak	<b>Hamur</b>	D: 7.5YR-5/1 İ: 2,5YR-2.5/1	<b>Tip</b>	1.1.1
<b>Hamur Grubu</b>	8 (Black Topped)		<b>Ağız Çapı</b>	28	<b>Bezeme</b>	-	<b>Kasa No</b>	İn.19 H/7 7027-17 V-2	
<b>Tanım</b>	İnce elenmiş kum, kireç, saman, taşçık ve mika katkılı. İyi fırınlanmış, içi dışı açkılı el yapımıdır. Dış yüzeyi ince astarlıdır. İç kısımdan başlayan siyah hamur rengi çanağın ağız kısmından devam edip omuzda sonlanmaktadır. Dış kısımda siyahlığın bittiği yerden başlayan gri renkte dış astar yer almaktadır. Basit ağız kenarlı, basit yayvan gövdeli çanak.								

<b>Levha No</b>	2.1	<b>Kat. No</b>	11	<b>Form</b>	Çanak	<b>Hamur</b>	2,5YR-2.5/1	<b>Tip</b>	1.1.1
<b>Hamur Grubu</b>	1 (Siyah)		<b>Ağız Çapı</b>	21,5	<b>Bezeme</b>	-	<b>Kasa No</b>	İn.18 İ/7 7019-25	
<b>Tanım</b>	İnce elenmiş kum, kireç, saman katkılı. İyi fırınlanmış, içi dışı açkılı el yapımıdır. Basit ağız kenarlı, basit yayvan gövdeli çanak.								

<b>Levha No</b>	2.2	<b>Kat. No</b>	12	<b>Form</b>	Çanak	<b>Hamur</b>	D: 5YR-5/4 İ: 2,5YR-2.5/1	<b>Tip</b>	1.1.1
<b>Hamur Grubu</b>	8 (Black Topped)		<b>Ağız Çapı</b>	20	<b>Bezeme</b>	-	<b>Kasa No</b>	İn.19 H/7 7027-32 V-2	
<b>Tanım</b>	İnce elenmiş kum, kireç, saman, yoğun taşçık ve az mika katkılı. İyi fırınlanmış, içi dışı açkılı el yapımıdır. Dış yüzeyi ince astarlıdır. İç kısımdan başlayan siyah hamur rengi çanağın ağız kısmından devam edip omuzda sonlanmaktadır. Dış kısımda siyahlığın bittiği yerden başlayan kırmızımsı kahverengi renkte dış astar yer almaktadır. Basit ağız kenarlı, basit yayvan gövdeli çanak.								

<b>Levha No</b>	2.3	<b>Kat. No</b>	13	<b>Form</b>	Çanak	<b>Hamur</b>	D: 5Y-5/1 İ: 5YR-2.5/1	<b>Tip</b>	1.1.1
<b>Hamur Grubu</b>		7 (İçi Dışı Farklı)		<b>Ağız Çapı</b>	20	<b>Bezeme</b>	-	<b>Kasa No</b>	İn.18 İ/7 7009-24
<b>Tanım</b>	İnce elenmiş kum, az kireç, saman ve mika katkılı. İyi fırınlanmış, içi dışı açkılı el yapımıdır. Dış yüzeyi ince astarlıdır. İç kısımdan başlayan siyah hamur rengi çanağın dudak kısmında sonlanmaktadır. Dış kısımda siyahlığın bittiği yerden başlayan gri renkte dış astar yer almaktadır. Basit ağız kenarlı, basit yayvan gövdeli çanak.								

<b>Levha No</b>	2.4	<b>Kat. No</b>	14	<b>Form</b>	Çanak	<b>Hamur</b>	2.5Y- 5/2	<b>Tip</b>	1.1.2
<b>Hamur Grubu</b>		4 (Devetüyü)		<b>Ağız Çapı</b>	22	<b>Bezeme</b>	Çizi Bezeme	<b>Kasa No</b>	İn.20 H/8 8016-8 V-11
<b>Tanım</b>	İnce elenmiş kum, kireç, saman katkılı. İyi fırınlanmış, içi dışı açkılı el yapımıdır. Basit ağız kenarlı, omurgalı yayvan gövdeli çanak. Çanağın iç kısmında dudağın hemen altında üçgen formunda çizi bezeme bulunmaktadır.								

<b>Levha No</b>	2.5	<b>Kat. No</b>	15	<b>Form</b>	Çanak	<b>Hamur</b>	2.5YR-2.5/1	<b>Tip</b>	1.1.2
<b>Hamur Grubu</b>		1 (Siyah)		<b>Ağız Çapı</b>	30	<b>Bezeme</b>	-	<b>Kasa No</b>	İn.18 H/7 7019-46
<b>Tanım</b>	İnce elenmiş kum, kireç ve az mineral katkılı. İyi fırınlanmış, içi dışı açkılı el yapımıdır. Basit ağız kenarlı, omurgalı yayvan gövdeli çanak.								

<b>Levha No</b>	2.6	<b>Kat. No</b>	16	<b>Form</b>	Çanak	<b>Hamur</b>	2.5YR-2.5/1	<b>Tip</b>	1.1.2
<b>Hamur Grubu</b>		1 (Siyah)		<b>Ağız Çapı</b>	21,5	<b>Bezeme</b>	-	<b>Kasa No</b>	İn.18 İ/7 7018-26
<b>Tanım</b>	İnce elenmiş kum, kireç, taşçık katkılı. İyi fırınlanmış, içi dışı açkılı el yapımıdır. Basit ağız kenarlı, omurgalı yayvan gövdeli çanak.								

<b>Levha No</b>	2.7	<b>Kat. No</b>	17	<b>Form</b>	Çanak	<b>Hamur</b>	10YR-4/1	<b>Tip</b>	1.1.2
<b>Hamur Grubu</b>	2 (Koyu Kahverengi)		<b>Ağız Çapı</b>	24	<b>Bezeme</b>	-		<b>Kasa No</b>	İn.18 İ/7 7018-66
<b>Tanım</b>	İnce elenmiş kum, kireç, taşçık katkılı. İyi fırınlanmış, içi dışı açkılı el yapımıdır. Basit ağız kenarlı, omurgalı yayvan gövdeli çanak.								

<b>Levha No</b>	2.8	<b>Kat. No</b>	18	<b>Form</b>	Çanak	<b>Hamur</b>	5YR-2.5/1	<b>Tip</b>	1.1.2
<b>Hamur Grubu</b>	1 (Siyah)		<b>Ağız Çapı</b>	13	<b>Bezeme</b>	-		<b>Kasa No</b>	İn.19 H/7 7019-6 IV-5
<b>Tanım</b>	Orta elenmiş kum, kireç, taşçık katkılı. İyi fırınlanmış, içi dışı açkılı el yapımıdır. Basit ağız kenarlı, omurgalı yayvan gövdeli çanak.								

<b>Levha No</b>	2.9	<b>Kat. No</b>	19	<b>Form</b>	Çanak	<b>Hamur</b>	10YR-5/1	<b>Tip</b>	1.1.2
<b>Hamur Grubu</b>	2 (Koyu Kahverengi)		<b>Ağız Çapı</b>	36	<b>Bezeme</b>	-		<b>Kasa No</b>	İn.18 J/8 8008-45
<b>Tanım</b>	İnce elenmiş kum, kireç, saman, taşçık katkılı. İyi fırınlanmış, içi dışı açkılı el yapımıdır. Basit ağız kenarlı, omurgalı yayvan gövdeli çanak.								

<b>Levha No</b>	2.10	<b>Kat. No</b>	20	<b>Form</b>	Çanak	<b>Hamur</b>	D: 5YR-6/4 İ:2.5YR-2.5/1	<b>Tip</b>	1.1.2
<b>Hamur Grubu</b>	7 (İçi Dışı Farklı)		<b>Ağız Çapı</b>	30	<b>Bezeme</b>	-		<b>Kasa No</b>	İn.19 H/7 7022-13 IV-6
<b>Tanım</b>	İnce elenmiş kum, az kireç, saman, taşçık katkılı. İyi fırınlanmış, içi dışı açkılı el yapımıdır. Dış yüzeyi ince astarlıdır. İç kısımdan başlayan siyah hamur rengi çanağın dudak kısmında sonlanmaktadır. Dış kısımda siyahlığın bittiği yerden başlayan kırmızımsı kahverengi renkte dış astar yer almaktadır. Basit ağız kenarlı, omurgalı yayvan gövdeli çanak.								

<b>Levha No</b>	3.1	<b>Kat. No</b>	21	<b>Form</b>	Çanak	<b>Hamur</b>	D: 7.5YR-5/1 İ:2.5YR-2.5/1	<b>Tip</b>	1.1.2
<b>Hamur Grubu</b>		8 (Black Topped)		<b>Ağız Çapı</b>	20	<b>Bezeme</b>	-	<b>Kasa No</b>	İn.18- İ/7 7020-41
<b>Tanım</b>	İnce elenmiş kum, kireç, saman, taşçık ve az mika katkılı. İyi fırınlanmış, içi dışı açık el yapımıdır. Dış yüzeyi ince astarlıdır. İç kısımdan başlayan siyah hamur rengi çanağın ağız kısmından devam edip omuzda sonlanmaktadır. Dış kısımda siyahlığın bittiği yerden başlayan gri renkte dış astar yer almaktadır. Basit ağız kenarlı, omurgalı yayvan gövdeli çanak.								

<b>Levha No</b>	3.2	<b>Kat. No</b>	22	<b>Form</b>	Çanak	<b>Hamur</b>	D: 10YR-5/2 İ:2.5YR-2.5/1	<b>Tip</b>	1.1.2
<b>Hamur Grubu</b>		8 (Black Topped)		<b>Ağız Çapı</b>	28	<b>Bezeme</b>	-	<b>Kasa No</b>	İn.18 İ/7 7020-8
<b>Tanım</b>	İnce elenmiş kum, kireç, saman, taşçık ve yoğun mika katkılı. İyi fırınlanmış, içi dışı açık el yapımıdır. Dış yüzeyi ince astarlıdır. İç kısımdan başlayan siyah hamur rengi çanağın ağız kısmından devam edip omuzda sonlanmaktadır. Dış kısımda siyahlığın bittiği yerden başlayan grimsi kahverengi renkte dış astar yer almaktadır. Basit ağız kenarlı, omurgalı yayvan gövdeli çanak.								

<b>Levha No</b>	3.3	<b>Kat. No</b>	23	<b>Form</b>	Çanak	<b>Hamur</b>	10YR-5/2	<b>Tip</b>	1.1.2
<b>Hamur Grubu</b>		6 (Açık Kahverengi)		<b>Ağız Çapı</b>	25	<b>Bezeme</b>	-	<b>Kasa No</b>	İn.19 H/7 7002-39
<b>Tanım</b>	İnce elenmiş kum, kireç, saman, yoğun taşçık ve yoğun mika katkılı. İyi fırınlanmış, içi dışı açık el yapımıdır. Dış yüzeyi ince astarlıdır. İç kısımdan başlayan siyah hamur rengi çanağın ağız kısmından devam edip omuzda sonlanmaktadır. Dış kısımda siyahlığın bittiği yerden başlayan grimsi kahverengi renkte dış astar yer almaktadır. Basit ağız kenarlı, omurgalı yayvan gövdeli çanak.								

<b>Levha No</b>	3.4	<b>Kat. No</b>	24	<b>Form</b>	Çanak	<b>Hamur</b>	5YR-4/1	<b>Tip</b>	1.1.2
<b>Hamur Grubu</b>		2 (Koyu Kahverengi)		<b>Ağız Çapı</b>	18,4	<b>Bezeme</b>	-	<b>Kasa No</b>	İn.18 İ/7 7018-13
<b>Tanım</b>	İnce elenmiş kum, kireç, saman katkılı. İyi fırınlanmış, açkısız el yapımıdır. Basit ağız kenarlı, omurgalı yayvan gövdeli çanak.								

<b>Levha No</b>	3.5	<b>Kat. No</b>	25	<b>Form</b>	Çanak	<b>Hamur</b>	2.5YR-5/2	<b>Tip</b>	1.1.2
<b>Hamur Grubu</b>	3 (Alacalı)		<b>Ağız Çapı</b>	30	<b>Bezeme</b>	-	<b>Kasa No</b>	İn.18 J/8 8007-7	
<b>Tanım</b>	İnce elenmiş kum, yoğun kireç, saman, taşçık ve yoğun mika katkı. İyi fırınlanmış, içi dışı açkılı el yapımıdır. Basit ağız kenarlı, omurgalı yayvan gövdeli çanak.								

<b>Levha No</b>	3.6	<b>Kat. No</b>	26	<b>Form</b>	Çanak	<b>Hamur</b>	10YR-6/4	<b>Tip</b>	1.1.2
<b>Hamur Grubu</b>	5 (Bej)		<b>Ağız Çapı</b>	32	<b>Bezeme</b>	-	<b>Kasa No</b>	İn.19 H/7 7022-64 IV-6	
<b>Tanım</b>	İnce elenmiş kum, kireç, saman, taşçık katkı. İyi fırınlanmış, içi dışı açkılı el yapımıdır. Basit ağız kenarlı, omurgalı yayvan gövdeli çanak.								

<b>Levha No</b>	3.7	<b>Kat. No</b>	27	<b>Form</b>	Çanak	<b>Hamur</b>	5YR-2.5/1	<b>Tip</b>	1.1.2
<b>Hamur Grubu</b>	1 (Siyah)		<b>Ağız Çapı</b>	30	<b>Bezeme</b>	-	<b>Kasa No</b>	İn.18 H/7 7016-15	
<b>Tanım</b>	İnce elenmiş kum, kireç, yoğun saman, yoğun taşçık katkı. İyi fırınlanmış, içi dışı açkılı el yapımıdır. Basit ağız kenarlı, omurgalı yayvan gövdeli çanak.								

<b>Levha No</b>	3.8	<b>Kat. No</b>	28	<b>Form</b>	Çanak	<b>Hamur</b>	10R- 4/6	<b>Tip</b>	1.1.2
<b>Hamur Grubu</b>	3 (Alacalı)		<b>Ağız Çapı</b>	30	<b>Bezeme</b>	-	<b>Kasa No</b>	İn.18 İ/7 7018-1	
<b>Tanım</b>	İnce elenmiş kum, kireç, saman, taşçık ve mika katkı. İyi fırınlanmış, içi dışı açkılı el yapımıdır. Basit ağız kenarlı, omurgalı yayvan gövdeli çanak.								

<b>Levha No</b>	3.9	<b>Kat. No</b>	29	<b>Form</b>	Çanak	<b>Hamur</b>	D: 2.5Y- 5/2 İ: 5YR-2.5/1	<b>Tip</b>	1.1.2
<b>Hamur Grubu</b>	7 (İçi Dışı Farklı)		<b>Ağız Çapı</b>	26	<b>Bezeme</b>	-	<b>Kasa No</b>	İn.18 H/7 7016-10	
<b>Tanım</b>	İnce elenmiş kum, kireç, yoğun saman, taşçık ve az mika katkılı. İyi fırınlanmış, içi dışı açkılı el yapımıdır. Dış yüzeyi ince astarlıdır. İç kısımdan başlayan siyah hamur rengi çanağın dudak kısmında sonlanmaktadır. Dış kısımda siyahlığın bittiği yerden başlayan gri renkte dış astar yer almaktadır. Basit ağız kenarlı, omurgalı yayvan gövdeli çanak.								

<b>Levha No</b>	4.1	<b>Kat. No</b>	30	<b>Form</b>	Çanak	<b>Hamur</b>	D: 7.5YR-5/1 İ: 2.5YR-2.5/1	<b>Tip</b>	1.1.2
<b>Hamur Grubu</b>	8 (Black Topped)		<b>Ağız Çapı</b>	15	<b>Bezeme</b>	Memecik	<b>Kasa No</b>	İn.18 İ/7 7020-12	
<b>Tanım</b>	İnce elenmiş kum, kireç, saman, taşçık ve yoğun mika katkılı. İyi fırınlanmış, içi dışı açkılı el yapımıdır. Dış yüzeyi ince astarlıdır. İç kısımdan başlayan siyah hamur rengi çanağın ağız kısmından devam edip omuzda sonlanmaktadır. Dış kısımda siyahlığın bittiği yerden başlayan gri renkte dış astar yer almaktadır. Basit ağız kenarlı, omurgalı yayvan gövdeli çanak. Parçanın omuz üzerinde memecik kabartma yer almaktadır.								

<b>Levha No</b>	4.2	<b>Kat. No</b>	31	<b>Form</b>	Çanak	<b>Hamur</b>	D: 7.5YR-5/1 İ: 5YR-2.5/1	<b>Tip</b>	1.1.2
<b>Hamur Grubu</b>	8 (Black Topped)		<b>Ağız Çapı</b>	30	<b>Bezeme</b>	Memecik	<b>Kasa No</b>	İn.18 H/7 7014-68	
<b>Tanım</b>	İnce elenmiş kum, kireç, saman, taşçık ve mika katkılı. İyi fırınlanmış, içi dışı açkılı el yapımıdır. Dış yüzeyi ince astarlıdır. İç kısımdan başlayan siyah hamur rengi çanağın ağız kısmından devam edip omuzda sonlanmaktadır. Dış kısımda siyahlığın bittiği yerden başlayan gri renkte dış astar yer almaktadır. Basit ağız kenarlı, omurgalı yayvan gövdeli çanak. Parçanın gövdesi üzerinde memecik kabartma yer almaktadır.								

<b>Levha No</b>	4.3	<b>Kat. No</b>	32	<b>Form</b>	Çanak	<b>Hamur</b>	5YR-2.5/1	<b>Tip</b>	1.1.2
<b>Hamur Grubu</b>	1 (Siyah)		<b>Ağız Çapı</b>	23,5	<b>Bezeme</b>	Memecik	<b>Kasa No</b>	İn.18 H/7 7015-13/65	
<b>Tanım</b>	İnce elenmiş kum, kireç, yoğun saman, yoğun taşçık katkılı. İyi fırınlanmış, içi dışı açkılı el yapımıdır. Basit ağız kenarlı, omurgalı yayvan gövdeli çanak. Parçanın gövdesi üzerinde memecik kabartmalar yer almaktadır.								

<b>Levha No</b>	4.4	<b>Kat. No</b>	33	<b>Form</b>	Çanak	<b>Hamur</b>	5YR-2.5/1	<b>Tip</b>	1.1.2
<b>Hamur Grubu</b>		1 (Siyah)		<b>Ağız Çapı</b>	30	<b>Bezeme</b>	-	<b>Kasa No</b>	İn.18 İ/7 7018
<b>Tanım</b>	İnce elenmiş kum, kireç, saman, yoğun taşçık katkılı. İyi fırınlanmış, içi dışı açkılı el yapımıdır. Basit ağız kenarlı, omurgalı yayvan gövdeli içe çekik düz dipli çanak.								

<b>Levha No</b>	4.5	<b>Kat. No</b>	34	<b>Form</b>	Çanak	<b>Hamur</b>	5YR-2.5/1	<b>Tip</b>	1.1.2
<b>Hamur Grubu</b>		1 (Siyah)		<b>Ağız Çapı</b>	23	<b>Bezeme</b>	-	<b>Kasa No</b>	İn.18 İ/7 7018-29/61
<b>Tanım</b>	İnce elenmiş kum, kireç, saman katkılı. İyi fırınlanmış, içi dışı açkılı el yapımıdır. Basit ağız kenarlı, omurgalı yayvan gövdeli çanak.								

<b>Levha No</b>	4.6	<b>Kat. No</b>	35	<b>Form</b>	Çanak	<b>Hamur</b>	D: 10YR-7/2 İ: 10YR-3/1	<b>Tip</b>	1.1.2
<b>Hamur Grubu</b>		8 (Black Topped)		<b>Ağız Çapı</b>	52	<b>Bezeme</b>	-	<b>Kasa No</b>	İn.18 İ/7 7020-49
<b>Tanım</b>	İnce elenmiş kum, kireç, saman, yoğun taşçık ve az mika katkılı. İyi fırınlanmış, içi dışı açkılı el yapımıdır. Dış yüzeyi ince astarlıdır. İç kısımdan başlayan koyu gri hamur rengi çanağın ağız kısmından devam edip omuzda sonlanmaktadır. Dış kısımda koyu grinin bittiği yerden başlayan açık gri renkte dış astar yer almaktadır. Basit ağız kenarlı, omurgalı yayvan gövdeli çanak.								

<b>Levha No</b>	5.1	<b>Kat. No</b>	36	<b>Form</b>	Çanak	<b>Hamur</b>	10YR-4/1	<b>Tip</b>	1.1.2
<b>Hamur Grubu</b>		2 (Koyu Kahverengi)		<b>Ağız Çapı</b>	18,4	<b>Bezeme</b>	-	<b>Kasa No</b>	İN.18 İ/7 7018-98
<b>Tanım</b>	İnce elenmiş kum, kireç, saman katkılı. İyi fırınlanmış, açkısız el yapımıdır. Basit ağız kenarlı, omurgalı yayvan gövdeli çanak.								

<b>Levha No</b>	5.2	<b>Kat. No</b>	37	<b>Form</b>	Çanak	<b>Hamur</b>	D: 10YR-7/2 İ: 7.5YR-2.5/1	<b>Tip</b>	1.1.2
<b>Hamur Grubu</b>		8 (Black Topped)		<b>Ağız Çapı</b>	30	<b>Bezeme</b>	-	<b>Kasa No</b>	İn.18 H/7 7017-37
<b>Tanım</b>	İnce elenmiş kum, kireç, saman, az taşçık katkılı. İyi fırınlanmış, içi dışı açkılı el yapımıdır. Dış yüzeyi ince astarlıdır. İç kısımdan başlayan siyah hamur rengi çanağın ağız kısmından devam edip omuzda sonlanmaktadır. Dış kısımda siyahın bittiği yerden başlayan açık gri renkte dış astar yer almaktadır. Basit ağız kenarlı, omurgalı yayvan gövdeli çanak.								

<b>Levha No</b>	5.3	<b>Kat. No</b>	38	<b>Form</b>	Çanak	<b>Hamur</b>	D: 10YR-6/1 İ: 10YR-2/1	<b>Tip</b>	1.1.2
<b>Hamur Grubu</b>		8 (Black Topped)		<b>Ağız Çapı</b>	37	<b>Bezeme</b>	-	<b>Kasa No</b>	İn.18 İ/7 7021-6
<b>Tanım</b>	İnce elenmiş kum, kireç, saman, taşçık ve az mika katkılı. İyi fırınlanmış, içi dışı açkılı el yapımıdır. Dış yüzeyi ince astarlıdır. İç kısımdan başlayan siyah hamur rengi çanağın ağız kısmından devam edip omuzda sonlanmaktadır. Dış kısımda siyahın bittiği yerden başlayan gri renkte dış astar yer almaktadır. Basit ağız kenarlı, omurgalı yayvan gövdeli çanak.								

<b>Levha No</b>	5.4	<b>Kat. No</b>	39	<b>Form</b>	Çanak	<b>Hamur</b>	D: 10YR-6/4 İ: 10YR-3/1	<b>Tip</b>	1.1.2
<b>Hamur Grubu</b>		8 (Black Topped)		<b>Ağız Çapı</b>	42,8	<b>Bezeme</b>	-	<b>Kasa No</b>	İn.18 H/7 7015-44
<b>Tanım</b>	İnce elenmiş kum, kireç, saman, yoğun taşçık ve mika katkılı. İyi fırınlanmış, içi dışı açkılı el yapımıdır. Dış yüzeyi ince astarlıdır. İç kısımdan başlayan koyu gri hamur rengi çanağın ağız kısmından devam edip omuzda sonlanmaktadır. Dış kısımda koyu grinin bittiği yerden başlayan sarımsı kahverengi renkte dış astar yer almaktadır. Basit ağız kenarlı, omurgalı yayvan gövdeli çanak.								

<b>Levha No</b>	5.5	<b>Kat. No</b>	40	<b>Form</b>	Çanak	<b>Hamur</b>	D: 2.5YR-5/3 İ: 2.5YR-2.5/1	<b>Tip</b>	1.1.2
<b>Hamur Grubu</b>		8 (Black Topped)		<b>Ağız Çapı</b>	27	<b>Bezeme</b>	-	<b>Kasa No</b>	İn.18 J/8 8004-7
<b>Tanım</b>	İnce elenmiş kum, kireç, saman, taşçık ve mika katkılı. İyi fırınlanmış, içi dışı açkılı el yapımıdır. Dış yüzeyi ince astarlıdır. İç kısımdan başlayan siyah hamur rengi çanağın ağız kısmından devam edip omuzda sonlanmaktadır. Dış kısımda siyahın bittiği yerden başlayan kırmızımsı kahverengi renkte dış astar yer almaktadır. Basit ağız kenarlı, omurgalı yayvan gövdeli çanak.								

<b>Levha No</b>	6.1	<b>Kat. No</b>	41	<b>Form</b>	Çanak	<b>Hamur</b>	D: 10YR-6/1 İ: 5YR-2.5/1	<b>Tip</b>	1.1.2
<b>Hamur Grubu</b>	8 (Black Topped)		<b>Ağız Çapı</b>	26	<b>Bezeme</b>	-	<b>Kasa No</b>	İn.19 H/7 7019-66 IV-5	
<b>Tanım</b>	İnce elenmiş kum, kireç, saman, taşçık ve az mika katkılı. İyi fırınlanmış, içi dışı açkılı el yapımıdır. Dış yüzeyi ince astarlıdır. İç kısımdan başlayan siyah hamur rengi çanağın ağız kısmından devam edip omuzda sonlanmaktadır. Dış kısımda siyahın bittiği yerden başlayan gri renkte dış astar yer almaktadır. Basit ağız kenarlı, omurgalı yayvan gövdeli çanak.								

<b>Levha No</b>	6.2	<b>Kat. No</b>	42	<b>Form</b>	Çanak	<b>Hamur</b>	5YR-2.5/1	<b>Tip</b>	1.1.2
<b>Hamur Grubu</b>	1 (Siyah)		<b>Ağız Çapı</b>	24,6	<b>Bezeme</b>	-	<b>Kasa No</b>	İn.18 İ/7 7019-21	
<b>Tanım</b>	İnce elenmiş kum, kireç, saman, az taşçık ve mika katkılı. İyi fırınlanmış, içi dışı açkılı el yapımıdır. Basit ağız kenarlı, omurgalı yayvan gövdeli çanak.								

<b>Levha No</b>	6.3	<b>Kat. No</b>	43	<b>Form</b>	Çanak	<b>Hamur</b>	D: 10YR-4/1 İ: 5YR-2.5/1	<b>Tip</b>	1.1.2
<b>Hamur Grubu</b>	8 (Black Topped)		<b>Ağız Çapı</b>	26	<b>Bezeme</b>	-	<b>Kasa No</b>	İn.18 İ/7 7019-5	
<b>Tanım</b>	İnce elenmiş kum, kireç, saman, taşçık ve mika katkılı. İyi fırınlanmış, içi dışı açkılı el yapımıdır. Dış yüzeyi ince astarlıdır. İç kısımdan başlayan siyah hamur rengi çanağın ağız kısmından devam edip omuzda sonlanmaktadır. Dış kısımda siyahın bittiği yerden başlayan koyu kahverengi renkte dış astar yer almaktadır. Basit ağız kenarlı, omurgalı yayvan gövdeli çanak.								

<b>Levha No</b>	6.4	<b>Kat. No</b>	44	<b>Form</b>	Çanak	<b>Hamur</b>	D: 2.5Y- 6/2 İ: 5YR-3/1	<b>Tip</b>	1.1.2
<b>Hamur Grubu</b>	7 (İçi Dışı Farklı)		<b>Ağız Çapı</b>	24	<b>Bezeme</b>	-	<b>Kasa No</b>	İn.18 H/7 7021-63	
<b>Tanım</b>	İnce elenmiş kum, az kireç, saman ve mika katkılı. İyi fırınlanmış, içi dışı açkılı el yapımıdır. Dış yüzeyi ince astarlıdır. İç kısımdan başlayan koyu gri hamur rengi çanağın dudak kısmında sonlanmaktadır. Dudak kısmında koyu grinin bittiği yerden başlayan açık kahverengi renkte dış astar yer almaktadır. Basit ağız kenarlı, omurgalı yayvan gövdeli çanak.								

<b>Levha No</b>	6.5	<b>Kat. No</b>	45	<b>Form</b>	Çanak	<b>Hamur</b>	D: 10YR-7/1 İ: 2,5YR-2.5/1	<b>Tip</b>	1.1.2
<b>Hamur Grubu</b>	8 (Black Topped)		<b>Ağız Çapı</b>	26	<b>Bezeme</b>	-	<b>Kasa No</b>	İn.19 H/7 7019-8 IV-5	
<b>Tanım</b>	İnce elenmiş kum, kireç, saman, taşçık katkılı. İyi fırınlanmış, içi dışı açkılı el yapımıdır. Dış yüzeyi ince astarlıdır. İç kısımdan başlayan siyah hamur rengi çanağın ağız kısmından devam edip omuzda sonlanmaktadır. Dış kısımda siyahın bittiği yerden başlayan açık gri renkte dış astar yer almaktadır. Basit ağız kenarlı, omurgalı yayvan gövdeli çanak.								

<b>Levha No</b>	6.6	<b>Kat. No</b>	46	<b>Form</b>	Çanak	<b>Hamur</b>	D: 7.5YR-6/4 İ: 5YR-2.5/1	<b>Tip</b>	1.1.2
<b>Hamur Grubu</b>	8 (Black Topped)		<b>Ağız Çapı</b>	26	<b>Bezeme</b>	-	<b>Kasa No</b>	İn.19 H/7 7022-49 IV-6	
<b>Tanım</b>	İnce elenmiş kum, az kireç, saman, taşçık ve mika katkılı. İyi fırınlanmış, içi dışı açkılı el yapımıdır. Dış yüzeyi ince astarlıdır. İç kısımdan başlayan siyah hamur rengi çanağın ağız kısmından devam edip omuzda sonlanmaktadır. Dış kısımda siyahın bittiği yerden başlayan açık kahverengi renkte dış astar yer almaktadır. Basit ağız kenarlı, omurgalı yayvan gövdeli çanak.								

<b>Levha No</b>	6.7	<b>Kat. No</b>	47	<b>Form</b>	Çanak	<b>Hamur</b>	10YR-2/1	<b>Tip</b>	1.1.2
<b>Hamur Grubu</b>	1 (Siyah)		<b>Ağız Çapı</b>	22	<b>Bezeme</b>	-	<b>Kasa No</b>	İn.18 H/7 7016-3	
<b>Tanım</b>	İnce elenmiş kum, kireç, saman katkılı. İyi fırınlanmış, içi dışı açkılı el yapımıdır. Basit ağız kenarlı, omurgalı yayvan gövdeli çanak.								

<b>Levha No</b>	6.8	<b>Kat. No</b>	48	<b>Form</b>	Çanak	<b>Hamur</b>	D: 5YR-4/4 İ: 10YR-2/1	<b>Tip</b>	1.1.2
<b>Hamur Grubu</b>	8 (Black Topped)		<b>Ağız Çapı</b>	20	<b>Bezeme</b>	-	<b>Kasa No</b>	İn.19 H/7 7019-45 IV	
<b>Tanım</b>	İnce elenmiş kum, kireç, saman, taşçık ve az mika katkılı. İyi fırınlanmış, içi dışı açkılı el yapımıdır. Dış yüzeyi ince astarlıdır. İç kısımdan başlayan siyah hamur rengi çanağın ağız kısmından devam edip omuzda sonlanmaktadır. Dış kısımda siyahın bittiği yerden başlayan kırmızımsı kahverengi renkte dış astar yer almaktadır. Basit ağız kenarlı, omurgalı yayvan gövdeli çanak.								

<b>Levha No</b>	6.9	<b>Kat. No</b>	49	<b>Form</b>	Çanak	<b>Hamur</b>	D: 10YR-4/2 İ: 5YR-2,5/1	<b>Tip</b>	1.1.2
<b>Hamur Grubu</b>	8 (Black Topped)		<b>Ağız Çapı</b>	30	<b>Bezeme</b>	-	<b>Kasa No</b>	İn.19 H/7 7019-5 IV-5	
<b>Tanım</b>	İnce elenmiş kum, kireç, saman, taşçık ve mika katkılı. İyi fırınlanmış, içi dışı açkılı el yapımıdır. Dış yüzeyi ince astarlıdır. İç kısımdan başlayan siyah hamur rengi çanağın ağız kısmından devam edip omuzda sonlanmaktadır. Dış kısımda siyahın bittiği yerden başlayan koyu grimsi kahverengi renkte dış astar yer almaktadır. Basit ağız kenarlı, omurgalı yayvan gövdeli çanak.								

<b>Levha No</b>	7.1	<b>Kat. No</b>	50	<b>Form</b>	Çanak	<b>Hamur</b>	5YR-2.5/1	<b>Tip</b>	1.1.2
<b>Hamur Grubu</b>	1 (Siyah)		<b>Ağız Çapı</b>	20	<b>Bezeme</b>	-	<b>Kasa No</b>	İn.18 İ/7 7018-59	
<b>Tanım</b>	İnce elenmiş kum, kireç, saman ve taşçık katkılı. İyi fırınlanmış, içi dışı açkılı el yapımıdır. Basit ağız kenarlı, omurgalı yayvan gövdeli çanak.								

<b>Levha No</b>	7.2	<b>Kat. No</b>	51	<b>Form</b>	Çanak	<b>Hamur</b>	2.5Y- 6/2	<b>Tip</b>	1.1.2
<b>Hamur Grubu</b>	5 (Bej)		<b>Ağız Çapı</b>	28	<b>Bezeme</b>	-	<b>Kasa No</b>	İn.18 H/7 7013-61	
<b>Tanım</b>	İnce elenmiş kum, kireç, yoğun saman ve taşçık katkılı. İyi fırınlanmış, içi dışı açkılı el yapımıdır. Basit ağız kenarlı, omurgalı yayvan gövdeli çanak.								

<b>Levha No</b>	7.3	<b>Kat. No</b>	52	<b>Form</b>	Çanak	<b>Hamur</b>	10YR-5/1	<b>Tip</b>	1.1.2
<b>Hamur Grubu</b>	2 (Koyu Kahverengi)		<b>Ağız Çapı</b>	26	<b>Bezeme</b>	-	<b>Kasa No</b>	İn.18 İ/7 7018-7	
<b>Tanım</b>	İnce elenmiş kum, kireç, yoğun saman ve taşçık katkılı. İyi fırınlanmış, açkısız el yapımıdır. Basit ağız kenarlı, omurgalı yayvan gövdeli çanak.								

<b>Levha No</b>	7.4	<b>Kat. No</b>	53	<b>Form</b>	Çanak	<b>Hamur</b>	5YR-2.5/1	<b>Tip</b>	1.1.2
<b>Hamur Grubu</b>		1 (Siyah)		<b>Ağız Çapı</b>	25	<b>Bezeme</b>	-	<b>Kasa No</b>	İn.18 H/7 7011-8
<b>Tanım</b>	İnce elenmiş kum, kireç, saman ve taşçık katkılı. İyi fırınlanmış, içi dışı açkılı el yapımıdır. Basit ağız kenarlı, omurgalı yayvan gövdeli çanak.								

<b>Levha No</b>	7.5	<b>Kat. No</b>	54	<b>Form</b>	Çanak	<b>Hamur</b>	10YR-4/1	<b>Tip</b>	1.1.2
<b>Hamur Grubu</b>		2 (Koyu Kahverengi)		<b>Ağız Çapı</b>	18	<b>Bezeme</b>	-	<b>Kasa No</b>	İn.18 İ/7 7005-24
<b>Tanım</b>	İnce elenmiş kum, kireç, saman, taşçık ve mineral katkılı. İyi fırınlanmış, açkısız el yapımıdır. Basit ağız kenarlı, omurgalı yayvan gövdeli çanak.								

<b>Levha No</b>	7.6	<b>Kat. No</b>	55	<b>Form</b>	Çanak	<b>Hamur</b>	5YR-2.5/1	<b>Tip</b>	1.1.2
<b>Hamur Grubu</b>		1 (Siyah)		<b>Ağız Çapı</b>	20	<b>Bezeme</b>	-	<b>Kasa No</b>	İn.18 İ/7 7020-3
<b>Tanım</b>	İnce elenmiş kum, kireç, saman ve taşçık katkılı. İyi fırınlanmış, içi dışı açkılı el yapımıdır. Basit ağız kenarlı, omurgalı yayvan gövdeli çanak.								

<b>Levha No</b>	7.7	<b>Kat. No</b>	56	<b>Form</b>	Çanak	<b>Hamur</b>	2.5Y- 6/2	<b>Tip</b>	1.1.2
<b>Hamur Grubu</b>		5 (Bej)		<b>Ağız Çapı</b>	18	<b>Bezeme</b>	-	<b>Kasa No</b>	İn.18 H/7 7014-64
<b>Tanım</b>	İnce elenmiş kum, kireç, saman ve taşçık katkılı. İyi fırınlanmış, içi dışı açkılı el yapımıdır. Basit ağız kenarlı, omurgalı yayvan gövdeli çanak.								

<b>Levha No</b>	7.8	<b>Kat. No</b>	57	<b>Form</b>	Çanak	<b>Hamur</b>	D: 10YR-5/1 İ: 7,5YR-2,5/1	<b>Tip</b>	1.1.2
<b>Hamur Grubu</b>	8 (Black Topped)		<b>Ağız Çapı</b>	30	<b>Bezeme</b>	-	<b>Kasa No</b>	İn.18 J/8 8004-63	
<b>Tanım</b>	İnce elenmiş kum, kireç, saman, taşçık ve mika katkılı. İyi fırınlanmış, içi dışı açık el yapımıdır. Dış yüzeyi ince astarlıdır. İç kısımdan başlayan siyah hamur rengi çanağın ağız kısmından devam edip omuzda sonlanmaktadır. Dış kısımda siyahın bittiği yerden başlayan gri renkte dış astar yer almaktadır. Basit ağız kenarlı, omurgalı yayvan gövdeli çanak.								

<b>Levha No</b>	7.9	<b>Kat. No</b>	58	<b>Form</b>	Çanak	<b>Hamur</b>	D: 7,5YR-6/1 İ: 5YR-2,5/1	<b>Tip</b>	1.1.2
<b>Hamur Grubu</b>	8 (Black Topped)		<b>Ağız Çapı</b>	40	<b>Bezeme</b>	-	<b>Kasa No</b>	İn.18 İ/7 7018-52	
<b>Tanım</b>	İnce elenmiş kum, kireç, saman, taşçık ve az mika katkılı. İyi fırınlanmış, içi dışı açık el yapımıdır. Dış yüzeyi ince astarlıdır. İç kısımdan başlayan siyah hamur rengi çanağın ağız kısmından devam edip omuzda sonlanmaktadır. Dış kısımda siyahın bittiği yerden başlayan gri renkte dış astar yer almaktadır. Basit ağız kenarlı, omurgalı yayvan gövdeli çanak.								

<b>Levha No</b>	8.1	<b>Kat. No</b>	59	<b>Form</b>	Çanak	<b>Hamur</b>	D: 7,5YR-6/2 İ: 7,5YR-3/1	<b>Tip</b>	1.1.2
<b>Hamur Grubu</b>	8 (Black Topped)		<b>Ağız Çapı</b>	19	<b>Bezeme</b>	-	<b>Kasa No</b>	İn.19 H/7 7002-57 III-1	
<b>Tanım</b>	İnce elenmiş kum, kireç, saman, taşçık ve mika katkılı. İyi fırınlanmış, içi dışı açık el yapımıdır. Dış yüzeyi ince astarlıdır. İç kısımdan başlayan çok koyu gri hamur rengi çanağın ağız kısmından devam edip omuzda sonlanmaktadır. Dış kısımda çok koyu gri bittiği yerden başlayan pembemsi gri renkte dış astar yer almaktadır. Basit ağız kenarlı, omurgalı yayvan gövdeli çanak.								

<b>Levha No</b>	8.2	<b>Kat. No</b>	60	<b>Form</b>	Çanak	<b>Hamur</b>	10YR-4/1	<b>Tip</b>	1.1.2
<b>Hamur Grubu</b>	2 (Koyu Kahverengi)		<b>Ağız Çapı</b>	20	<b>Bezeme</b>	-	<b>Kasa No</b>	İn.18 H/7 7014-27	
<b>Tanım</b>	İnce elenmiş kum, kireç, yoğun taşçık katkılı. İyi fırınlanmış, içi dışı açık el yapımıdır. Basit ağız kenarlı, omurgalı yayvan gövdeli çanak.								

<b>Levha No</b>	8.3	<b>Kat. No</b>	61	<b>Form</b>	Çanak	<b>Hamur</b>	5YR-2.5/1	<b>Tip</b>	1.1.2
<b>Hamur Grubu</b>		1 (Siyah)		<b>Ağız Çapı</b>	28	<b>Bezeme</b>	-	<b>Kasa No</b>	S.N.N-2
<b>Tanım</b>	İnce elenmiş kum, kireç, saman ve taşçık katkılı. İyi fırınlanmış, içi dışı açkılı el yapımıdır. Basit ağız kenarlı, omurgalı yayvan gövdeli çanak.								

<b>Levha No</b>	8.4	<b>Kat. No</b>	62	<b>Form</b>	Çanak	<b>Hamur</b>	5YR-2.5/1	<b>Tip</b>	1.1.2
<b>Hamur Grubu</b>		1 (Siyah)		<b>Ağız Çapı</b>	55	<b>Bezeme</b>	-	<b>Kasa No</b>	İn.18 İ/7 7018-2
<b>Tanım</b>	İnce elenmiş kum, kireç, saman, az taşçık katkılı. İyi fırınlanmış, içi dışı açkılı el yapımıdır. Basit ağız kenarlı, omurgalı yayvan gövdeli çanak.								

<b>Levha No</b>	8.5	<b>Kat. No</b>	63	<b>Form</b>	Çanak	<b>Hamur</b>	10YR-4/1	<b>Tip</b>	1.1.2
<b>Hamur Grubu</b>		2 (Koyu Kahverengi)		<b>Ağız Çapı</b>	30	<b>Bezeme</b>	-	<b>Kasa No</b>	İn.18 H/7 7019-1
<b>Tanım</b>	İnce elenmiş kum, kireç, saman, taşçık katkılı. İyi fırınlanmış, içi dışı açkılı el yapımıdır. Basit ağız kenarlı, omurgalı yayvan gövdeli çanak.								

<b>Levha No</b>	8.6	<b>Kat. No</b>	64	<b>Form</b>	Çanak	<b>Hamur</b>	D: 2.5Y- 6/2 İ: 5YR-3/1	<b>Tip</b>	1.1.2
<b>Hamur Grubu</b>		7 (İçi Dışı Farklı)		<b>Ağız Çapı</b>	30	<b>Bezeme</b>	-	<b>Kasa No</b>	İn.18 H/7 7016-11
<b>Tanım</b>	İnce elenmiş kum, kireç, saman, yoğun taşçık ve mika katkılı. İyi fırınlanmış, içi dışı açkılı el yapımıdır. Dış yüzeyi ince astarlıdır. İç kısımdan başlayan çok koyu gri hamur rengi çanağın dudak kısmında sonlanmaktadır. Dudak kısmında çok koyu grinin bittiği yerden başlayan kahverengimsi gri renkte dış astar yer almaktadır. Basit ağız kenarlı, omurgalı yayvan gövdeli çanak.								

<b>Levha No</b>	8.7	<b>Kat. No</b>	65	<b>Form</b>	Çanak	<b>Hamur</b>	5YR-2.5/1	<b>Tip</b>	1.1.2
<b>Hamur Grubu</b>		1 (Siyah)		<b>Ağız Çapı</b>	32	<b>Bezeme</b>	-	<b>Kasa No</b>	İn.19 H/7 7025-118 V-1
<b>Tanım</b>	İnce elenmiş kum, kireç, yoğun saman, taşçık katkılı. İyi fırınlanmış, içi dışı açkılı el yapımıdır. Basit ağız kenarlı, omurgalı yayvan gövdeli çanak.								

<b>Levha No</b>	9.1	<b>Kat. No</b>	66	<b>Form</b>	Çanak	<b>Hamur</b>	D: 7,5YR-6/6 İ: 7,5YR-2,5/1	<b>Tip</b>	1.1.3
<b>Hamur Grubu</b>		8 (Black Topped)		<b>Ağız Çapı</b>	19	<b>Bezeme</b>	-	<b>Kasa No</b>	İn.19 H/7 7022-6 IV-6
<b>Tanım</b>	İnce elenmiş kum, kireç, saman, taşçık ve mika katkılı. İyi fırınlanmış, içi dışı açkılı el yapımıdır. Dış yüzeyi ince astarlıdır. İç kısımdan başlayan siyah hamur rengi çanağın ağız kısmından devam edip omuzda sonlanmaktadır. Dış kısımda siyahın bittiği yerden başlayan kırmızımsı sarı renkte dış astar yer almaktadır.								

<b>Levha No</b>	9.2	<b>Kat. No</b>	67	<b>Form</b>	Çanak	<b>Hamur</b>	D: 7,5YR-7/4 İ: 5YR-2.5/2	<b>Tip</b>	1.1.3
<b>Hamur Grubu</b>		8 (Black Topped)		<b>Ağız Çapı</b>	20	<b>Bezeme</b>	-	<b>Kasa No</b>	İn.19 H/7 7019-22 IV-5
<b>Tanım</b>	İnce elenmiş kum, kireç, saman, taşçık ve az mika katkılı. İyi fırınlanmış, içi dışı açkılı el yapımıdır. Dış yüzeyi ince astarlıdır. İç kısımdan başlayan koyu kırmızımsı kahverengi hamur rengi çanağın ağız kısmından devam edip omuzda sonlanmaktadır. Dış kısımda koyu kırmızımsı kahverenginin bittiği yerden başlayan pembe renkte dış astar yer almaktadır.								

<b>Levha No</b>	9.3	<b>Kat. No</b>	68	<b>Form</b>	Çanak	<b>Hamur</b>	D: 7,5YR-5/1 İ: 2.5YR-2.5/1	<b>Tip</b>	1.1.3
<b>Hamur Grubu</b>		8 (Black Topped)		<b>Ağız Çapı</b>	20	<b>Bezeme</b>	-	<b>Kasa No</b>	İn.17 İ/7005-1
<b>Tanım</b>	İnce elenmiş kum, kireç, saman, taşçık ve az mika katkılı. İyi fırınlanmış, içi dışı açkılı el yapımıdır. Dış yüzeyi ince astarlıdır. İç kısımdan başlayan siyah hamur rengi çanağın ağız kısmından devam edip omuzda sonlanmaktadır. Dış kısımda siyahın bittiği yerden başlayan gri renkte dış astar yer almaktadır.								

<b>Levha No</b>	9.4	<b>Kat. No</b>	69	<b>Form</b>	Çanak	<b>Hamur</b>	D: 5YR-4/4 İ: 10YR-2/1	<b>Tip</b>	1.1.3
<b>Hamur Grubu</b>		8 (Black Topped)		<b>Ağız Çapı</b>	22	<b>Bezeme</b>	-	<b>Kasa No</b>	İn.19 H/7 7019-14 IV-5
<b>Tanım</b>	İnce elenmiş kum, kireç, saman, yoğun taşçık ve az mika katkılı. İyi fırınlanmış, içi dışı açkılı el yapımıdır. Dış yüzeyi ince astarlıdır. İç kısımdan başlayan siyah hamur rengi çanağın ağız kısmından devam edip omuzda sonlanmaktadır. Dış kısımda siyahın bittiği yerden başlayan kırmızımsı kahverengi renkte dış astar yer almaktadır.								

<b>Levha No</b>	9.5	<b>Kat. No</b>	70	<b>Form</b>	Çanak	<b>Hamur</b>	5YR-2.5/1	<b>Tip</b>	1.1.3
<b>Hamur Grubu</b>		1 (Siyah)		<b>Ağız Çapı</b>	28	<b>Bezeme</b>	-	<b>Kasa No</b>	İn.19 H/7 7019-11 IV-5
<b>Tanım</b>	İnce elenmiş kum, kireç, saman, taşçık katkılı. İyi fırınlanmış, içi dışı açkılı el yapımıdır.								

<b>Levha No</b>	9.6	<b>Kat. No</b>	71	<b>Form</b>	Çanak	<b>Hamur</b>	10YR-6/2	<b>Tip</b>	1.1.3
<b>Hamur Grubu</b>		5 (Bej)		<b>Ağız Çapı</b>	28	<b>Bezeme</b>	-	<b>Kasa No</b>	İn.19 H/7 7025-2 V-1
<b>Tanım</b>	İnce elenmiş kum, kireç, saman, taşçık katkılı. İyi fırınlanmış, içi dışı açkılı el yapımıdır.								

<b>Levha No</b>	9.7	<b>Kat. No</b>	72	<b>Form</b>	Çanak	<b>Hamur</b>	5YR-2.5/1	<b>Tip</b>	1.1.3
<b>Hamur Grubu</b>		1 (Siyah)		<b>Ağız Çapı</b>	30	<b>Bezeme</b>	-	<b>Kasa No</b>	İn.19 H/7 7022-1 IV-6
<b>Tanım</b>	İnce elenmiş kum, kireç, saman, taşçık katkılı. İyi fırınlanmış, içi dışı açkılı el yapımıdır.								

<b>Levha No</b>	9.8	<b>Kat. No</b>	73	<b>Form</b>	Çanak	<b>Hamur</b>	10YR-4/2	<b>Tip</b>	1.1.3
<b>Hamur Grubu</b>		2 (Koyu Kahverengi)		<b>Ağız Çapı</b>	32	<b>Bezeme</b>	-	<b>Kasa No</b>	İn.19 H/7 7025-67 IV-1
<b>Tanım</b>	İnce elenmiş kum, kireç, saman, taşçık katkılı. İyi fırınlanmış, içi dışı açkılı el yapımıdır.								

<b>Levha No</b>	9.9	<b>Kat. No</b>	74	<b>Form</b>	Çanak	<b>Hamur</b>	5R-4/6	<b>Tip</b>	1.1.3
<b>Hamur Grubu</b>		3 (Alacalı)		<b>Ağız Çapı</b>	30	<b>Bezeme</b>	-	<b>Kasa No</b>	İn.18 H/7 7011-15
<b>Tanım</b>	İnce elenmiş kum, kireç, saman, az taşçık ve az mika katkılı. İyi fırınlanmış, içi dışı açkılı el yapımıdır.								

<b>Levha No</b>	9.10	<b>Kat. No</b>	75	<b>Form</b>	Çanak	<b>Hamur</b>	2.5Y- 6/2	<b>Tip</b>	1.1.3
<b>Hamur Grubu</b>		5 (Bej)		<b>Ağız Çapı</b>	22	<b>Bezeme</b>	-	<b>Kasa No</b>	İn.19 H/7 7013-1 V-2
<b>Tanım</b>	İnce elenmiş kum, kireç, saman ve mika katkılı. İyi fırınlanmış, içi dışı açkılı el yapımıdır.								

<b>Levha No</b>	10.1	<b>Kat. No</b>	76	<b>Form</b>	Çanak	<b>Hamur</b>	D: 10YR-5/1 İ: 5YR-2,5/1	<b>Tip</b>	1.1.3
<b>Hamur Grubu</b>		7 (İç Dışı Farklı)		<b>Ağız Çapı</b>	16	<b>Bezeme</b>	-	<b>Kasa No</b>	İn.19 H/7 7022-5 IV-6
<b>Tanım</b>	İnce elenmiş kum, kireç, saman, yoğun taşçık ve az mika katkılı. İyi fırınlanmış, içi dışı açkılı el yapımıdır. Dış yüzeyi ince astarlıdır. İç kısımdan başlayan siyah hamur rengi çanağın dudak kısmında sonlanmaktadır. Dudak kısmında siyah bittiği yerden başlayan gri renkte dış astar yer almaktadır.								

<b>Levha No</b>	10.2	<b>Kat. No</b>	77	<b>Form</b>	Çanak	<b>Hamur</b>	D: 7.5YR-6/3 İ:2,5YR-2,5/1	<b>Tip</b>	1.1.3
<b>Hamur Grubu</b>		8 (Black Topped)		<b>Ağız Çapı</b>	20	<b>Bezeme</b>	-	<b>Kasa No</b>	İn.19 H/7 7022-2 IV-6
<b>Tanım</b>	İnce elenmiş kum, kireç, saman, taşçık katkılı. İyi fırınlanmış, içi dışı açıkılı el yapımıdır. Dış yüzeyi ince astarlıdır. İç kısımdan başlayan siyah hamur rengi çanağın ağız kısmından devam edip omuzda sonlanmaktadır. Dış kısımda siyahın bittiği yerden başlayan açık kahverengi renkte dış astar yer almaktadır.								

<b>Levha No</b>	10.3	<b>Kat. No</b>	78	<b>Form</b>	Çanak	<b>Hamur</b>	D: 7.5YR-6/3 İ:2,5YR-2,5/1	<b>Tip</b>	1.1.3
<b>Hamur Grubu</b>		8 (Black Topped)		<b>Ağız Çapı</b>	15	<b>Bezeme</b>	-	<b>Kasa No</b>	İn.19 H/7 7022-48 IV-6
<b>Tanım</b>	İnce elenmiş kum, kireç, saman, taşçık katkılı. İyi fırınlanmış, içi dışı açıkılı el yapımıdır. Dış yüzeyi ince astarlıdır. İç kısımdan başlayan siyah hamur rengi çanağın ağız kısmından devam edip omuzda sonlanmaktadır. Dış kısımda siyahın bittiği yerden başlayan açık kahverengi renkte dış astar yer almaktadır.								

<b>Levha No</b>	10.4	<b>Kat. No</b>	79	<b>Form</b>	Çanak	<b>Hamur</b>	D: 10YR-5/1 İ:2,5YR-2,5/1	<b>Tip</b>	1.1.3
<b>Hamur Grubu</b>		8 (Black Topped)		<b>Ağız Çapı</b>	18	<b>Bezeme</b>	-	<b>Kasa No</b>	İn.19 H/7 7028-1 V- 2
<b>Tanım</b>	İnce elenmiş kum, kireç, saman, taşçık ve mika katkılı. İyi fırınlanmış, içi dışı açıkılı el yapımıdır. Dış yüzeyi ince astarlıdır. İç kısımdan başlayan kırmızımsı siyah hamur rengi çanağın ağız kısmından devam edip omuzda sonlanmaktadır. Dış kısımda kırmızımsı siyahın bittiği yerden başlayan gri renkte dış astar yer almaktadır.								

<b>Levha No</b>	10.5	<b>Kat. No</b>	80	<b>Form</b>	Çanak	<b>Hamur</b>	D: 10YR-6/1 İ:2,5YR-2,5/1	<b>Tip</b>	1.1.3
<b>Hamur Grubu</b>		8 (Black Topped)		<b>Ağız Çapı</b>	28	<b>Bezeme</b>	-	<b>Kasa No</b>	İn.19 H/7 7025-7 V- 1
<b>Tanım</b>	İnce elenmiş kum, kireç, saman, taşçık ve az mika katkılı. İyi fırınlanmış, içi dışı açıkılı el yapımıdır. Dış yüzeyi ince astarlıdır. İç kısımdan başlayan siyah hamur rengi çanağın ağız kısmından devam edip omuzda sonlanmaktadır. Dış kısımda siyahın bittiği yerden başlayan gri renkte dış astar yer almaktadır.								

<b>Levha No</b>	10.6	<b>Kat. No</b>	81	<b>Form</b>	Çanak	<b>Hamur</b>	2,5YR-2.5/1	<b>Tip</b>	1.1.3
<b>Hamur Grubu</b>		1 (Siyah)		<b>Ağız Çapı</b>	30	<b>Bezeme</b>	-	<b>Kasa No</b>	İn.18 H/7 7017-117
<b>Tanım</b>	İnce elenmiş kum, kireç, taşçık katkılı. İyi fırınlanmış, içi dışı açkılı el yapımıdır.								

<b>Levha No</b>	10.7	<b>Kat. No</b>	82	<b>Form</b>	Çanak	<b>Hamur</b>	2,5YR-2.5/1	<b>Tip</b>	1.1.3
<b>Hamur Grubu</b>		1 (Siyah)		<b>Ağız Çapı</b>	26	<b>Bezeme</b>	-	<b>Kasa No</b>	İn.18 H/7 7016-68
<b>Tanım</b>	İnce elenmiş kum, kireç, saman, taşçık katkılı. İyi fırınlanmış, içi dışı açkılı el yapımıdır.								

<b>Levha No</b>	10.8	<b>Kat. No</b>	83	<b>Form</b>	Çanak	<b>Hamur</b>	D: 10YR-6/1 İ:5YR-2,5/1	<b>Tip</b>	1.1.3
<b>Hamur Grubu</b>		8 (Black Topped)		<b>Ağız Çapı</b>	32	<b>Bezeme</b>	-	<b>Kasa No</b>	İn.18 İ/7 7018-99
<b>Tanım</b>	İnce elenmiş kum, kireç, saman, taşçık ve az mika katkılı. İyi fırınlanmış, içi dışı açkılı el yapımıdır. Dış yüzeyi ince astarlıdır. İç kısımdan başlayan siyah hamur rengi çanağın ağız kısmından devam edip omuzda sonlanmaktadır. Dış kısımda siyahın bittiği yerden başlayan gri renkte dış astar yer almaktadır.								

<b>Levha No</b>	10.9	<b>Kat. No</b>	84	<b>Form</b>	Çanak	<b>Hamur</b>	7.5YR-5/4	<b>Tip</b>	1.1.3
<b>Hamur Grubu</b>		4 (Devetüyü)		<b>Ağız Çapı</b>	28	<b>Bezeme</b>	-	<b>Kasa No</b>	İn.18 H/7 7016-20
<b>Tanım</b>	İnce elenmiş kum, kireç, saman, taşçık katkılı. İyi fırınlanmış, içi dışı açkılı el yapımıdır.								

<b>Levha No</b>	11.1	<b>Kat. No</b>	85	<b>Form</b>	Çanak	<b>Hamur</b>	10YR-4/1	<b>Tip</b>	1.2.1
<b>Hamur Grubu</b>		2 (Koyu Kahverengi)		<b>Ağız Çapı</b>	26,6	<b>Bezeme</b>	-	<b>Kasa No</b>	İn.18 İ/7 7021-20
<b>Tanım</b>	İnce elenmiş kum, kireç, saman katkılı. İyi fırınlanmış, içi dışı açkılı el yapımıdır. Basit ağız kenarlı, yarı küresel gövdeli çanak.								

<b>Levha No</b>	11.2	<b>Kat. No</b>	86	<b>Form</b>	Çanak	<b>Hamur</b>	10YR-5/1	<b>Tip</b>	1.2.1
<b>Hamur Grubu</b>		3 (Alacalı)		<b>Ağız Çapı</b>	30	<b>Bezeme</b>	-	<b>Kasa No</b>	İn.18 H/7 7017-77
<b>Tanım</b>	İnce elenmiş kum, kireç, az saman, yoğun taşçık ve mika katkılı. İyi fırınlanmış, içi dışı açkılı el yapımıdır. Basit ağız kenarlı, yarı küresel gövdeli çanak.								

<b>Levha No</b>	11.3	<b>Kat. No</b>	87	<b>Form</b>	Çanak	<b>Hamur</b>	5YR-2.5/1	<b>Tip</b>	1.2.1
<b>Hamur Grubu</b>		1 (Siyah)		<b>Ağız Çapı</b>	23	<b>Bezeme</b>	-	<b>Kasa No</b>	İn.18 H/7 7020-20
<b>Tanım</b>	İnce elenmiş kum, kireç, saman, taşçık katkılı. İyi fırınlanmış, içi dışı açkılı el yapımıdır. Basit ağız kenarlı, yarı küresel gövdeli çanak.								

<b>Levha No</b>	11.4	<b>Kat. No</b>	88	<b>Form</b>	Çanak	<b>Hamur</b>	5R-4/6	<b>Tip</b>	1.2.1
<b>Hamur Grubu</b>		3 (Alacalı)		<b>Ağız Çapı</b>	15	<b>Bezeme</b>	-	<b>Kasa No</b>	İn.18 J/8 8004-9
<b>Tanım</b>	İnce elenmiş kum, kireç, az saman, taşçık ve mika katkılı. İyi fırınlanmış, içi dışı açkılı el yapımıdır. Basit ağız kenarlı, yarı küresel gövdeli çanak.								

<b>Levha No</b>	11.5	<b>Kat. No</b>	89	<b>Form</b>	Çanak	<b>Hamur</b>	D: 10YR-6/2 İ:2,5Y-2,5/1	<b>Tip</b>	1.2.1
<b>Hamur Grubu</b>		8 (Black Topped)		<b>Ağız Çapı</b>	16	<b>Bezeme</b>	-	<b>Kasa No</b>	İn.18 H/7 7014-88
<b>Tanım</b>	İnce elenmiş kum, kireç, saman, taşçık katkılı. İyi fırınlanmış, içi dışı açıkılı el yapımıdır. Dış yüzeyi ince astarlıdır. İç kısımdan başlayan siyah hamur rengi çanağın ağız kısmından devam edip omuzda sonlanmaktadır. Dış kısımda siyahın bittiği yerden başlayan açık kahverengimsi gri renkte dış astar yer almaktadır. Basit ağız kenarlı, yarı küresel gövdeli çanak.								

<b>Levha No</b>	11.6	<b>Kat. No</b>	90	<b>Form</b>	Çanak	<b>Hamur</b>	5YR-2.5/1	<b>Tip</b>	1.2.1
<b>Hamur Grubu</b>		1 (Siyah)		<b>Ağız Çapı</b>	30	<b>Bezeme</b>	-	<b>Kasa No</b>	İn.17 H/8 - 4
<b>Tanım</b>	İnce elenmiş kum, kireç, saman, taşçık katkılı. İyi fırınlanmış, içi dışı açıkılı el yapımıdır. Basit ağız kenarlı, yarı küresel gövdeli çanak.								

<b>Levha No</b>	11.7	<b>Kat. No</b>	91	<b>Form</b>	Çanak	<b>Hamur</b>	10YR-6/2	<b>Tip</b>	1.2.1
<b>Hamur Grubu</b>		5 (Bej)		<b>Ağız Çapı</b>	28	<b>Bezeme</b>	-	<b>Kasa No</b>	İn.18 H/7 7011-12
<b>Tanım</b>	İnce elenmiş kum, kireç, saman katkılı. İyi fırınlanmış, içi dışı açıkılı el yapımıdır. Basit ağız kenarlı, yarı küresel gövdeli çanak.								

<b>Levha No</b>	12.1	<b>Kat. No</b>	92	<b>Form</b>	Çanak	<b>Hamur</b>	5Y- 4/1	<b>Tip</b>	1.2.1
<b>Hamur Grubu</b>		5 (Bej)		<b>Ağız Çapı</b>	13	<b>Bezeme</b>	-	<b>Kasa No</b>	İn.19 H/7 7027-16 V-2
<b>Tanım</b>	İnce elenmiş kum, kireç, saman katkılı. İyi fırınlanmış, içi dışı açıkılı el yapımıdır. Basit ağız kenarlı, yarı küresel gövdeli çanak.								

<b>Levha No</b>	12.2	<b>Kat. No</b>	93	<b>Form</b>	Çanak	<b>Hamur</b>	D: 7.5YR-6/3 İ:2,5YR-2,5/1	<b>Tip</b>	1.2.1
<b>Hamur Grubu</b>		8 (Black Topped)		<b>Ağız Çapı</b>	27	<b>Bezeme</b>	-	<b>Kasa No</b>	İn.18 H/7 7021-77
<b>Tanım</b>	İnce elenmiş kum, kireç, saman ve mika katkılı. İyi fırınlanmış, içi dışı açkılı el yapımıdır. Dış yüzeyi ince astarlıdır. İç kısımdan başlayan siyah hamur rengi çanağın ağız kısmından devam edip omuzda sonlanmaktadır. Dış kısımda siyahın bittiği yerden başlayan açık kahverengi renkte dış astar yer almaktadır. Basit ağız kenarlı, yarı küresel gövdeli çanak.								

<b>Levha No</b>	12.3	<b>Kat. No</b>	94	<b>Form</b>	Çanak	<b>Hamur</b>	2.5YR-4/2	<b>Tip</b>	1.2.1
<b>Hamur Grubu</b>		3 (Alacalı)		<b>Ağız Çapı</b>	30	<b>Bezeme</b>	-	<b>Kasa No</b>	İn.18 H/7 7016-102
<b>Tanım</b>	İnce elenmiş kum, az kireç, az taşçık ve mika katkılı. İyi fırınlanmış, içi dışı açkılı el yapımıdır. Basit ağız kenarlı, yarı küresel gövdeli çanak.								

<b>Levha No</b>	12.4	<b>Kat. No</b>	95	<b>Form</b>	Çanak	<b>Hamur</b>	5YR-2.5/1	<b>Tip</b>	1.2.1
<b>Hamur Grubu</b>		1 (Siyah)		<b>Ağız Çapı</b>	32	<b>Bezeme</b>	-	<b>Kasa No</b>	İn.19 H/7 7027-25 V-2
<b>Tanım</b>	İnce elenmiş kum, kireç, saman, taşçık katkılı. İyi fırınlanmış, içi dışı açkılı el yapımıdır. Basit ağız kenarlı, yarı küresel gövdeli çanak.								

<b>Levha No</b>	12.5	<b>Kat. No</b>	96	<b>Form</b>	Çanak	<b>Hamur</b>	10Y- 3/1	<b>Tip</b>	1.2.1
<b>Hamur Grubu</b>		1 (Siyah)		<b>Ağız Çapı</b>	40	<b>Bezeme</b>	-	<b>Kasa No</b>	İn.18 H/7 7011-1
<b>Tanım</b>	İnce elenmiş kum, kireç, saman, taşçık katkılı. İyi fırınlanmış, içi dışı açkılı el yapımıdır. Basit ağız kenarlı, yarı küresel gövdeli çanak.								

<b>Levha No</b>	12.6	<b>Kat. No</b>	97	<b>Form</b>	Çanak	<b>Hamur</b>	D: 10YR-4/2 İ: 2.5 Y- 2.5/1	<b>Tip</b>	1.2.1
<b>Hamur Grubu</b>	8 (Black Topped)		<b>Ağız Çapı</b>	42	<b>Bezeme</b>	-	<b>Kasa No</b>	İn.18 H/7 7017-14	
<b>Tanım</b>	İnce elenmiş kum, kireç, taşçık ve az mika katkılı. İyi fırınlanmış, içi dışı açkılı el yapımıdır. Dış yüzeyi ince astarlıdır. İç kısımdan başlayan siyah hamur rengi çanağın ağız kısmından devam edip omuzda sonlanmaktadır. Dış kısımda siyahın bittiği yerden başlayan koyu grimsi kahverengi renkte dış astar yer almaktadır. Basit ağız kenarlı, yarı küresel gövdeli çanak.								

<b>Levha No</b>	13.1	<b>Kat. No</b>	98	<b>Form</b>	Çanak	<b>Hamur</b>	10YR-4/2	<b>Tip</b>	1.2.1
<b>Hamur Grubu</b>	2 (Koyu Kahverengi)		<b>Ağız Çapı</b>	30	<b>Bezeme</b>	-	<b>Kasa No</b>	İn.18 H/7 7017-29	
<b>Tanım</b>	İnce elenmiş kum, yoğun taşçık katkılı. İyi fırınlanmış, içi dışı açkılı el yapımıdır. Basit ağız kenarlı, yarı küresel gövdeli çanak.								

<b>Levha No</b>	13.2	<b>Kat. No</b>	99	<b>Form</b>	Çanak	<b>Hamur</b>	10YR-3/1	<b>Tip</b>	1.2.1
<b>Hamur Grubu</b>	2 (Koyu Kahverengi)		<b>Ağız Çapı</b>	32	<b>Bezeme</b>	-	<b>Kasa No</b>	İn.19 H/7 7027-5 V- 2	
<b>Tanım</b>	İnce elenmiş kum, kireç ve az mika katkılı. İyi fırınlanmış, içi dışı açkılı el yapımıdır. Basit ağız kenarlı, yarı küresel gövdeli çanak.								

<b>Levha No</b>	13.3	<b>Kat. No</b>	100	<b>Form</b>	Çanak	<b>Hamur</b>	2.5YR-4/2	<b>Tip</b>	1.2.1
<b>Hamur Grubu</b>	3 (Alacalı)		<b>Ağız Çapı</b>	16	<b>Bezeme</b>	-	<b>Kasa No</b>	İn.18 İ/7 7018-44	
<b>Tanım</b>	İnce elenmiş kum, kireç, az taşçık ve mika katkılı. İyi fırınlanmış, içi dışı açkılı el yapımıdır. Basit ağız kenarlı, yarı küresel gövdeli çanak.								

<b>Levha No</b>	13.4	<b>Kat. No</b>	101	<b>Form</b>	Çanak	<b>Hamur</b>	10YR-4/2	<b>Tip</b>	1.2.2
<b>Hamur Grubu</b>		2 (Koyu Kahverengi)		<b>Ağız Çapı</b>	11	<b>Bezeme</b>	Çizi Bezeme	<b>Kasa No</b>	İn.18 H/7 7017-48
<b>Tanım</b>	İnce elenmiş kum, kireç katkılı. İyi fırınlanmış, içi dışı açkılı el yapımıdır. Basit ağız kenarlı, basık yarı küresel gövdeli çanak. Parçanın omuz kısmında kesik çizi bezeme yer almaktadır.								

<b>Levha No</b>	13.5	<b>Kat. No</b>	102	<b>Form</b>	Çanak	<b>Hamur</b>	D: 10YR-4/1 İ: 2,5Y-2,5/1	<b>Tip</b>	1.2.2
<b>Hamur Grubu</b>		7 (İçi Dışı Farklı)		<b>Ağız Çapı</b>	34	<b>Bezeme</b>	-	<b>Kasa No</b>	İn.20 H/8 8021-55 IV-10 L.3
<b>Tanım</b>	İnce elenmiş kum, kireç, saman, taşçık katkılı. İyi fırınlanmış, açkısız el yapımıdır. Dış yüzeyi ince astarlıdır. İç kısımdan başlayan siyah hamur rengi çanağın dudak kısmında sonlanmaktadır. Dudak kısmında siyah bittiği yerden başlayan koyu gri renkte dış astar yer almaktadır. Basit ağız kenarlı, basık yarı küresel gövdeli çanak.								

<b>Levha No</b>	13.6	<b>Kat. No</b>	103	<b>Form</b>	Çanak	<b>Hamur</b>	D: 10YR-4/1 İ: 10YR-2/1	<b>Tip</b>	1.2.2
<b>Hamur Grubu</b>		8 (Black Topped)		<b>Ağız Çapı</b>	33,5	<b>Bezeme</b>	-	<b>Kasa No</b>	İn.18 H/7 7017-14
<b>Tanım</b>	İnce elenmiş kum, kireç, saman ve mika katkılı. İyi fırınlanmış, içi dışı açkılı el yapımıdır. Dış yüzeyi ince astarlıdır. İç kısımdan başlayan siyah hamur rengi çanağın ağız kısmından devam edip omuzda sonlanmaktadır. Dış kısımda siyahın bittiği yerden başlayan koyu gri renkte dış astar yer almaktadır. Basit ağız kenarlı, basık yarı küresel gövdeli çanak.								

<b>Levha No</b>	13.7	<b>Kat. No</b>	104	<b>Form</b>	Çanak	<b>Hamur</b>	10YR-5/1	<b>Tip</b>	1.2.2
<b>Hamur Grubu</b>		2 (Koyu Kahverengi)		<b>Ağız Çapı</b>	27	<b>Bezeme</b>		<b>Kasa No</b>	İn.17 J/8 -8
<b>Tanım</b>	İnce elenmiş kum, kireç, yoğun taşçık katkılı. İyi fırınlanmış, içi dışı açkılı el yapımıdır. Basit ağız kenarlı, basık yarı küresel gövdeli çanak.								

<b>Levha No</b>	14.1	<b>Kat. No</b>	105	<b>Form</b>	Çanak	<b>Hamur</b>	7.5YR-4/1	<b>Tip</b>	1.2.2
<b>Hamur Grubu</b>		2 (Koyu Kahverengi)		<b>Ağız Çapı</b> <b>Dip Çapı</b>	7,6 - 4	<b>Bezeme</b>	-	<b>Kasa No</b>	İn.18.29
<b>Tanım</b>	Orta elenmiş kum, kireç ve saman katkılı. İyi fırınlanmış, açkılı el yapımıdır. Basit ağız kenarlı, basık yarı küresel gövdeli keskin düz dipli çanak. Çanağın omuzları üzerinde karşılıklı şekilde dikey tünel kulp yer almaktadır.								

<b>Levha No</b>	14.2	<b>Kat. No</b>	106	<b>Form</b>	Çanak	<b>Hamur</b>	D: 5YR-7/3 İ: 10YR-2/1	<b>Tip</b>	1.2.2
<b>Hamur Grubu</b>		8 (Black Topped)		<b>Ağız Çapı</b>	22	<b>Bezeme</b>	-	<b>Kasa No</b>	İn.19 H/7 7017-2 IV-4
<b>Tanım</b>	İnce elenmiş kum, kireç, saman ve mika katkılı. İyi fırınlanmış, içi dışı açkılı el yapımıdır. Dış yüzeyi ince astarlıdır. İç kısımdan başlayan siyah hamur rengi çanağın ağız kısmından devam edip omuzda sonlanmaktadır. Dış kısımda siyahın bittiği yerden başlayan pembe renkte dış astar yer almaktadır. Basit ağız kenarlı, basık yarı küresel gövdeli çanak.								

<b>Levha No</b>	14.3	<b>Kat. No</b>	107	<b>Form</b>	Çanak	<b>Hamur</b>	10YR-4/1	<b>Tip</b>	1.2.2
<b>Hamur Grubu</b>		2 (Koyu Kahverengi)		<b>Ağız Çapı</b>	30	<b>Bezeme</b>	-	<b>Kasa No</b>	İn.19 H/7 7006-11 IV-2
<b>Tanım</b>	İnce elenmiş kum, kireç, taşçık katkılı. İyi fırınlanmış, içi dışı açkılı el yapımıdır. Basit ağız kenarlı, basık yarı küresel gövdeli çanak.								

<b>Levha No</b>	14.4	<b>Kat. No</b>	108	<b>Form</b>	Çanak	<b>Hamur</b>	2.5YR-2.5/1	<b>Tip</b>	1.2.2
<b>Hamur Grubu</b>		1 (Siyah)		<b>Ağız Çapı</b>	53	<b>Bezeme</b>	-	<b>Kasa No</b>	İn.18 İ/7 7019-1
<b>Tanım</b>	Orta elenmiş kum, kireç, saman, yoğun taşçık katkılı. İyi fırınlanmış, içi dışı açkılı el yapımıdır. Basit ağız kenarlı, basık yarı küresel gövdeli çanak.								

<b>Levha No</b>	15.1	<b>Kat. No</b>	109	<b>Form</b>	Çanak	<b>Hamur</b>	10Y- 3/1	<b>Tip</b>	1.3.1
<b>Hamur Grubu</b>		1 (Siyah)		<b>Ağız Çapı</b>	11	<b>Bezeme</b>	-	<b>Kasa No</b>	İn.19 H/7 7025-40 IV-1
<b>Tanım</b>	İnce elenmiş kum, kireç, saman katkılı. İyi fırınlanmış, içi dışı açkılı el yapımıdır. Basit ağız kenarlı, çan gövdeli çanak.								

<b>Levha No</b>	15.2	<b>Kat. No</b>	110	<b>Form</b>	Çanak	<b>Hamur</b>	10YR-4/1	<b>Tip</b>	1.3.1
<b>Hamur Grubu</b>		1 (Siyah)		<b>Ağız Çapı</b>	10	<b>Bezeme</b>	Beyaz Boya Bezeme	<b>Kasa No</b>	İn.18 H/7 7017-39
<b>Tanım</b>	İnce elenmiş kum, kireç, saman katkılı. İyi fırınlanmış, içi dışı açkılı el yapımıdır. Basit ağız kenarlı, çan gövdeli çanağın iç kısmında dudaktan gövdeye uzanan çapraz çizgisel Beyaz Boya Bezeme bulunmaktadır.								

<b>Levha No</b>	15.3	<b>Kat. No</b>	111	<b>Form</b>	Çanak	<b>Hamur</b>	5YR-2.5/1	<b>Tip</b>	1.3.1
<b>Hamur Grubu</b>		1 (Siyah)		<b>Ağız Çapı</b>	10,5	<b>Bezeme</b>	-	<b>Kasa No</b>	İn.18 H/7 7021- 2/73/67
<b>Tanım</b>	İnce elenmiş kum, kireç katkılı. İyi fırınlanmış, içi dışı açkılı el yapımıdır. Basit ağız kenarlı, çan gövdeli çanak.								

<b>Levha No</b>	15.4	<b>Kat. No</b>	112	<b>Form</b>	Çanak	<b>Hamur</b>	5YR-2.5/1	<b>Tip</b>	1.3.1
<b>Hamur Grubu</b>		1 (Siyah)		<b>Ağız Çapı</b>	11	<b>Bezeme</b>	-	<b>Kasa No</b>	İn.19 H/7 7025-22/25 IV-1
<b>Tanım</b>	İnce elenmiş kum, kireç, saman, taşçık katkılı. İyi fırınlanmış, içi dışı açkılı el yapımıdır. Basit ağız kenarlı, çan gövdeli keskin düz dipli çanak.								

<b>Levha No</b>	15.5	<b>Kat. No</b>	113	<b>Form</b>	Çanak	<b>Hamur</b>	10YR-2/1	<b>Tip</b>	1.3.1
<b>Hamur Grubu</b>		1 (Siyah)		<b>Ağız Çapı</b>	13	<b>Bezeme</b>	Beyaz Boya Bezeme	<b>Kasa No</b>	İn.18 H/7 7016-109
<b>Tanım</b>	İnce elenmiş kum, kireç, saman katkılı. İyi fırınlanmış, içi dışı açkılı el yapımıdır. Basit ağız kenarlı, çan gövdeli çanağın iç kısmında dudaktan gövdeye uzanan iç içe çizgisel balık kılıçığı (şevron) motifinde Beyaz Boya Bezeme bulunmaktadır.								

<b>Levha No</b>	15.6	<b>Kat. No</b>	114	<b>Form</b>	Çanak	<b>Hamur</b>	10YR-3/1	<b>Tip</b>	1.3.1
<b>Hamur Grubu</b>		2 (Koyu Kahverengi)		<b>Ağız Çapı</b>	12	<b>Bezeme</b>	Beyaz Boya Bezeme	<b>Kasa No</b>	İn.18 H/7 7021-92
<b>Tanım</b>	İnce elenmiş kum, kireç, saman katkılı. İyi fırınlanmış, içi dışı açkılı el yapımıdır. Basit ağız kenarlı, çan gövdeli çanağın iç kısmında dudaktan gövdeye uzanan iç içe çapraz çizgisel Beyaz Boya Bezeme bulunmaktadır.								

<b>Levha No</b>	15.7	<b>Kat. No</b>	115	<b>Form</b>	Çanak	<b>Hamur</b>	2.5YR-2.5/1	<b>Tip</b>	1.3.1
<b>Hamur Grubu</b>		1 (Siyah)		<b>Ağız Çapı</b>	12	<b>Bezeme</b>	-	<b>Kasa No</b>	İn.19 H/7 7002-22
<b>Tanım</b>	İnce elenmiş kum, yoğun kireç, saman katkılı. İyi fırınlanmış, içi dışı açkılı el yapımıdır. Basit ağız kenarlı, çan gövdeli keskin düz dipli çanak.								

<b>Levha No</b>	15.8	<b>Kat. No</b>	116	<b>Form</b>	Çanak	<b>Hamur</b>	10YR-4/1	<b>Tip</b>	1.3.1
<b>Hamur Grubu</b>		2 (Koyu Kahverengi)		<b>Ağız Çapı</b>	10,5	<b>Bezeme</b>	-	<b>Kasa No</b>	İn.19 H/7 7022-11 IV-6
<b>Tanım</b>	İnce elenmiş kum, kireç, saman, taşçık katkılı. İyi fırınlanmış, içi dışı açkılı el yapımıdır. Basit ağız kenarlı, çan gövdeli içe çekik düz dipli çanak.								

<b>Levha No</b>	15.9	<b>Kat. No</b>	117	<b>Form</b>	Çanak	<b>Hamur</b>	D: 10YR-6/2 İ:2.5YR-2.5/1	<b>Tip</b>	1.3.1
<b>Hamur Grubu</b>		7 (İçi Dışı Farklı)		<b>Ağız Çapı</b>	13	<b>Bezeme</b>	-	<b>Kasa No</b>	İn.19 H/7 Yüzey-1 V
<b>Tanım</b>	İnce elenmiş kum, kireç, saman, yoğun taşçık, az mika katkılı. İyi fırınlanmış, içi dışı açkılı el yapımıdır. Dış yüzeyi ince astarlıdır. İç kısımdan başlayan siyah hamur rengi çanağın dudak kısmında sonlanmaktadır. Dış kısımda siyahlığın bittiği yerden başlayan gri renkte dış astar yer almaktadır. Basit ağız kenarlı, çan gövdeli içe çekik düz dipli çanak.								

<b>Levha No</b>	15.10	<b>Kat. No</b>	118	<b>Form</b>	Çanak	<b>Hamur</b>	5YR-2.5/1	<b>Tip</b>	1.3.1
<b>Hamur Grubu</b>		1 (Siyah)		<b>Ağız Çapı</b>	11,5	<b>Bezeme</b>	-	<b>Kasa No</b>	İn.18 İ/7 7019-12
<b>Tanım</b>	İnce elenmiş kum, yoğun kireç, saman, taşçık katkılı. İyi fırınlanmış, içi dışı açkılı el yapımıdır. Basit ağız kenarlı, çan gövdeli keskin düz dipli çanak.								

<b>Levha No</b>	15.11	<b>Kat. No</b>	119	<b>Form</b>	Çanak	<b>Hamur</b>	10YR-4/1	<b>Tip</b>	1.3.1
<b>Hamur Grubu</b>		2 (Koyu Kahverengi)		<b>Ağız Çapı</b>	15	<b>Bezeme</b>	Beyaz Boya Bezeme	<b>Kasa No</b>	İn.20 H/8 8021-51 IV-10
<b>Tanım</b>	İnce elenmiş kum, kireç, saman, taşçık katkılı. İyi fırınlanmış, içi dışı açkılı el yapımıdır. Basit ağız kenarlı, çan gövdeli çanak. Çanağın iç kısmında dudaktan gövdeye uzanan iç içe çizgiler ile balık kılıcı (şevron) motifinde Beyaz Boya Bezeme yer almaktadır.								

<b>Levha No</b>	15.12	<b>Kat. No</b>	120	<b>Form</b>	Çanak	<b>Hamur</b>	10YR-3/1	<b>Tip</b>	1.3.1
<b>Hamur Grubu</b>		2 (Koyu Kahverengi)		<b>Ağız Çapı</b>	14,3	<b>Bezeme</b>	-	<b>Kasa No</b>	İn.19 H/7 7027-21 V-2
<b>Tanım</b>	İnce elenmiş kum, kireç, saman, taşçık katkılı. İyi fırınlanmış, içi dışı açkılı el yapımıdır. Basit ağız kenarlı, çan gövdeli çanak.								

<b>Levha No</b>	15.13	<b>Kat. No</b>	121	<b>Form</b>	Çanak	<b>Hamur</b>	5YR-2.5/1	<b>Tip</b>	1.3.1
<b>Hamur Grubu</b>	1 (Siyah)		<b>Ağız Çapı</b>	13	<b>Bezeme</b>	-	<b>Kasa No</b>	İn.18 İ/8 8005-1	
<b>Tanım</b>	İnce elenmiş kum, kireç, saman, taşçık katkılı. İyi fırınlanmış, içi dışı açkılı el yapımıdır. Basit ağız kenarlı, çan gövdeli çanak.								

<b>Levha No</b>	15.14	<b>Kat. No</b>	122	<b>Form</b>	Çanak	<b>Hamur</b>	5YR-2.5/1	<b>Tip</b>	1.3.1
<b>Hamur Grubu</b>	1 (Siyah)		<b>Ağız Çapı</b>	19	<b>Bezeme</b>	Beyaz Boya Bezeme	<b>Kasa No</b>	İn.19 H/7 7027-39 V-2	
<b>Tanım</b>	İnce elenmiş kum, kireç, saman, taşçık katkılı. İyi fırınlanmış, içi dışı açkılı el yapımıdır. Basit ağız kenarlı, çan gövdeli çanak. Çanağın iç kısmında dudaktan gövdeye uzanan ızgara (baklava) motifli Beyaz Boya Bezeme yer almaktadır.								

<b>Levha No</b>	15.15	<b>Kat. No</b>	123	<b>Form</b>	Çanak	<b>Hamur</b>	D: 10YR-5/2 İ:2.5YR-2.5/1	<b>Tip</b>	1.3.1
<b>Hamur Grubu</b>	7 (İç Dışı Farklı)		<b>Ağız Çapı</b>	25	<b>Bezeme</b>	-	<b>Kasa No</b>	İn.18 H/7 7013-27	
<b>Tanım</b>	İnce elenmiş kum, kireç, saman, yoğun taşçık katkılı. İyi fırınlanmış, içi dışı açkılı el yapımıdır. Dış yüzeyi ince astarlıdır. İç kısımdan başlayan siyah hamur rengi çanağın dudak kısmında sonlanmaktadır. Dış kısımda siyahlığın bittiği yerden başlayan grimsi kahverengi renkte dış astar yer almaktadır. Basit ağız kenarlı, çan gövdeli çanak.								

<b>Levha No</b>	16.1	<b>Kat. No</b>	124	<b>Form</b>	Çanak	<b>Hamur</b>	5Y-4/1	<b>Tip</b>	1.4.1
<b>Hamur Grubu</b>	2 (Koyu Kahverengi)		<b>Ağız Çapı</b>	14	<b>Bezeme</b>	Baskı Bezeme	<b>Kasa No</b>	İn.18 J/8 8003-75	
<b>Tanım</b>	İnce elenmiş kum, kireç, saman ve mika katkılı. İyi fırınlanmış, açkısız el yapımıdır. Basit ağız kenarlı, s profilli çanak. Çanağın dış kısmında dudağın hemen altında yatay bir şekilde baskı bezeme yer almaktadır.								

<b>Levha No</b>	16.2	<b>Kat. No</b>	125	<b>Form</b>	Çanak	<b>Hamur</b>	2.5Y- 5/2	<b>Tip</b>	1.4.1
<b>Hamur Grubu</b>		6 (Açık Kahverengi)		<b>Ağız Çapı</b>	8	<b>Bezeme</b>	Çentik Bezeme	<b>Kasa No</b>	İn.18 H/7 7009-12
<b>Tanım</b>	İnce elenmiş kum, kireç, saman ve mika katkılı. İyi fırınlanmış, ağızsız el yapımıdır. Basit ağız kenarlı, s profilli çanak. Çanağın dış kısmında dudakların hemen altında iki sıra çentik bezeme yer almaktadır.								

<b>Levha No</b>	16.3	<b>Kat. No</b>	126	<b>Form</b>	Çanak	<b>Hamur</b>	5YR-2.5/1	<b>Tip</b>	1.4.1
<b>Hamur Grubu</b>		1 (Siyah)		<b>Ağız Çapı</b>	22	<b>Bezeme</b>	-	<b>Kasa No</b>	İn.18 İ/7 7020-37
<b>Tanım</b>	İnce elenmiş kum, kireç, saman katkılı. İyi fırınlanmış, içi dışı ağızlı el yapımıdır. Basit ağız kenarlı, s profilli çanak.								

<b>Levha No</b>	16.4	<b>Kat. No</b>	127	<b>Form</b>	Çanak	<b>Hamur</b>	7.5YR-5/2	<b>Tip</b>	1.4.1
<b>Hamur Grubu</b>		5 (Bej)		<b>Ağız Çapı</b>	28	<b>Bezeme</b>	-	<b>Kasa No</b>	İn.19 H/7 7025-66 IV-2
<b>Tanım</b>	İnce elenmiş kum, kireç, saman, taşçık katkılı. İyi fırınlanmış, içi dışı ağızlı el yapımıdır. Basit ağız kenarlı, s profilli çanak.								

<b>Levha No</b>	16.5	<b>Kat. No</b>	128	<b>Form</b>	Çanak	<b>Hamur</b>	10YR-2/1	<b>Tip</b>	1.4.1
<b>Hamur Grubu</b>		1 (Siyah)		<b>Ağız Çapı</b>	9,4	<b>Bezeme</b>	-	<b>Kasa No</b>	İn.18 H/7 7017-26
<b>Tanım</b>	İnce elenmiş kum, kireç, saman katkılı. İyi fırınlanmış, içi dışı ağızlı el yapımıdır. Basit ağız kenarlı, s profilli çanak.								

<b>Levha No</b>	16.6	<b>Kat. No</b>	129	<b>Form</b>	Çanak	<b>Hamur</b>	5YR-4/2	<b>Tip</b>	1.4.1
<b>Hamur Grubu</b>		3 (Alacalı)		<b>Ağız Çapı</b>	9	<b>Bezeme</b>	-	<b>Kasa No</b>	İn.18 H/7 7015-8
<b>Tanım</b>	İnce elenmiş kum, kireç, saman, taşçık ve mika katkılı. İyi fırınlanmış, içi dışı açkılı el yapımıdır. Basit ağız kenarlı, s profilli çanak.								

<b>Levha No</b>	16.7	<b>Kat. No</b>	130	<b>Form</b>	Çanak	<b>Hamur</b>	5YR-2.5/1	<b>Tip</b>	1.4.1
<b>Hamur Grubu</b>		1 (Siyah)		<b>Ağız Çapı</b>	11	<b>Bezeme</b>	-	<b>Kasa No</b>	İn.18 H/7 7014-69
<b>Tanım</b>	İnce elenmiş kum, kireç, saman katkılı. İyi fırınlanmış, içi dışı açkılı el yapımıdır. Basit ağız kenarlı, s profilli çanak.								

<b>Levha No</b>	16.8	<b>Kat. No</b>	131	<b>Form</b>	Çanak	<b>Hamur</b>	7.5YR-5/2	<b>Tip</b>	1.4.1
<b>Hamur Grubu</b>		4 (Devetüyü)		<b>Ağız Çapı</b>	9	<b>Bezeme</b>	-	<b>Kasa No</b>	İn.20 H/8 8021-42 IV-10 L.2
<b>Tanım</b>	İnce elenmiş kum, az kireç, az saman katkılı. İyi fırınlanmış, içi dışı açkılı el yapımıdır. Basit ağız kenarlı, s profilli çanak.								

<b>Levha No</b>	16.9	<b>Kat. No</b>	132	<b>Form</b>	Çanak	<b>Hamur</b>	10YR-4/1	<b>Tip</b>	1.4.1
<b>Hamur Grubu</b>		2 (Koyu Kahverengi)		<b>Ağız Çapı</b>	17,8	<b>Bezeme</b>	-	<b>Kasa No</b>	İn.19 H/7 7019-26 IV-5
<b>Tanım</b>	Orta elenmiş kum, yoğun kireç, yoğun saman, taşçık ve mika katkılı. İyi fırınlanmış, açkısız el yapımıdır. Basit ağız kenarlı, s profilli içe çekik düz dipli çanak.								

<b>Levha No</b>	16.10	<b>Kat. No</b>	133	<b>Form</b>	Çanak	<b>Hamur</b>	5YR-2.5/1	<b>Tip</b>	1.4.1
<b>Hamur Grubu</b>	1 (Siyah)		<b>Ağız Çapı</b>	20	<b>Bezeme</b>	Kabartma Bezeme	<b>Kasa No</b>	İn.18 H/7 7019-10	
<b>Tanım</b>	İnce elenmiş kum, kireç, saman katkılı. İyi fırınlanmış, içi dışı açık el yapımıdır. Basit ağız kenarlı, s profilli çanak. Çanağın dış kısmında gövde üzerinde yatak kabartma bezeme yer almaktadır.								

<b>Levha No</b>	16.11	<b>Kat. No</b>	134	<b>Form</b>	Çanak	<b>Hamur</b>	10YR-3/1	<b>Tip</b>	1.4.1
<b>Hamur Grubu</b>	1 (Siyah)		<b>Ağız Çapı</b>	20	<b>Bezeme</b>	-	<b>Kasa No</b>	İn.18 H/7 7016-81	
<b>Tanım</b>	İnce elenmiş kum, saman katkılı. İyi fırınlanmış, içi dışı açık el yapımıdır. Basit ağız kenarlı, s profilli çanak.								

<b>Levha No</b>	16.12	<b>Kat. No</b>	135	<b>Form</b>	Çanak	<b>Hamur</b>	5YR-2.5/1	<b>Tip</b>	1.4.1
<b>Hamur Grubu</b>	1 (Siyah)		<b>Ağız Çapı</b>	19,4	<b>Bezeme</b>	-	<b>Kasa No</b>	İn.18 H/7 7016-69	
<b>Tanım</b>	İnce elenmiş kum, kireç, saman katkılı. İyi fırınlanmış, içi dışı açık el yapımıdır. Basit ağız kenarlı, s profilli çanak.								

<b>Levha No</b>	17.1	<b>Kat. No</b>	136	<b>Form</b>	Çanak	<b>Hamur</b>	D: 10YR-5/2 İ: 10YR-2/1	<b>Tip</b>	1.5.1
<b>Hamur Grubu</b>	8 (Black Topped)		<b>Ağız Çapı</b>	10	<b>Bezeme</b>	-	<b>Kasa No</b>	İn.18 H/7 7016-41	
<b>Tanım</b>	İnce elenmiş kum, kireç, saman ve mika katkılı. İyi fırınlanmış, içi dışı açık el yapımıdır. Dış yüzeyi ince astarlıdır. İç kısımdan başlayan siyah hamur rengi çanağın ağız kısmından devam edip omuzda sonlanmaktadır. Dış kısımda siyahın bittiği yerden başlayan grimsi kahverengi renkte dış astar yer almaktadır.								

<b>Levha No</b>	17.2	<b>Kat. No</b>	137	<b>Form</b>	Çanak	<b>Hamur</b>	D: 10YR-4/1 İ: 7.5YR-5/2	<b>Tip</b>	1.5.1
<b>Hamur Grubu</b>		8 (Black Topped)		<b>Ağız Çapı</b>	10	<b>Bezeme</b>	-	<b>Kasa No</b>	İn.18 İ/7 7018-16
<b>Tanım</b>	İnce elenmiş kum, kireç, saman katkılı. İyi fırınlanmış, açkısız el yapımıdır. Dış yüzeyi ince astarlıdır. İç kısımdan başlayan kahverengi hamur rengi çanağın dudak kısmında sonlanmaktadır. Dudak kısmında kahverenginin bittiği yerden başlayan koyu gri renkte dış astar yer almaktadır.								

<b>Levha No</b>	17.3	<b>Kat. No</b>	138	<b>Form</b>	Çanak	<b>Hamur</b>	D: 5YR-4/4 İ: 5YR-2.5/1	<b>Tip</b>	1.5.1
<b>Hamur Grubu</b>		8 (Black Topped)		<b>Ağız Çapı</b>	15	<b>Bezeme</b>	-	<b>Kasa No</b>	İn.19 H/7 7025-3 V-1
<b>Tanım</b>	İnce elenmiş kum, kireç, saman katkılı. İyi fırınlanmış, içi dışı açkılı el yapımıdır. Dış yüzeyi ince astarlıdır. İç kısımdan başlayan siyah hamur rengi çanağın ağız kısmından devam edip omuzda sonlanmaktadır. Dış kısımda siyahın bittiği yerden başlayan kırmızimsı kahverengi renkte dış astar yer almaktadır.								

<b>Levha No</b>	17.4	<b>Kat. No</b>	139	<b>Form</b>	Çanak	<b>Hamur</b>	10YR-6/2	<b>Tip</b>	1.5.1
<b>Hamur Grubu</b>		5 (Bej)		<b>Ağız Çapı</b>	31	<b>Bezeme</b>	-	<b>Kasa No</b>	İn.18 H/7 7018-16
<b>Tanım</b>	Orta elenmiş kum, kireç, saman, taşçık katkılı. İyi fırınlanmış, açkısız el yapımıdır.								

<b>Levha No</b>	17.5	<b>Kat. No</b>	140	<b>Form</b>	Çanak	<b>Hamur</b>	10YR-4/2	<b>Tip</b>	1.5.1
<b>Hamur Grubu</b>		6 (Açık Kahverengi)		<b>Ağız Çapı</b>	25	<b>Bezeme</b>	-	<b>Kasa No</b>	İn.18 J/8 8004-86
<b>Tanım</b>	Orta elenmiş kum, kireç, saman, taşçık katkılı. İyi fırınlanmış, açkılı el yapımıdır.								

<b>Levha No</b>	17.6	<b>Kat. No</b>	141	<b>Form</b>	Çanak	<b>Hamur</b>	D: 2.5YR-4/3 İ: 7.5YR-3/1	<b>Tip</b>	1.5.1
<b>Hamur Grubu</b>		8 (Black Topped)		<b>Ağız Çapı</b>	20	<b>Bezeme</b>	-	<b>Kasa No</b>	İn.18 H/7 7014-61
<b>Tanım</b>	İnce elenmiş kum, kireç, saman ve az mika katkılı. İyi fırınlanmış, içi dışı açkılı el yapımıdır. Dış yüzeyi ince astarlıdır. İç kısımdan başlayan çok koyu gri hamur rengi çanağın ağız kısmından devam edip omuzda sonlanmaktadır. Dış kısımda çok koyu grinin bittiği yerden başlayan kırmızımsı kahverengi renkte dış astar yer almaktadır.								

<b>Levha No</b>	17.7	<b>Kat. No</b>	142	<b>Form</b>	Çanak	<b>Hamur</b>	5YR-4/1	<b>Tip</b>	1.5.1
<b>Hamur Grubu</b>		2 (Koyu Kahverengi)		<b>Ağız Çapı</b>	15,6	<b>Bezeme</b>	-	<b>Kasa No</b>	İn.18 İ/7 7018-58
<b>Tanım</b>	İnce elenmiş kum, kireç, saman katkılı. İyi fırınlanmış, açkılı el yapımıdır.								

<b>Levha No</b>	17.8	<b>Kat. No</b>	143	<b>Form</b>	Çanak	<b>Hamur</b>	10YR-2/1	<b>Tip</b>	1.5.1
<b>Hamur Grubu</b>		1 (Siyah)		<b>Ağız Çapı</b>	14	<b>Bezeme</b>	-	<b>Kasa No</b>	İn.18 İ/7 7018-74
<b>Tanım</b>	Orta elenmiş kum, kireç, saman, taşçık katkılı. İyi fırınlanmış, açkısız el yapımıdır.								

<b>Levha No</b>	18.1	<b>Kat. No</b>	144	<b>Form</b>	Çömlek	<b>Hamur</b>	2.5YR-4/2	<b>Tip</b>	2.1.1
<b>Hamur Grubu</b>		3 (Alacalı)		<b>Ağız Çapı</b>	14	<b>Bezeme</b>	Kabartma Bezeme	<b>Kasa No</b>	İn.18 H/7 7023-14
<b>Tanım</b>	İnce elenmiş kum, kireç, saman, taşçık ve mika katkılı. İyi fırınlanmış, açkılı el yapımıdır. Basit ağız kenarlı, boyunsuz oval/armut gövdeli çömlek. Çömleğin dudak kısmının hemen altında omzunda dikey kabartma bezeme bulunmaktadır.								

<b>Levha No</b>	18.1	<b>Kat. No</b>	144	<b>Form</b>	Çömlek	<b>Hamur</b>	2.5YR-4/2	<b>Tip</b>	2.1.1
<b>Hamur Grubu</b>		3 (Alacalı)		<b>Ağız Çapı</b>	14	<b>Bezeme</b>	Kabartma Bezeme	<b>Kasa No</b>	İn.18 H/7 7023-14
<b>Tanım</b>	İnce elenmiş kum, kireç, saman, taşçık ve mika katkılı. İyi fırınlanmış, açkılı el yapımıdır. Basit ağız kenarlı, boyunsuz oval/armut gövdeli çömlek. Çömleğin dudak kısmının hemen altında omzunda dikey kabartma bezeme bulunmaktadır.								

<b>Levha No</b>	18.2	<b>Kat. No</b>	145	<b>Form</b>	Çömlek	<b>Hamur</b>	10YR-4/2	<b>Tip</b>	2.1.1
<b>Hamur Grubu</b>		6 (Açık Kahverengi)		<b>Ağız Çapı</b>	20	<b>Bezeme</b>	Açkı Bezeme	<b>Kasa No</b>	İn.18 H/7 7016-77
<b>Tanım</b>	İnce elenmiş kum, kireç, saman, taşçık katkılı. İyi fırınlanmış, açkılı el yapımıdır. Basit ağız kenarlı, boyunsuz oval/armut gövdeli çömlek. Çömleğin dudak kısmının hemen altında omzunda dikey çapraz çizgilerle yapılmış Beyaz Boya Bezeme bulunmaktadır.								

<b>Levha No</b>	18.3	<b>Kat. No</b>	146	<b>Form</b>	Çömlek	<b>Hamur</b>	10YR-4/1	<b>Tip</b>	2.1.1
<b>Hamur Grubu</b>		2 (Koyu Kahverengi)		<b>Ağız Çapı</b>	26	<b>Bezeme</b>	-	<b>Kasa No</b>	İn.18 İ/7 7019-3
<b>Tanım</b>	Orta elenmiş kum, kireç, saman, taşçık katkılı. İyi fırınlanmış, açkılı el yapımıdır. Basit ağız kenarlı, boyunsuz oval/armut gövdeli çömlek.								

<b>Levha No</b>	18.4	<b>Kat. No</b>	147	<b>Form</b>	Çömlek	<b>Hamur</b>	5YR-5/4	<b>Tip</b>	2.1.1
<b>Hamur Grubu</b>		4 (Devetüyü)		<b>Ağız Çapı</b>	34	<b>Bezeme</b>	-	<b>Kasa No</b>	İn.18 İ/7 7019-19
<b>Tanım</b>	İnce elenmiş kum, kireç, yoğun saman, az taşçık katkılı. İyi fırınlanmış, açkılı el yapımıdır. Basit ağız kenarlı, boyunsuz oval/armut gövdeli çömlek.								

<b>Levha No</b>	18.5	<b>Kat. No</b>	148	<b>Form</b>	Çömlek	<b>Hamur</b>	5YR-2.5/1	<b>Tip</b>	2.1.1
<b>Hamur Grubu</b>	1 (Siyah)		<b>Ağız Çapı</b>	?	<b>Bezeme</b>	-	<b>Kasa No</b>	İn.18 J/8 8007-22	
<b>Tanım</b>	İnce elenmiş kum, kireç, saman, taşçık katkılı. İyi fırınlanmış, açkısız el yapımıdır. Basit ağız kenarlı, boyunsuz oval/armut gövdeli çömlek.								

<b>Levha No</b>	18.6	<b>Kat. No</b>	149	<b>Form</b>	Çömlek	<b>Hamur</b>	10YR-3/1	<b>Tip</b>	2.1.1
<b>Hamur Grubu</b>	2 (Koyu Kahverengi)		<b>Ağız Çapı</b>	16	<b>Bezeme</b>	-	<b>Kasa No</b>	İn.19 H/7 7027-36 V-2	
<b>Tanım</b>	İnce elenmiş kum, kireç, saman, az taşçık katkılı. İyi fırınlanmış, açkılı el yapımıdır. Basit ağız kenarlı, boyunsuz oval/armut gövdeli çömlek.								

<b>Levha No</b>	18.7	<b>Kat. No</b>	150	<b>Form</b>	Çömlek	<b>Hamur</b>	10YR-4/1	<b>Tip</b>	2.1.1
<b>Hamur Grubu</b>	2 (Koyu Kahverengi)		<b>Ağız Çapı</b>	20	<b>Bezeme</b>	-	<b>Kasa No</b>	İn.19 H/7 7017-11 IV-4	
<b>Tanım</b>	İnce elenmiş kum, kireç, taşçık katkılı. İyi fırınlanmış, açkılı el yapımıdır. Basit ağız kenarlı, boyunsuz oval/armut gövdeli çömlek.								

<b>Levha No</b>	19.1	<b>Kat. No</b>	151	<b>Form</b>	Çömlek	<b>Hamur</b>	5YR-3/1	<b>Tip</b>	2.1.1
<b>Hamur Grubu</b>	2 (Koyu Kahverengi)		<b>Ağız Çapı</b>	14	<b>Bezeme</b>	Baskı Bezeme	<b>Kasa No</b>	İn.18 H/7 7018-12	
<b>Tanım</b>	İnce elenmiş kum, kireç, saman katkılı. İyi fırınlanmış, açkılı el yapımıdır. Basit ağız kenarlı, boyunsuz oval/armut gövdeli çömlek. Çömleğin dudağın üzerinde parmak baskı bezeme yer almaktadır.								

<b>Levha No</b>	19.2	<b>Kat. No</b>	152	<b>Form</b>	Çömlek	<b>Hamur</b>	10YR-3/1	<b>Tip</b>	2.1.1
<b>Hamur Grubu</b>		2 (Koyu Kahverengi)		<b>Ağız Çapı</b>	12	<b>Bezeme</b>	Baskı Bezeme	<b>Kasa No</b>	İn.18 H/7 7020-27
<b>Tanım</b>	İnce elenmiş kum, kireç, saman ve mika katkılı. İyi fırınlanmış, açkılı el yapımıdır. Basit ağız kenarlı, boyunsuz oval/armut gövdeli çömlek. Çömleğin dudağın üzerinde parmak baskı bezeme yer almaktadır.								

<b>Levha No</b>	19.3	<b>Kat. No</b>	153	<b>Form</b>	Çömlek	<b>Hamur</b>	7.5YR-5/2	<b>Tip</b>	2.1.1
<b>Hamur Grubu</b>		6 (Açık Kahverengi)		<b>Ağız Çapı</b>	15	<b>Bezeme</b>	Kabartma Bant Üzeri Baskı Bezeme	<b>Kasa No</b>	İn.18 İ/7 7021-25
<b>Tanım</b>	İnce elenmiş kum, kireç, saman, yoğun taşçık katkılı. İyi fırınlanmış, açkılı el yapımıdır. Basit ağız kenarlı, boyunsuz oval/armut gövdeli çömlek. Çömleğin dış kısmında ağızın hemen altında kabartma bant üzeri parmak baskı bezeme yer almaktadır.								

<b>Levha No</b>	19.4	<b>Kat. No</b>	154	<b>Form</b>	Çömlek	<b>Hamur</b>	2.5YR-4/2	<b>Tip</b>	2.1.1
<b>Hamur Grubu</b>		6 (Açık Kahverengi)		<b>Ağız Çapı</b>	17	<b>Bezeme</b>	-	<b>Kasa No</b>	İn.18 H/7 7019-2
<b>Tanım</b>	Orta elenmiş kum, kireç, saman, taşçık katkılı. İyi fırınlanmış, açkılı el yapımıdır. Basit ağız kenarlı, boyunsuz oval/armut gövdeli çömlek.								

<b>Levha No</b>	19.5	<b>Kat. No</b>	155	<b>Form</b>	Çömlek	<b>Hamur</b>	10YR-4/1	<b>Tip</b>	2.1.1
<b>Hamur Grubu</b>		2 (Koyu Kahverengi)		<b>Ağız Çapı</b>	20	<b>Bezeme</b>	-	<b>Kasa No</b>	İn.19 H/7 7019-1 IV-5
<b>Tanım</b>	Orta elenmiş kum, kireç, saman, taşçık katkılı. İyi fırınlanmış, açkılı el yapımıdır. Basit ağız kenarlı, boyunsuz oval/armut gövdeli çömlek.								

<b>Levha No</b>	19.6	<b>Kat. No</b>	156	<b>Form</b>	Çömlek	<b>Hamur</b>	10YR-4/1	<b>Tip</b>	2.1.1
<b>Hamur Grubu</b>		2 (Koyu Kahverengi)		<b>Ağız Çapı</b>	21	<b>Bezeme</b>	-	<b>Kasa No</b>	İn.18 İ/7 7019-22
<b>Tanım</b>	İnce elenmiş kum, kireç, saman, az taşçık katkılı. İyi fırınlanmış, açkısız el yapımıdır. Basit ağız kenarlı, boyunsuz oval/armut gövdeli çömlek.								

<b>Levha No</b>	19.7	<b>Kat. No</b>	157	<b>Form</b>	Çömlek	<b>Hamur</b>	10YR-4/1	<b>Tip</b>	2.1.1
<b>Hamur Grubu</b>		2 (Koyu Kahverengi)		<b>Ağız Çapı</b>	16	<b>Bezeme</b>	-	<b>Kasa No</b>	İn.18 İ/7 7019-27
<b>Tanım</b>	Orta elenmiş kum, kireç, saman, taşçık katkılı. İyi fırınlanmış, açkılı el yapımıdır. Basit ağız kenarlı, boyunsuz oval/armut gövdeli çömlek.								

<b>Levha No</b>	20.1	<b>Kat. No</b>	158	<b>Form</b>	Çömlek	<b>Hamur</b>	7.5YR-5/2	<b>Tip</b>	2.1.1
<b>Hamur Grubu</b>		6 (Açık Kahverengi)		<b>Ağız Çapı</b>	34	<b>Bezeme</b>	Kabartma Bant Üzeri Baskı Bezeme	<b>Kasa No</b>	İn.18 İ/7 7021-27
<b>Tanım</b>	İnce elenmiş kum, kireç, yoğun saman, yoğun taşçık katkılı. İyi fırınlanmış, açkılı el yapımıdır. Basit ağız kenarlı, boyunsuz oval/armut gövdeli çömlek. Çömleğin ağız kenarının altında kabartma bant üzeri parmak baskı bezeme yer almaktadır.								

<b>Levha No</b>	20.2	<b>Kat. No</b>	159	<b>Form</b>	Çömlek	<b>Hamur</b>	10YR-6/2	<b>Tip</b>	2.1.1
<b>Hamur Grubu</b>		5 (Bej)		<b>Ağız Çapı</b>	30	<b>Bezeme</b>	-	<b>Kasa No</b>	İn.18 İ/7 7018-116
<b>Tanım</b>	Orta elenmiş kum, yoğun kireç, saman, taşçık katkılı. İyi fırınlanmış, açkısız el yapımıdır. Basit ağız kenarlı, boyunsuz oval/armut gövdeli çömlek.								

<b>Levha No</b>	20.3	<b>Kat. No</b>	160	<b>Form</b>	Çömlek	<b>Hamur</b>	10YR-5/2	<b>Tip</b>	2.1.1
<b>Hamur Grubu</b>		6 (Açık Kahverengi)		<b>Ağız Çapı</b>	28	<b>Bezeme</b>	-	<b>Kasa No</b>	İn.18 H/7 7020-1
<b>Tanım</b>	Orta elenmiş kum, kireç, saman, taşçık katkılı. İyi fırınlanmış, ağırlıklı el yapımıdır. Basit ağız kenarlı, boyunsuz oval/armut gövdeli çömlek.								

<b>Levha No</b>	21.1	<b>Kat. No</b>	161	<b>Form</b>	Çömlek	<b>Hamur</b>	10YR-4/1	<b>Tip</b>	2.1.1
<b>Hamur Grubu</b>		2 (Koyu Kahverengi)		<b>Ağız Çapı</b>	20	<b>Bezeme</b>	Kabartma Bant Üzeri Baskı Bezeme	<b>Kasa No</b>	İn.18 İ/7 7019-44
<b>Tanım</b>	İnce elenmiş kum, kireç, saman ve az mika katkılı. İyi fırınlanmış, ağırsız el yapımıdır. Basit ağız kenarlı, boyunsuz oval/armut gövdeli çömlek. Çömleğin ağız kenarının altında kabartma bant üzeri parmak baskı bezeme yer almaktadır.								

<b>Levha No</b>	21.2	<b>Kat. No</b>	162	<b>Form</b>	Çömlek	<b>Hamur</b>	10YR-4/2	<b>Tip</b>	2.1.1
<b>Hamur Grubu</b>		6 (Açık Kahverengi)		<b>Ağız Çapı</b>	15	<b>Bezeme</b>	-	<b>Kasa No</b>	İn.18 H/7 7021-68
<b>Tanım</b>	Orta elenmiş kum, kireç, saman, taşçık katkılı. İyi fırınlanmış, ağırlıklı el yapımıdır. Basit ağız kenarlı, boyunsuz oval/armut gövdeli çömlek.								

<b>Levha No</b>	21.3	<b>Kat. No</b>	163	<b>Form</b>	Çömlek	<b>Hamur</b>	10YR-4/1	<b>Tip</b>	2.1.1
<b>Hamur Grubu</b>		2 (Koyu Kahverengi)		<b>Ağız Çapı</b>	25	<b>Bezeme</b>	-	<b>Kasa No</b>	İn.19 H/7 7027-7 V-2
<b>Tanım</b>	İnce elenmiş kum, kireç, saman, az taşçık katkılı. İyi fırınlanmış, ağırlıklı el yapımıdır. Basit ağız kenarlı, boyunsuz oval/armut gövdeli çömlek.								

<b>Levha No</b>	21.4	<b>Kat. No</b>	164	<b>Form</b>	Çömlek	<b>Hamur</b>	10YR-4/1	<b>Tip</b>	2.1.1
<b>Hamur Grubu</b>		2 (Koyu Kahverengi)		<b>Ağız Çapı</b>	22	<b>Bezeme</b>	Kabartma Bant Üzeri Baskı Bezeme	<b>Kasa No</b>	İn.18 H/7 7014-67
<b>Tanım</b>	İnce elenmiş kum, kireç, saman katkılı. İyi fırınlanmış, açkılı el yapımıdır. Basit ağız kenarlı, boyunsuz oval/armut gövdeli çömlek. Çömleğin dış yüzeyinde, ağız kenarı üzerinde kabartma bant üzeri parmak baskı bezeme yer almaktadır.								

<b>Levha No</b>	21.5	<b>Kat. No</b>	165	<b>Form</b>	Çömlek	<b>Hamur</b>	10YR-3/1	<b>Tip</b>	2.1.1
<b>Hamur Grubu</b>		2 (Koyu Kahverengi)		<b>Ağız Çapı</b>	16	<b>Bezeme</b>	-	<b>Kasa No</b>	İn.19 H/7 7027-28 V-2
<b>Tanım</b>	İnce elenmiş kum, kireç, saman katkılı. İyi fırınlanmış, açkılı el yapımıdır. Basit ağız kenarlı, boyunsuz oval/armut gövdeli çömlek.								

<b>Levha No</b>	21.6	<b>Kat. No</b>	166	<b>Form</b>	Çömlek	<b>Hamur</b>	10YR-4/2	<b>Tip</b>	2.1.1
<b>Hamur Grubu</b>		6 (Açık Kahverengi)		<b>Ağız Çapı</b>	20	<b>Bezeme</b>	-	<b>Kasa No</b>	İn.19 H/7 7027-11 V-2
<b>Tanım</b>	Orta elenmiş kum, kireç, saman, taşçık katkılı. İyi fırınlanmış, açkılı el yapımıdır. Basit ağız kenarlı, boyunsuz oval/armut gövdeli çömlek.								

<b>Levha No</b>	21.7	<b>Kat. No</b>	167	<b>Form</b>	Çömlek	<b>Hamur</b>	10YR-4/1	<b>Tip</b>	2.1.1
<b>Hamur Grubu</b>		2 (Koyu Kahverengi)		<b>Ağız Çapı</b>	20	<b>Bezeme</b>	-	<b>Kasa No</b>	İn.18 J/8 8004-3
<b>Tanım</b>	İnce elenmiş kum, kireç, saman, yoğun taşçık katkılı. İyi fırınlanmış, açkılı el yapımıdır. Basit ağız kenarlı, boyunsuz oval/armut gövdeli çömlek.								

<b>Levha No</b>	21.8	<b>Kat. No</b>	168	<b>Form</b>	Çömlek	<b>Hamur</b>	10YR-6/2	<b>Tip</b>	2.1.1
<b>Hamur Grubu</b>		5 (Bej)		<b>Ağız Çapı</b>	34	<b>Bezeme</b>	-	<b>Kasa No</b>	İn.18 İ/7 7019-2
<b>Tanım</b>	Orta elenmiş kum, kireç, saman, taşçık katkılı. İyi fırınlanmış, açkılı el yapımıdır. Basit ağız kenarlı, boyunsuz oval/armut gövdeli çömlek.								

<b>Levha No</b>	22.1	<b>Kat. No</b>	169	<b>Form</b>	Çömlek	<b>Hamur</b>	10YR-4/1	<b>Tip</b>	2.1.1
<b>Hamur Grubu</b>		2 (Koyu Kahverengi)		<b>Ağız Çapı</b>	15	<b>Bezeme</b>	Kabartma Bant Üzeri Baskı Bezeme	<b>Kasa No</b>	İn.18 H/7 7017-120
<b>Tanım</b>	İnce elenmiş kum, kireç, saman katkılı. İyi fırınlanmış, açkısız el yapımıdır. Basit ağız kenarlı, boyunsuz oval/armut gövdeli çömlek. Çömleğin dış yüzeyinde, ağız kenarı üzerinde kabartma bant üzeri parmak baskı bezeme yer almaktadır.								

<b>Levha No</b>	22.2	<b>Kat. No</b>	170	<b>Form</b>	Çömlek	<b>Hamur</b>	10YR-5/1	<b>Tip</b>	2.1.1
<b>Hamur Grubu</b>		2 (Koyu Kahverengi)		<b>Ağız Çapı</b>	14	<b>Bezeme</b>	-	<b>Kasa No</b>	İn.18 İ/7 7018-22
<b>Tanım</b>	İnce elenmiş kum, kireç, saman katkılı. İyi fırınlanmış, açkısız el yapımıdır. Basit ağız kenarlı, boyunsuz oval/armut gövdeli çömlek.								

<b>Levha No</b>	22.3	<b>Kat. No</b>	171	<b>Form</b>	Çömlek	<b>Hamur</b>	10YR-4/1	<b>Tip</b>	2.1.1
<b>Hamur Grubu</b>		2 (Koyu Kahverengi)		<b>Ağız Çapı</b>	21,6	<b>Bezeme</b>	-	<b>Kasa No</b>	İn.18 İ/7 7018-90
<b>Tanım</b>	İnce elenmiş kum, kireç, saman katkılı. İyi fırınlanmış, açkılı el yapımıdır. Basit ağız kenarlı, boyunsuz oval/armut gövdeli çömlek.								

<b>Levha No</b>	22.4	<b>Kat. No</b>	172	<b>Form</b>	Çömlek	<b>Hamur</b>	7.5YR-5/2	<b>Tip</b>	2.1.1
<b>Hamur Grubu</b>		6 (Açık Kahverengi)		<b>Ağız Çapı</b>	23	<b>Bezeme</b>	-	<b>Kasa No</b>	İn.18 J/8 8007-4
<b>Tanım</b>	Orta elenmiş kum, kireç, saman, taşçık katkılı. İyi fırınlanmış, ačkılı el yapımıdır. Basit ağız kenarlı, boyunsuz oval/armut gövdeli çömlek.								

<b>Levha No</b>	22.5	<b>Kat. No</b>	173	<b>Form</b>	Çömlek	<b>Hamur</b>	2.5YR-2.5/1	<b>Tip</b>	2.1.1
<b>Hamur Grubu</b>		1 (Siyah)		<b>Ağız Çapı</b>	13	<b>Bezeme</b>	-	<b>Kasa No</b>	İn.18 H/7 7021- 3/19
<b>Tanım</b>	İnce elenmiş kum, kireç, saman katkılı. İyi fırınlanmış, ačkılı el yapımıdır. Basit ağız kenarlı, boyunsuz oval/armut gövdeli çömlek.								

<b>Levha No</b>	22.6	<b>Kat. No</b>	174	<b>Form</b>	Çömlek	<b>Hamur</b>	10YR-4/1	<b>Tip</b>	2.1.1
<b>Hamur Grubu</b>		2 (Koyu Kahverengi)		<b>Ağız Çapı</b>	11	<b>Bezeme</b>	-	<b>Kasa No</b>	İn.18 H/7 7016-56
<b>Tanım</b>	İnce elenmiş kum, kireç, saman katkılı. İyi fırınlanmış, ačkılı el yapımıdır. Basit ağız kenarlı, boyunsuz oval/armut gövdeli çömlek.								

<b>Levha No</b>	22.7	<b>Kat. No</b>	175	<b>Form</b>	Çömlek	<b>Hamur</b>	10YR-4/1	<b>Tip</b>	2.1.1
<b>Hamur Grubu</b>		2 (Koyu Kahverengi)		<b>Ağız Çapı</b>	13	<b>Bezeme</b>	-	<b>Kasa No</b>	İn.18 J/8 8004-78
<b>Tanım</b>	İnce elenmiş kum, kireç, saman katkılı. İyi fırınlanmış, ačkılı el yapımıdır. Basit ağız kenarlı, boyunsuz oval/armut gövdeli çömlek.								

<b>Levha No</b>	22.8	<b>Kat. No</b>	176	<b>Form</b>	Çöml ek	<b>Hamur</b>	10YR-5/2	<b>Tip</b>	2.1.1
<b>Hamur Grubu</b>	6 (Açık Kahverengi)		<b>Ağız Çapı</b>	13	<b>Bezeme</b>	-	<b>Kasa No</b>	İn.18 H/7 7018-18	
<b>Tanım</b>	Orta elenmiş kum, kireç, saman, taşçık katkılı. İyi fırınlanmış, açkılı el yapımıdır. Basit ağız kenarlı, boyunsuz oval/armut gövdeli çömlek.								

<b>Levha No</b>	23.1	<b>Kat. No</b>	177	<b>Form</b>	Çömlek	<b>Hamur</b>	7.5YR-5/2	<b>Tip</b>	2.1.2
<b>Hamur Grubu</b>	4 (Devetüyü)		<b>Ağız Çapı</b>	8	<b>Bezeme</b>	Memecik	<b>Kasa No</b>	İn.18 J/8 8001-35	
<b>Tanım</b>	İnce elenmiş kum, kireç, saman, yoğun taşçık katkılı. İyi fırınlanmış, açkılı el yapımıdır. Basit ağız kenarlı, boyunsuz küresel gövdeli çömlek. Çömleğin omuz kısmında memecik kabartma yer almaktadır.								

<b>Levha No</b>	23.2	<b>Kat. No</b>	178	<b>Form</b>	Çömlek	<b>Hamur</b>	10YR-4/1	<b>Tip</b>	2.1.2
<b>Hamur Grubu</b>	2 (Koyu Kahverengi)		<b>Ağız Çapı</b>	13	<b>Bezeme</b>	-	<b>Kasa No</b>	İn.18 H/7 7 7010-20	
<b>Tanım</b>	İnce elenmiş kum, kireç, taşçık katkılı. İyi fırınlanmış, açkılı el yapımıdır. Basit ağız kenarlı, boyunsuz küresel gövdeli çömlek.								

<b>Levha No</b>	23.3	<b>Kat. No</b>	179	<b>Form</b>	Çömlek	<b>Hamur</b>	7.5YR-5/2	<b>Tip</b>	2.1.2
<b>Hamur Grubu</b>	6 (Açık Kahverengi)		<b>Ağız Çapı</b>	22	<b>Bezeme</b>	-	<b>Kasa No</b>	İn.18 J/8 8004-24	
<b>Tanım</b>	Orta elenmiş kum, kireç, saman, taşçık katkılı. İyi fırınlanmış, açkısız el yapımıdır. Basit ağız kenarlı, boyunsuz küresel gövdeli çömlek.								

<b>Levha No</b>	23.4	<b>Kat. No</b>	180	<b>Form</b>	Çömlek	<b>Hamur</b>	7.5YR-4/2	<b>Tip</b>	2.1.2
<b>Hamur Grubu</b>		6 (Açık Kahverengi)		<b>Ağız Çapı</b>	26	<b>Bezeme</b>	-	<b>Kasa No</b>	İn.18 İ/7 7018-107
<b>Tanım</b>	Orta elenmiş kum, kireç, saman, taşçık katkılı. İyi fırınlanmış, açkılı el yapımıdır. Basit ağız kenarlı, boyunsuz küresel gövdeli çömlek.								

<b>Levha No</b>	23.5	<b>Kat. No</b>	181	<b>Form</b>	Çömlek	<b>Hamur</b>	10YR-4/1	<b>Tip</b>	2.1.2
<b>Hamur Grubu</b>		2 (Koyu Kahverengi)		<b>Ağız Çapı</b>	30	<b>Bezeme</b>	-	<b>Kasa No</b>	İn.18 J/8 8009-3
<b>Tanım</b>	İnce elenmiş kum, kireç, saman katkılı. İyi fırınlanmış, açkılı el yapımıdır. Basit ağız kenarlı, boyunsuz küresel gövdeli çömlek.								

<b>Levha No</b>	23.6	<b>Kat. No</b>	182	<b>Form</b>	Çömlek	<b>Hamur</b>	10YR-5/2	<b>Tip</b>	2.1.2
<b>Hamur Grubu</b>		5 (Bej)		<b>Ağız Çapı</b>	34	<b>Bezeme</b>	-	<b>Kasa No</b>	İn.18 H/7 7021-58
<b>Tanım</b>	Kaba elenmiş kum, kireç, saman, yoğun taşçık katkılı. İyi fırınlanmış, açkısız el yapımıdır. Basit ağız kenarlı, boyunsuz küresel gövdeli çömlek.								

<b>Levha No</b>	23.7	<b>Kat. No</b>	183	<b>Form</b>	Çömlek	<b>Hamur</b>	10YR-4/1	<b>Tip</b>	2.1.2
<b>Hamur Grubu</b>		6 (Açık Kahverengi)		<b>Ağız Çapı</b>	34	<b>Bezeme</b>	Kabartma Bant Üzeri Baskı Bezeme	<b>Kasa No</b>	İn.18 H/7 7021-2
<b>Tanım</b>	İnce elenmiş kum, kireç, saman, taşçık katkılı. İyi fırınlanmış, açkılı el yapımıdır. Basit ağız kenarlı, boyunsuz küresel gövdeli çömlek. Çömleğin dış yüzeyinde ağız kenarının hemen altında yatay olarak yapılmış kabartma bant üzerinde parmak baskı bezeme yer almaktadır.								

<b>Levha No</b>	24.1	<b>Kat. No</b>	184	<b>Form</b>	Çömlek	<b>Hamur</b>	D: 10YR-7/3 İ: 2.5 Y- 2.5/1	<b>Tip</b>	2.1.2
<b>Hamur Grubu</b>		8 (Black Topped)		<b>Ağız Çapı</b>	34	<b>Bezeme</b>	-	<b>Kasa No</b>	İn.18 İ/7 7018-11
<b>Tanım</b>	İnce elenmiş kum, kireç, saman ve mika katkılı. İyi fırınlanmış, açıkılı el yapımıdır. Dış yüzeyi ince astarlıdır. İç kısımdan başlayan siyah hamur rengi çanağın ağız kısmından devam edip omuzda sonlanmaktadır. Dış kısımda siyahlığın bittiği yerden başlayan çok solgun kahverengi renkte dış astar yer almaktadır. Basit ağız kenarlı, boyunsuz küresel gövdeli çömlek.								

<b>Levha No</b>	24.2	<b>Kat. No</b>	185	<b>Form</b>	Çömlek	<b>Hamur</b>	2.5YR-4/2	<b>Tip</b>	2.1.2
<b>Hamur Grubu</b>		6 (Açık Kahverengi)		<b>Ağız Çapı</b>	14	<b>Bezeme</b>	Kabartma Bezeme	<b>Kasa No</b>	İn.18 İ/7 7018-113
<b>Tanım</b>	Orta elenmiş kum, kireç, saman, az taşıçık katkılı. İyi fırınlanmış, açıkılı el yapımıdır. Basit ağız kenarlı, boyunsuz küresel gövdeli çömlek. Çömleğin dış yüzeyinde gövde üzerinde kabartma bezeme yer almaktadır.								

<b>Levha No</b>	24.3	<b>Kat. No</b>	186	<b>Form</b>	Çömlek	<b>Hamur</b>	D: 10YR-5/3 İ: 5 YR- 2.5/1	<b>Tip</b>	2.1.2
<b>Hamur Grubu</b>		8 (Black Topped)		<b>Ağız Çapı</b>	18	<b>Bezeme</b>	-	<b>Kasa No</b>	İn.19 H/7 7027-51 V-2
<b>Tanım</b>	Orta elenmiş kum, kireç, saman, taşıçık ve mika katkılı. İyi fırınlanmış, açıkılı el yapımıdır. Dış yüzeyi ince astarlıdır. İç kısımdan başlayan siyah hamur rengi çanağın ağız kısmından devam edip omuzda sonlanmaktadır. Dış kısımda siyahlığın bittiği yerden başlayan kahverengi renkte dış astar yer almaktadır. Basit ağız kenarlı, boyunsuz küresel gövdeli çömlek.								

<b>Levha No</b>	24.4	<b>Kat. No</b>	187	<b>Form</b>	Çömlek	<b>Hamur</b>	2.5Y-5/2	<b>Tip</b>	2.2.1
<b>Hamur Grubu</b>		6 (Açık Kahverengi)		<b>Ağız Çapı</b>	14	<b>Bezeme</b>	-	<b>Kasa No</b>	İn.18 J/8 8006-28
<b>Tanım</b>	Orta elenmiş kum, kireç, saman, taşıçık katkılı. İyi fırınlanmış, açıkılı el yapımıdır. Basit ağız kenarlı, kısa dar boyunlu oval gövdeli çömlek.								

<b>Levha No</b>	24.5	<b>Kat. No</b>	188	<b>Form</b>	Çömlek	<b>Hamur</b>	10YR-5/2	<b>Tip</b>	2.2.1
<b>Hamur Grubu</b>		6 (Açık Kahverengi)		<b>Ağız Çapı</b>	?	<b>Bezeme</b>	-	<b>Kasa No</b>	İn.18 İ/7 7020-16
<b>Tanım</b>	Orta elenmiş kum, kireç, saman, taşçık katkılı. İyi fırınlanmış, ağırlıklı el yapımıdır. Basit ağız kenarlı, kısa dar boyunlu oval gövdeli çömlek.								

<b>Levha No</b>	24.6	<b>Kat. No</b>	189	<b>Form</b>	Çömlek	<b>Hamur</b>	10YR-4/1	<b>Tip</b>	2.2.1
<b>Hamur Grubu</b>		2 (Koyu Kahverengi)		<b>Ağız Çapı</b>	10	<b>Bezeme</b>	Kazıma Bezeme	<b>Kasa No</b>	İn.20 H/8 8018-10 IV-2
<b>Tanım</b>	İnce elenmiş kum, kireç, taşçık katkılı. İyi fırınlanmış, ağırlıklı el yapımıdır. Basit ağız kenarlı, kısa dar boyunlu, boyunun hemen altında kırık kulp/ tutamak bulunan oval gövdeli çömlek. Çömleğin ağız kenarının hemen üzerinde üç sıra kazınarak yapılmış çizgi bezeme yer almaktadır.								

<b>Levha No</b>	24.7	<b>Kat. No</b>	190	<b>Form</b>	Çömlek	<b>Hamur</b>	10YR-4/1	<b>Tip</b>	2.2.1
<b>Hamur Grubu</b>		2 (Koyu Kahverengi)		<b>Ağız Çapı</b>	22	<b>Bezeme</b>	Baskı Bezeme	<b>Kasa No</b>	İn.18 H/7 7014-31
<b>Tanım</b>	İnce elenmiş kum, kireç, saman, taşçık katkılı. İyi fırınlanmış, ağırlıklı el yapımıdır. Basit ağız kenarlı, kısa dar boyunlu oval gövdeli çömlek. Çömleğin ağız kenarının hemen üzerinde parmak baskı bezeme yer almaktadır.								

<b>Levha No</b>	24.8	<b>Kat. No</b>	191	<b>Form</b>	Çömlek	<b>Hamur</b>	10YR-3/1	<b>Tip</b>	2.2.1
<b>Hamur Grubu</b>		2 (Koyu Kahverengi)		<b>Ağız Çapı</b>	17	<b>Bezeme</b>	Memecik	<b>Kasa No</b>	İn.18 J/8 8003-1
<b>Tanım</b>	Orta elenmiş kum, kireç, saman, az taşçık katkılı. İyi fırınlanmış, ağırlıklı el yapımıdır. Basit ağız kenarlı, kısa dar boyunlu oval gövdeli çömlek. Çömleğin gövdesi üzerinde memecik kabartma yer almaktadır.								

<b>Levha No</b>	25.1	<b>Kat. No</b>	192	<b>Form</b>	Çömlek	<b>Hamur</b>	10YR-5/2	<b>Tip</b>	2.2.1
<b>Hamur Grubu</b>		6 (Açık Kahverengi)		<b>Ağız Çapı</b>	14	<b>Bezeme</b>	Çentik - Memecik Bezeme	<b>Kasa No</b>	İn.18 İ/7 7016-71
<b>Tanım</b>	İnce elenmiş kum, kireç, saman katkılı. İyi fırınlanmış, açkısız el yapımıdır. Basit ağız kenarlı, kısa dar boyunlu oval gövdeli çömlek. Çömleğin gövde başlangıcında çentik bezemeler yer almaktadır. Çentik bezemelerin hemen altında, gövde de memecik kabartma yer almaktadır.								

<b>Levha No</b>	25.2	<b>Kat. No</b>	193	<b>Form</b>	Çömlek	<b>Hamur</b>	5YR-4/1	<b>Tip</b>	2.2.1
<b>Hamur Grubu</b>		2 (Koyu Kahverengi)		<b>Ağız Çapı</b>	18	<b>Bezeme</b>	Kabartma Bant Üzeri Baskı Bezeme	<b>Kasa No</b>	İn.18 İ/7 7015-8
<b>Tanım</b>	İnce elenmiş kum, kireç, saman ve mika katkılı. İyi fırınlanmış, açkısız el yapımıdır. Basit ağız kenarlı, kısa dar boyunlu oval gövdeli çömlek. Çömleğin boyun kısmında kabartma bant üzeri parmak baskı bezeme yer almaktadır.								

<b>Levha No</b>	25.3	<b>Kat. No</b>	194	<b>Form</b>	Çömlek	<b>Hamur</b>	2.5YR-4/2	<b>Tip</b>	2.2.1
<b>Hamur Grubu</b>		6 (Açık Kahverengi)		<b>Ağız Çapı</b>	12	<b>Bezeme</b>	Memecik	<b>Kasa No</b>	İn.18 H/7 7014-48
<b>Tanım</b>	Orta elenmiş kum, kireç, saman, taşçık katkılı. İyi fırınlanmış, açkılı el yapımıdır. Basit ağız kenarlı, kısa dar boyunlu oval gövdeli çömlek. Çömleğin gövdesinde memecik kabartması yer almaktadır.								

<b>Levha No</b>	25.4	<b>Kat. No</b>	195	<b>Form</b>	Çömlek	<b>Hamur</b>	10YR-3/1	<b>Tip</b>	2.2.1
<b>Hamur Grubu</b>		2 (Koyu Kahverengi)		<b>Ağız Çapı</b>	9	<b>Bezeme</b>	Memecik	<b>Kasa No</b>	İn.18 J/8 8004-21
<b>Tanım</b>	İnce elenmiş kum, kireç, saman katkılı. İyi fırınlanmış, açkılı el yapımıdır. Basit ağız kenarlı, kısa dar boyunlu oval gövdeli çömlek. Çömleğin gövdesinde memecik kabartması yer almaktadır.								

<b>Levha No</b>	25.5	<b>Kat. No</b>	196	<b>Form</b>	Çömlek	<b>Hamur</b>	2.5YR-2.5/1	<b>Tip</b>	2.2.1
<b>Hamur Grubu</b>		1 (Siyah)		<b>Ağız Çapı</b>	7,5	<b>Bezeme</b>	Memecik	<b>Kasa No</b>	İn.18 İ/7 7011-1
<b>Tanım</b>	İnce elenmiş kum, kireç, saman, taşçık katkılı. İyi fırınlanmış, açkılı el yapımıdır. Basit ağız kenarlı, kısa dar boyunlu oval gövdeli çömlek. Çömleğin omuzunda memecik kabartması yer almaktadır.								

<b>Levha No</b>	25.6	<b>Kat. No</b>	197	<b>Form</b>	Çömlek	<b>Hamur</b>	7.5YR-5/2	<b>Tip</b>	2.2.1
<b>Hamur Grubu</b>		6 (Açık Kahverengi)		<b>Ağız Çapı</b>	?	<b>Bezeme</b>	-	<b>Kasa No</b>	İn.18 H/7 7014-6
<b>Tanım</b>	İnce elenmiş kum, kireç katkılı. İyi fırınlanmış, açkılı el yapımıdır. Basit ağız kenarlı, kısa dar boyunlu oval gövdeli, gövde üzerinde yatay kulp/tutamağı bulunan çömlek.								

<b>Levha No</b>	25.7	<b>Kat. No</b>	198	<b>Form</b>	Çömlek	<b>Hamur</b>	5YR-2.5/1	<b>Tip</b>	2.2.1
<b>Hamur Grubu</b>		1 (Siyah)		<b>Ağız Çapı</b>	10	<b>Bezeme</b>	Kabartma Bant Üzeri Baskı Bezeme	<b>Kasa No</b>	İn.18 İ/7 7019-52
<b>Tanım</b>	İnce elenmiş kum, kireç, saman katkılı. İyi fırınlanmış, açkısız el yapımıdır. Basit ağız kenarlı, kısa dar boyunlu oval gövdeli çömlek. Çömleğin boyun kısmında kabartma bant üzeri parmak baskı bezeme yer almaktadır.								

<b>Levha No</b>	25.8	<b>Kat. No</b>	199	<b>Form</b>	Çömlek	<b>Hamur</b>	7.5YR-5/2	<b>Tip</b>	2.2.1
<b>Hamur Grubu</b>		6 (Açık Kahverengi)		<b>Ağız Çapı</b>	9	<b>Bezeme</b>	-	<b>Kasa No</b>	İn.18 J/8 8003-100
<b>Tanım</b>	Orta elenmiş kum, kireç, saman, taşçık katkılı. İyi fırınlanmış, açkılı el yapımıdır. Basit ağız kenarlı, kısa dar boyunlu oval gövdeli, ağız kenarından başlayan gövde üzerinde son bulan dikey kulplu çömlek.								

<b>Levha No</b>	25.9	<b>Kat. No</b>	200	<b>Form</b>	Çömlek	<b>Hamur</b>	7.5YR-4/2	<b>Tip</b>	2.2.1
<b>Hamur Grubu</b>		6 (Açık Kahverengi)		<b>Ağız Çapı</b>	14	<b>Bezeme</b>	-	<b>Kasa No</b>	İn.18 İ/7 7020-22
<b>Tanım</b>	Orta elenmiş kum, kireç, saman, taşçık katkılı. İyi fırınlanmış, açkılı el yapımıdır. Basit ağız kenarlı, kısa dar boyunlu oval gövdeli, ağız kenarından başlayan gövde üzerinde son bulan dikey kulplu çömlek.								

<b>Levha No</b>	26.1	<b>Kat. No</b>	201	<b>Form</b>	Çömlek	<b>Hamur</b>	10YR-3/1	<b>Tip</b>	2.2.1
<b>Hamur Grubu</b>		2 (Koyu Kahverengi)		<b>Ağız Çapı</b>	25	<b>Bezeme</b>	-	<b>Kasa No</b>	İn.18 J/8 8003-2
<b>Tanım</b>	İnce elenmiş kum, kireç, saman, taşçık katkılı. İyi fırınlanmış, açkılı el yapımıdır. Basit ağız kenarlı, kısa dar boyunlu oval gövdeli çömlek.								

<b>Levha No</b>	26.2	<b>Kat. No</b>	202	<b>Form</b>	Çömlek	<b>Hamur</b>	10YR-4/1	<b>Tip</b>	2.2.1
<b>Hamur Grubu</b>		2 (Koyu Kahverengi)		<b>Ağız Çapı</b>	26	<b>Bezeme</b>	-	<b>Kasa No</b>	İn.18 J/8 8008-77
<b>Tanım</b>	Orta elenmiş kum, kireç, az saman, yoğun taşçık ve mika katkılı. İyi fırınlanmış, açkılı el yapımıdır. Basit ağız kenarlı, kısa dar boyunlu oval gövdeli çömlek.								

<b>Levha No</b>	26.3	<b>Kat. No</b>	203	<b>Form</b>	Çömlek	<b>Hamur</b>	7.5YR-5/2	<b>Tip</b>	2.2.1
<b>Hamur Grubu</b>		5 (Bej)		<b>Ağız Çapı</b>	24	<b>Bezeme</b>	-	<b>Kasa No</b>	İn.18 H/7 7016-137
<b>Tanım</b>	İnce elenmiş kum, kireç, saman, taşçık katkılı. İyi fırınlanmış, açkılı el yapımıdır. Basit ağız kenarlı, kısa dar boyunlu oval gövdeli çömlek.								

<b>Levha No</b>	26.4	<b>Kat. No</b>	204	<b>Form</b>	Çömlek	<b>Hamur</b>	10YR-3/1	<b>Tip</b>	2.2.1
<b>Hamur Grubu</b>		2 (Koyu Kahverengi)		<b>Ağız Çapı</b>	24	<b>Bezeme</b>	-	<b>Kasa No</b>	İn.18 J/8 8002-151
<b>Tanım</b>	Kaba elenmiş kum, az saman, az taşçık katkılı. İyi fırınlanmış, açkılı el yapımıdır. Basit ağız kenarlı, kısa dar boyunlu oval gövdeli çömlek.								

<b>Levha No</b>	26.5	<b>Kat. No</b>	205	<b>Form</b>	Çömlek	<b>Hamur</b>	10YR-3/1	<b>Tip</b>	2.2.1
<b>Hamur Grubu</b>		2 (Koyu Kahverengi)		<b>Ağız Çapı</b>	24	<b>Bezeme</b>	-	<b>Kasa No</b>	İn.18 H/7 7019-32
<b>Tanım</b>	İnce elenmiş kum, saman, taşçık katkılı. İyi fırınlanmış, açkılı el yapımıdır. Basit ağız kenarlı, kısa dar boyunlu oval gövdeli çömlek.								

<b>Levha No</b>	26.6	<b>Kat. No</b>	206	<b>Form</b>	Çömlek	<b>Hamur</b>	10YR-4/1	<b>Tip</b>	2.2.1
<b>Hamur Grubu</b>		2 (Koyu Kahverengi)		<b>Ağız Çapı</b>	22	<b>Bezeme</b>	-	<b>Kasa No</b>	İn.18 H/7 7016-83
<b>Tanım</b>	İnce elenmiş kum, saman katkılı. İyi fırınlanmış, açkılı el yapımıdır. Basit ağız kenarlı, kısa dar boyunlu oval gövdeli çömlek.								

<b>Levha No</b>	27.1	<b>Kat. No</b>	207	<b>Form</b>	Çömlek	<b>Hamur</b>	10YR-4/1	<b>Tip</b>	2.2.1
<b>Hamur Grubu</b>		2 (Koyu Kahverengi)		<b>Ağız Çapı</b>	16	<b>Bezeme</b>	Baskı Bezeme	<b>Kasa No</b>	İn.19 H/7 7008-11 IV-2
<b>Tanım</b>	İnce elenmiş kum, saman katkılı. İyi fırınlanmış, açkısız el yapımıdır. Basit ağız kenarlı, kısa dar boyunlu oval gövdeli çömlek. Çömleğin dudağın üzerinde parmak baskı bezeme yer almaktadır.								

<b>Levha No</b>	27.2	<b>Kat. No</b>	208	<b>Form</b>	Çömlek	<b>Hamur</b>	10YR-4/2	<b>Tip</b>	2.2.1
<b>Hamur Grubu</b>		2 (Açık Kahverengi)		<b>Ağız Çapı</b>	28	<b>Bezeme</b>	Baskı Bezeme	<b>Kasa No</b>	İn.18 H/7 7021-83
<b>Tanım</b>	İnce elenmiş kum, saman ve mika katkılı. İyi fırınlanmış, açkılı el yapımıdır. Basit ağız kenarlı, kısa dar boyunlu oval gövdeli çömlek. Çömleğin dış yüzeyinde ağız kenarında parmak baskı bezeme yer almaktadır.								

<b>Levha No</b>	27.3	<b>Kat. No</b>	209	<b>Form</b>	Çömlek	<b>Hamur</b>	10YR-4/2	<b>Tip</b>	2.2.1
<b>Hamur Grubu</b>		2 (Açık Kahverengi)		<b>Ağız Çapı</b>	30	<b>Bezeme</b>	Kabartma Bant Üzeri Baskı Bezeme	<b>Kasa No</b>	İn.18 H/7 7014-101
<b>Tanım</b>	İnce elenmiş kum, saman katkılı. İyi fırınlanmış, açkısız el yapımıdır. Basit ağız kenarlı, kısa dar boyunlu oval gövdeli çömlek. Çömleğin dış yüzeyinde ağız kenarında parmak baskı bezeme yer almaktadır.								

<b>Levha No</b>	27.4	<b>Kat. No</b>	210	<b>Form</b>	Çömlek	<b>Hamur</b>	10YR-4/1	<b>Tip</b>	2.2.1
<b>Hamur Grubu</b>		2 (Koyu Kahverengi)		<b>Ağız Çapı</b>	22	<b>Bezeme</b>	-	<b>Kasa No</b>	İn.18 H/7 7020-15
<b>Tanım</b>	İnce elenmiş kum, saman katkılı. İyi fırınlanmış, açkılı el yapımıdır. Basit ağız kenarlı, kısa dar boyunlu oval gövdeli çömlek.								

<b>Levha No</b>	27.5	<b>Kat. No</b>	211	<b>Form</b>	Çömlek	<b>Hamur</b>	2.5YR-2.5/1	<b>Tip</b>	2.2.2
<b>Hamur Grubu</b>		1 (Siyah)		<b>Ağız Çapı</b>	6	<b>Bezeme</b>	-	<b>Kasa No</b>	İn.18 İ/7 7019-29
<b>Tanım</b>	İnce elenmiş kum, saman katkılı. İyi fırınlanmış, açkılı el yapımıdır Basit ağız kenarlı, kısa dar boyunlu omuzdan dikey kırık kulplu küresel gövdeli çömlek.								

<b>Levha No</b>	27.6	<b>Kat. No</b>	212	<b>Form</b>	Çömlek	<b>Hamur</b>	10YR-4/1	<b>Tip</b>	2.2.2
<b>Hamur Grubu</b>		2 (Koyu Kahverengi)		<b>Ağız Çapı</b>	9	<b>Bezeme</b>	-	<b>Kasa No</b>	İn.18 İ/7 7018-56
<b>Tanım</b>	İnce elenmiş kum, saman, taşçık katkılı. İyi fırınlanmış, açkılı el yapımıdır. Basit ağız kenarlı, kısa dar boyunlu küresel gövdeli çömlek.								

<b>Levha No</b>	27.7	<b>Kat. No</b>	213	<b>Form</b>	Çömlek	<b>Hamur</b>	5YR-2.5/1	<b>Tip</b>	2.2.2
<b>Hamur Grubu</b>		1 (Siyah)		<b>Ağız Çapı</b>	12	<b>Bezeme</b>	-	<b>Kasa No</b>	İn.18 J/8 8009-1
<b>Tanım</b>	İnce elenmiş kum, saman, az taşçık katkılı. İyi fırınlanmış, açkılı el yapımıdır. Basit ağız kenarlı, kısa dar boyunlu küresel gövdeli çömlek.								

<b>Levha No</b>	27.8	<b>Kat. No</b>	214	<b>Form</b>	Çömlek	<b>Hamur</b>	5YR-2.5/1	<b>Tip</b>	2.2.2
<b>Hamur Grubu</b>		1 (Siyah)		<b>Ağız Çapı</b>	22	<b>Bezeme</b>	-	<b>Kasa No</b>	İn.18 J/8 8009-22
<b>Tanım</b>	İnce elenmiş kum, kireç, saman, taşçık katkılı. İyi fırınlanmış, açkılı el yapımıdır. Basit ağız kenarlı, kısa dar boyunlu küresel gövdeli çömlek.								

<b>Levha No</b>	28.1	<b>Kat. No</b>	215	<b>Form</b>	Çömlek	<b>Hamur</b>	10YR-2/1	<b>Tip</b>	2.3.1
<b>Hamur Grubu</b>		1 (Siyah)		<b>Ağız Çapı</b>	16	<b>Bezeme</b>	-	<b>Kasa No</b>	İn.18 H/7 7013-35
<b>Tanım</b>	İnce elenmiş kum, kireç, saman, taşçık katkılı. İyi fırınlanmış, açkılı el yapımıdır. Basit ağız kenarlı, boyunlu küresel gövdeli çömlek.								

<b>Levha No</b>	28.2	<b>Kat. No</b>	216	<b>Form</b>	Çömlek	<b>Hamur</b>	7.5YR-5/2	<b>Tip</b>	2.3.1
<b>Hamur Grubu</b>		4 (Devetüyü)		<b>Ağız Çapı</b>	22	<b>Bezeme</b>	-	<b>Kasa No</b>	İn.18 H/7 7016-22
<b>Tanım</b>	İnce elenmiş kum, az kireç, saman katkılı. İyi fırınlanmış, açkılı el yapımıdır. Basit ağız kenarlı, boyunlu küresel gövdeli çömlek.								

<b>Levha No</b>	28.3	<b>Kat. No</b>	217	<b>Form</b>	Çömlek	<b>Hamur</b>	10YR-5/1	<b>Tip</b>	2.3.1
<b>Hamur Grubu</b>		2 (Koyu Kahverengi)		<b>Ağız Çapı</b>	18	<b>Bezeme</b>	-	<b>Kasa No</b>	KK. NN.
<b>Tanım</b>	İnce elenmiş kum, kireç, saman, taşçık katkılı. İyi fırınlanmış, açkılı el yapımıdır. Basit ağız kenarlı, boyunlu küresel gövdeli çömlek.								

<b>Levha No</b>	28.4	<b>Kat. No</b>	218	<b>Form</b>	Çömlek	<b>Hamur</b>	10YR-4/2	<b>Tip</b>	2.3.1
<b>Hamur Grubu</b>		6 (Açık Kahverengi)		<b>Ağız Çapı</b>	26	<b>Bezeme</b>	Kabartma Bant Üzeri Baskı Bezeme	<b>Kasa No</b>	İn.18 H/7 7014-103
<b>Tanım</b>	İnce elenmiş kum, kireç, saman, az taşçık katkılı. İyi fırınlanmış, açkılı el yapımıdır. Basit ağız kenarlı, boyunlu küresel gövdeli çömlek. Çömleğin dış yüzeyinde ağız kenarında parmak baskı bezeme, omuzunda ise kabartma bant üzeri parmak baskı bezeme yer almaktadır.								

<b>Levha No</b>	28.5	<b>Kat. No</b>	219	<b>Form</b>	Çömlek	<b>Hamur</b>	10YR-3/1	<b>Tip</b>	2.3.1
<b>Hamur Grubu</b>		2 (Koyu Kahverengi)		<b>Ağız Çapı</b>	10	<b>Bezeme</b>	Memecik	<b>Kasa No</b>	İn.18 J/8 8003-?
<b>Tanım</b>	İnce elenmiş kum, kireç, saman katkılı. İyi fırınlanmış, açkılı el yapımıdır. Basit ağız kenarlı, boyunlu küresel gövdeli çömlek. Çömleğin omuzdan başlayıp gövdede son bulan dikey ikiz memecik kabartma yer almaktadır.								

<b>Levha No</b>	28.6	<b>Kat. No</b>	220	<b>Form</b>	Çömlek	<b>Hamur</b>	10YR-4/1	<b>Tip</b>	2.3.1
<b>Hamur Grubu</b>		2 (Koyu Kahverengi)		<b>Ağız Çapı</b>	10	<b>Bezeme</b>	-	<b>Kasa No</b>	İn.18 İ/7 7018-81
<b>Tanım</b>	İnce elenmiş kum, kireç, saman katkılı. İyi fırınlanmış, açkısız el yapımıdır. Basit ağız kenarlı, boyunlu küresel gövdeli çömlek.								

<b>Levha No</b>	28.7	<b>Kat. No</b>	221	<b>Form</b>	Çömlek	<b>Hamur</b>	10YR-5/1	<b>Tip</b>	2.3.1
<b>Hamur Grubu</b>		5 (Bej)		<b>Ağız Çapı</b>	30	<b>Bezeme</b>	-	<b>Kasa No</b>	İn.18 İ/7 7018-121
<b>Tanım</b>	İnce elenmiş kum, kireç, saman, taşçık katkılı. İyi fırınlanmış, açkılı el yapımıdır. Basit ağız kenarlı, boyunlu küresel gövdeli çömlek.								

<b>Levha No</b>	28.8	<b>Kat. No</b>	222	<b>Form</b>	Çömlek	<b>Hamur</b>	5YR-4/1	<b>Tip</b>	2.3.1
<b>Hamur Grubu</b>		2 (Koyu Kahverengi)		<b>Ağız Çapı</b>	21,2	<b>Bezeme</b>	Memecik	<b>Kasa No</b>	İn.18 İ/7 7018-97
<b>Tanım</b>	İnce elenmiş kum, kireç, saman katkılı. İyi fırınlanmış, açkılı el yapımıdır. Basit ağız kenarlı, boyunlu küresel gövdeli çömlek. Çömleğin omzunda memecik kabartma yer almaktadır.								

<b>Levha No</b>	29.1	<b>Kat. No</b>	223	<b>Form</b>	Çömlek	<b>Hamur</b>	5YR-3/1	<b>Tip</b>	2.3.2
<b>Hamur Grubu</b>		2 (Koyu Kahverengi)		<b>Ağız Çapı</b>	8,6	<b>Bezeme</b>	-	<b>Kasa No</b>	İn.18 H/7 7020-48
<b>Tanım</b>	İnce elenmiş kum, kireç, saman, taşçık katkılı. İyi fırınlanmış, açkılı el yapımıdır. Basit ağız kenarlı, uzun boyunlu küresel gövdeli çömlek.								

<b>Levha No</b>	29.2	<b>Kat. No</b>	224	<b>Form</b>	Çömlek	<b>Hamur</b>	10YR-4/1	<b>Tip</b>	2.3.2
<b>Hamur Grubu</b>		2 (Koyu Kahverengi)		<b>Ağız Çapı</b>	12	<b>Bezeme</b>	-	<b>Kasa No</b>	İn.18 J/8 8004-64
<b>Tanım</b>	İnce elenmiş kum, kireç, saman, taşçık katkılı. İyi fırınlanmış, açkısız el yapımıdır. Basit ağız kenarlı, uzun boyunlu küresel gövdeli çömlek.								

<b>Levha No</b>	29.3	<b>Kat. No</b>	225	<b>Form</b>	Çömlek	<b>Hamur</b>	10YR-3/1	<b>Tip</b>	2.3.2
<b>Hamur Grubu</b>		2 (Koyu Kahverengi)		<b>Ağız Çapı</b>	10,3	<b>Bezeme</b>	Memecik	<b>Kasa No</b>	İn.18 İ/7 7019-9
<b>Tanım</b>	İnce elenmiş kum, kireç, saman, mineral katkılı. İyi fırınlanmış, açkılı el yapımıdır. Basit ağız kenarlı, uzun boyunlu küresel gövdeli çömlek. Çömleğin omuzu üzerinde memecik kabartması yer almaktadır.								

<b>Levha No</b>	29.4	<b>Kat. No</b>	226	<b>Form</b>	Çömlek	<b>Hamur</b>	10YR-4/1	<b>Tip</b>	2.3.2
<b>Hamur Grubu</b>		2 (Koyu Kahverengi)		<b>Ağız Çapı</b>	18	<b>Bezeme</b>	-	<b>Kasa No</b>	İn.18 J/8 8008-118
<b>Tanım</b>	İnce elenmiş kum, kireç, saman katkılı. İyi fırınlanmış, açkılı el yapımıdır. Basit ağız kenarlı, uzun boyunlu küresel gövdeli çömlek.								

<b>Levha No</b>	29.5	<b>Kat. No</b>	227	<b>Form</b>	Çömlek	<b>Hamur</b>	10YR-4/1	<b>Tip</b>	2.3.2
<b>Hamur Grubu</b>		2 (Koyu Kahverengi)		<b>Ağız Çapı</b>	?	<b>Bezeme</b>	-	<b>Kasa No</b>	İn.18 H/7 7005-20
<b>Tanım</b>	İnce elenmiş kum, kireç, saman, taşçık katkılı. İyi fırınlanmış, açkılı el yapımıdır. Basit ağız kenarlı, uzun boyunlu küresel gövdeli çömlek.								

<b>Levha No</b>	29.6	<b>Kat. No</b>	228	<b>Form</b>	Çömlek	<b>Hamur</b>	7.5YR-5/2	<b>Tip</b>	2.3.2
<b>Hamur Grubu</b>		4 (Devetüyü)		<b>Ağız Çapı</b>	30	<b>Bezeme</b>	-	<b>Kasa No</b>	İn.18 İ/7 7009-45
<b>Tanım</b>	İnce elenmiş kum, kireç, saman katkılı. İyi fırınlanmış, a�ksız el yapımıdır. Basit ağız kenarlı, uzun boyunlu küresel gövdeli çömlek.								

<b>Levha No</b>	29.7	<b>Kat. No</b>	229	<b>Form</b>	Çömlek	<b>Hamur</b>	5YR-3/1	<b>Tip</b>	2.3.2
<b>Hamur Grubu</b>		6 (Açık Kahverengi)		<b>Ağız Çapı</b>	30	<b>Bezeme</b>	Kabartma Bant Üzeri Baskı Bezeme	<b>Kasa No</b>	İn.18 İ/7 7001-8
<b>Tanım</b>	İnce elenmiş kum, kireç, saman katkılı. İyi fırınlanmış, a�ksız el yapımıdır. Basit ağız kenarlı, uzun boyunlu küresel gövdeli çömlek. Çömleğin dış yüzeyinde ağız kenarı ve omuz üzerinde kabartma bant üzeri parmak baskı bezeme yer almaktadır.								

<b>Levha No</b>	30.1	<b>Kat. No</b>	230	<b>Form</b>	Çömlek	<b>Hamur</b>	5YR-4/1	<b>Tip</b>	2.3.2
<b>Hamur Grubu</b>		2 (Koyu Kahverengi)		<b>Ağız Çapı</b>	16	<b>Bezeme</b>	-	<b>Kasa No</b>	İn.18 İ/7 7016-123
<b>Tanım</b>	İnce elenmiş kum, kireç, saman katkılı. İyi fırınlanmış, a�ksız el yapımıdır. Basit ağız kenarlı, uzun boyunlu küresel gövdeli çömlek.								

<b>Levha No</b>	30.2	<b>Kat. No</b>	231	<b>Form</b>	Çömlek	<b>Hamur</b>	7.5YR-5/2	<b>Tip</b>	2.3.2
<b>Hamur Grubu</b>		4 (Devetüyü)		<b>Ağız Çapı</b>	15	<b>Bezeme</b>	-	<b>Kasa No</b>	İn.18 H/7 7016-16
<b>Tanım</b>	İnce elenmiş kum, yoğun kireç, saman, az taşçık katkılı. İyi fırınlanmış, a�ksız el yapımıdır. Basit ağız kenarlı, uzun boyunlu küresel gövdeli çömlek.								

<b>Levha No</b>	30.3	<b>Kat. No</b>	232	<b>Form</b>	Çömlek	<b>Hamur</b>	5YR-6/4	<b>Tip</b>	2.3.2
<b>Hamur Grubu</b>		4 (Devetüyü)		<b>Ağız Çapı</b>	22	<b>Bezeme</b>	-	<b>Kasa No</b>	İn.18 H/7 7017-31
<b>Tanım</b>	İnce elenmiş kum, yoğun kireç, saman ve mika katkılı. İyi fırınlanmış, açkısız el yapımıdır. Basit ağız kenarlı, uzun boyunlu küresel gövdeli çömlek.								

<b>Levha No</b>	30.4	<b>Kat. No</b>	233	<b>Form</b>	Çömlek	<b>Hamur</b>	10YR-4/1	<b>Tip</b>	2.3.2
<b>Hamur Grubu</b>		2 (Koyu Kahverengi)		<b>Ağız Çapı</b>	28	<b>Bezeme</b>	Açkılı Bezeme	<b>Kasa No</b>	İn.18 H/7 7020-62
<b>Tanım</b>	İnce elenmiş kum, kireç, saman ve mika katkılı. İyi fırınlanmış, açkılı el yapımıdır. Basit ağız kenarlı, uzun boyunlu küresel gövdeli çömlek. Çömleğin iç yüzeyinde ağız kenarından omuza uzanan baklava/kafes motifli Beyaz Boya Bezeme yer almaktadır.								

<b>Levha No</b>	30.5	<b>Kat. No</b>	234	<b>Form</b>	Çömlek	<b>Hamur</b>	10YR-4/1	<b>Tip</b>	2.4.1
<b>Hamur Grubu</b>		2 (Koyu Kahverengi)		<b>Ağız Çapı</b>	6	<b>Bezeme</b>	Açkılı Bezeme	<b>Kasa No</b>	İn.20 H/8 8013-21 V-8
<b>Tanım</b>	İnce elenmiş kum, kireç, saman katkılı. İyi fırınlanmış, açkılı el yapımıdır. Basit ağız kenarlı, dar silindirik boyunlu basık küresel gövdeli çömlek. Çömleğin dış yüzeyinde ağız kenarından başlayıp kabın boynu boyunca devam eden baklava/kafes motifli Beyaz Boya Bezeme yer almaktadır.								

<b>Levha No</b>	30.6	<b>Kat. No</b>	235	<b>Form</b>	Çömlek	<b>Hamur</b>	5YR-2.5/1	<b>Tip</b>	2.4.1
<b>Hamur Grubu</b>		1 (Siyah)		<b>Ağız Çapı</b>	7,5	<b>Bezeme</b>	-	<b>Kasa No</b>	İn.18 J/8 8004-64
<b>Tanım</b>	İnce elenmiş kum, kireç, saman, taşçık katkılı. İyi fırınlanmış, açkılı el yapımıdır. Basit ağız kenarlı, dar silindirik boyunlu basık küresel gövdeli çömlek.								

<b>Levha No</b>	30.7	<b>Kat. No</b>	236	<b>Form</b>	Çömlek	<b>Hamur</b>	5YR-4/1	<b>Tip</b>	2.4.1
<b>Hamur Grubu</b>		2 (Koyu Kahverengi)		<b>Ağız Çapı</b>	7,4	<b>Bezeme</b>	-	<b>Kasa No</b>	İn.18 İ/7 7020-16
<b>Tanım</b>	İnce elenmiş kum, kireç, saman, taşçık katkılı. İyi fırınlanmış, açkısız el yapımıdır. Basit ağız kenarlı, dar silindirik boyunlu basık küresel gövdeli çömlek.								

<b>Levha No</b>	30.8	<b>Kat. No</b>	237	<b>Form</b>	Çömlek	<b>Hamur</b>	5YR-2.5/1	<b>Tip</b>	2.4.1
<b>Hamur Grubu</b>		1 (Siyah)		<b>Ağız Çapı</b>	10	<b>Bezeme</b>	Açkılı Bezeme	<b>Kasa No</b>	İn.20 H/8 8013-3 V-9
<b>Tanım</b>	İnce elenmiş kum, kireç, az saman katkılı. İyi fırınlanmış, açkılı el yapımıdır. Basit ağız kenarlı, dar silindirik boyunlu basık küresel gövdeli çömlek. Çömleğin dış yüzeyinde ağız kenarından başlayıp kabın boynu boyunca devam eden çapraz çizgiler ile "x" şeklinde Beyaz Boya Bezeme yer almaktadır.								

<b>Levha No</b>	30.9	<b>Kat. No</b>	238	<b>Form</b>	Çömlek	<b>Hamur</b>	5YR-2.5/1	<b>Tip</b>	2.4.1
<b>Hamur Grubu</b>		1 (Siyah)		<b>Ağız Çapı</b>	12	<b>Bezeme</b>	Açkılı Bezeme	<b>Kasa No</b>	İn.18 H/7 7020-13
<b>Tanım</b>	İnce elenmiş kum, kireç, saman katkılı. İyi fırınlanmış, açkılı el yapımıdır. Basit ağız kenarlı, dar silindirik boyunlu basık küresel gövdeli çömlek. Çömleğin dış yüzeyinde boynu üzerinde üç sıra çapraz çizgilerin bulunduğu Beyaz Boya Bezeme yer almaktadır.								

<b>Levha No</b>	31.1	<b>Kat. No</b>	239	<b>Form</b>	Çömlek	<b>Hamur</b>	2.5YR-2.5/1	<b>Tip</b>	2.4.1
<b>Hamur Grubu</b>		1 (Siyah)		<b>Ağız Çapı</b>	5	<b>Bezeme</b>	-	<b>Kasa No</b>	İn.18 J/8 8008-17
<b>Tanım</b>	İnce elenmiş kum, kireç, saman, taşçık katkılı. İyi fırınlanmış, açkılı el yapımıdır. Basit ağız kenarlı, dar silindirik boyunlu basık küresel gövdeli çömlek.								

<b>Levha No</b>	31.2	<b>Kat. No</b>	240	<b>Form</b>	Çömlek	<b>Hamur</b>	2.5YR-2.5/1	<b>Tip</b>	2.4.1
<b>Hamur Grubu</b>		1 (Siyah)		<b>Ağız Çapı</b>	7	<b>Bezeme</b>	-	<b>Kasa No</b>	İn.18 H/7 7021-74
<b>Tanım</b>	İnce elenmiş kum, kireç, saman katkılı. İyi fırınlanmış, açkılı el yapımıdır. Basit ağız kenarlı, dar silindirik boyunlu basık küresel gövdeli çömlek.								

<b>Levha No</b>	31.3	<b>Kat. No</b>	241	<b>Form</b>	Çömlek	<b>Hamur</b>	10YR-4/1	<b>Tip</b>	2.4.1
<b>Hamur Grubu</b>		2 (Koyu Kahverengi)		<b>Ağız Çapı</b>	8	<b>Bezeme</b>	-	<b>Kasa No</b>	İn.18 İ/7 7020-36
<b>Tanım</b>	İnce elenmiş kum, kireç, saman katkılı. İyi fırınlanmış, açkılı el yapımıdır. Basit ağız kenarlı, dar silindirik boyunlu basık küresel gövdeli çömlek.								

<b>Levha No</b>	31.4	<b>Kat. No</b>	242	<b>Form</b>	Çömlek	<b>Hamur</b>	5YR-5/2	<b>Tip</b>	2.4.1
<b>Hamur Grubu</b>		5 (Bej)		<b>Ağız Çapı</b>	9	<b>Bezeme</b>	-	<b>Kasa No</b>	İn.18 J/8 8007-5
<b>Tanım</b>	İnce elenmiş kum, kireç, saman, taşçık katkılı. İyi fırınlanmış, açkılı el yapımıdır. Basit ağız kenarlı, dar silindirik boyunlu basık küresel gövdeli çömlek.								

<b>Levha No</b>	31.5	<b>Kat. No</b>	243	<b>Form</b>	Çömlek	<b>Hamur</b>	5YR-2.5/1	<b>Tip</b>	2.4.1
<b>Hamur Grubu</b>		1 (Siyah)		<b>Dip Çapı</b>	9	<b>Bezeme</b>	Memecik	<b>Kasa No</b>	İn.18 İ/7 7018-93
<b>Tanım</b>	İnce elenmiş kum, kireç, saman, taşçık katkılı. İyi fırınlanmış, açkılı el yapımıdır. Basit ağız kenarlı, dar silindirik boyunlu basık küresel gövdeli, omuz üzerinde memecik kabartması bulunan içe çekik düz dipli çömlek. (Ağız kenarı korunamamıştır.)								

<b>Levha No</b>	31.6	<b>Kat. No</b>	244	<b>Form</b>	Çömlek	<b>Hamur</b>	10YR-3/1	<b>Tip</b>	2.4.1
<b>Hamur Grubu</b>		2 (Koyu Kahverengi)		<b>Dip Çapı</b>	5,6	<b>Bezeme</b>	-	<b>Kasa No</b>	İn.17 J/8-13
<b>Tanım</b>	İnce elenmiş kum, kireç, saman, taşçık katkılı. İyi fırınlanmış, açkılı el yapımıdır. Basit ağız kenarlı, dar silindirik boyunlu basık küresel gövdeli içe çekik düz dipli çömlek. (Ağız kenarı korunamamıştır.)								

<b>Levha No</b>	31.7	<b>Kat. No</b>	245	<b>Form</b>	Çömlek	<b>Hamur</b>	5YR-2.5/1	<b>Tip</b>	2.4.1
<b>Hamur Grubu</b>		1 (Siyah)		<b>Ağız Çapı</b>	-	<b>Bezeme</b>	-	<b>Kasa No</b>	İn.18 İ/7 7021-4
<b>Tanım</b>	Orta elenmiş kum, kireç, saman, taşçık katkılı. İyi fırınlanmış, açkılı el yapımıdır. Basit ağız kenarlı, dar silindirik boyunlu basık küresel gövdeli çömlek. (Kabın ağız kenarı ve dip kısmı korunamamıştır.)								

<b>Levha No</b>	32.1	<b>Kat. No</b>	247	<b>Form</b>	Dip	<b>Hamur</b>	2.5Y- 6/2	<b>Tip</b>	3.1.1
<b>Hamur Grubu</b>		5 (Bej)		<b>Dip Çapı</b>	4	<b>Bezeme</b>	-	<b>Kasa No</b>	İn.20 H/8 8016-6 V-11
<b>Tanım</b>	Orta elenmiş kum, kireç, saman katkılı. İyi fırınlanmış, açkılı el yapımı düz dip.								

<b>Levha No</b>	32.2	<b>Kat. No</b>	248	<b>Form</b>	Dip	<b>Hamur</b>	10YR-4/1	<b>Tip</b>	3.1.1
<b>Hamur Grubu</b>		2 (Koyu Kahverengi)		<b>Dip Çapı</b>	7	<b>Bezeme</b>	-	<b>Kasa No</b>	İn.18 H/7 7017-85
<b>Tanım</b>	İnce elenmiş kum, kireç, saman katkılı. İyi fırınlanmış, açkılı el yapımı düz dip.								

<b>Levha No</b>	32.3	<b>Kat. No</b>	249	<b>Form</b>	Dip	<b>Hamur</b>	10YR-4/1	<b>Tip</b>	3.1.1
<b>Hamur Grubu</b>		2 (Koyu Kahverengi)		<b>Dip Çapı</b>	4.4	<b>Bezeme</b>	-	<b>Kasa No</b>	İn.18 H/7 7016-42
<b>Tanım</b>	İnce elenmiş kum, kireç, saman katkılı. İyi fırınlanmış, açkılı el yapımı düz dip.								

<b>Levha No</b>	32.4	<b>Kat. No</b>	250	<b>Form</b>	Dip	<b>Hamur</b>	2.5YR-4/2	<b>Tip</b>	3.1.1
<b>Hamur Grubu</b>		3 (Alacalı)		<b>Dip Çapı</b>	8	<b>Bezeme</b>	-	<b>Kasa No</b>	İn.19 H/7 7015-4 IV-3
<b>Tanım</b>	İnce elenmiş kum, kireç, az saman ve taşçık katkılı. İyi fırınlanmış, açkılı el yapımı düz dip.								

<b>Levha No</b>	32.5	<b>Kat. No</b>	251	<b>Form</b>	Dip	<b>Hamur</b>	D: 5YR-6/4 İ:2.5YR-2.5/1	<b>Tip</b>	3.1.1
<b>Hamur Grubu</b>		7 (İçi Dışı Farklı)		<b>Dip Çapı</b>	5.2	<b>Bezeme</b>	-	<b>Kasa No</b>	İn.18 H/7 7023-49
<b>Tanım</b>	İnce elenmiş mikalı kum, kireç, saman katkılı. İyi fırınlanmış, açkılı el yapımı düz dip.								

<b>Levha No</b>	32.6	<b>Kat. No</b>	252	<b>Form</b>	Dip	<b>Hamur</b>	10YR-3/1	<b>Tip</b>	3.1.1
<b>Hamur Grubu</b>		2 (Koyu Kahverengi)		<b>Dip Çapı</b>	7.5	<b>Bezeme</b>	-	<b>Kasa No</b>	İn.19 H/7 Yüzey-7 V
<b>Tanım</b>	İnce elenmiş mikalı kum, kireç, saman ve az taşçık katkılı. İyi fırınlanmış, açkılı el yapımı düz dip.								

<b>Levha No</b>	32.7	<b>Kat. No</b>	253	<b>Form</b>	Dip	<b>Hamur</b>	10YR-3/1	<b>Tip</b>	3.1.1
<b>Hamur Grubu</b>		2 (Koyu Kahverengi)		<b>Dip Çapı</b>	9	<b>Bezeme</b>	-	<b>Kasa No</b>	İn.18 H/7 7021-22
<b>Tanım</b>	Orta elenmiş kum, kireç, bol saman ve bol taşçık katkılı. İyi fırınlanmış, açkısız el yapımı düz dip.								

<b>Levha No</b>	32.8	<b>Kat. No</b>	254	<b>Form</b>	Dip	<b>Hamur</b>	10YR-4/1	<b>Tip</b>	3.1.1
<b>Hamur Grubu</b>		2 (Koyu Kahverengi)		<b>Dip Çapı</b>	4.4	<b>Bezeme</b>	-	<b>Kasa No</b>	İn.18 J/8 8006-53
<b>Tanım</b>	İnce elenmiş kum, kireç, saman katkılı. İyi fırınlanmış, açkılı el yapımı düz dip.								

<b>Levha No</b>	32.9	<b>Kat. No</b>	255	<b>Form</b>	Dip	<b>Hamur</b>	7.5YR-5/2	<b>Tip</b>	3.1.1
<b>Hamur Grubu</b>		4 (Devetüyü)		<b>Dip Çapı</b>	6	<b>Bezeme</b>	Beyaz Boya Bezeme	<b>Kasa No</b>	İn.20 H/8 8013-2 V- 9
<b>Tanım</b>	İnce elenmiş kum, kireç, saman katkılı. İyi fırınlanmış, açkılı el yapımı düz dip. İç yüzeyde birbirine paralel dikey çizgilerden oluşan beyaz boya bezeme bulunmaktadır.								

<b>Levha No</b>	33.1	<b>Kat. No</b>	256	<b>Form</b>	Dip	<b>Hamur</b>	7.5YR-5/2	<b>Tip</b>	3.1.1
<b>Hamur Grubu</b>		6 (Açık Kahverengi)		<b>Dip Çapı</b>	7	<b>Bezeme</b>	-	<b>Kasa No</b>	İn.18 H/7 7014-53
<b>Tanım</b>	Orta elenmiş kum, kireç, saman ve yoğun taşçık katkılı. İyi fırınlanmış, açkılı el yapımı düz dip.								

<b>Levha No</b>	33.2	<b>Kat. No</b>	257	<b>Form</b>	Dip	<b>Hamur</b>	10YR-4/1	<b>Tip</b>	3.1.1
<b>Hamur Grubu</b>		2 (Koyu Kahverengi)		<b>Dip Çapı</b>	5,5	<b>Bezeme</b>	-	<b>Kasa No</b>	İn.19 H/7 7019-34 IV-5
<b>Tanım</b>	İnce elenmiş kum, kireç, saman katkılı. İyi fırınlanmış, açkılı el yapımı düz dip.								

<b>Levha No</b>	33.3	<b>Kat. No</b>	258	<b>Form</b>	Dip	<b>Hamur</b>	10YR-5/2	<b>Tip</b>	3.1.1
<b>Hamur Grubu</b>		5 (Bej)		<b>Dip Çapı</b>	5	<b>Bezeme</b>	-	<b>Kasa No</b>	İn.20 H/8 8014-3 V- 10
<b>Tanım</b>	Orta elenmiş kum, kireç, saman, taşçık katkılı. İyi fırınlanmış, açkılı el yapımı düz dip.								

<b>Levha No</b>	33.4	<b>Kat. No</b>	259	<b>Form</b>	Dip	<b>Hamur</b>	10YR-5/1	<b>Tip</b>	3.1.1
<b>Hamur Grubu</b>		5 (Bej)		<b>Dip Çapı</b>	6	<b>Bezeme</b>	-	<b>Kasa No</b>	İn.19 H/7 7027-26 V-2
<b>Tanım</b>	Orta elenmiş kum, kireç, saman, taşçık katkılı. İyi fırınlanmış, açkısız el yapımı düz dip.								

<b>Levha No</b>	33.5	<b>Kat. No</b>	260	<b>Form</b>	Dip	<b>Hamur</b>	10YR-4/1	<b>Tip</b>	3.1.1
<b>Hamur Grubu</b>		2 (Koyu Kahverengi)		<b>Dip Çapı</b>	9,5	<b>Bezeme</b>	-	<b>Kasa No</b>	İn.18 İ/7 7018-105
<b>Tanım</b>	İnce elenmiş kum, kireç, saman katkılı. İyi fırınlanmış, açkılı el yapımı düz dip.								

<b>Levha No</b>	33.6	<b>Kat. No</b>	261	<b>Form</b>	Dip	<b>Hamur</b>	D: 7.5YR-6/2 İ: 5YR-2.5/1	<b>Tip</b>	3.1.1
<b>Hamur Grubu</b>		7 (İçi Dışı Farklı)		<b>Dip Çapı</b>	8,2	<b>Bezeme</b>	-	<b>Kasa No</b>	İn.18 İ/7 7018-135
<b>Tanım</b>	Orta elenmiş mikalı kum, kireç, yoğun saman, az taşçık katkılı. İyi fırınlanmış, açkılı el yapımı düz dip.								

<b>Levha No</b>	33.7	<b>Kat. No</b>	262	<b>Form</b>	Dip	<b>Hamur</b>	10YR-5/1	<b>Tip</b>	3.1.2
<b>Hamur Grubu</b>		5 (Bej)		<b>Dip Çapı</b>	4,6	<b>Bezeme</b>	Beyaz Boya Bezeme	<b>Kasa No</b>	İn.19 H/7 7027-28 V-2
<b>Tanım</b>	İnce elenmiş kum, kireç, saman katkılı. İyi fırınlanmış, açkılı el yapımı iç bükey dip. İç yüzeyde birbirine paralel dikey çizgiler ile birlikte tonda da "X" ve "+" motiflerinden oluşan beyaz boya bezeme bulunmaktadır.								

<b>Levha No</b>	33.8	<b>Kat. No</b>	263	<b>Form</b>	Dip	<b>Hamur</b>	D: 5Y- 5/1 İ: 5YR-2.5/1	<b>Tip</b>	3.1.2
<b>Hamur Grubu</b>		7 (İçi Dışı Farklı)		<b>Dip Çapı</b>	4,3	<b>Bezeme</b>	-	<b>Kasa No</b>	İn.18 İ/7 7021-16
<b>Tanım</b>	İnce elenmiş kum, kireç, saman katkılı. İyi fırınlanmış, açkılı el yapımı iç bükey dip.								

<b>Levha No</b>	33.9	<b>Kat. No</b>	264	<b>Form</b>	Dip	<b>Hamur</b>	D: 10YR-6/2 İ: 10YR-6/2	<b>Tip</b>	3.1.2
<b>Hamur Grubu</b>		7 (İçi Dışı Farklı)		<b>Dip Çapı</b>	3	<b>Bezeme</b>	-	<b>Kasa No</b>	İn.18 İ/7 7018-100
<b>Tanım</b>	İnce elenmiş kum, kireç, saman, az taşçık katkılı. İyi fırınlanmış, açkısız el yapımı iç bükey dip.								

<b>Levha No</b>	33.10	<b>Kat. No</b>	265	<b>Form</b>	Dip	<b>Hamur</b>	10YR-4/1	<b>Tip</b>	3.1.2
<b>Hamur Grubu</b>	2 (Koyu Kahverengi)		<b>Dip Çapı</b>	4,5	<b>Bezeme</b>	-	<b>Kasa No</b>	İn.18 İ/7 7018-83	
<b>Tanım</b>	İnce elenmiş kum, kireç, saman, taşçık katkılı. İyi fırınlanmış, açkılı el yapımı iç bükey dip.								

<b>Levha No</b>	33.11	<b>Kat. No</b>	266	<b>Form</b>	Dip	<b>Hamur</b>	2.5Y- 5/2	<b>Tip</b>	3.1.2
<b>Hamur Grubu</b>	5 (Bej)		<b>Dip Çapı</b>	7,2	<b>Bezeme</b>	-	<b>Kasa No</b>	İn.18 H/7 7013-41	
<b>Tanım</b>	İnce elenmiş kum, kireç, saman katkılı. İyi fırınlanmış, açkılı el yapımı iç bükey dip.								

<b>Levha No</b>	33.12	<b>Kat. No</b>	267	<b>Form</b>	Dip	<b>Hamur</b>	10YR-3/1	<b>Tip</b>	3.1.2
<b>Hamur Grubu</b>	2 (Koyu Kahverengi)		<b>Dip Çapı</b>	9	<b>Bezeme</b>	-	<b>Kasa No</b>	İn.19 H/7 7019-12 IV-5	
<b>Tanım</b>	İnce elenmiş kum, saman, taşçık katkılı. İyi fırınlanmış, açkılı el yapımı iç bükey dip.								

<b>Levha No</b>	34.1	<b>Kat. No</b>	268	<b>Form</b>	Dip	<b>Hamur</b>	D: 5YR-6/2 İ:2.5YR-2.5/1	<b>Tip</b>	3.1.2
<b>Hamur Grubu</b>	7 (İçi Dışı Farklı)		<b>Dip Çapı</b>	4,8	<b>Bezeme</b>	-	<b>Kasa No</b>	İn.19 H/7 7019-27 IV-9	
<b>Tanım</b>	Orta elenmiş mikalı kum, kireç, saman katkılı. İyi fırınlanmış, açkılı el yapımı iç bükey dip.								

<b>Levha No</b>	34.2	<b>Kat. No</b>	269	<b>Form</b>	Dip	<b>Hamur</b>	10YR-6/2	<b>Tip</b>	3.1.2
<b>Hamur Grubu</b>		5 (Bej)		<b>Dip Çapı</b>	6	<b>Bezeme</b>	-	<b>Kasa No</b>	İn.18 H/7 7005-12
<b>Tanım</b>	İnce elenmiş kum, kireç, saman katkılı. İyi fırınlanmış, açkısız el yapımı iç bükey dip.								

<b>Levha No</b>	34.3	<b>Kat. No</b>	270	<b>Form</b>	Dip	<b>Hamur</b>	5Y- 5/1	<b>Tip</b>	3.1.2
<b>Hamur Grubu</b>		2 (Koyu Kahverengi)		<b>Dip Çapı</b>	8	<b>Bezeme</b>	-	<b>Kasa No</b>	İn.18 J/8 8009-28
<b>Tanım</b>	İnce elenmiş kum, kireç, saman katkılı. İyi fırınlanmış, açkılı el yapımı iç bükey dip.								

<b>Levha No</b>	34.4	<b>Kat. No</b>	271	<b>Form</b>	Dip	<b>Hamur</b>	5YR-2.5/1	<b>Tip</b>	3.1.2
<b>Hamur Grubu</b>		1 (Siyah)		<b>Dip Çapı</b>	3	<b>Bezeme</b>	-	<b>Kasa No</b>	İn.18 H/7 7019-2
<b>Tanım</b>	İnce elenmiş kum, kireç, saman katkılı. İyi fırınlanmış, açkılı el yapımı iç bükey dip.								

<b>Levha No</b>	34.5	<b>Kat. No</b>	272	<b>Form</b>	Dip	<b>Hamur</b>	D: 10YR-6/2 İ: 5YR-2.5/1	<b>Tip</b>	3.1.2
<b>Hamur Grubu</b>		7 (İçi Dışı Farklı)		<b>Dip Çapı</b>	3,5	<b>Bezeme</b>	-	<b>Kasa No</b>	İn.19 H/7 7003-29 IV-9
<b>Tanım</b>	Orta elenmiş mikalı kum, az kireç, saman, taşçık katkılı. İyi fırınlanmış, açkısız el yapımı iç bükey dip.								

<b>Levha No</b>	34.6	<b>Kat. No</b>	273	<b>Form</b>	Dip	<b>Hamur</b>	5YR-2.5/1	<b>Tip</b>	3.1.2
<b>Hamur Grubu</b>		1 (Siyah)		<b>Dip Çapı</b>	3,5	<b>Bezeme</b>	-	<b>Kasa No</b>	İn.19 H/7 7025-38 IV-1
<b>Tanım</b>	İnce elenmiş kum, kireç, saman, taşçık katkılı. İyi fırınlanmış, ağırlı el yapımı iç bükey dip.								

<b>Levha No</b>	34.7	<b>Kat. No</b>	274	<b>Form</b>	Dip	<b>Hamur</b>	5YR-2.5/1	<b>Tip</b>	3.1.2
<b>Hamur Grubu</b>		1 (Siyah)		<b>Dip Çapı</b>	5,5	<b>Bezeme</b>	-	<b>Kasa No</b>	İn.18 H/7 7021-54
<b>Tanım</b>	İnce elenmiş kum, kireç, saman, taşçık katkılı. İyi fırınlanmış, ağırlı el yapımı iç bükey dip.								

<b>Levha No</b>	34.8	<b>Kat. No</b>	275	<b>Form</b>	Dip	<b>Hamur</b>	5YR-3/1	<b>Tip</b>	3.1.2
<b>Hamur Grubu</b>		2 (Koyu Kahverengi)		<b>Dip Çapı</b>	10	<b>Bezeme</b>	-	<b>Kasa No</b>	İn.18 H/7 7023-68 IV-1
<b>Tanım</b>	İnce elenmiş kum, kireç, saman, taşçık katkılı. İyi fırınlanmış, ağırlı el yapımı iç bükey dip.								

<b>Levha No</b>	34.9	<b>Kat. No</b>	276	<b>Form</b>	Dip	<b>Hamur</b>	10YR-4/1	<b>Tip</b>	3.1.2
<b>Hamur Grubu</b>		2 (Koyu Kahverengi)		<b>Dip Çapı</b>	10	<b>Bezeme</b>	-	<b>Kasa No</b>	İn.18 J/8 8004-2
<b>Tanım</b>	İnce elenmiş kum, kireç, saman, taşçık katkılı. İyi fırınlanmış, ağırsız el yapımı iç bükey dip.								

<b>Levha No</b>	34.10	<b>Kat. No</b>	277	<b>Form</b>	Dip	<b>Hamur</b>	10YR-2/1	<b>Tip</b>	3.1.2
<b>Hamur Grubu</b>	1 (Siyah)		<b>Dip Çapı</b>	6,5	<b>Bezeme</b>	-	<b>Kasa No</b>	İn.18 İ/7 7018-80	
<b>Tanım</b>	İnce elenmiş kum, kireç, saman, taşçık katkılı. İyi fırınlanmış, açkılı el yapımı iç bükey dip.								

<b>Levha No</b>	34.11	<b>Kat. No</b>	278	<b>Form</b>	Dip	<b>Hamur</b>	7.5YR-5/2	<b>Tip</b>	3.1.2
<b>Hamur Grubu</b>	4 (Devetüyü)		<b>Dip Çapı</b>	6	<b>Bezeme</b>	-	<b>Kasa No</b>	İn.18 H/7 7019-8	
<b>Tanım</b>	Kaba elenmiş kum, kireç, saman, taşçık katkılı. İyi fırınlanmış, açkılı el yapımı iç bükey dip.								

<b>Levha No</b>	34.12	<b>Kat. No</b>	279	<b>Form</b>	Dip	<b>Hamur</b>	10YR-5/2	<b>Tip</b>	3.1.2
<b>Hamur Grubu</b>	5 (Bej)		<b>Dip Çapı</b>	5	<b>Bezeme</b>	-	<b>Kasa No</b>	İn.18 İ/7 7012-6	
<b>Tanım</b>	İnce elenmiş mikalı kum, kireç, saman katkılı. İyi fırınlanmış, açkısız el yapımı iç bükey dip.								

<b>Levha No</b>	34.13	<b>Kat. No</b>	280	<b>Form</b>	Dip	<b>Hamur</b>	D: 7.5YR-6/2 İ: 5YR-2.5/1	<b>Tip</b>	3.1.2
<b>Hamur Grubu</b>	7 (İçi Dışı Farklı)		<b>Dip Çapı</b>	8,9	<b>Bezeme</b>	-	<b>Kasa No</b>	İn.18 H/7 7005-15	
<b>Tanım</b>	Kaba elenmiş mikalı kum, kireç, saman, taşçık katkılı. İyi fırınlanmış, açkılı el yapımı iç bükey dip.								

<b>Levha No</b>	34.14	<b>Kat. No</b>	281	<b>Form</b>	Dip	<b>Hamur</b>	D: 10YR-5/2 İ:2.5YR-2.5/1	<b>Tip</b>	3.1.2
<b>Hamur Grubu</b>	7 (İçi Dışı Farklı)		<b>Dip Çapı</b>	6	<b>Bezeme</b>	-	<b>Kasa No</b>	İn.18 İ/7 7018-96	
<b>Tanım</b>	İnce elenmiş mikalı kum, az kireç, saman, yoğun taşçık katkılı. İyi fırınlanmış, ačkılı el yapımı iç bükey dip.								

<b>Levha No</b>	35.1	<b>Kat. No</b>	282	<b>Form</b>	Tutamak	<b>Hamur</b>	10YR-4/1	<b>Tip</b>	4.1.1
<b>Hamur Grubu</b>	2 (Koyu Kahverengi)		<b>Çap</b>	-	<b>Bezeme</b>	-	<b>Kasa No</b>	İn.18 H/7 7013-32	
<b>Tanım</b>	İnce elenmiş kum, kireç, saman, az taşçık katkılı. İyi fırınlanmış, ačkısız el yapımıdır. Boynuz benzeri hafif bombeli dikey tutamak.								

<b>Levha No</b>	35.2	<b>Kat. No</b>	283	<b>Form</b>	Tutamak	<b>Hamur</b>	5YR-5/2	<b>Tip</b>	4.1.1
<b>Hamur Grubu</b>	6 (Açık Kahverengi)		<b>Çap</b>	-	<b>Bezeme</b>	-	<b>Kasa No</b>	İn.20 H/8 8016-5 V-11	
<b>Tanım</b>	Orta elenmiş kum, kireç, saman, yoğun taşçık katkılı. İyi fırınlanmış, ačkısız el yapımıdır. Boynuz benzeri hafif bombeli dikey kulp biçiminde olup deliđi bulunmayan tutamak.								

<b>Levha No</b>	35.3	<b>Kat. No</b>	284	<b>Form</b>	Tutamak	<b>Hamur</b>	5YR-5/2	<b>Tip</b>	4.1.1
<b>Hamur Grubu</b>	6 (Açık Kahverengi)		<b>Çap</b>	-	<b>Bezeme</b>	-	<b>Kasa No</b>	İn.20 H/8 8016-7 V-11	
<b>Tanım</b>	Orta elenmiş kum, kireç, saman, yoğun taşçık katkılı. İyi fırınlanmış, ačkısız el yapımıdır. Boynuz benzeri hafif bombeli dikey kulp biçiminde olup deliđi bulunmayan tutamak.								

<b>Levha No</b>	35.4	<b>Kat. No</b>	285	<b>Form</b>	Kulp	<b>Hamur</b>	7.5YR-5/2	<b>Tip</b>	4.1.1
<b>Hamur Grubu</b>		6 (Açık Kahverengi)		<b>Çap</b>	-	<b>Bezeme</b>	-	<b>Kasa No</b>	İn.18 H/7 7017-69
<b>Tanım</b>	Orta elenmiş kum, kireç, saman, taşçık katkılı. İyi fırınlanmış, ağırlıklı el yapımıdır. Üçgen kesitli dikey kulp.								

<b>Levha No</b>	35.5	<b>Kat. No</b>	286	<b>Form</b>	Kulp	<b>Hamur</b>	10YR-6/2	<b>Tip</b>	4.1.1
<b>Hamur Grubu</b>		5 (Bej)		<b>Çap</b>	-	<b>Bezeme</b>	-	<b>Kasa No</b>	İn.18 H/7 7012-1
<b>Tanım</b>	İnce elenmiş kum, saman, taşçık katkılı. İyi fırınlanmış, ağırlıklı el yapımıdır. Yuvarlak kesitli ip izli dikey kulp.								

<b>Levha No</b>	35.6	<b>Kat. No</b>	287	<b>Form</b>	Kulp	<b>Hamur</b>	5Y-4/1	<b>Tip</b>	4.1.1
<b>Hamur Grubu</b>		2 (Koyu Kahverengi)		<b>Çap</b>	-	<b>Bezeme</b>	-	<b>Kasa No</b>	İn.18 H/7 7017-106
<b>Tanım</b>	İnce elenmiş kum, saman katkılı. İyi fırınlanmış, ağırlıklı el yapımıdır. Boynuz benzeri hafif bombeli dikey kulp.								

<b>Levha No</b>	35.7	<b>Kat. No</b>	288	<b>Form</b>	Kulp	<b>Hamur</b>	10YR-4/2	<b>Tip</b>	4.1.1
<b>Hamur Grubu</b>		2 (Koyu Kahverengi)		<b>Çap</b>	-	<b>Bezeme</b>	-	<b>Kasa No</b>	İn.19 H/7 7025-48 IV-1
<b>Tanım</b>	İnce elenmiş kum, kireç, saman, taşçık katkılı. İyi fırınlanmış, ağırsız el yapımıdır. Boynuz benzeri hafif bombeli dikey kulp.								

<b>Levha No</b>	35.8	<b>Kat. No</b>	289	<b>Form</b>	Kulp	<b>Hamur</b>	10YR-3/1	<b>Tip</b>	4.1.1
<b>Hamur Grubu</b>		2 (Koyu Kahverengi)		<b>Çap</b>	-	<b>Bezeme</b>	-	<b>Kasa No</b>	İn.19 H/7 7027-82 V-2
<b>Tanım</b>	İnce elenmiş kum, kireç, saman katkılı. İyi fırınlanmış, açkılı el yapımıdır. Üçgen kesitli boynuz benzeri hafif bombeli dikey kulp.								

<b>Levha No</b>	35.9	<b>Kat. No</b>	290	<b>Form</b>	Kulp	<b>Hamur</b>	10YR-4/1	<b>Tip</b>	4.1.1
<b>Hamur Grubu</b>		2 (Koyu Kahverengi)		<b>Çap</b>	-	<b>Bezeme</b>	-	<b>Kasa No</b>	İn.19 H/7 7027-71 V-2
<b>Tanım</b>	İnce elenmiş kum, kireç, saman, taşçık katkılı. İyi fırınlanmış, açkısız el yapımıdır. Üçgen kesitli boynuz benzeri hafif bombeli dikey kulp.								

<b>Levha No</b>	35.10	<b>Kat. No</b>	291	<b>Form</b>	Kulp	<b>Hamur</b>	5YR-2.5/1	<b>Tip</b>	4.1.1
<b>Hamur Grubu</b>		1 (Siyah)		<b>Çap</b>	-	<b>Bezeme</b>	Kazıma Bezeme	<b>Kasa No</b>	İn.20 H/8 8020-2 IV
<b>Tanım</b>	İnce elenmiş kum, kireç, saman, taşçık katkılı. İyi fırınlanmış, açkılı el yapımıdır. Şerit kesitli boynuz benzeri hafif kabartması olan, kulbun üzerinde panel şeklinde çerçeve içerisinde çapraz çizgiler ve noktaların yer aldığı kazıma bezemesi bulunan dikey kulp.								

<b>Levha No</b>	35.11	<b>Kat. No</b>	292	<b>Form</b>	Kulp	<b>Hamur</b>	5YR-5/4	<b>Tip</b>	4.1.1
<b>Hamur Grubu</b>		6 (Açık Kahverengi)		<b>Çap</b>	-	<b>Bezeme</b>	-	<b>Kasa No</b>	İn.18 H/7 7018-8
<b>Tanım</b>	Orta elenmiş kum, kireç, saman, taşçık katkılı. İyi fırınlanmış, açkılı el yapımıdır. Üçgen kesitli boynuz benzeri hafif bombeli dikey kulp.								

<b>Levha No</b>	35.12	<b>Kat. No</b>	293	<b>Form</b>	Kulp	<b>Hamur</b>	5Y-4/1	<b>Tip</b>	4.1.1
<b>Hamur Grubu</b>	2 (Koyu Kahverengi)		<b>Çap</b>	-	<b>Bezeme</b>	-	<b>Kasa No</b>	İn.19 H/7 7027-89 V-2	
<b>Tanım</b>	Orta elenmiş kum, kireç, saman, taşçık katkılı. İyi fırınlanmış, açkısız el yapımıdır. Şerit kesitli boynuz benzeri hafif bombeli dikey kulp.								

<b>Levha No</b>	36.1	<b>Kat. No</b>	294	<b>Form</b>	-	<b>Hamur</b>	10YR-4/1	<b>Tip</b>	5.1.1
<b>Hamur Grubu</b>	2 (Koyu Kahverengi)		<b>Çap</b>	-	<b>Bezeme</b>	Memecik	<b>Kasa No</b>	İn.18 H/7 7017-88	
<b>Tanım</b>	Orta elenmiş kum, kireç, saman, az taşçık katkılı. İyi fırınlanmış, açkılı el yapımıdır. S profilli bir kabın gövde parçasıdır. Gövdenin iç kısmından baskı yapılarak kabın dış yüzeyinde memecik bezeme oluşturulmuştur.								

<b>Levha No</b>	36.2	<b>Kat. No</b>	295	<b>Form</b>	-	<b>Hamur</b>	10YR-6/2	<b>Tip</b>	5.1.1
<b>Hamur Grubu</b>	5 (Bej)		<b>Çap</b>	-	<b>Bezeme</b>	Memecik	<b>Kasa No</b>	İn.18 İ/7 7020-30	
<b>Tanım</b>	Orta elenmiş kum, kireç, saman, taşçık katkılı. İyi fırınlanmış, açkısız el yapımıdır. Kabın gövde parçasıdır. Gövdenin iç kısmından baskı yapılarak kabın dış yüzeyinde memecik bezeme oluşturulmuştur.								

<b>Levha No</b>	36.3	<b>Kat. No</b>	296	<b>Form</b>	-	<b>Hamur</b>	7.5YR-4/2	<b>Tip</b>	5.1.1
<b>Hamur Grubu</b>	5 (Bej)		<b>Çap</b>	-	<b>Bezeme</b>	Memecik	<b>Kasa No</b>	İn.19 H/7 7025-16 V-1	
<b>Tanım</b>	Orta elenmiş kum, kireç, saman, taşçık katkılı. İyi fırınlanmış, açkısız el yapımıdır. Kabın gövde parçasıdır. Gövdenin iç kısmından baskı yapılarak kabın dış yüzeyinde memecik bezeme oluşturulmuştur.								

<b>Levha No</b>	36.4	<b>Kat. No</b>	297	<b>Form</b>	-	<b>Hamur</b>	5Y- 5/1	<b>Tip</b>	5.1.1
<b>Hamur Grubu</b>		6 (Açık Kahverengi)		<b>Çap</b>	-	<b>Bezeme</b>	Memecik	<b>Kasa No</b>	İn.18 J/8 8008-180
<b>Tanım</b>	İnce elenmiş kum, kireç, saman, taşçık katkılı. İyi fırınlanmış, açkısız el yapımıdır. Kabın gövde parçasıdır. Gövdenin dış yüzeyine, kil hamurunun applike edilmesi ile yapılmış memecik bezeme yer almaktadır.								

<b>Levha No</b>	36.5	<b>Kat. No</b>	298	<b>Form</b>	-	<b>Hamur</b>	2.5Y-5/2	<b>Tip</b>	5.1.1
<b>Hamur Grubu</b>		5 (Bej)		<b>Çap</b>	-	<b>Bezeme</b>	Memecik	<b>Kasa No</b>	İn.18 J/8 8006-35
<b>Tanım</b>	İnce elenmiş kum, kireç, saman, taşçık katkılı. İyi fırınlanmış, açkısız el yapımıdır. Kabın gövde parçasıdır. Gövdenin dış yüzeyine, kil hamurunun applike edilmesi ile yapılmış memecik bezeme yer almaktadır.								

<b>Levha No</b>	36.6	<b>Kat. No</b>	299	<b>Form</b>	-	<b>Hamur</b>	7.5YR-6/2	<b>Tip</b>	5.1.1
<b>Hamur Grubu</b>		5 (Bej)		<b>Çap</b>	-	<b>Bezeme</b>	Memecik	<b>Kasa No</b>	İn.19 H/7 7022-43 IV-6
<b>Tanım</b>	Orta elenmiş kum, kireç, saman, taşçık katkılı. İyi fırınlanmış, açkısız el yapımıdır. Kabın gövde parçasıdır. Gövdenin dış yüzeyine, kil hamurunun applike edilmesi ile yapılmış memecik bezeme yer almaktadır.								

<b>Levha No</b>	36.7	<b>Kat. No</b>	300	<b>Form</b>	-	<b>Hamur</b>	2.5YR-4/2	<b>Tip</b>	5.1.1
<b>Hamur Grubu</b>		6 (Açık Kahverengi)		<b>Çap</b>	-	<b>Bezeme</b>	Memecik	<b>Kasa No</b>	İn.18 H/7 7020-30
<b>Tanım</b>	İnce elenmiş kum, kireç, saman katkılı. İyi fırınlanmış, açkılı el yapımıdır. Kabın gövde parçasıdır. Gövdenin dış yüzeyine, kil hamurunun applike edilmesi ile yapılmış memecik bezeme yer almaktadır.								

<b>Levha No</b>	36.8	<b>Kat. No</b>	301	<b>Form</b>	-	<b>Hamur</b>	7.5YR-5/2	<b>Tip</b>	5.1.1
<b>Hamur Grubu</b>		3 (Alacalı)		<b>Çap</b>	-	<b>Bezeme</b>	Memecik	<b>Kasa No</b>	İn.18 İ/7 7019-46
<b>Tanım</b>	İnce elenmiş kum, kireç, saman katkılı. İyi fırınlanmış, açkılı el yapımıdır. Kabın gövde parçasıdır. Gövdenin dış yüzeyine, kil hamurunun applike edilmesi ile yapılmış memecik bezeme yer almaktadır.								

<b>Levha No</b>	36.9	<b>Kat. No</b>	302	<b>Form</b>	-	<b>Hamur</b>	10YR-3/1	<b>Tip</b>	5.1.1
<b>Hamur Grubu</b>		2 (Koyu Kahverengi)		<b>Çap</b>	-	<b>Bezeme</b>	Kabartma Bant	<b>Kasa No</b>	İn.18 H/7 7016-32
<b>Tanım</b>	İnce elenmiş kum, kireç, saman, taşçık katkılı. İyi fırınlanmış, açkılı el yapımıdır. Kabın gövde parçasıdır. Gövdenin dış yüzeyine, kil hamurunun applike edilmesi ile yapılmış kabartma bant yer almaktadır.								

<b>Levha No</b>	36.10	<b>Kat. No</b>	303	<b>Form</b>	-	<b>Hamur</b>	10YR-5/2	<b>Tip</b>	5.1.1
<b>Hamur Grubu</b>		5 (Bej)		<b>Çap</b>	-	<b>Bezeme</b>	Kabartma Bezeme	<b>Kasa No</b>	İn.18 H/7 7016-37
<b>Tanım</b>	İnce elenmiş kum, kireç, saman, taşçık katkılı. İyi fırınlanmış, açkısız el yapımıdır. Kabın gövde parçasıdır. Gövdenin dış yüzeyine, kil hamurunun applike edilmesi ile yapılmış kabartma bezeme yer almaktadır.								

<b>Levha No</b>	36.11	<b>Kat. No</b>	304	<b>Form</b>	-	<b>Hamur</b>	D:10YR-5/1 İ: 10YR-4/1	<b>Tip</b>	5.1.1
<b>Hamur Grubu</b>		7 (İçi Dışı Farklı)		<b>Çap</b>	-	<b>Bezeme</b>	Memecik	<b>Kasa No</b>	İn.19 H/7 7022-45 IV-6
<b>Tanım</b>	Orta elenmiş kum, kireç, saman, taşçık katkılı. İyi fırınlanmış, açkısız el yapımıdır. Kabın gövde parçasıdır. Gövdenin dış yüzeyine, kil hamurunun applike edilmesi ile yapılmış memecik bezeme yer almaktadır.								

<b>Levha No</b>	36.12	<b>Kat. No</b>	305	<b>Form</b>	-	<b>Hamur</b>	10YR-6/1	<b>Tip</b>	5.1.1
<b>Hamur Grubu</b>		5 (Bej)		<b>Çap</b>	-	<b>Bezeme</b>	Memecik	<b>Kasa No</b>	İn.18 H/7 7016-113
<b>Tanım</b>	İnce elenmiş kum, kireç, saman, taşçık katkılı. İyi fırınlanmış, açkısız el yapımıdır. Kabin gövde parçasıdır. Gövdenin dış yüzeyine, kil hamurunun applike edilmesi ile yapılmış memecik bezeme yer almaktadır.								

<b>Levha No</b>	36.13	<b>Kat. No</b>	306	<b>Form</b>	-	<b>Hamur</b>	D:10YR-4/1 İ: 10YR-6/2	<b>Tip</b>	5.1.1
<b>Hamur Grubu</b>		7 (İçi Dışı Farklı)		<b>Çap</b>	-	<b>Bezeme</b>	Memecik	<b>Kasa No</b>	İn.18 İ/7 7020-73
<b>Tanım</b>	İnce elenmiş kum, az kireç, saman katkılı. İyi fırınlanmış, açkılı el yapımıdır. Kabin gövde parçasıdır. Gövdenin dış yüzeyine, kil hamurunun applike edilmesi ile yapılmış memecik bezeme yer almaktadır.								

<b>Levha No</b>	36.14	<b>Kat. No</b>	307	<b>Form</b>	-	<b>Hamur</b>	7.5YR-5/2	<b>Tip</b>	5.1.1
<b>Hamur Grubu</b>		6 (Açık Kahverengi)		<b>Çap</b>	-	<b>Bezeme</b>	Memecik	<b>Kasa No</b>	İn.18 İ/7 7021-12
<b>Tanım</b>	Orta elenmiş kum, kireç, saman, taşçık ve mika katkılı. İyi fırınlanmış, açkılı el yapımıdır. Kabin gövde parçasıdır. Gövdenin dış yüzeyine, kil hamurunun applike edilmesi ile yapılmış memecik bezeme yer almaktadır.								

<b>Levha No</b>	36.15	<b>Kat. No</b>	308	<b>Form</b>	-	<b>Hamur</b>	10YR-5/2	<b>Tip</b>	5.1.1
<b>Hamur Grubu</b>		5 (Bej)		<b>Çap</b>	-	<b>Bezeme</b>	Memecik	<b>Kasa No</b>	İn.18 H/7 7017-112
<b>Tanım</b>	Orta elenmiş kum, kireç, saman, taşçık katkılı. İyi fırınlanmış, açkısız el yapımıdır. Kabin gövde parçasıdır. Gövdenin dış yüzeyine, kil hamurunun applike edilmesi ile yapılmış memecik bezeme yer almaktadır.								

<b>Levha No</b>	36.16	<b>Kat. No</b>	309	<b>Form</b>	-	<b>Hamur</b>	10YR-5/1	<b>Tip</b>	5.1.1
<b>Hamur Grubu</b>		5 (Bej)		<b>Çap</b>	-	<b>Bezeme</b>	Memecik	<b>Kasa No</b>	İn.18 İ/7 7018-117
<b>Tanım</b>	İnce elenmiş kum, kireç, saman, taşçık katkılı. İyi fırınlanmış, açkısız el yapımıdır. Kabın gövde parçasıdır. Gövdenin dış yüzeyine, kil hamurunun applike edilmesi ile yapılmış memecik bezeme yer almaktadır.								

<b>Levha No</b>	36.17	<b>Kat. No</b>	310	<b>Form</b>	-	<b>Hamur</b>	2.5Y- 6/2	<b>Tip</b>	5.1.1
<b>Hamur Grubu</b>		5 (Bej)		<b>Çap</b>	-	<b>Bezeme</b>	Memecik	<b>Kasa No</b>	İn.18 H/7 7013-26
<b>Tanım</b>	İnce elenmiş kum, kireç, saman, taşçık katkılı. İyi fırınlanmış, açkısız el yapımıdır. Kabın gövde parçasıdır. Gövdenin dış yüzeyine, kil hamurunun applike edilmesi ile yapılmış memecik bezeme yer almaktadır.								

<b>Levha No</b>	36.18	<b>Kat. No</b>	311	<b>Form</b>	-	<b>Hamur</b>	2.5Y- 6/2	<b>Tip</b>	5.1.1
<b>Hamur Grubu</b>		5 (Bej)		<b>Çap</b>	-	<b>Bezeme</b>	Memecik	<b>Kasa No</b>	Bej NN.1
<b>Tanım</b>	Orta elenmiş kum, kireç, saman, taşçık katkılı. İyi fırınlanmış, açkısız el yapımıdır. Kabın gövde parçasıdır. Gövdenin dış yüzeyine, kil hamurunun applike edilmesi ile yapılmış memecik bezeme yer almaktadır.								

<b>Levha No</b>	36.19	<b>Kat. No</b>	312	<b>Form</b>	-	<b>Hamur</b>	7.5YR-5/2	<b>Tip</b>	5.1.1
<b>Hamur Grubu</b>		5 (Bej)		<b>Çap</b>	-	<b>Bezeme</b>	Memecik	<b>Kasa No</b>	İn.19 H/7 7022-69 IV-6
<b>Tanım</b>	Orta elenmiş kum, kireç, saman, taşçık katkılı. İyi fırınlanmış, açkılı el yapımıdır. Kabın gövde parçasıdır. Gövdenin dış yüzeyine, kil hamurunun applike edilmesi ile yapılmış memecik bezeme yer almaktadır.								

<b>Levha No</b>	36.20	<b>Kat. No</b>	313	<b>Form</b>	-	<b>Hamur</b>	5YR-2.5/1	<b>Tip</b>	5.1.1
<b>Hamur Grubu</b>	1 (Siyah)		<b>Çap</b>	-	<b>Bezeme</b>	Memecik	<b>Kasa No</b>	İn.18 İ/7 7011-2	
<b>Tanım</b>	İnce elenmiş kum, kireç, saman, mineral katkı. İyi fırınlanmış, açkılı el yapımıdır. Basit ağız kenarlı, dar silindirik boyunlu basık küresel gövdeli çömleğin gövde parçasıdır. Gövdenin dış yüzeyine, kil hamurunun applike edilmesi ile yapılmış memecik bezeme yer almaktadır.								

<b>Levha No</b>	37.1	<b>Kat. No</b>	314	<b>Form</b>	-	<b>Hamur</b>	10YR-5/2	<b>Tip</b>	5.1.2
<b>Hamur Grubu</b>	5 (Bej)		<b>Çap</b>	-	<b>Bezeme</b>	İkiz Memecik	<b>Kasa No</b>	İn.18 J/8 8009-84	
<b>Tanım</b>	İnce elenmiş kum, kireç, saman ve mika katkı. İyi fırınlanmış, açkısız el yapımıdır. Kabın gövde parçasıdır. Gövdenin dış yüzeyine, kil hamurunun applike edilmesi ile yapılmış ikiz memecik bezeme yer almaktadır.								

<b>Levha No</b>	37.2	<b>Kat. No</b>	315	<b>Form</b>	-	<b>Hamur</b>	10YR-4/1	<b>Tip</b>	5.1.2
<b>Hamur Grubu</b>	2 (Koyu Kahverengi)		<b>Çap</b>	-	<b>Bezeme</b>	İkiz Memecik	<b>Kasa No</b>	İn.18 İ/7 7021-4	
<b>Tanım</b>	İnce elenmiş kum, kireç, saman, taşçık katkı. İyi fırınlanmış, açkılı el yapımıdır. Kabın gövde parçasıdır. Gövdenin dış yüzeyine, kil hamurunun applike edilmesi ile yapılmış ikiz memecik bezeme yer almaktadır.								

<b>Levha No</b>	37.3	<b>Kat. No</b>	316	<b>Form</b>	-	<b>Hamur</b>	7.5YR-5/2	<b>Tip</b>	5.1.2
<b>Hamur Grubu</b>	5 (Bej)		<b>Çap</b>	-	<b>Bezeme</b>	İkiz Memecik	<b>Kasa No</b>	İn.18 İ/8 8010-42	
<b>Tanım</b>	İnce elenmiş kum, kireç, saman, taşçık katkı. İyi fırınlanmış, açkısız el yapımıdır. Kabın gövde parçasıdır. Gövdenin dış yüzeyine, kil hamurunun applike edilmesi ile yapılmış ikiz memecik bezeme yer almaktadır.								

<b>Levha No</b>	37.4	<b>Kat. No</b>	317	<b>Form</b>	-	<b>Hamur</b>	10R- 4/4	<b>Tip</b>	5.1.2
<b>Hamur Grubu</b>		3 (Alacalı)		<b>Çap</b>	-	<b>Bezeme</b>	Kabartma	<b>Kasa No</b>	İn.18 H/7 7011-16
<b>Tanım</b>	İnce elenmiş kum, kireç, saman, taşçık katkılı. İyi fırınlanmış, ačkılı el yapımıdır. . Kabın gövde parçasıdır. Gövdenin dış yüzeyine, kil hamurunun applike edilmesi ile yapılmış bezeme yer almaktadır.								

<b>Levha No</b>	37.5	<b>Kat. No</b>	318	<b>Form</b>	-	<b>Hamur</b>	10YR-5/2	<b>Tip</b>	5.1.2
<b>Hamur Grubu</b>		5 (Bej)		<b>Çap</b>	-	<b>Bezeme</b>	Kabartma	<b>Kasa No</b>	İn.18 H/7 7016-78
<b>Tanım</b>	Orta elenmiş kum, kireç, saman katkılı. İyi fırınlanmış, ačkılı el yapımıdır. Kabın gövde parçasıdır. Gövdenin dış yüzeyine, kil hamurunun applike edilmesi ile yapılmış kabartma bezeme yer almaktadır.								

<b>Levha No</b>	37.6	<b>Kat. No</b>	319	<b>Form</b>	-	<b>Hamur</b>	7.5YR-6/2	<b>Tip</b>	5.1.2
<b>Hamur Grubu</b>		5 (Bej)		<b>Çap</b>	-	<b>Bezeme</b>	İkiz Memecik	<b>Kasa No</b>	İn.19 H/7 7022-12 IV-6
<b>Tanım</b>	İnce elenmiş kum, kireç, saman, taşçık katkılı. İyi fırınlanmış, ačkılı el yapımıdır. Kabın gövde parçasıdır. Gövdenin dış yüzeyine, kil hamurunun applike edilmesi ile yapılmış ikiz memecik bezeme yer almaktadır.								

<b>Levha No</b>	37.7	<b>Kat. No</b>	320	<b>Form</b>	-	<b>Hamur</b>	10YR-6/2	<b>Tip</b>	5.1.2
<b>Hamur Grubu</b>		5 (Bej)		<b>Çap</b>	-	<b>Bezeme</b>	İkiz Memecik	<b>Kasa No</b>	İn.20 H/8 8014-2 V- 10
<b>Tanım</b>	İnce elenmiş kum, kireç, saman, az taşçık katkılı. İyi fırınlanmış, ačkısız el yapımıdır. Kabın gövde parçasıdır. Gövdenin dış yüzeyine, kil hamurunun applike edilmesi ile yapılmış ikiz memecik bezeme yer almaktadır.								

<b>Levha No</b>	37.8	<b>Kat. No</b>	321	<b>Form</b>	-	<b>Hamur</b>	7.5YR-5/2	<b>Tip</b>	5.1.2
<b>Hamur Grubu</b>		6 (Açık Kahverengi)		<b>Çap</b>	-	<b>Bezeme</b>	İkiz Memecik	<b>Kasa No</b>	İn.18 İ/7 7021-22
<b>Tanım</b>	İnce elenmiş kum, kireç, yoğun taşçık katkılı. İyi fırınlanmış, açkısız el yapımıdır. Kabin gövde parçasıdır. Gövdenin dış yüzeyine, kil hamurunun applike edilmesi ile yapılmış ikiz memecik bezeme yer almaktadır.								

<b>Levha No</b>	37.9	<b>Kat. No</b>	322	<b>Form</b>	-	<b>Hamur</b>	10YR-5/2	<b>Tip</b>	5.1.2
<b>Hamur Grubu</b>		5 (Bej)		<b>Çap</b>	-	<b>Bezeme</b>	İkiz Memecik	<b>Kasa No</b>	İn.18 İ/7 7018-28
<b>Tanım</b>	İnce elenmiş kum, kireç, saman, taşçık katkılı. İyi fırınlanmış, açkısız el yapımıdır. Kabin gövde parçasıdır. Gövdenin dış yüzeyine, kil hamurunun applike edilmesi ile yapılmış ikiz memecik bezeme yer almaktadır.								

<b>Levha No</b>	37.10	<b>Kat. No</b>	323	<b>Form</b>	-	<b>Hamur</b>	10YR-4/1	<b>Tip</b>	5.1.2
<b>Hamur Grubu</b>		2 (Koyu Kahverengi)		<b>Çap</b>	-	<b>Bezeme</b>	İkiz Memecik	<b>Kasa No</b>	İn.18 İ/8 8008-11
<b>Tanım</b>	İnce elenmiş kum, kireç, saman, yoğun taşçık katkılı. İyi fırınlanmış, açkısız el yapımıdır. Kabin gövde parçasıdır. Gövdenin dış yüzeyine, kil hamurunun applike edilmesi ile yapılmış ikiz memecik bezeme yer almaktadır.								

<b>Levha No</b>	37.11	<b>Kat. No</b>	324	<b>Form</b>	-	<b>Hamur</b>	10YR-4/1	<b>Tip</b>	5.1.2
<b>Hamur Grubu</b>		2 (Koyu Kahverengi)		<b>Çap</b>	-	<b>Bezeme</b>	İkiz Memecik	<b>Kasa No</b>	İn.18 İ/7 7009-32
<b>Tanım</b>	İnce elenmiş kum, kireç, saman, taşçık katkılı. İyi fırınlanmış, açkılı el yapımıdır. Kabin gövde parçasıdır. Gövdenin dış yüzeyine, kil hamurunun applike edilmesi ile yapılmış ikiz memecik bezeme yer almaktadır.								

<b>Levha No</b>	37.12	<b>Kat. No</b>	325	<b>Form</b>	-	<b>Hamur</b>	10YR-4/1	<b>Tip</b>	5.2.1
<b>Hamur Grubu</b>	1 (Siyah)		<b>Çap</b>	-	<b>Bezeme</b>	Kabartma Bezeme	<b>Kasa No</b>	İn.18 H/7 7015-12	
<b>Tanım</b>	İnce elenmiş kum, kireç, saman, taşçık katkılı. İyi fırınlanmış, açkılı el yapımıdır. Kabın gövde parçasıdır. Gövdenin dış yüzeyine, kil hamurunun applike edilmesi ile yapılmış birbirine paralel dikey iki adet kabartma bezeme yer almaktadır.								

<b>Levha No</b>	37.13	<b>Kat. No</b>	326	<b>Form</b>	-	<b>Hamur</b>	10YR-5/1	<b>Tip</b>	5.2.1
<b>Hamur Grubu</b>	6 (Açık Kahverengi)		<b>Çap</b>	-	<b>Bezeme</b>	Kabartma Bezeme	<b>Kasa No</b>	İn.18 H/7 7021-37	
<b>Tanım</b>	İnce elenmiş kum, kireç, saman, taşçık katkılı. İyi fırınlanmış, açkılı el yapımıdır. Kabın gövde parçasıdır. Gövdenin dış yüzeyine, kil hamurunun applike edilmesi ile yapılmış birbirine paralel dikey iki adet kabartma bezeme yer almaktadır.								

<b>Levha No</b>	38.1	<b>Kat. No</b>	327	<b>Form</b>	-	<b>Hamur</b>	10YR-4/2	<b>Tip</b>	5.2.1
<b>Hamur Grubu</b>	6 (Açık Kahverengi)		<b>Çap</b>	-	<b>Bezeme</b>	Baskı Bezeme	<b>Kasa No</b>	İn.18 H/7 7016-12	
<b>Tanım</b>	İnce elenmiş kum, kireç saman ve mika katkılı. İyi fırınlanmış, açkılı el yapımıdır. Kabın gövde parçasıdır. Gövdenin dış yüzeyinde yatay olarak düzenlenmiş baskı bezeme yer almaktadır.								

<b>Levha No</b>	38.2	<b>Kat. No</b>	328	<b>Form</b>	-	<b>Hamur</b>	10YR-4/1	<b>Tip</b>	5.2.1
<b>Hamur Grubu</b>	2 (Koyu Kahverengi)		<b>Çap</b>	-	<b>Bezeme</b>	Baskı Bezeme	<b>Kasa No</b>	İnç18 H/7 7012-16	
<b>Tanım</b>	İnce elenmiş kum, kireç, saman ve mika katkılı. İyi fırınlanmış, açkısız el yapımıdır. Kabın gövde parçasıdır. Gövdenin dış yüzeyinde yatay olarak düzenlenmiş baskı bezeme yer almaktadır.								

<b>Levha No</b>	38.3	<b>Kat. No</b>	329	<b>Form</b>	-	<b>Hamur</b>	10YR-4/2	<b>Tip</b>	5.2.1
<b>Hamur Grubu</b>		6 (Açık Kahverengi)		<b>Çap</b>	-	<b>Bezeme</b>	Baskı Bezeme	<b>Kasa No</b>	İn.18 H/7 7021-66
<b>Tanım</b>	İnce elenmiş kum, kireç, yoğun saman ve mika katkılı. İyi fırınlanmış, açkılı el yapımıdır. Kabin gövde parçasıdır. Gövdenin dış yüzeyinde yatay olarak düzenlenmiş baskı bezeme yer almaktadır.								

<b>Levha No</b>	38.4	<b>Kat. No</b>	330	<b>Form</b>	-	<b>Hamur</b>	2.5YR-2.5/1	<b>Tip</b>	5.2.1
<b>Hamur Grubu</b>		1 (Siyah)		<b>Çap</b>	-	<b>Bezeme</b>	Kabartma Bant Üzeri Baskı Bezeme	<b>Kasa No</b>	İn.18 J/8 8003-101/102
<b>Tanım</b>	İnce elenmiş kum, kireç, saman, az taşçık ve mika katkılı. İyi fırınlanmış, açkılı el yapımıdır. Basit ağız kenarlı, dar silindirik boyunlu basık küresel gövdeli çömleğin gövde parçasıdır. Gövdenin dış yüzeyinde dikey olarak düzenlenmiş kabartma bant üzeri baskı bezeme yer almaktadır.								

<b>Levha No</b>	38.5	<b>Kat. No</b>	331	<b>Form</b>	-	<b>Hamur</b>	10YR-5/2	<b>Tip</b>	5.2.1
<b>Hamur Grubu</b>		6 (Açık Kahverengi)		<b>Çap</b>	-	<b>Bezeme</b>	Baskı Bezeme	<b>Kasa No</b>	İn.18 H/7 7018-5
<b>Tanım</b>	İnce elenmiş kum, kireç, yoğun saman ve mika katkılı. İyi fırınlanmış, açkılı el yapımıdır. Kabin gövde parçasıdır. Gövdenin dış yüzeyinde yatay olarak düzenlenmiş baskı bezeme yer almaktadır.								

<b>Levha No</b>	38.6	<b>Kat. No</b>	332	<b>Form</b>	-	<b>Hamur</b>	5YR-2.5/1	<b>Tip</b>	5.2.1
<b>Hamur Grubu</b>		1 (Siyah)		<b>Çap</b>	-	<b>Bezeme</b>	Baskı Bezeme	<b>Kasa No</b>	İn.18 İ/7 7018-92
<b>Tanım</b>	İnce elenmiş kum, kireç, saman katkılı. İyi fırınlanmış, açkılı el yapımıdır. Kabin gövde parçasıdır. Gövdenin dış yüzeyinde yatay olarak düzenlenmiş baskı bezeme yer almaktadır.								

<b>Levha No</b>	38.7	<b>Kat. No</b>	333	<b>Form</b>	-	<b>Hamur</b>	5YR-2.5/1	<b>Tip</b>	5.2.1
<b>Hamur Grubu</b>		1 (Siyah)		<b>Çap</b>	-	<b>Bezeme</b>	Baskı Bezeme	<b>Kasa No</b>	İn.18 İ/7 7018-91
<b>Tanım</b>	İnce elenmiş kum, kireç, saman katkılı. İyi fırınlanmış, açkılı el yapımıdır. Kabın gövde parçasıdır. Gövdenin dış yüzeyinde yatay olarak düzenlenmiş baskı bezeme yer almaktadır.								

<b>Levha No</b>	38.8	<b>Kat. No</b>	334	<b>Form</b>	-	<b>Hamur</b>	5YR-2.5/1	<b>Tip</b>	5.2.1
<b>Hamur Grubu</b>		1 (Siyah)		<b>Çap</b>	-	<b>Bezeme</b>	Baskı Bezeme	<b>Kasa No</b>	İn.18 İ/7 7018-79
<b>Tanım</b>	İnce elenmiş kum, kireç, saman katkılı. İyi fırınlanmış, açkılı el yapımıdır. Kabın gövde parçasıdır. Gövdenin dış yüzeyinde yatay olarak düzenlenmiş baskı bezeme yer almaktadır.								

<b>Levha No</b>	38.9	<b>Kat. No</b>	335	<b>Form</b>	-	<b>Hamur</b>	10YR-4/2	<b>Tip</b>	5.2.1
<b>Hamur Grubu</b>		6 (Açık Kahverengi)		<b>Çap</b>	-	<b>Bezeme</b>	Baskı Bezeme	<b>Kasa No</b>	İn.18 H/7 7020-52
<b>Tanım</b>	İnce elenmiş kum, kireç, saman ve mika katkılı. İyi fırınlanmış, açkılı el yapımıdır. Kabın gövde parçasıdır. Gövdenin dış yüzeyinde yatay olarak düzenlenmiş baskı bezeme yer almaktadır.								

<b>Levha No</b>	39.1	<b>Kat. No</b>	336	<b>Form</b>	-	<b>Hamur</b>	2.5YR-4/2	<b>Tip</b>	5.2.2
<b>Hamur Grubu</b>		3 (Alacalı)		<b>Çap</b>	-	<b>Bezeme</b>	Çizi Bezeme	<b>Kasa No</b>	İn.19 H/7 7028-3 V- 2
<b>Tanım</b>	İnce elenmiş kum, kireç, saman katkılı. İyi fırınlanmış, açkılı el yapımıdır. Parçanın dış yüzeyinde yatay olarak düzenlenmiş iki sıra çizi bezeme yer almaktadır.								

<b>Levha No</b>	39.2	<b>Kat. No</b>	337	<b>Form</b>	-	<b>Hamur</b>	10YR-4/1	<b>Tip</b>	5.2.2
<b>Hamur Grubu</b>		2 (Koyu Kahverengi)		<b>Çap</b>	-	<b>Bezeme</b>	Çizi ve Nokta Bezeme	<b>Kasa No</b>	İn.18 H/7 7010-13
<b>Tanım</b>	İnce elenmiş kum, kireç, saman katkılı. İyi fırınlanmış, açkılı el yapımıdır. Kabın gövde parçasıdır. Gövdenin dış yüzeyinde çapraz çizi bezemeler olup, söz konusu bezemelerin arasında nokta bezemeler de yer almaktadır.								

<b>Levha No</b>	39.3	<b>Kat. No</b>	338	<b>Form</b>	-	<b>Hamur</b>	10YR-5/1	<b>Tip</b>	5.2.2
<b>Hamur Grubu</b>		4 (Devetüyü)		<b>Çap</b>	-	<b>Bezeme</b>	Çizi Bezeme	<b>Kasa No</b>	İn.20 H/8 8019-9 IV-2 L.2
<b>Tanım</b>	İnce elenmiş kum, kireç, saman katkılı. İyi fırınlanmış, açkısız el yapımıdır. Kabın gövde parçasıdır. Gövdenin dış yüzeyinde çarpı ve şevron motifinde çizi bezemeler yer almaktadır.								

<b>Levha No</b>	39.4	<b>Kat. No</b>	339	<b>Form</b>	-	<b>Hamur</b>	10YR-5/2	<b>Tip</b>	5.2.2
<b>Hamur Grubu</b>		6 (Açık Kahverengi)		<b>Çap</b>	-	<b>Bezeme</b>	Çizi Bezeme	<b>Kasa No</b>	İn.18 H/7 7017-11/2
<b>Tanım</b>	İnce elenmiş kum, kireç, saman, az taşçık katkılı. İyi fırınlanmış, açkılı el yapımıdır. Kabın gövde parçasıdır. Gövdenin dış yüzeyinde düzensiz çizi bezemeler yer almaktadır.								

<b>Levha No</b>	39.5	<b>Kat. No</b>	340	<b>Form</b>	-	<b>Hamur</b>	5YR-5/2	<b>Tip</b>	5.2.2
<b>Hamur Grubu</b>		4 (Devetüyü)		<b>Çap</b>	-	<b>Bezeme</b>	Çizi Bezeme	<b>Kasa No</b>	İn.20 H/8 8013-1 IV-9
<b>Tanım</b>	İnce elenmiş kum, kireç katkılı. İyi fırınlanmış, açkısız el yapımıdır. Kabın gövde parçasıdır. Gövdenin dış yüzeyinde dikey şerit motifinde çizi bezemeler yer almaktadır.								

<b>Levha No</b>	39.6	<b>Kat. No</b>	341	<b>Form</b>	-	<b>Hamur</b>	7.5YR-5/2	<b>Tip</b>	5.2.2
<b>Hamur Grubu</b>		4 (Devetüyü)		<b>Çap</b>	-	<b>Bezeme</b>	Çizi Bezeme	<b>Kasa No</b>	İn.18 H/7 7008-9
<b>Tanım</b>	İnce elenmiş kum, yoğun kireç, saman katkılı. İyi fırınlanmış, açkılı el yapımıdır. Kabın gövde parçasıdır. Gövdenin dış yüzeyinde iki adet yatay şerit bulunmaktadır. Bu şeritlerin her iki tarafında baklava motifleri bulunmaktadır. Baklava motiflerinin bazılarının içinde çapraz şeritler ile yapılmış çizi bezemeler yer almaktadır.								

<b>Levha No</b>	39.7	<b>Kat. No</b>	342	<b>Form</b>	-	<b>Hamur</b>	7.5YR-5/2	<b>Tip</b>	5.2.2
<b>Hamur Grubu</b>		4 (Devetüyü)		<b>Çap</b>	-	<b>Bezeme</b>	Çizi Bezeme	<b>Kasa No</b>	İn.20 H/8 8020-5 IV-5 L.5
<b>Tanım</b>	İnce elenmiş kum, kireç, saman, taşçık ve mika katkılı. İyi fırınlanmış, açkısız el yapımıdır. Kabın gövde parçasıdır. Gövdenin dış yüzeyinde üç adet yatay şerit bulunmaktadır. Bu şeritlerin üzerinde kesik çizgiler bulunmaktadır. Şeritlerin altında ise birbiri ile bağlantılı üç sıra şeritten oluşan dalgalı üçgen çizi bezemeler yer almaktadır.								

<b>Levha No</b>	39.8	<b>Kat. No</b>	343	<b>Form</b>	-	<b>Hamur</b>	10YR-4/1	<b>Tip</b>	5.2.2
<b>Hamur Grubu</b>		2 (Koyu Kahverengi)		<b>Çap</b>	-	<b>Bezeme</b>	Çizi Bezeme	<b>Kasa No</b>	İn.18 İ/7 7007-8
<b>Tanım</b>	İnce elenmiş kum, yoğun kireç, saman katkılı. İyi fırınlanmış, açkılı el yapımıdır. Kabın gövde parçasıdır. Gövdenin dış yüzeyinde iki adet yatay şerit panel oluşturulmuştur. Bu panelin içerisi balık kılıcı motifli olup, panelin altında paralel olarak takip kesik çizgilerin yer aldığı çizi bezemeler yer almaktadır.								

<b>Levha No</b>	39.9	<b>Kat. No</b>	344	<b>Form</b>	-	<b>Hamur</b>	5YR-2.5/1	<b>Tip</b>	5.2.3
<b>Hamur Grubu</b>		1 (Siyah)		<b>Çap</b>	-	<b>Bezeme</b>	Baskı Nokta Bezeme	<b>Kasa No</b>	İn.19 H/7 7003-19 III-1
<b>Tanım</b>	İnce elenmiş kum, kireç, saman katkılı. İyi fırınlanmış, açkısız el yapımıdır. Kabın gövde parçasıdır. Gövdenin dış yüzeyinde baskılanarak yapılmış nokta bezemeler yer almaktadır.								

<b>Levha No</b>	39.10	<b>Kat. No</b>	345	<b>Form</b>	-	<b>Hamur</b>	5YR-2.5/1	<b>Tip</b>	5.2.3
<b>Hamur Grubu</b>		1 (Siyah)		<b>Çap</b>	-	<b>Bezeme</b>	Baskı Nokta Bezeme	<b>Kasa No</b>	İn.18 İ/7 7019-57
<b>Tanım</b>	İnce elenmiş kum, kireç, taşçık katkılı. İyi fırınlanmış, açkısız el yapımıdır. Kabın gövde parçasıdır. Gövdenin dış yüzeyinde baskılanarak yapılmış nokta bezemeler yer almaktadır.								

<b>Levha No</b>	39.11	<b>Kat. No</b>	346	<b>Form</b>	-	<b>Hamur</b>	5YR-2.5/1	<b>Tip</b>	5.2.3
<b>Hamur Grubu</b>		1 (Siyah)		<b>Çap</b>	-	<b>Bezeme</b>	Baskı Nokta Bezeme	<b>Kasa No</b>	İn.19 H/7 7025-73 IV-1
<b>Tanım</b>	İnce elenmiş kum, kireç, saman, taşçık katkılı. İyi fırınlanmış, açkısız el yapımıdır. Kabın gövde parçasıdır. Gövdenin dış yüzeyinde panel görünümünde baskılanarak yapılmış nokta bezemeler yer almaktadır.								

<b>Levha No</b>	39.12	<b>Kat. No</b>	347	<b>Form</b>	-	<b>Hamur</b>	10YR-5/1	<b>Tip</b>	5.2.4
<b>Hamur Grubu</b>		2 (Koyu Kahverengi)		<b>Çap</b>	-	<b>Bezeme</b>	Beyaz Boya Bezeme	<b>Kasa No</b>	İn.18 J/8 8008-183
<b>Tanım</b>	İnce elenmiş kum, kireç, saman katkılı. İyi fırınlanmış, açkılı el yapımıdır. Kabın gövde parçasıdır. Gövdenin dış yüzeyinde çapraz şeritler ile yapılmış açkı/beyaz boya bezeme yer almaktadır.								

<b>Levha No</b>	39.13	<b>Kat. No</b>	348	<b>Form</b>	-	<b>Hamur</b>	5YR-2.5/1	<b>Tip</b>	5.2.4
<b>Hamur Grubu</b>		1 (Siyah)		<b>Çap</b>	-	<b>Bezeme</b>	Kabartma Bant ve Beyaz Boya Bezeme	<b>Kasa No</b>	İn.18 H/7 7021-105
<b>Tanım</b>	İnce elenmiş kum, kireç, saman, taşçık katkılı. İyi fırınlanmış, açkılı el yapımıdır. Kabın gövde parçasıdır. Gövdenin dış yüzeyinde kabartma bant yer almaktadır. Kabartma bantın hemen altında baklava motifinde açkı/beyaz boya bezeme yer almaktadır.								

<b>Levha No</b>	39.14	<b>Kat. No</b>	349	<b>Form</b>	-	<b>Hamur</b>	10YR-4/1	<b>Tip</b>	5.2.4
<b>Hamur Grubu</b>	2 (Koyu Kahverengi)		<b>Çap</b>	-	<b>Bezeme</b>	Beyaz Boya Bezeme	<b>Kasa No</b>	İn.18 H/7 7013-19	
<b>Tanım</b>	İnce elenmiş kum, kireç, saman katkılı. İyi fırınlanmış, açkılı el yapımıdır. Kabın boyun parçasıdır. Boyun parçasının gövdeye birleştiği kısmın hemen üzerinde yatay bir şerit ve bu şeritin hemen üzerinde çapraz şeritlerin yer aldığı açkı/beyaz boya bezeme yer almaktadır.								

<b>Levha No</b>	39.15	<b>Kat. No</b>	350	<b>Form</b>	-	<b>Hamur</b>	10YR-4/1	<b>Tip</b>	5.2.4
<b>Hamur Grubu</b>	2 (Koyu Kahverengi)		<b>Çap</b>	-	<b>Bezeme</b>	Beyaz Boya Bezeme	<b>Kasa No</b>	İn.20 H/8 8013-30 V-8	
<b>Tanım</b>	İnce elenmiş kum, kireç, saman katkılı. İyi fırınlanmış, açkılı el yapımıdır. Kabın boyun parçasıdır. Boyun parçasının üzerinde çapraz şeritlerin yer aldığı açkı/beyaz boya bezeme yer almaktadır.								

<b>Levha No</b>	39.16	<b>Kat. No</b>	351	<b>Form</b>	-	<b>Hamur</b>	5YR-2.5/1	<b>Tip</b>	5.2.4
<b>Hamur Grubu</b>	1 (Siyah)		<b>Çap</b>	-	<b>Bezeme</b>	Beyaz Boya Bezeme	<b>Kasa No</b>	İn.20 H/8 8016-14 V-11	
<b>Tanım</b>	İnce elenmiş kum, kireç, saman katkılı. İyi fırınlanmış, açkılı el yapımıdır. Kabın gövde parçasıdır. Gövde parçasının dış yüzeyinde üç adet çapraz çizgilerin yer aldığı açkı/beyaz boya bezeme yer almaktadır.								

<b>Levha No</b>	39.17	<b>Kat. No</b>	352	<b>Form</b>	-	<b>Hamur</b>	5YR-2.5/1	<b>Tip</b>	5.2.4
<b>Hamur Grubu</b>	1 (Siyah)		<b>Çap</b>	-	<b>Bezeme</b>	Çizi Bezeme Beyaz Boya Bezeme	<b>Kasa No</b>	İn.20 H/8 8005-2 I/II-2	
<b>Tanım</b>	İnce elenmiş kum, kireç, az saman katkılı. İyi fırınlanmış, açkılı el yapımıdır. Kabın boyun parçasıdır. Boyun parçasının dış yüzeyinde, parçanın korunmuş kısmının alt kısmında kazılarak yapılmış yatay çizi bezeme bulunmaktadır. Çizi bezemenin hemen üzerinde kazılarak yapılmış yatay kesik çizgi bezemeler bulunmaktadır. Kesik çizgilerin her birinin üzerinde üç adet dikey şeritler ile açkı/beyaz boya bezemeler yer almaktadır.								

<b>Levha No</b>	39.18	<b>Kat. No</b>	353	<b>Form</b>	-	<b>Hamur</b>	5YR-2.5/1	<b>Tip</b>	5.2.4
<b>Hamur Grubu</b>		1 (Siyah)		<b>Çap</b>	-	<b>Bezeme</b>	Beyaz Boya Bezeme	<b>Kasa No</b>	İn.18 İ/7 7021- 100/71
<b>Tanım</b>	İnce elenmiş kum, kireç, saman, taşçık katkılı. İyi fırınlanmış, açıkılı el yapımıdır. Kabın gövde parçasıdır. Gövde parçasının dış yüzeyinde dikey çizgilerin yer aldığı açıkı/beyaz boya bezemeler bulunmaktadır, söz konusu bezemelerin hemen altında kabartma bezeme yer almaktadır.								

# LEVHALAR

Tip 1.1.1

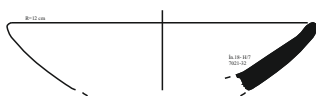

1

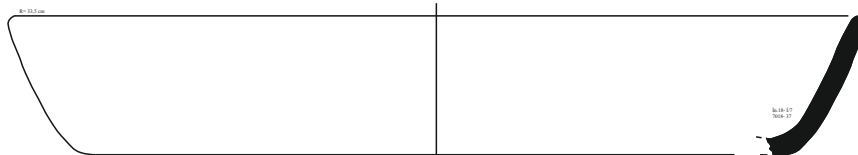

2

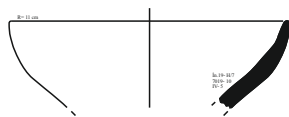

3

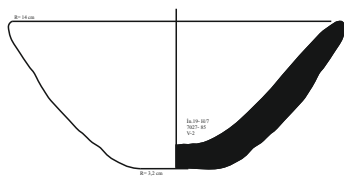

4

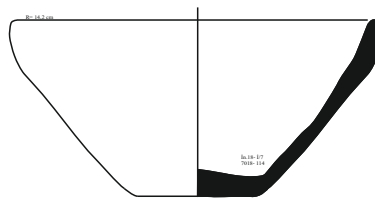

5

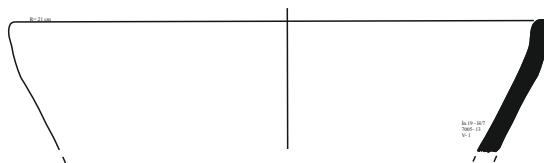

6

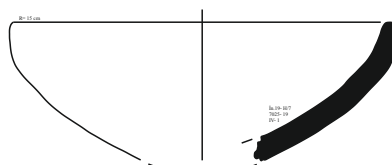

7

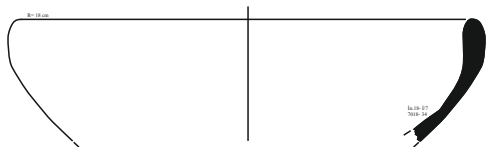

8

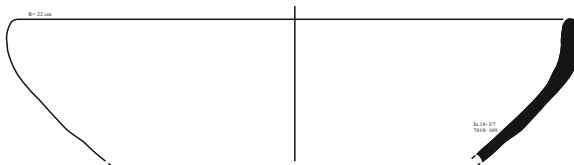

9

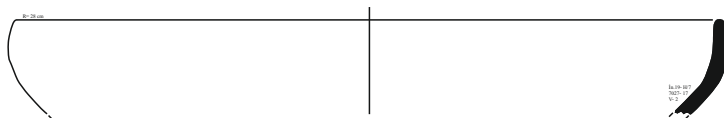

10



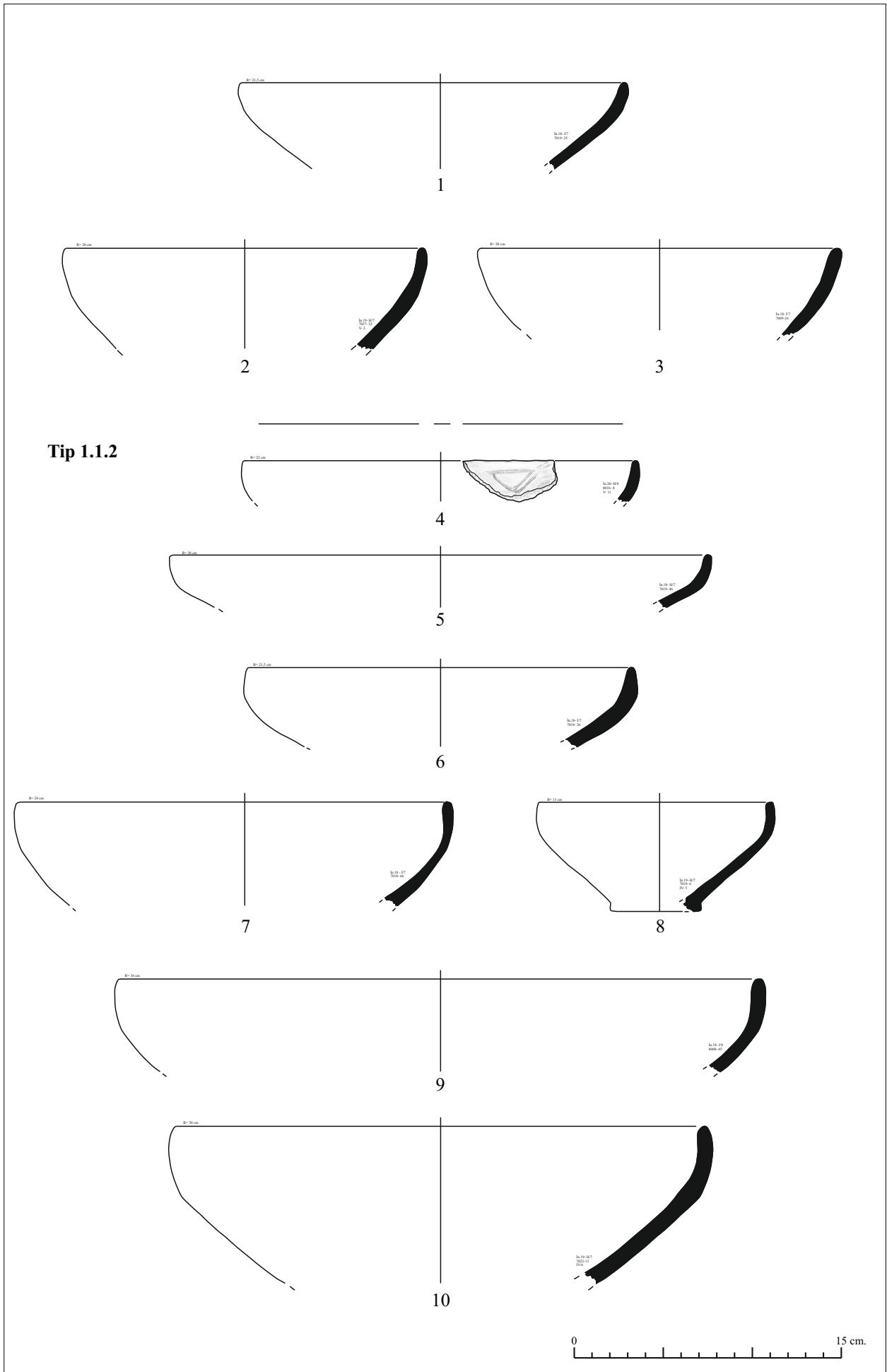

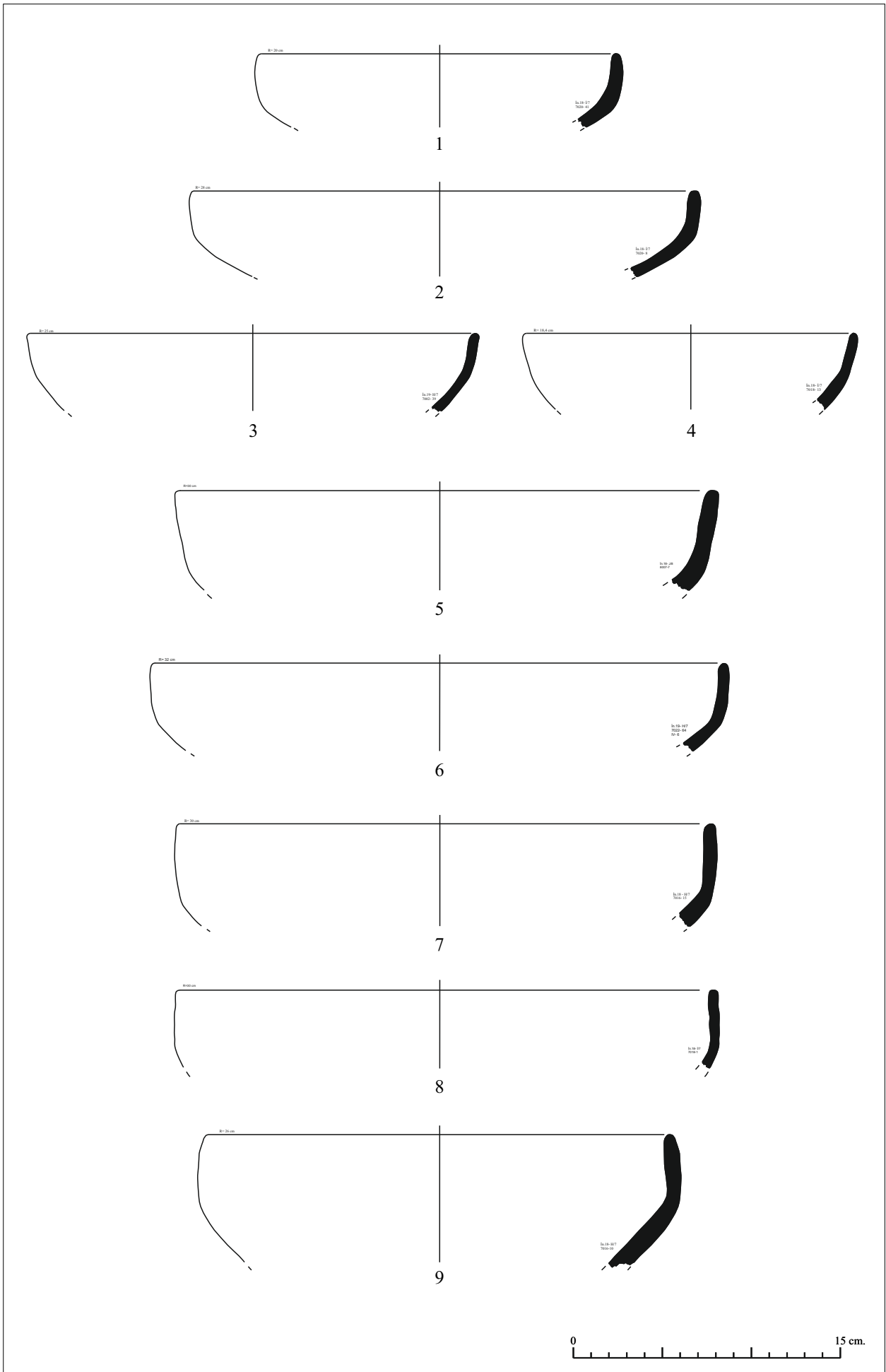



1

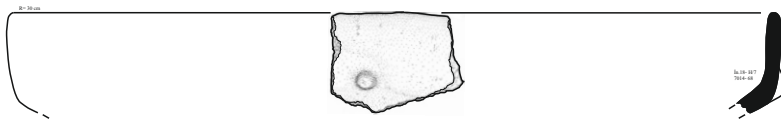

2

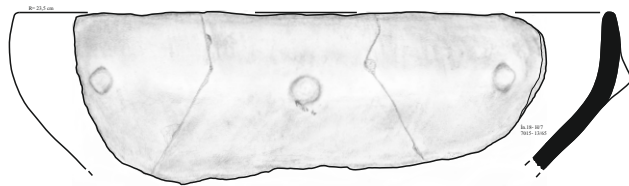

3

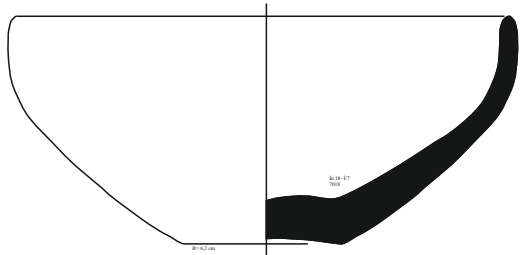

4

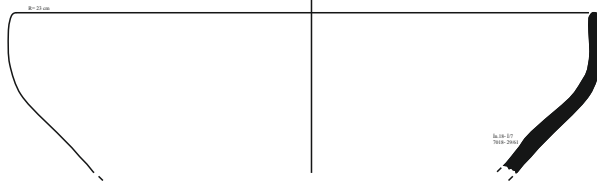

5

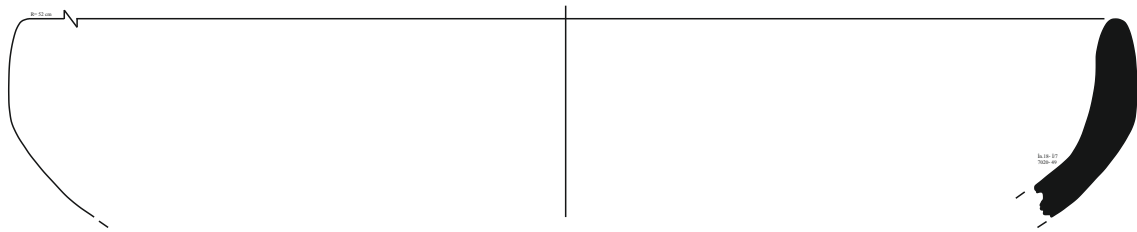

6

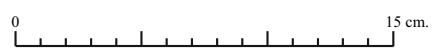

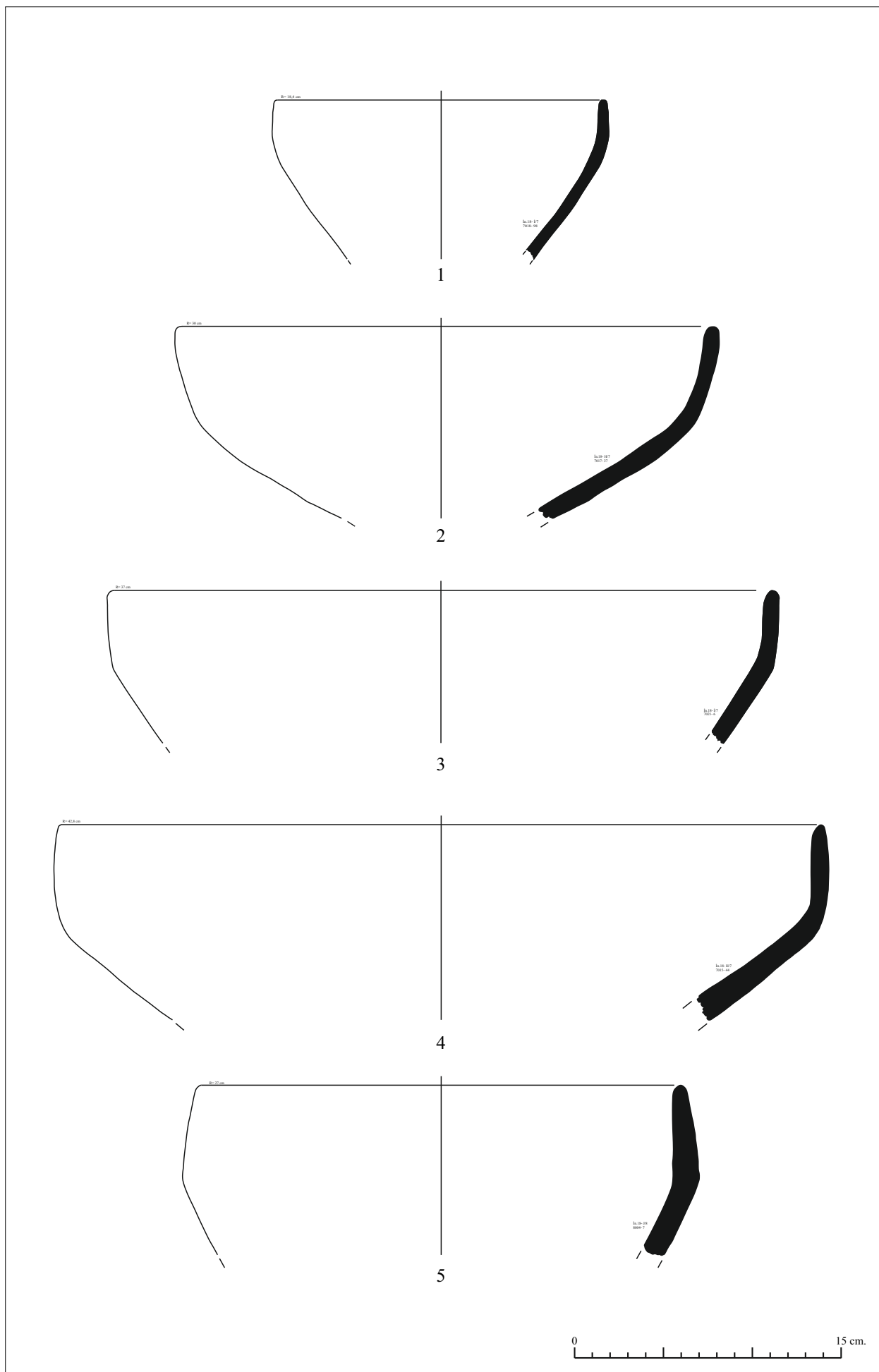

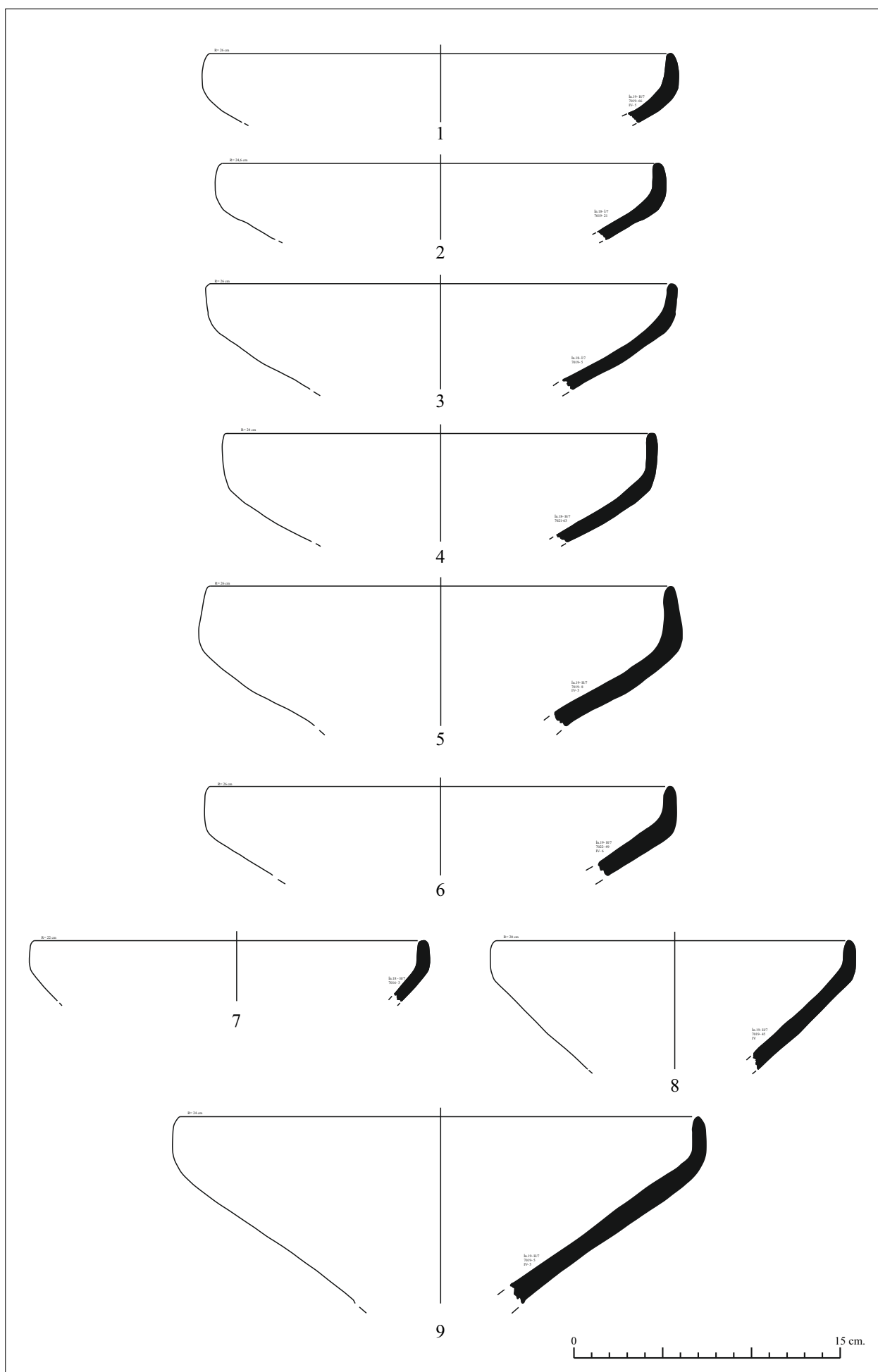

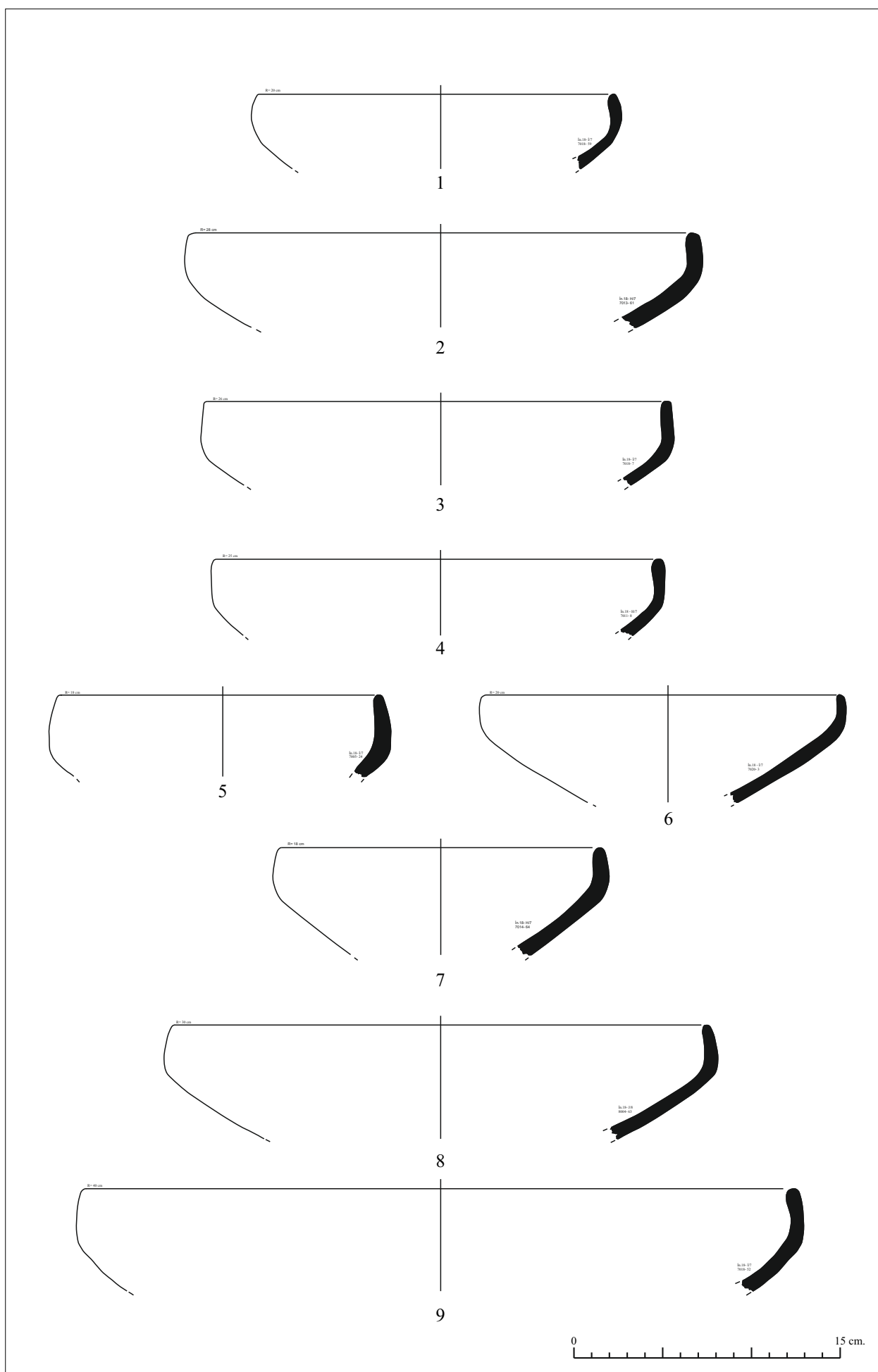

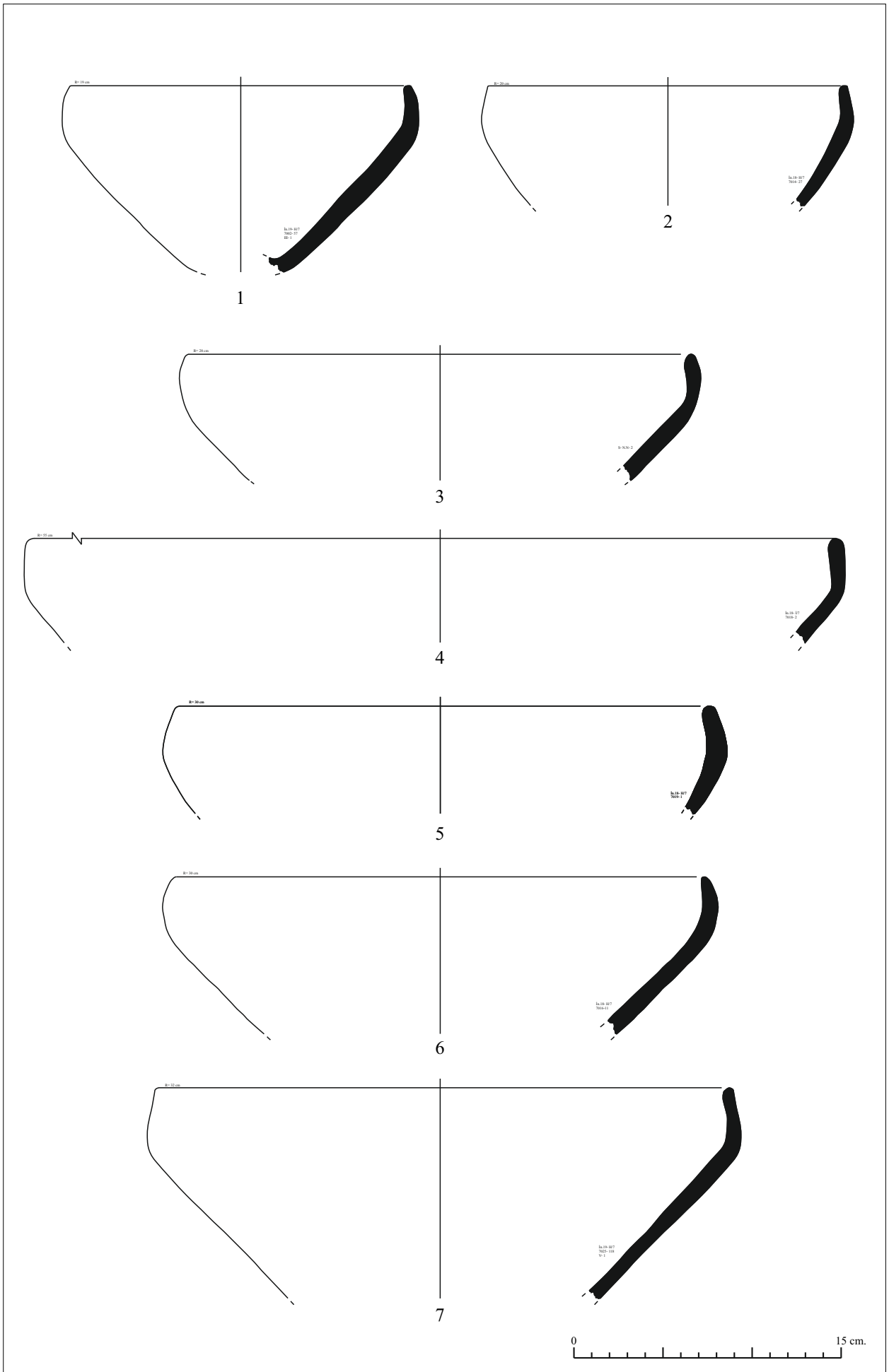

Tip 1.1.3

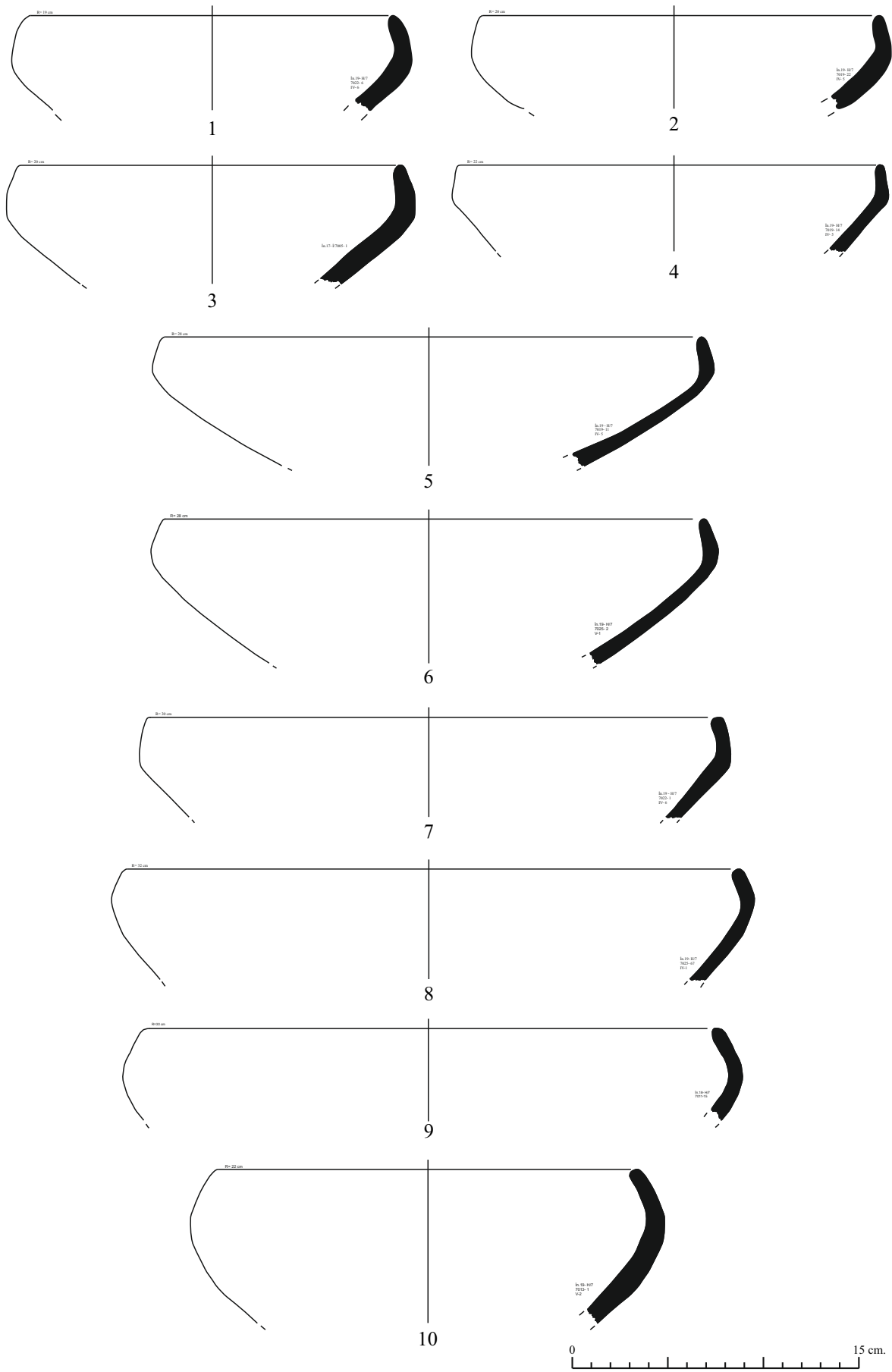

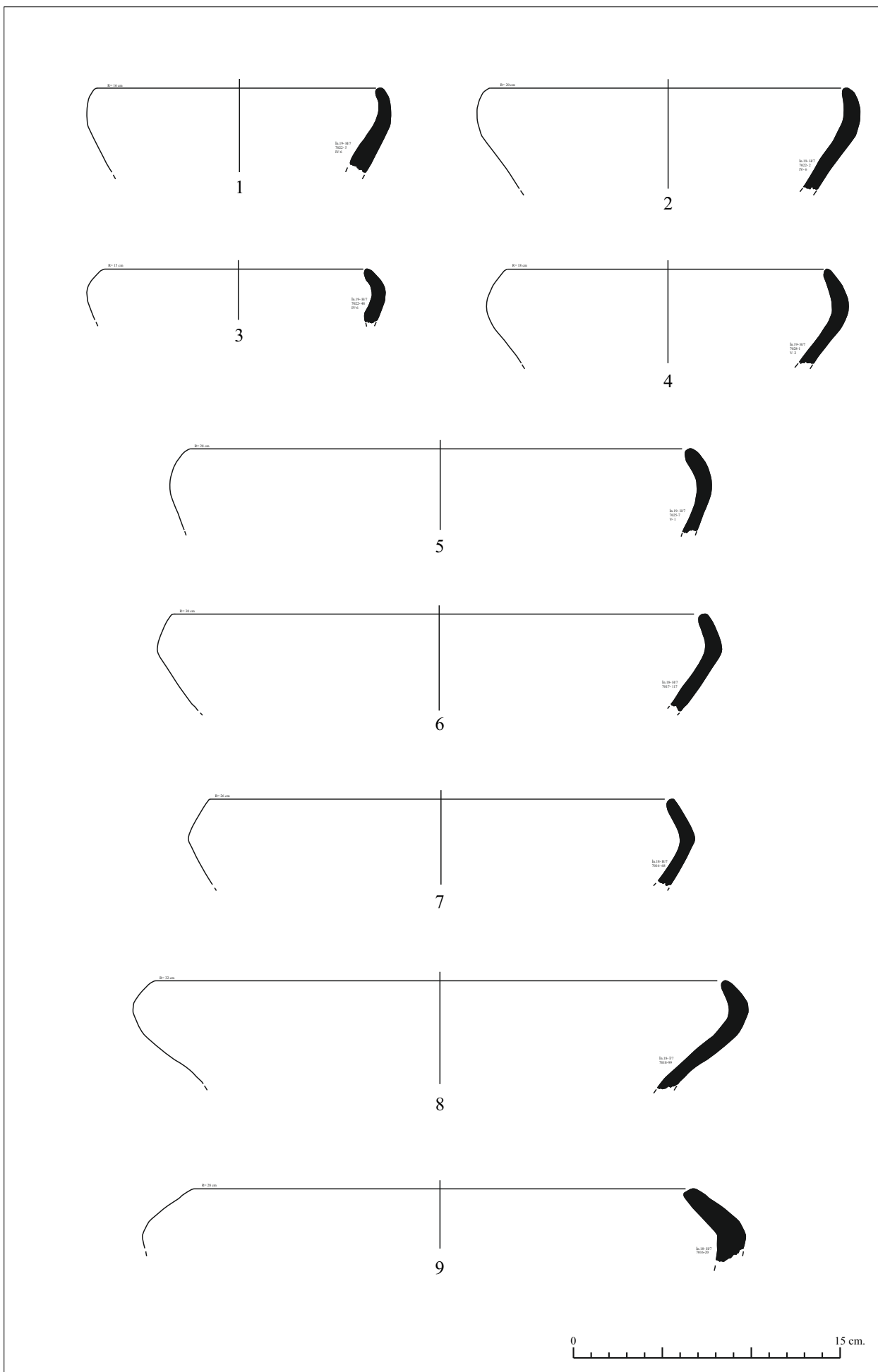

Tip 1.2.1

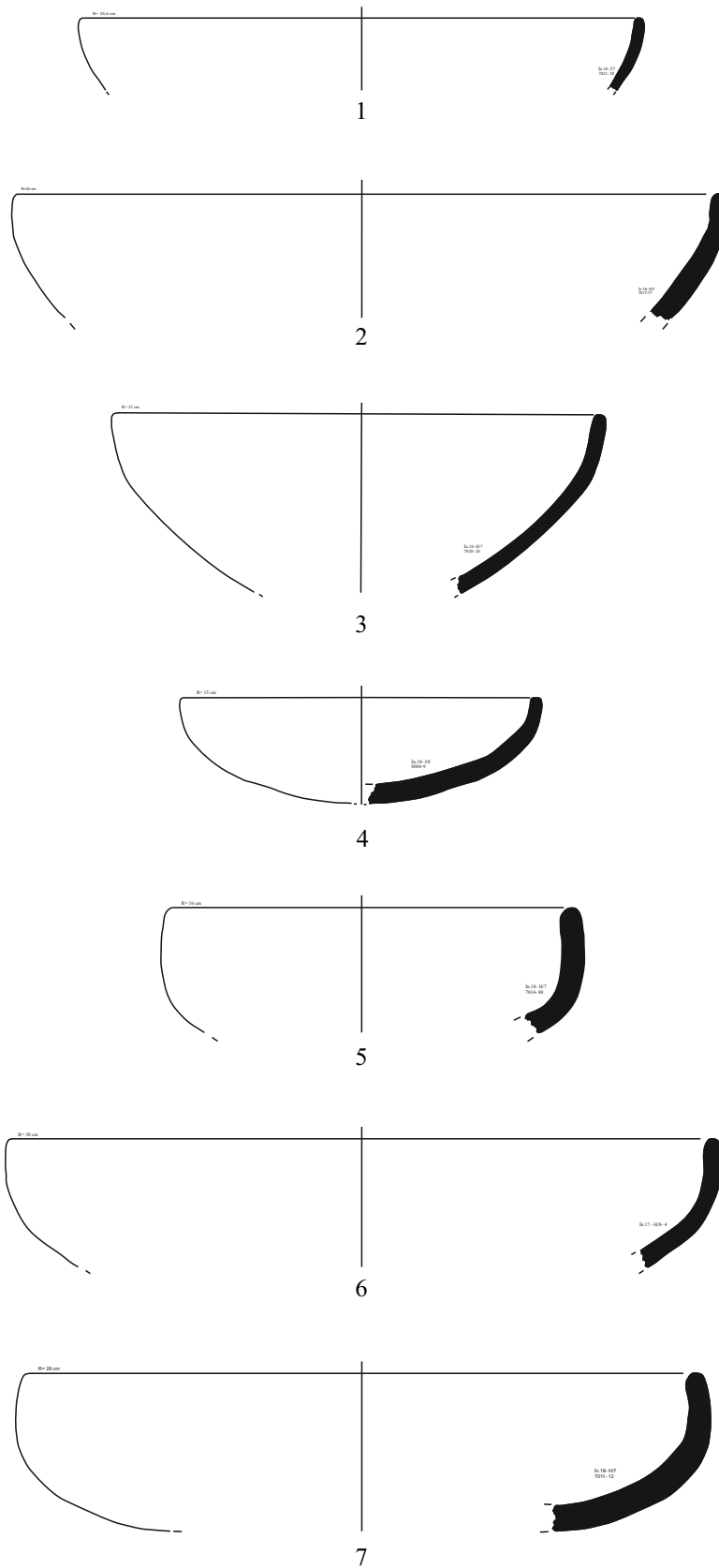

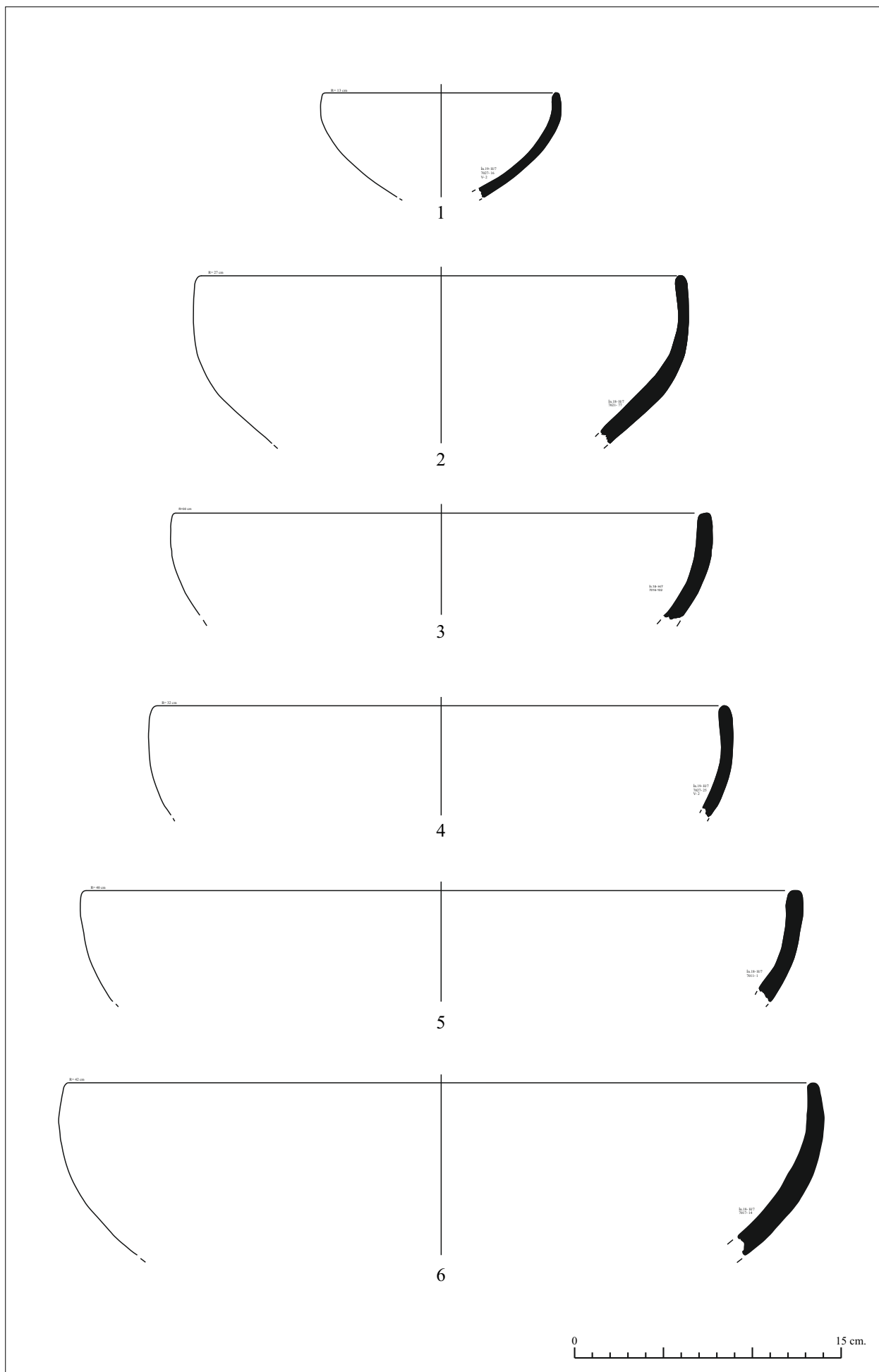

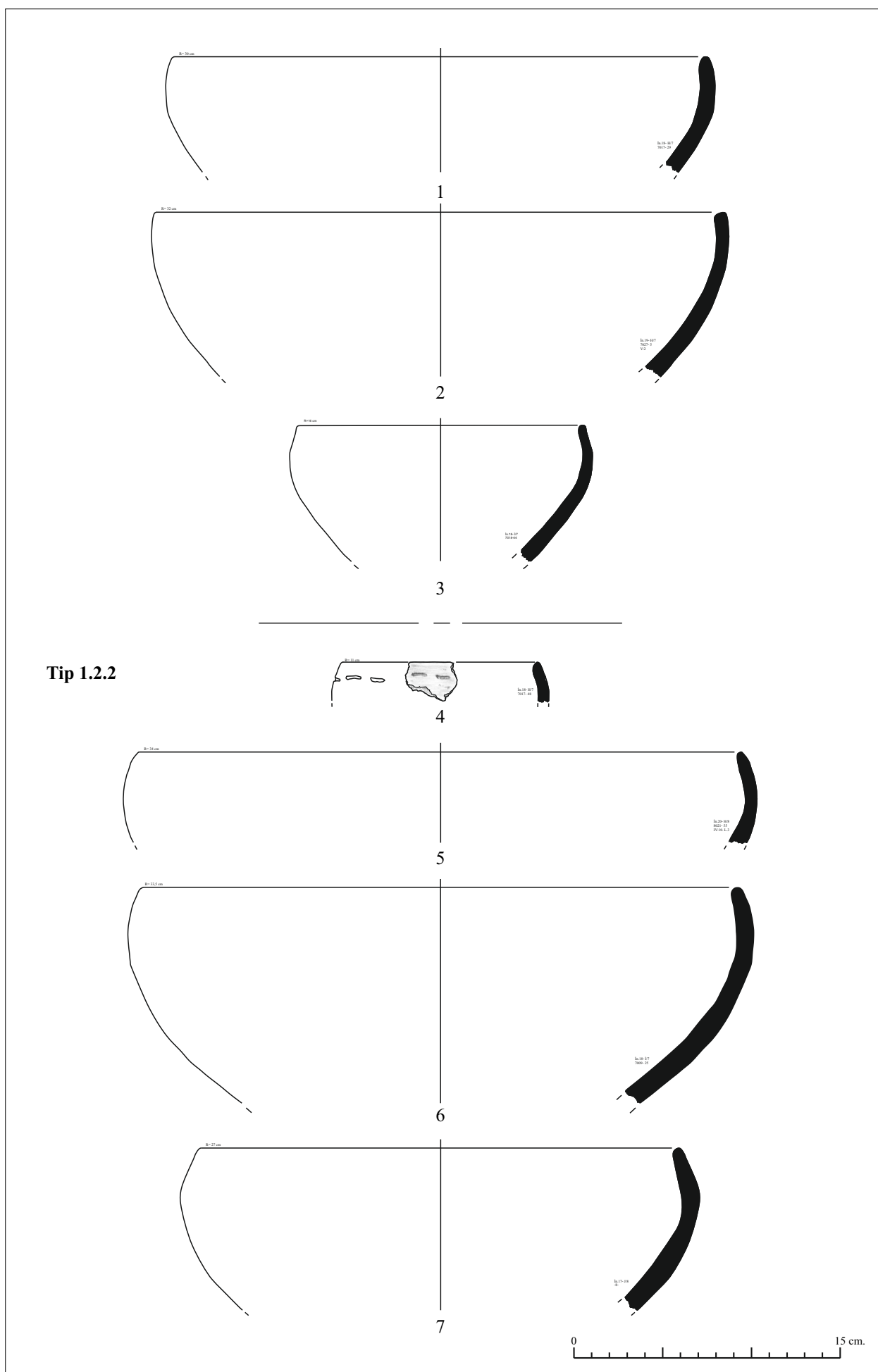

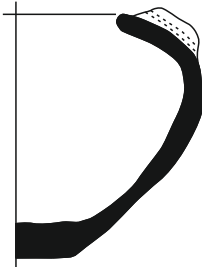
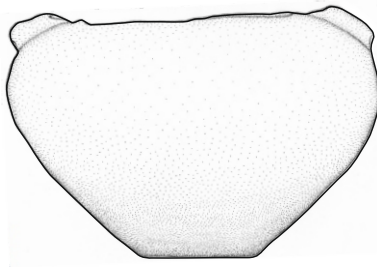
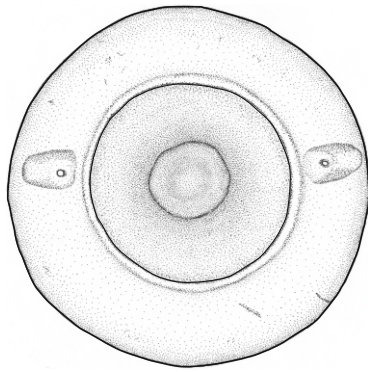

1

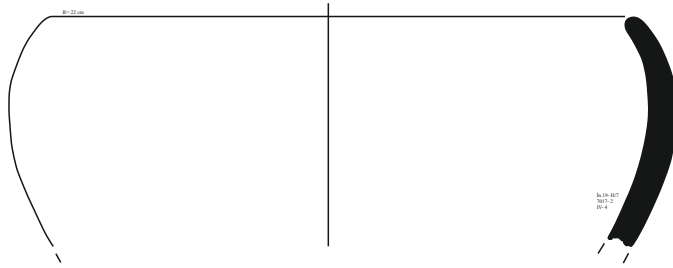

2

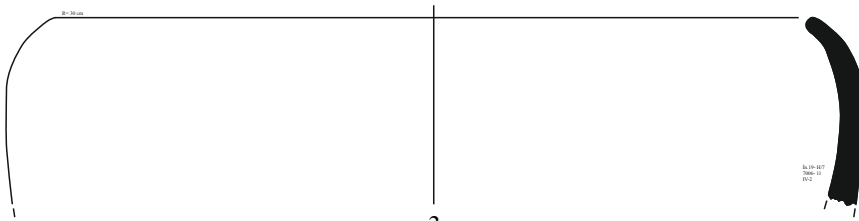

3

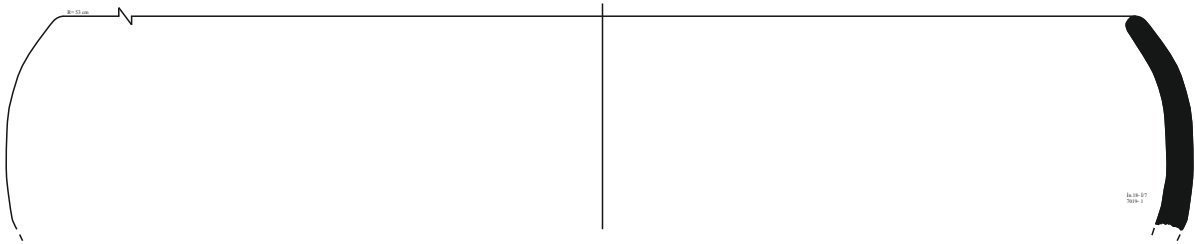

4



Tip 1.3.1

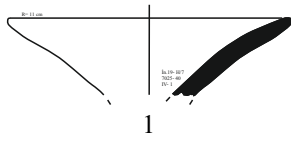

1



2

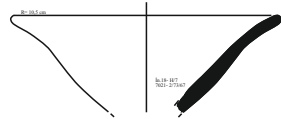

3

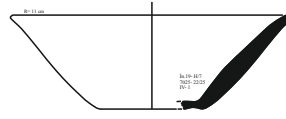

4

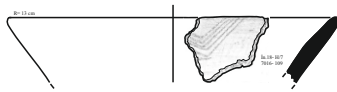

5

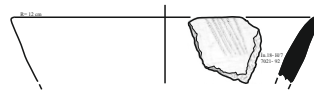

6

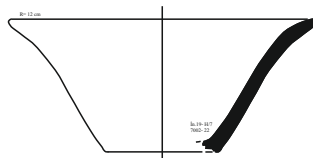

7

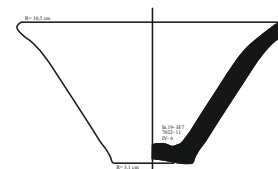

8

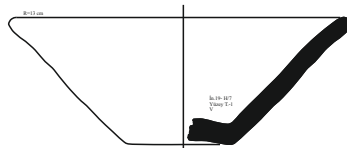

9

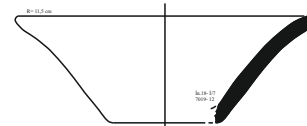

10



11

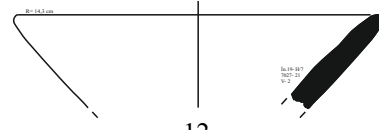

12

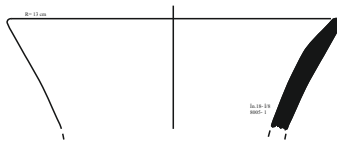

13



14

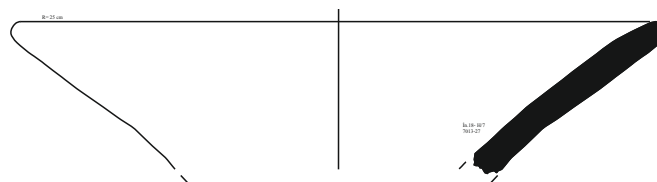

15



Tip 1.4.1

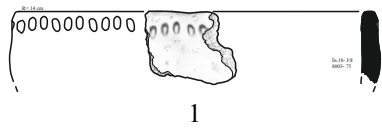

1

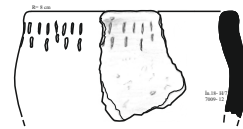

2

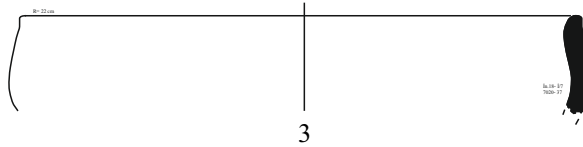

3

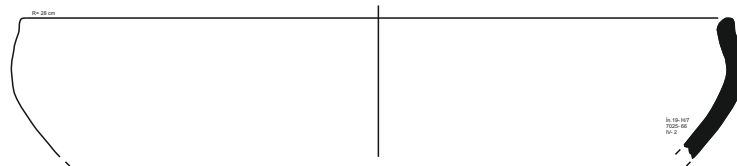

4

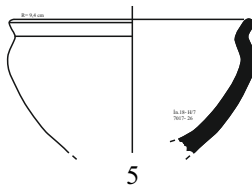

5

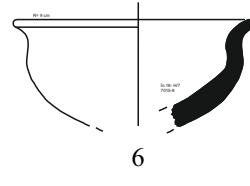

6

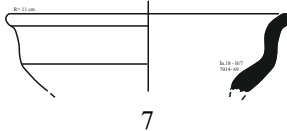

7

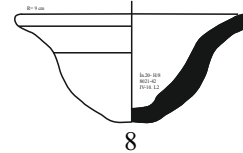

8

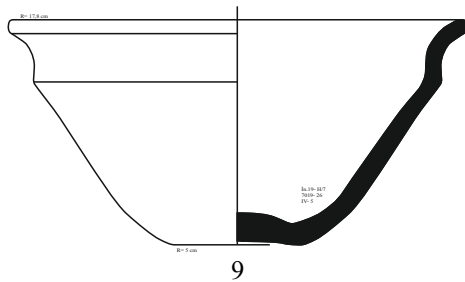

9

9



10

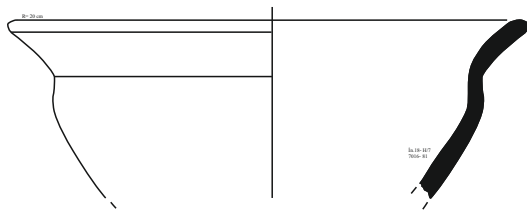

11

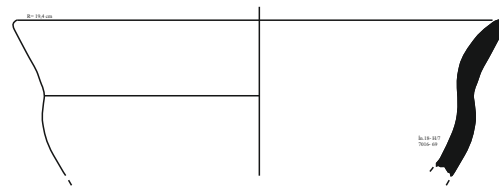

12



Tip 1.5.1

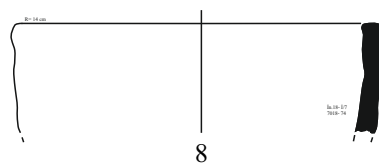
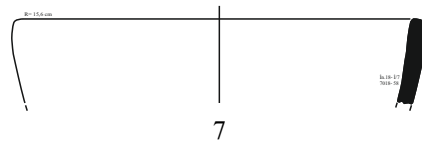
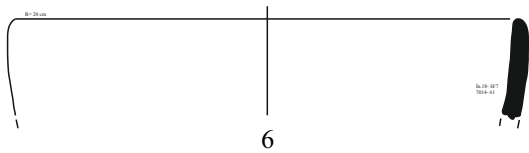
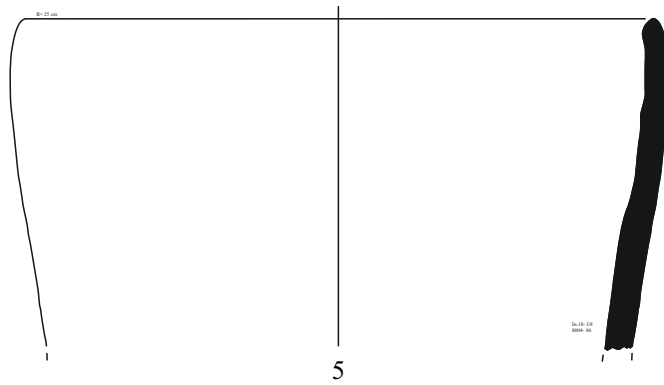
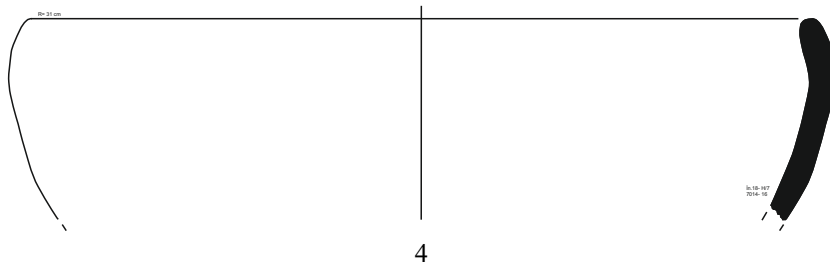
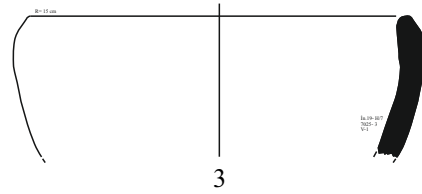
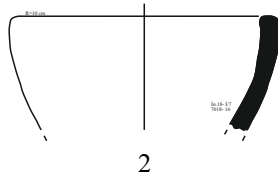
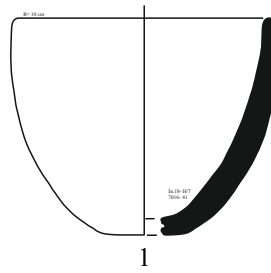

Tip 2.1.1



1



2

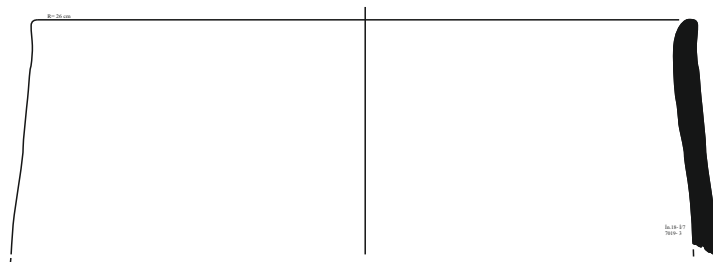

3

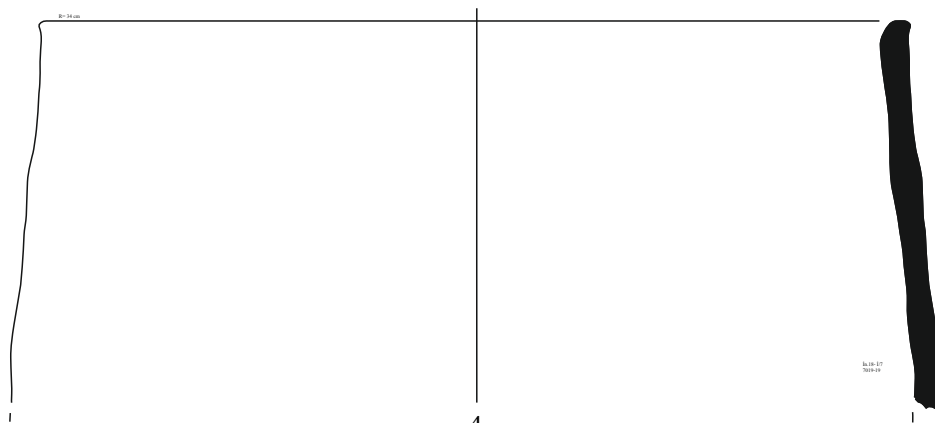

4

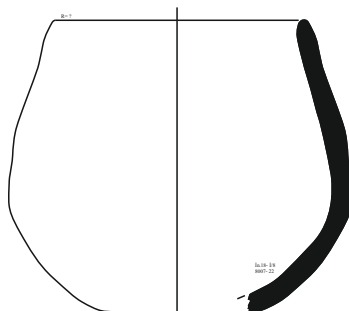

5

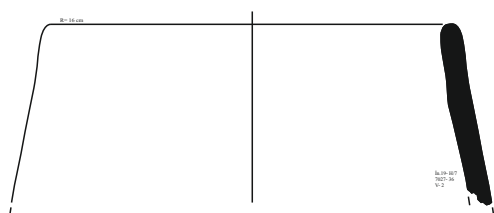

6

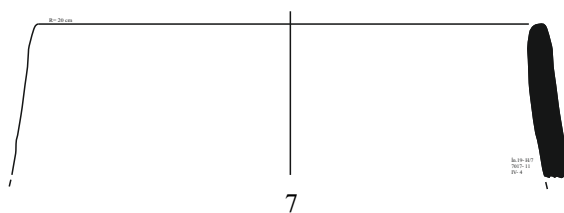

7



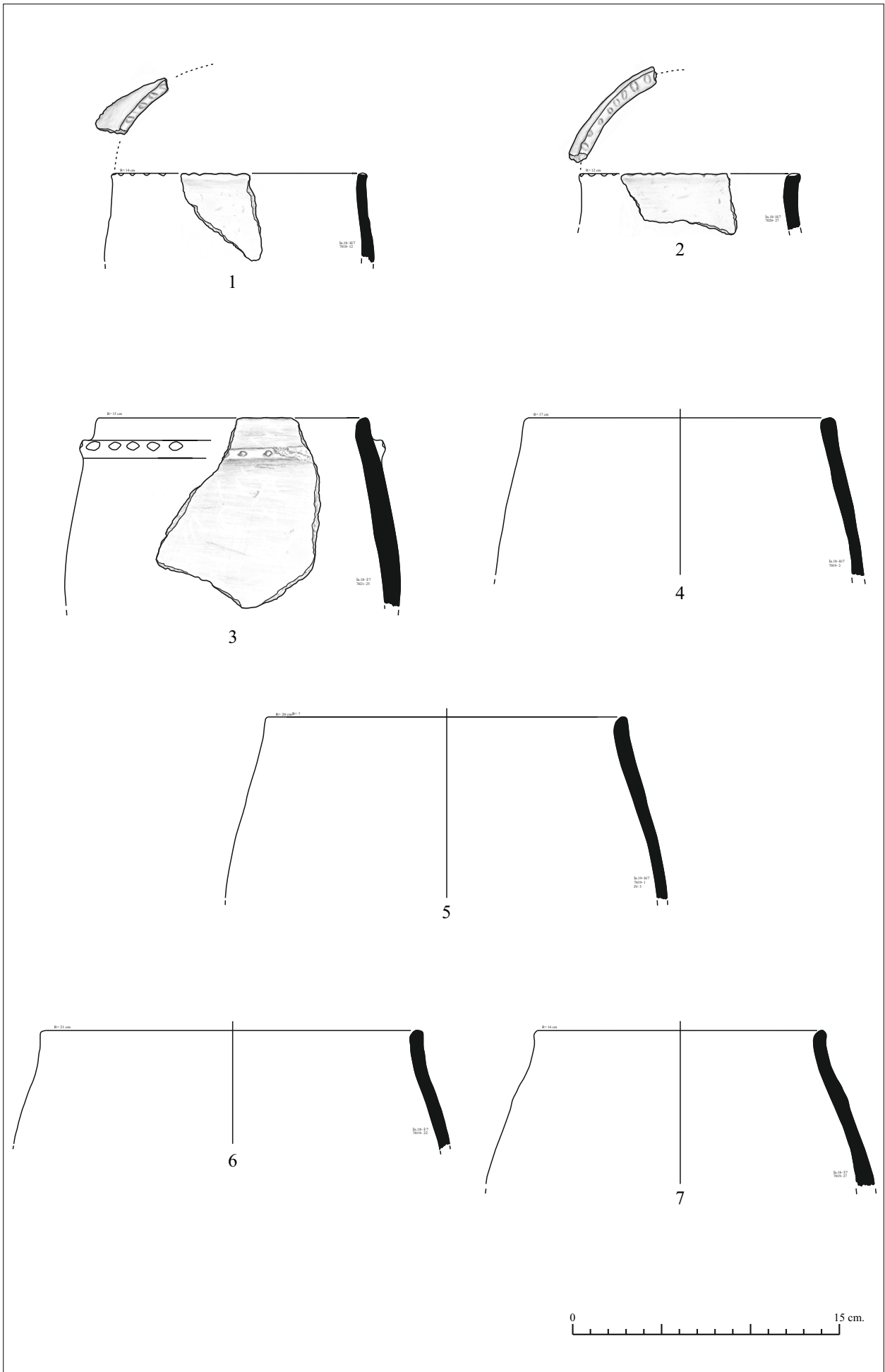

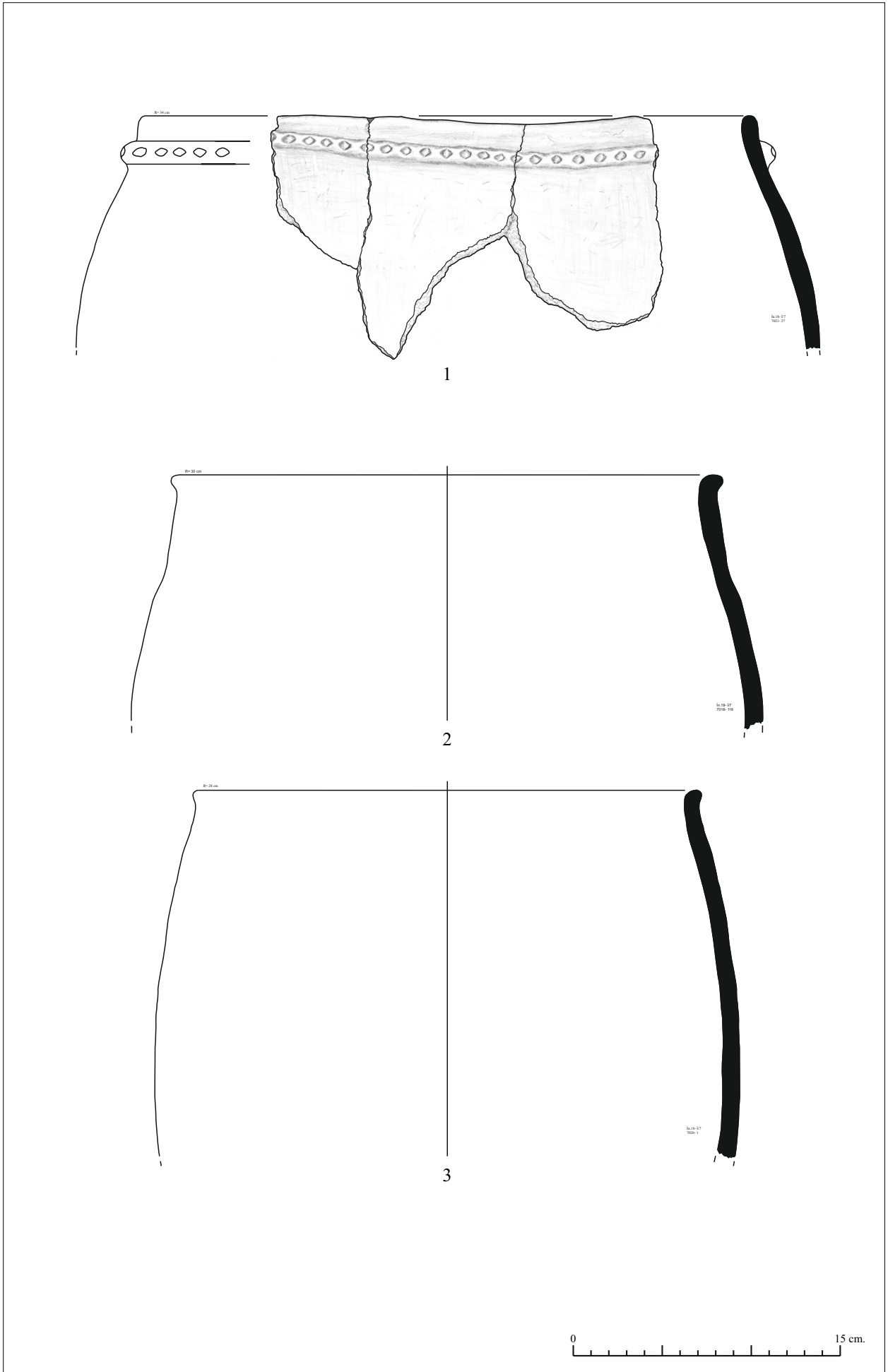

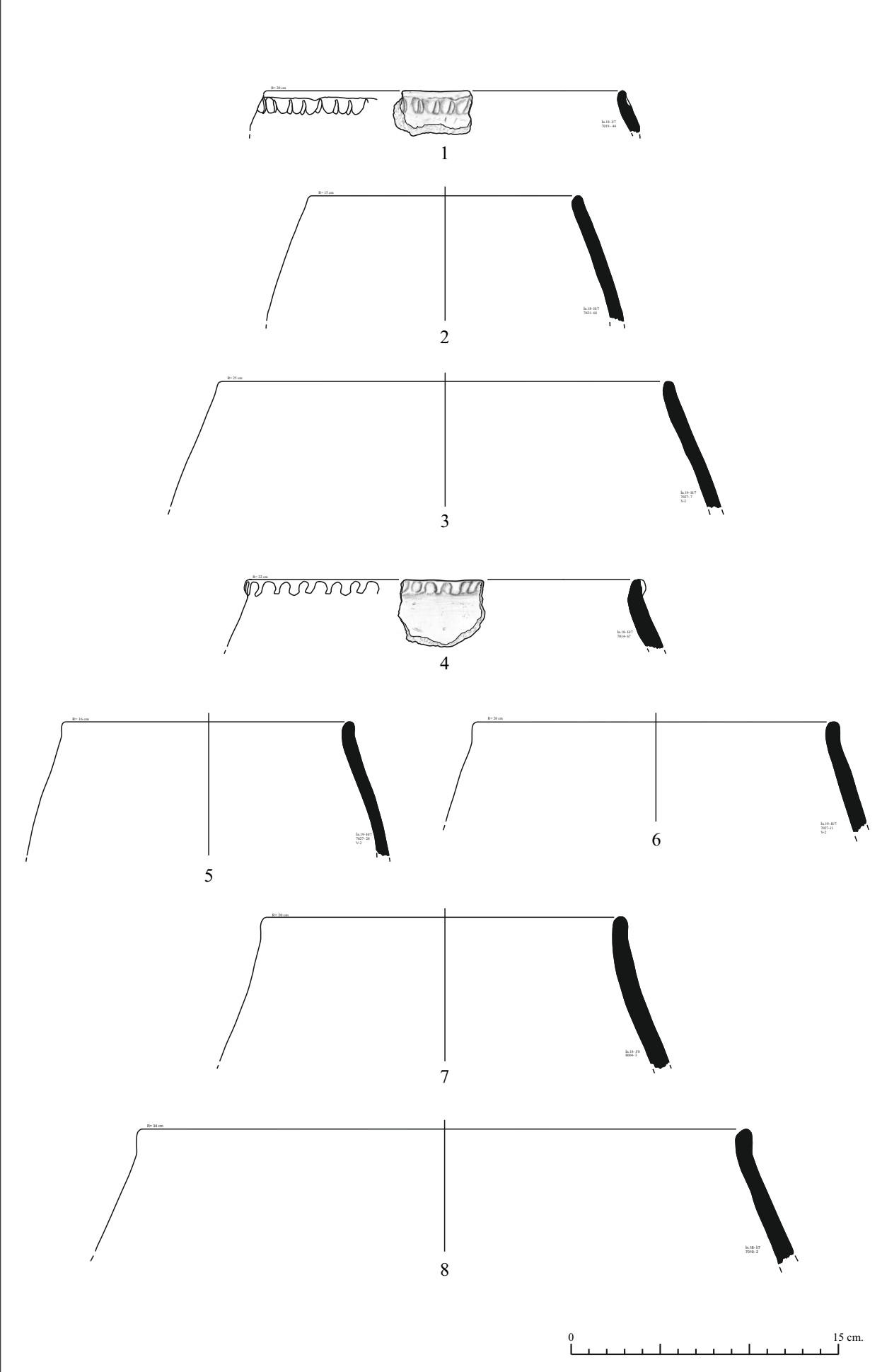

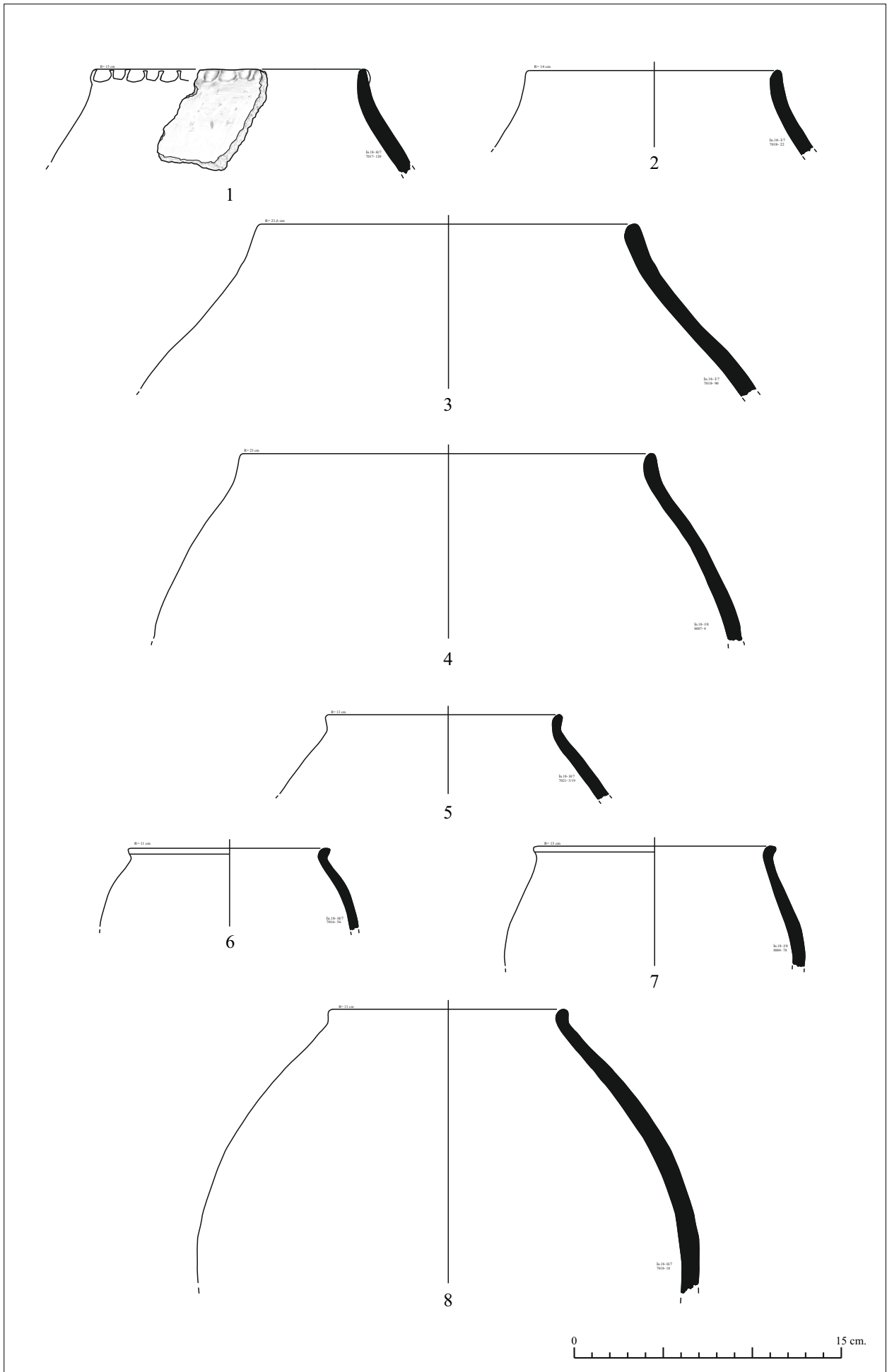

Tip 2.1.2

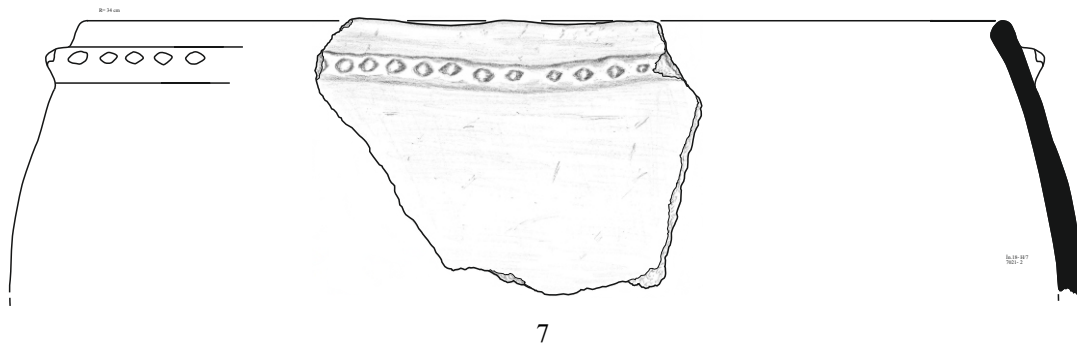
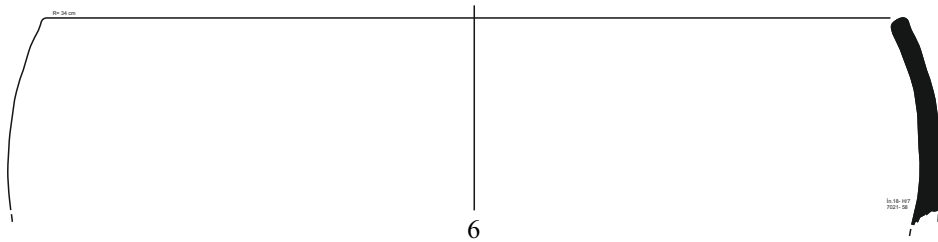
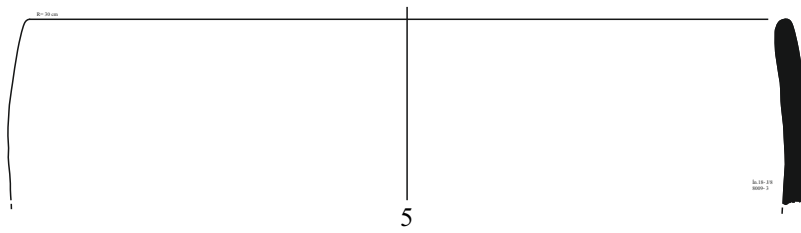
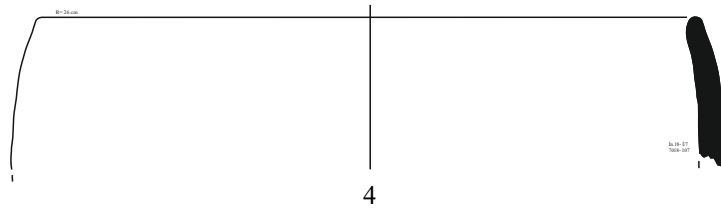
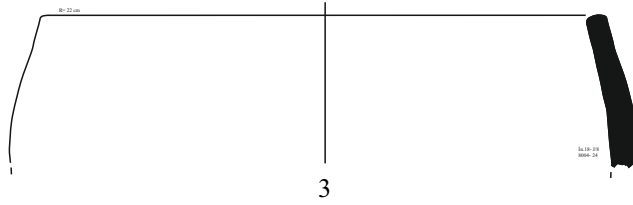
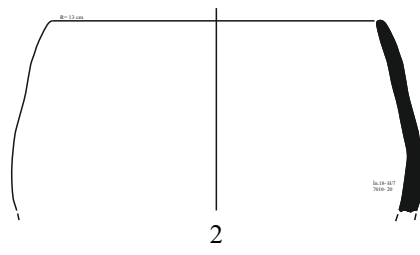

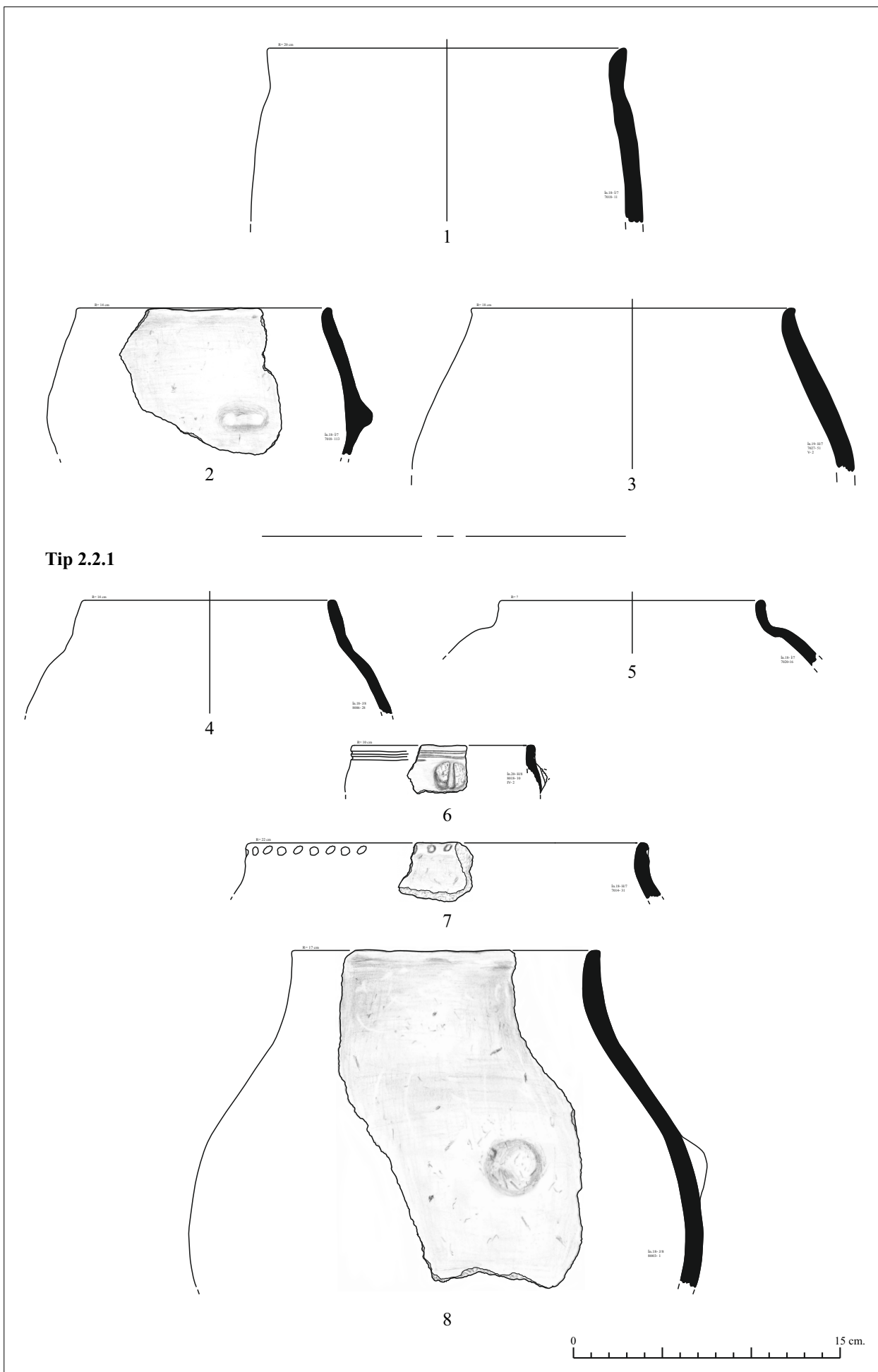

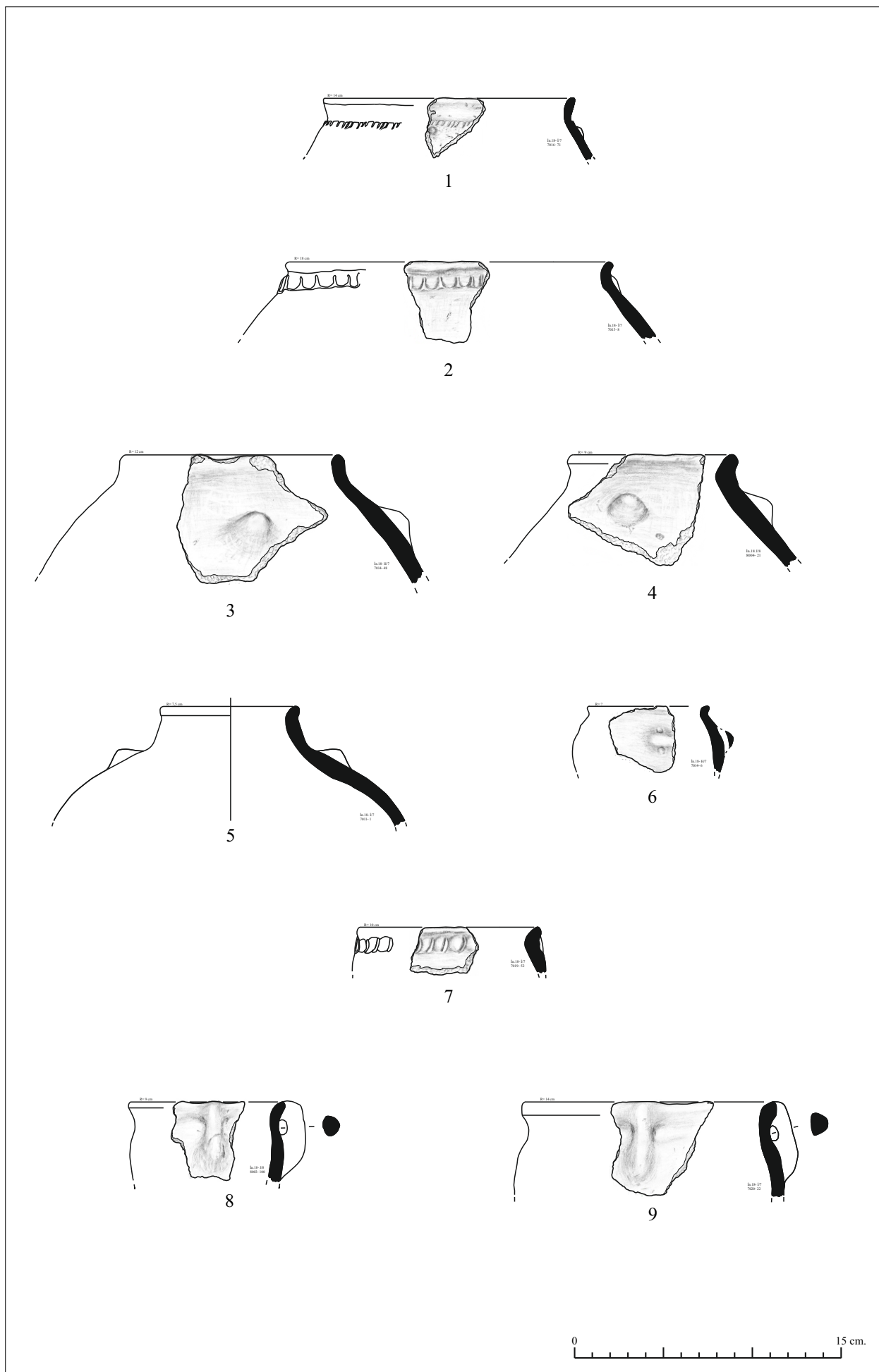

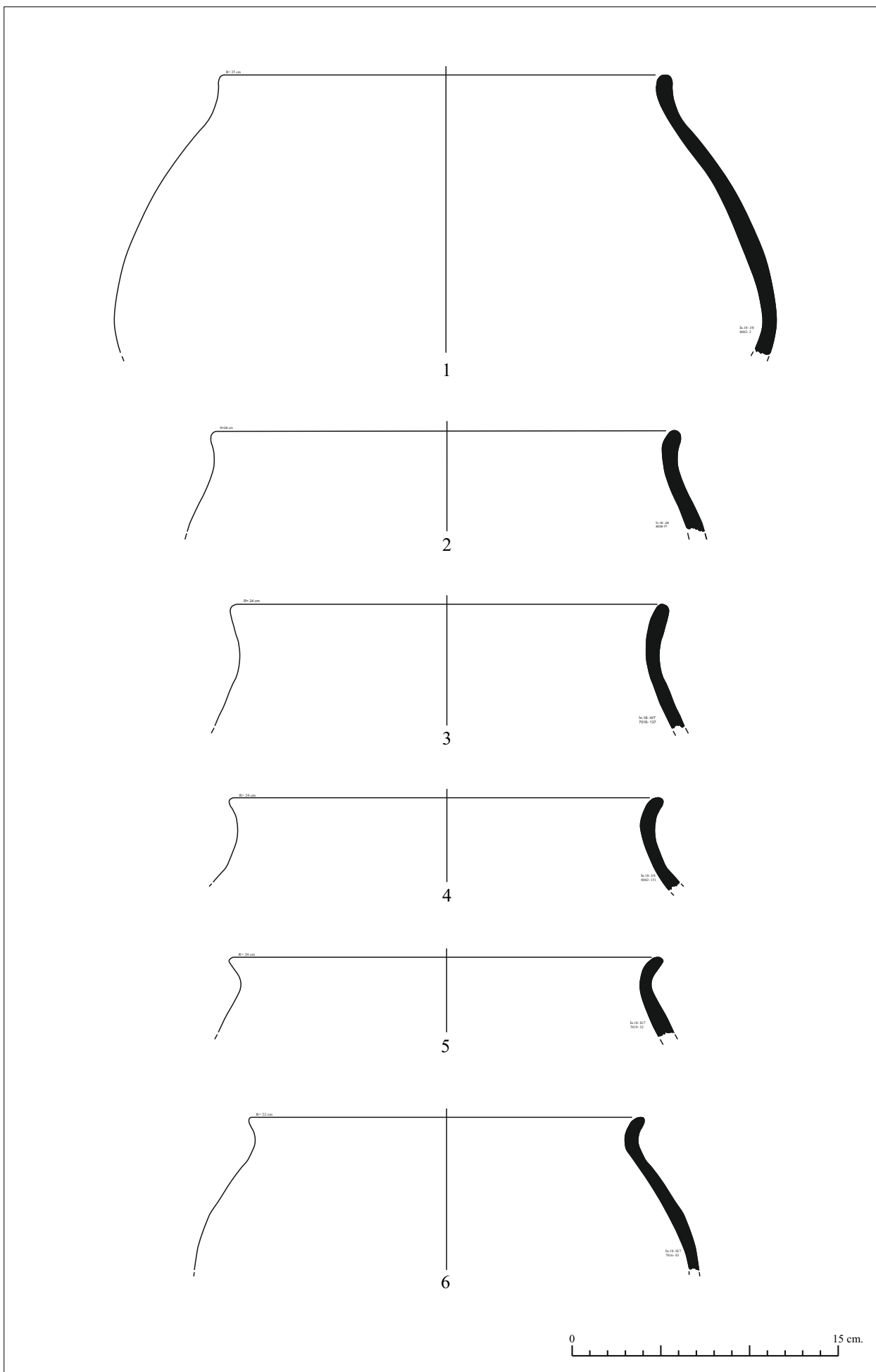

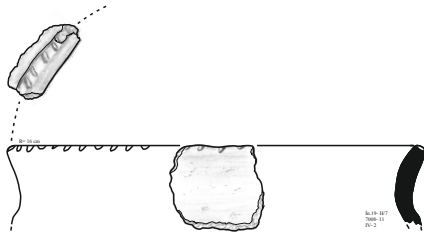

1



2

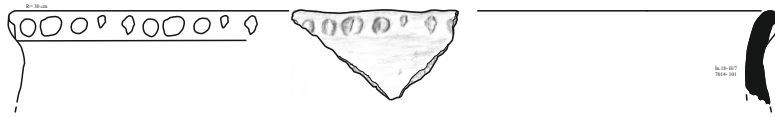

3

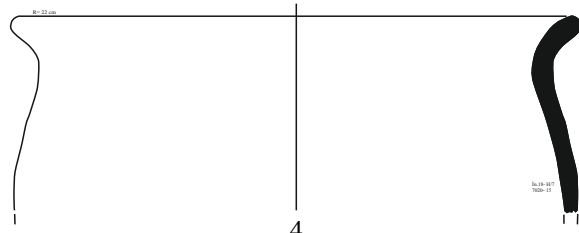

4

**Tip 2.2.2**

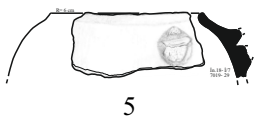

5

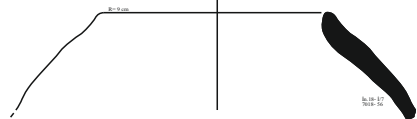

6

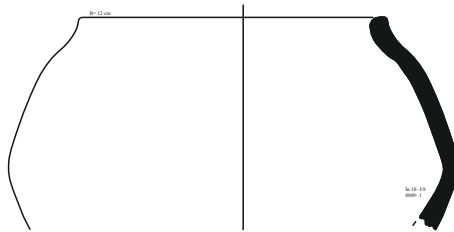

7

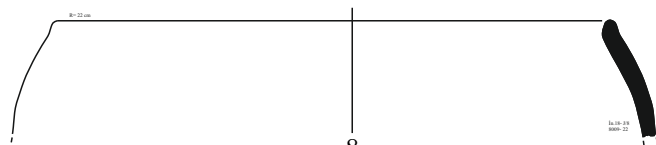

8



Tip 2.3.1

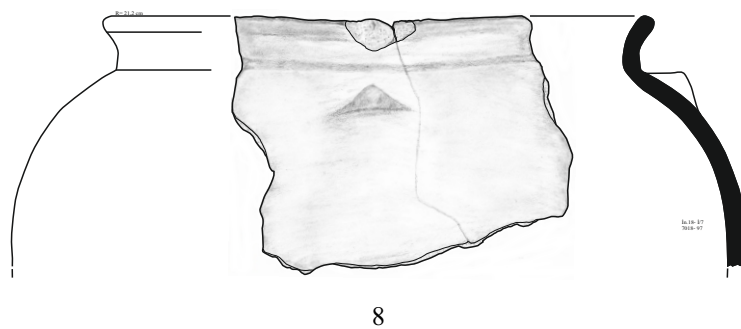
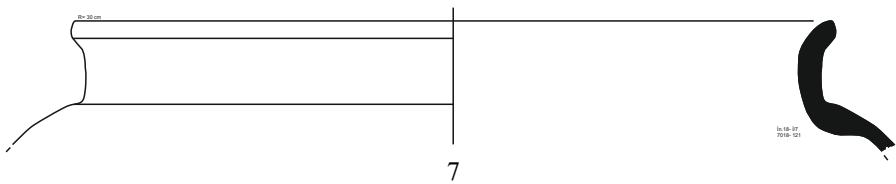
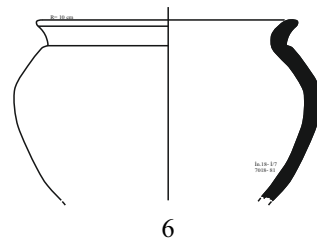
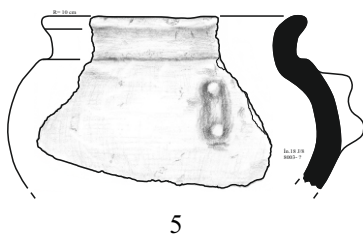
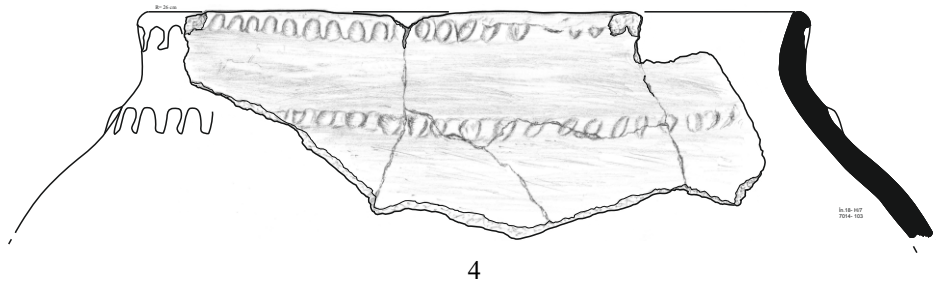
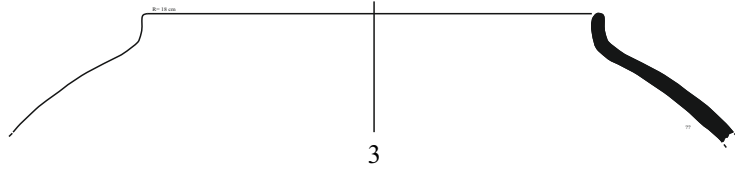
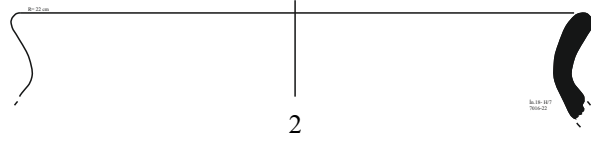
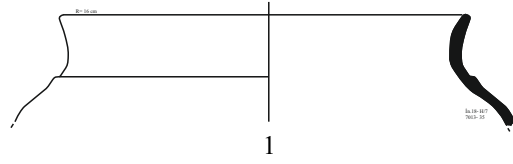

Tip 2.3.2

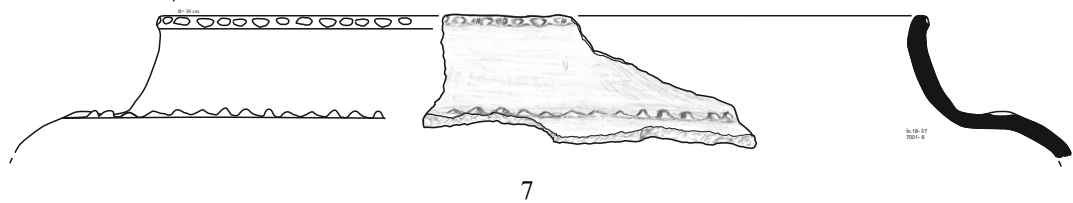
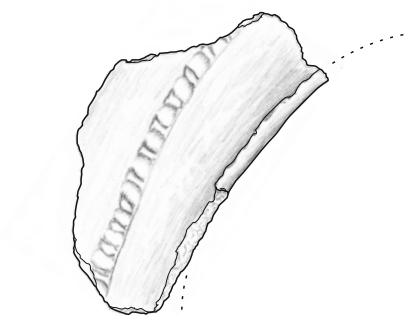
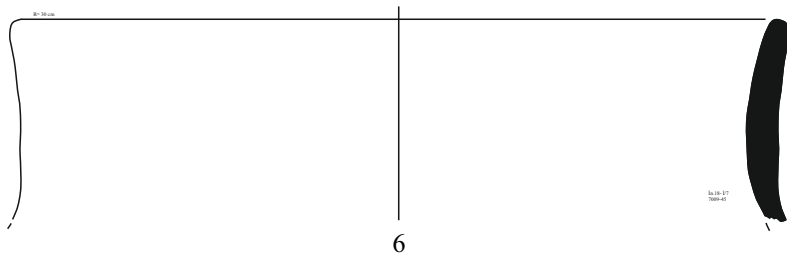
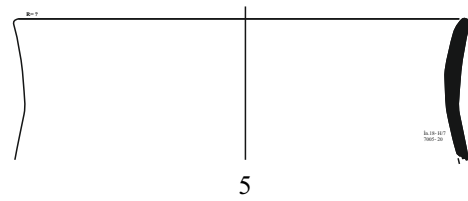
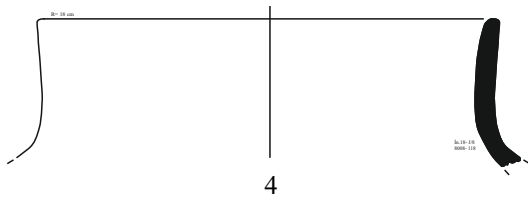
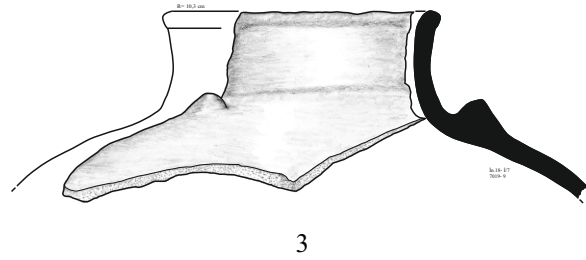
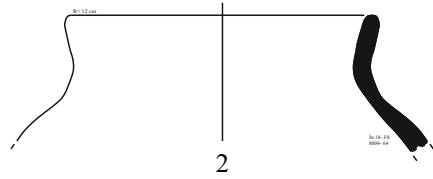
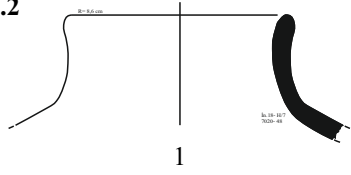

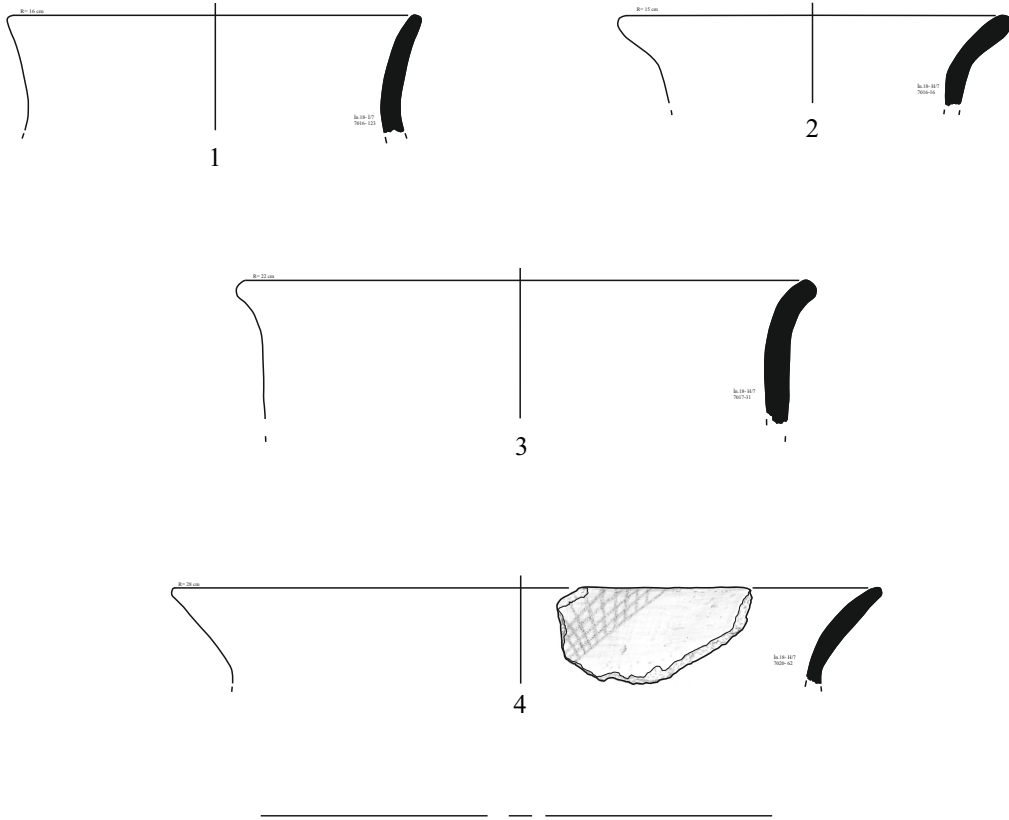

**Tip 2.4.1**

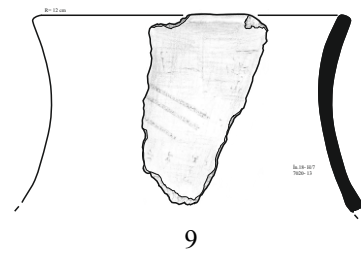
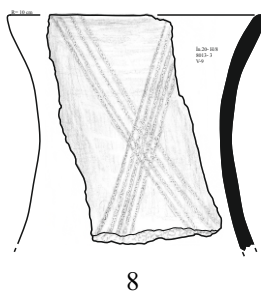
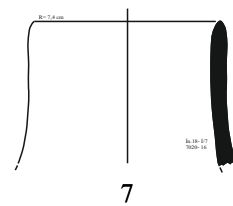
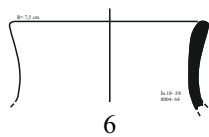
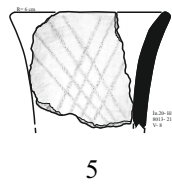

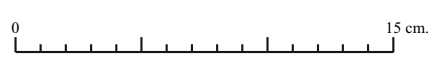
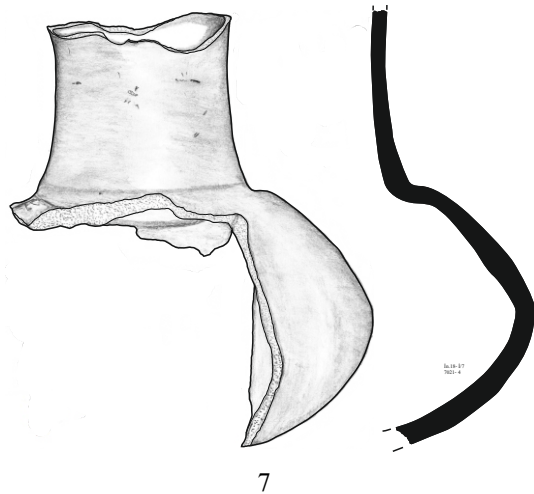
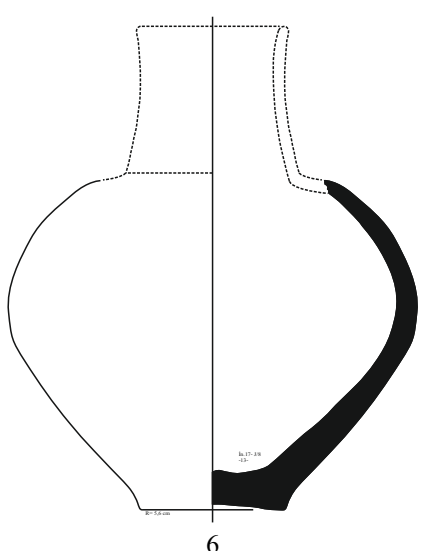
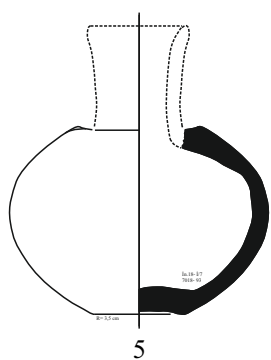
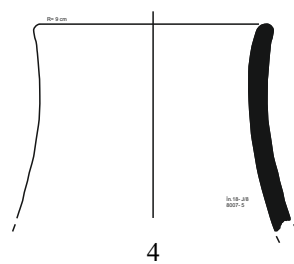
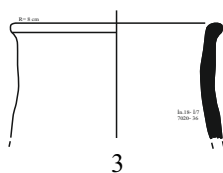
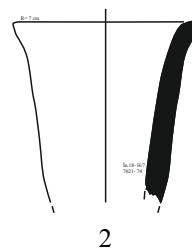
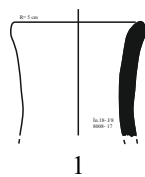

Tip 3.1.1

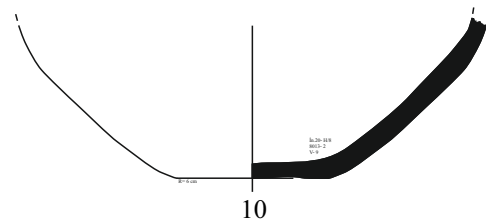
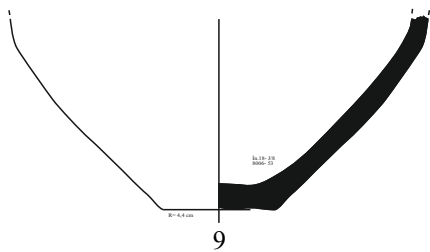
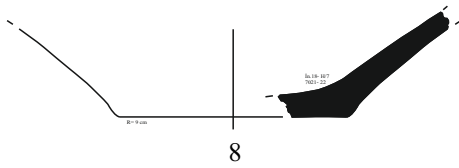
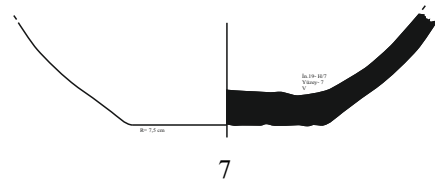
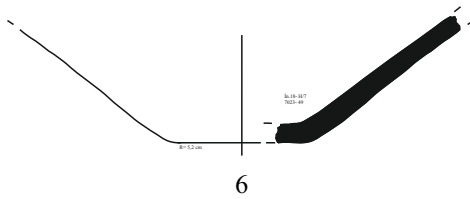
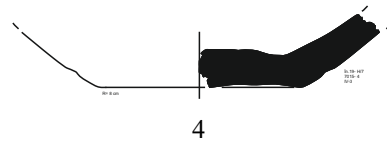
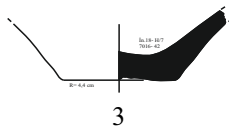
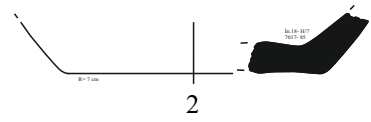
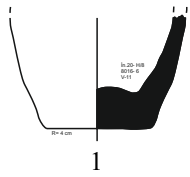

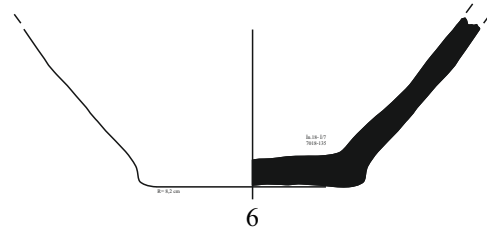
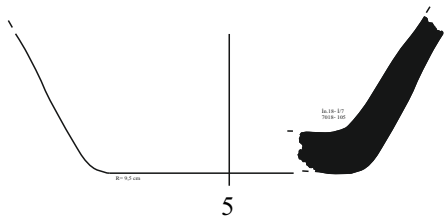
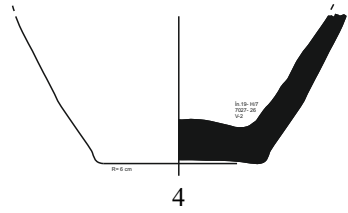
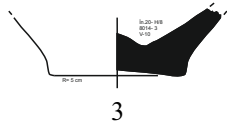
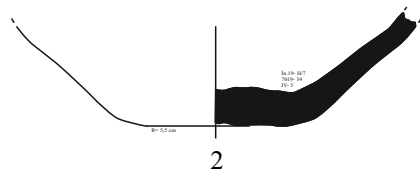
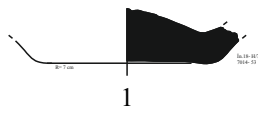

**Tip 3.1.2**

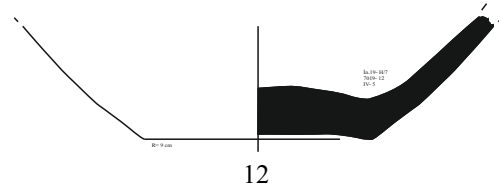
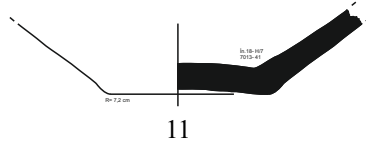
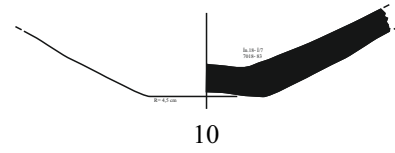
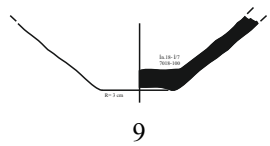
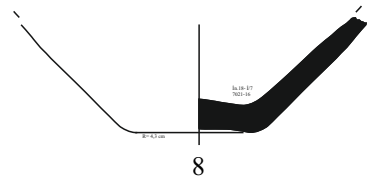
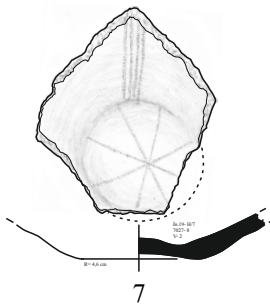

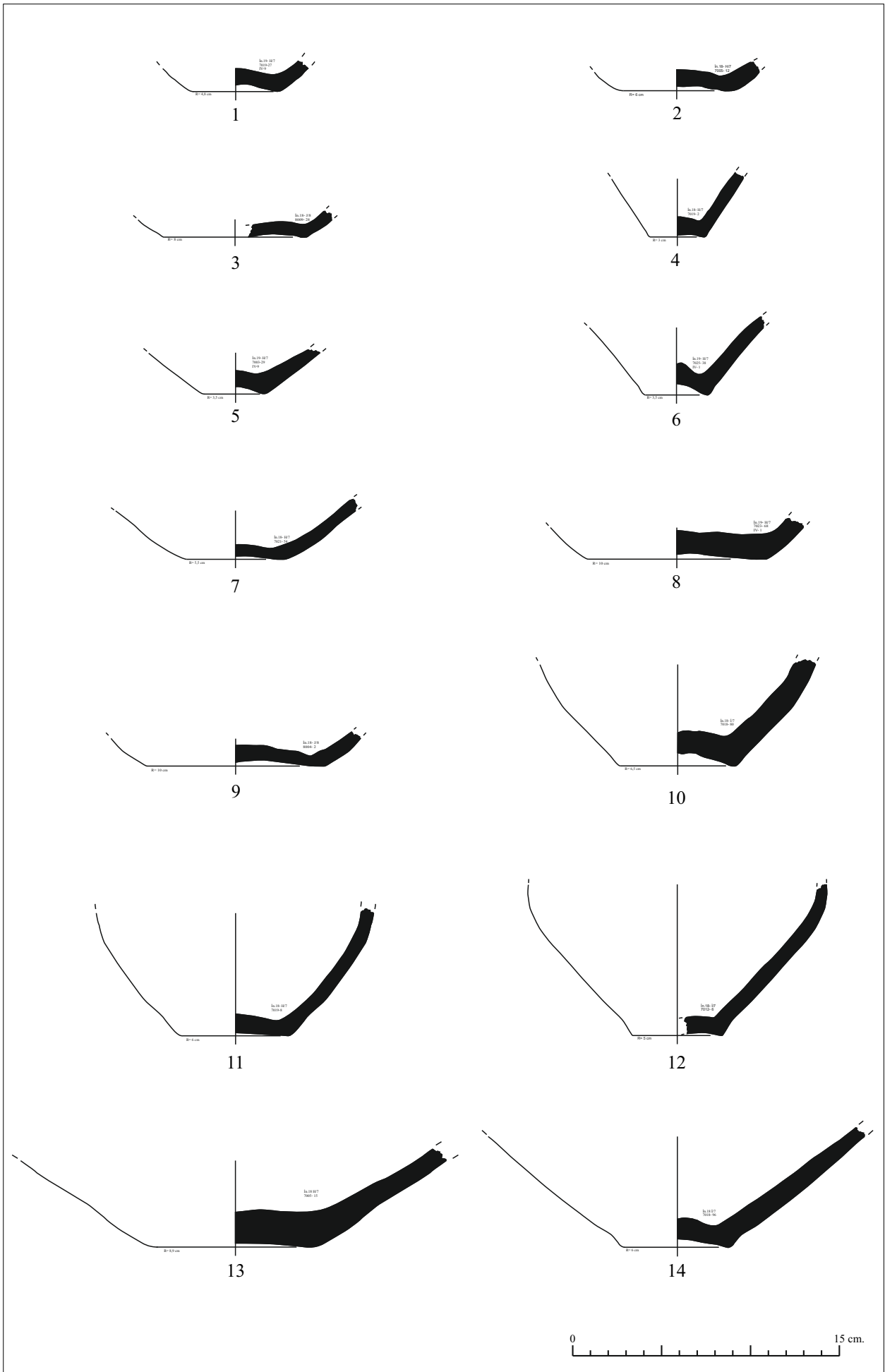

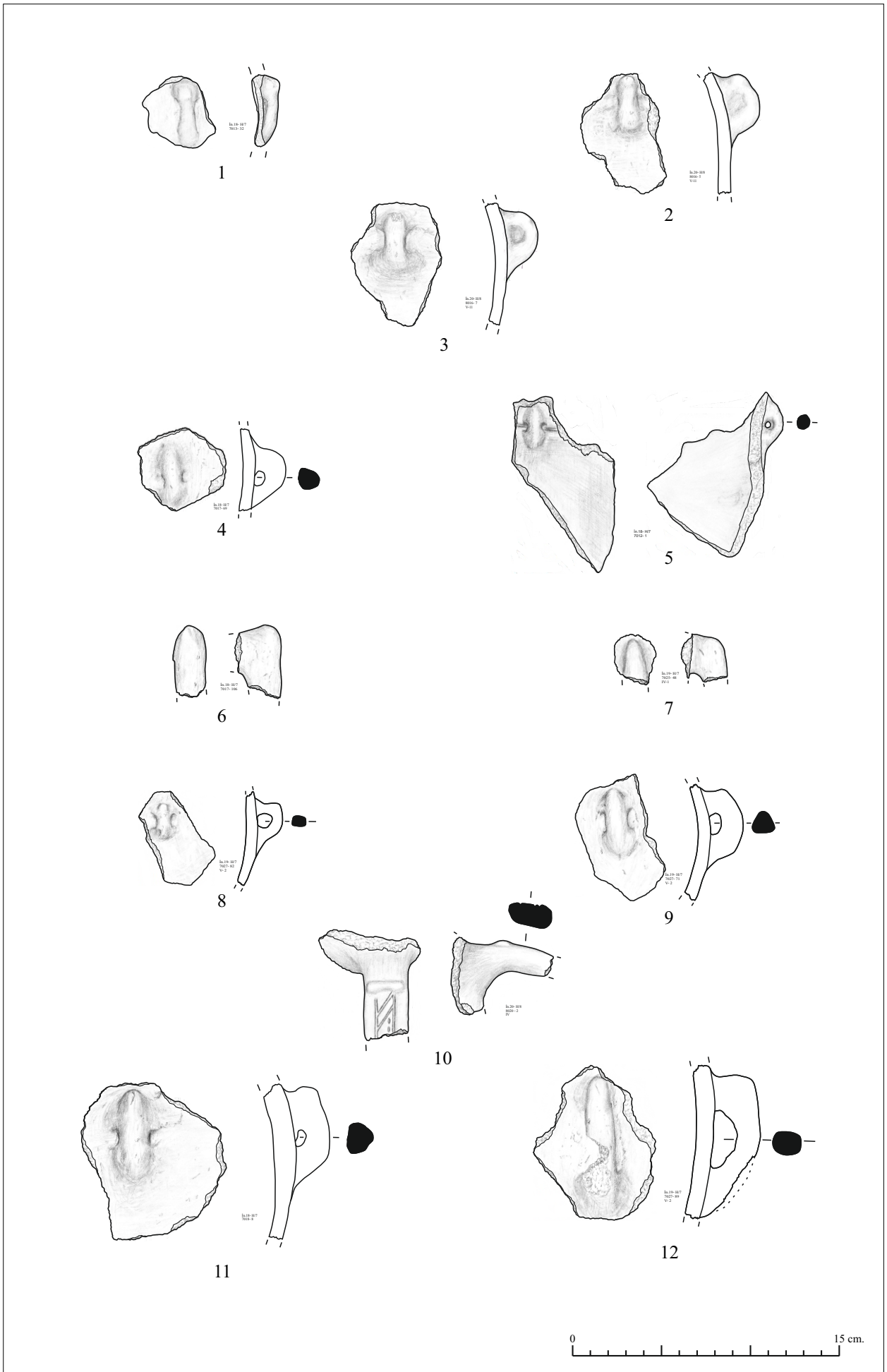

Tip 5.1.1



1

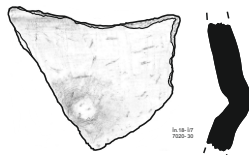

2

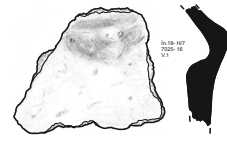

3

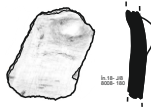

4

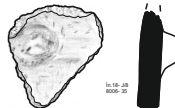

5

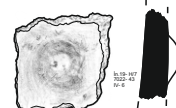

6



7

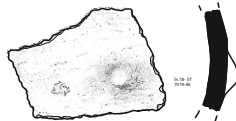

8

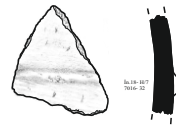

9

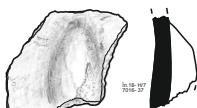

10

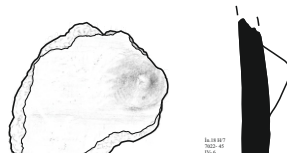

11

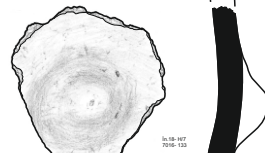

12

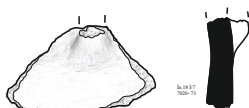

13

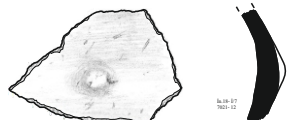

14



15

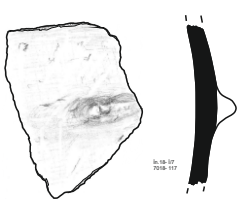

16

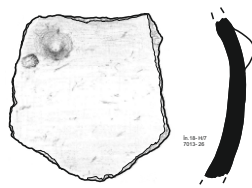

17

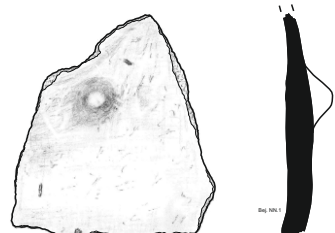

18

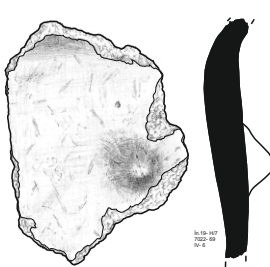

19

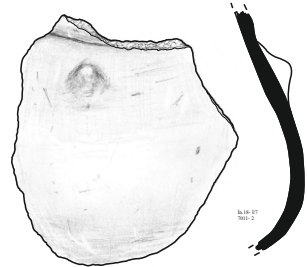

20



Tip 5.1.2

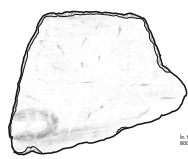

1

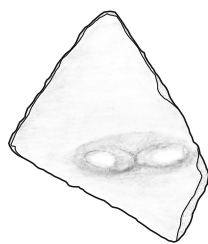

2



3

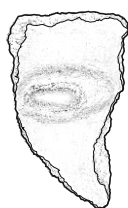

4



5

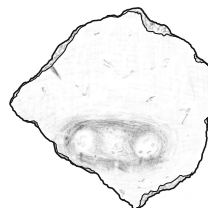

6

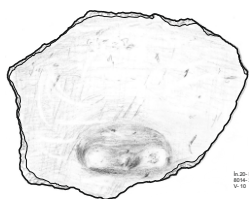

7

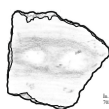

8

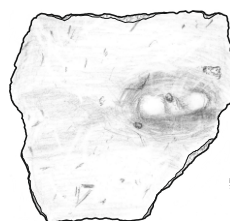

9

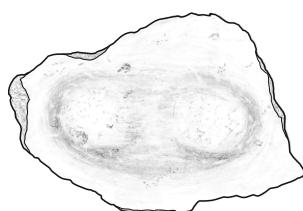

10

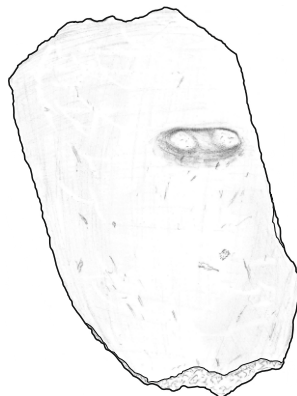

11

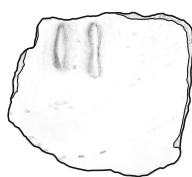
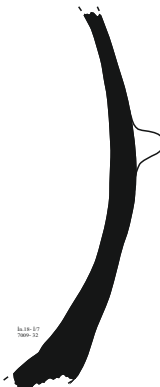

12



13



Tip 5.2.1



1

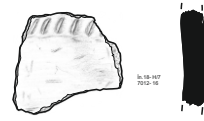

2

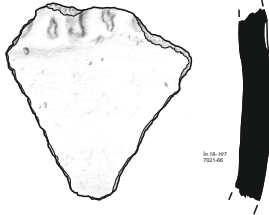

3

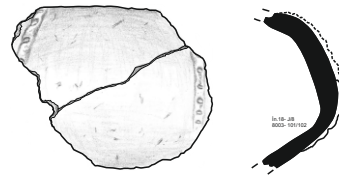

4

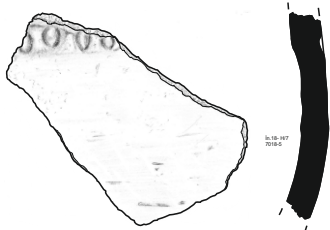

5



6

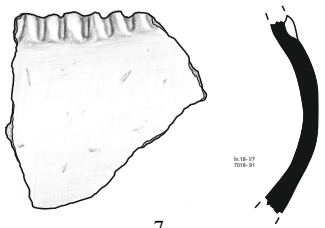

7

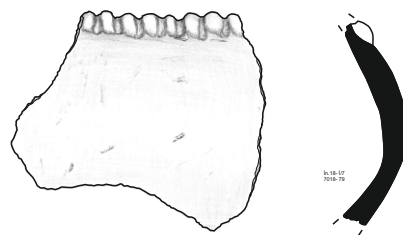

8

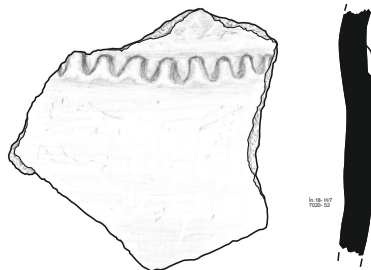

9



**Tip 5.3.1**

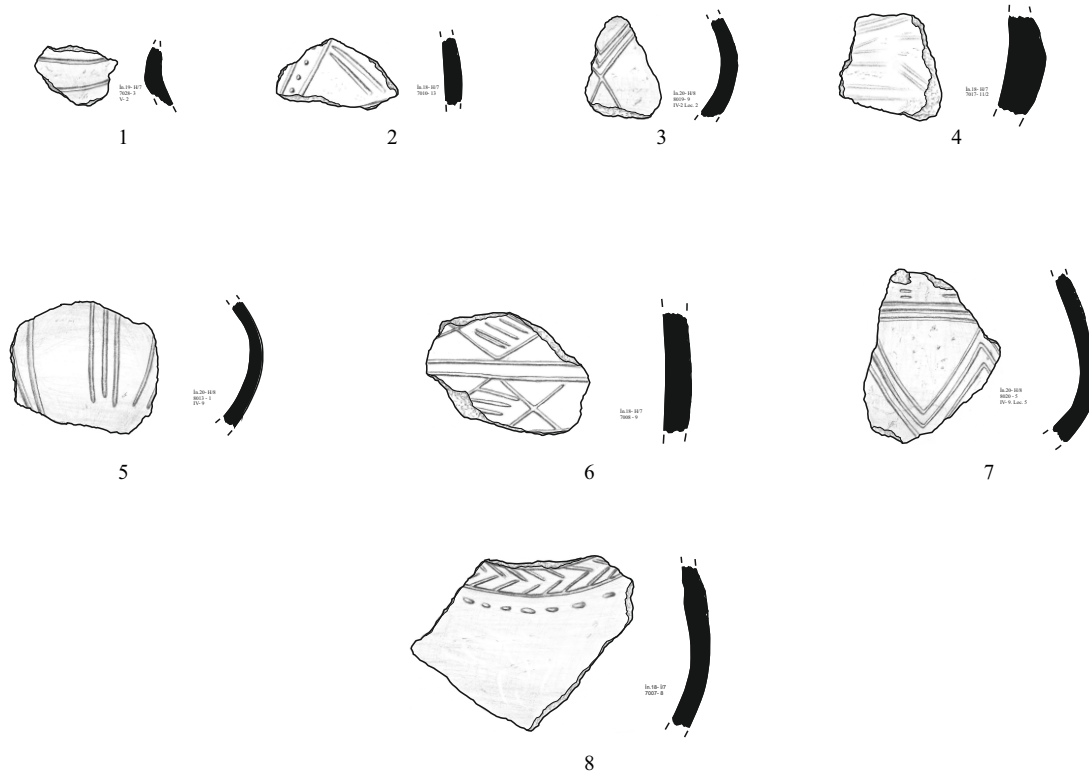

**Tip 5.4.1**

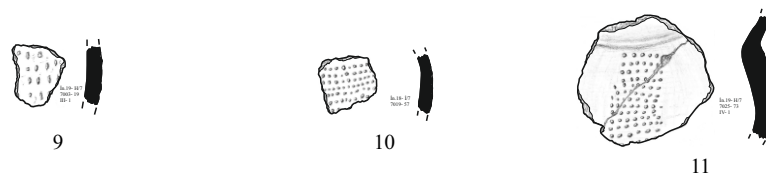

**Tip 5.5.1**

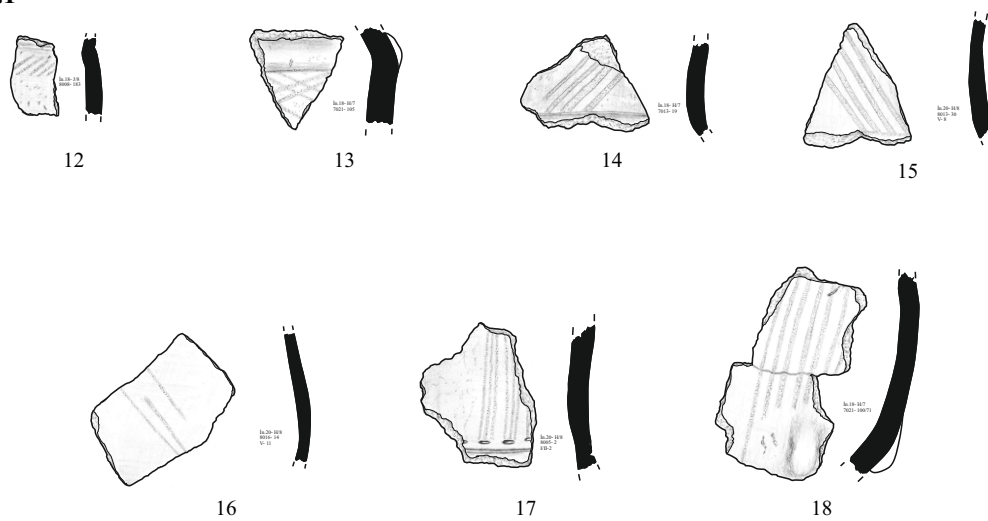

# **EKLER**

**Ek 1: (Tablolar)**

**Tablo E.1.1. Kronoloji Tablosu**

Tarih	Marmara	Kuzeybatı Anadolu	Batı Anadolu	Doğu Ege Adaları	İç Batı Anadolu	Kuzey Orta Anadolu	Batı Karadeniz	Balkanlar
MÖ 3000		Kumtepe IB	Bakla Tepe 1		Kaklık Mevkii Beycesultan 1 Demirçihöyük F-G			
MÖ 4000			Bakla Tepe 4 Limantepe VII Yeşilova	Tigani III-IV	Beycesultan 4 Orman Fidanlığı VII	İkiztepe DD/EE Dündartepe	İnönü Mağarası V	Karanovo VI Gumehita
MÖ 4500		Gülpinar		Emporio VIII		İkiztepe BB		Karanovo V Durankulak Pietrele
MÖ 5000	Toptepe Aşağı Pınar 1-5 İlpinar VB İlpinar VA	Kumtepe IA Beşik-Sivritepe	Çine-Tepecik Ege Gübre 2 Ulucak III	Emporio III Emporio X	Orman Fidanlığı I-V	Büyük Güllücek İkiztepe AA		Karanovo III-IV

## Ek 2: (Grafikler)

### Tip 1.1.1

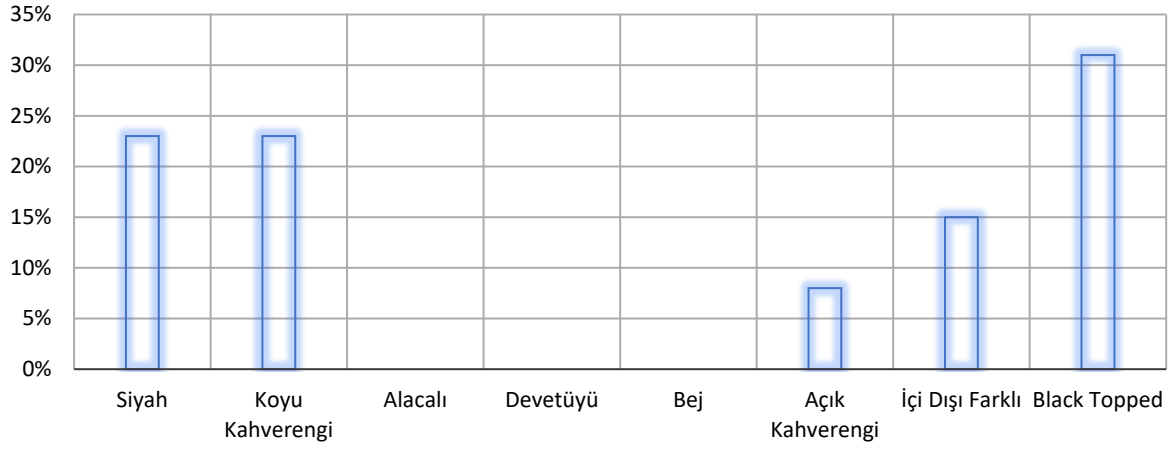

**Grafik E.2.1.** Tip 1.1.1 içerisindeki keramik gruplarının dağılımı.

### Tip 1.1.2

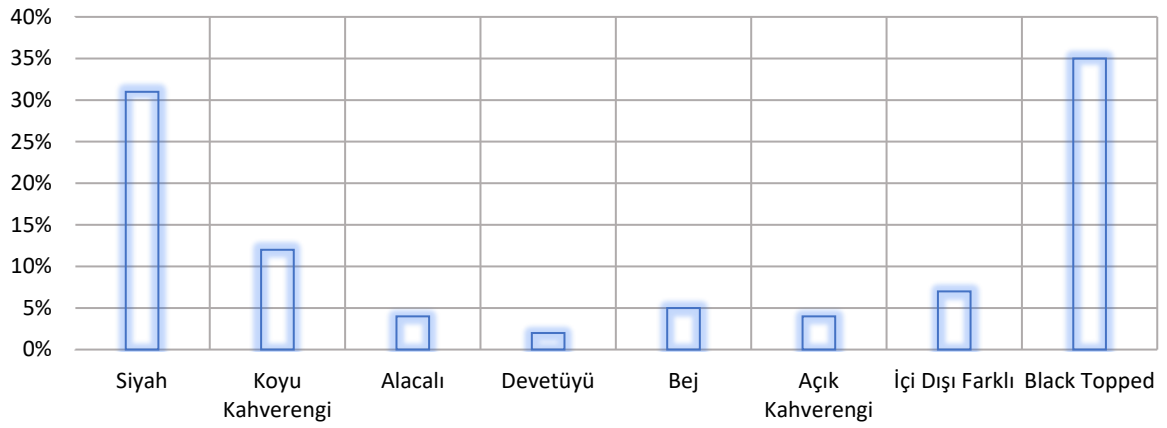

**Grafik E.2.2.** Tip 1.1.2 içerisindeki keramik gruplarının dağılımı.

### Tip 1.1.3

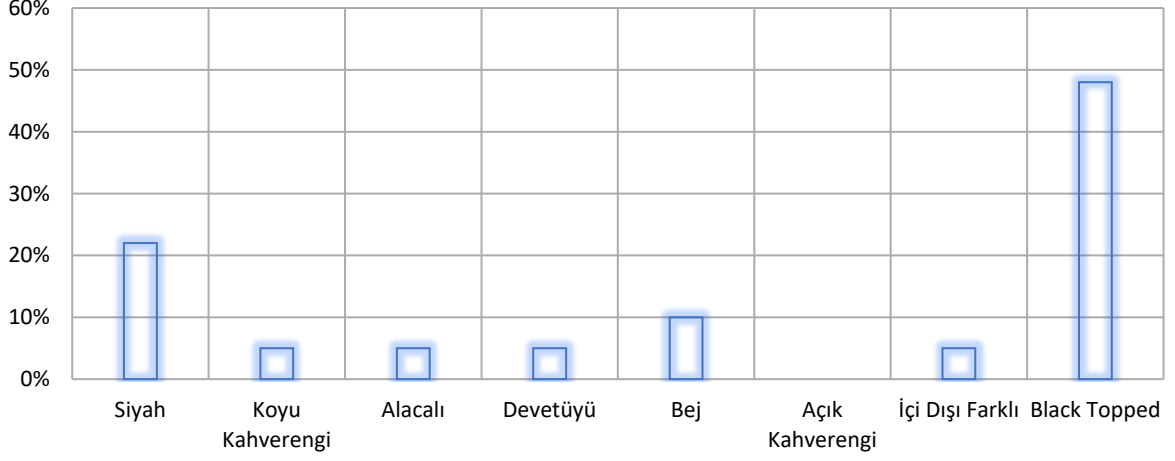

**Grafik E.2.3.** Tip 1.1.3 içerisindeki keramik gruplarının dağılımı.

### Tip 1.2.1

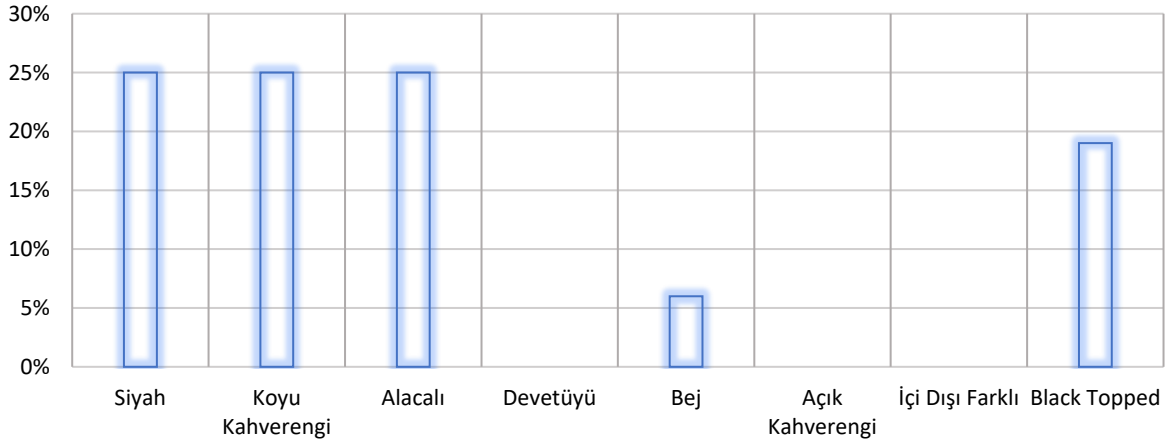

**Grafik E.2.4.** Tip 1.2.1 içerisindeki keramik gruplarının dağılımı.

### Tip 1.2.2

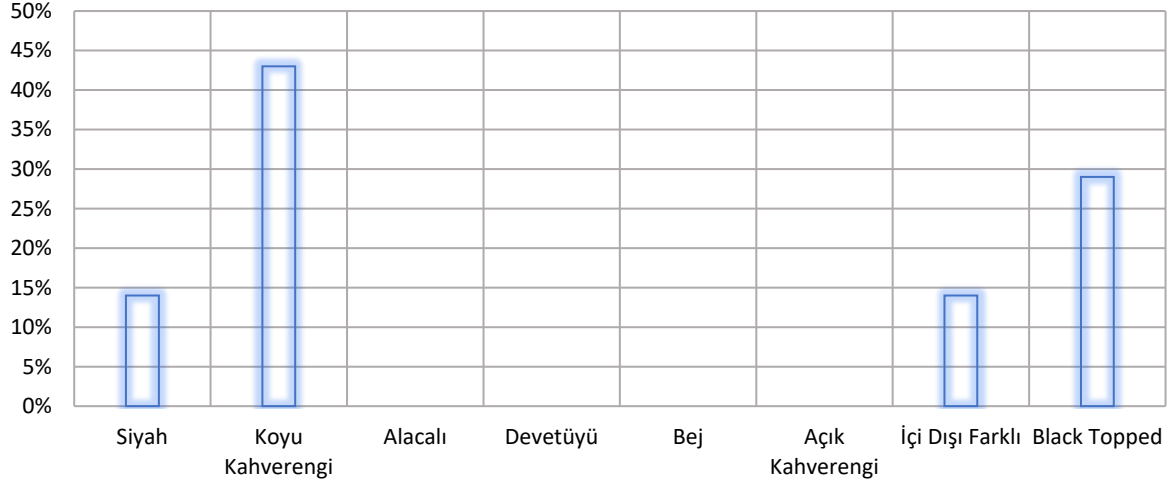

**Grafik E.2.5.** Tip 1.2.2 içerisindeki keramik gruplarının dağılımı.

### Tip 1.3.1



**Grafik E.2.6.** Tip 1.3.1 içerisindeki keramik gruplarının dağılımı.

### Tip 1.4.1

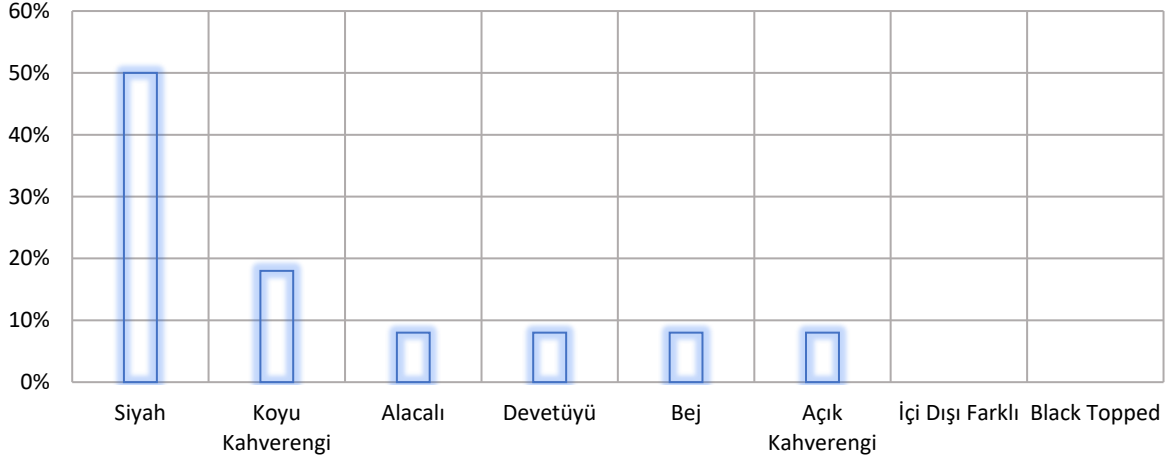

**Grafik E.2.7.** Tip 1.4.1 içerisindeki keramik gruplarının dağılımı.

### Tip 1.5.1

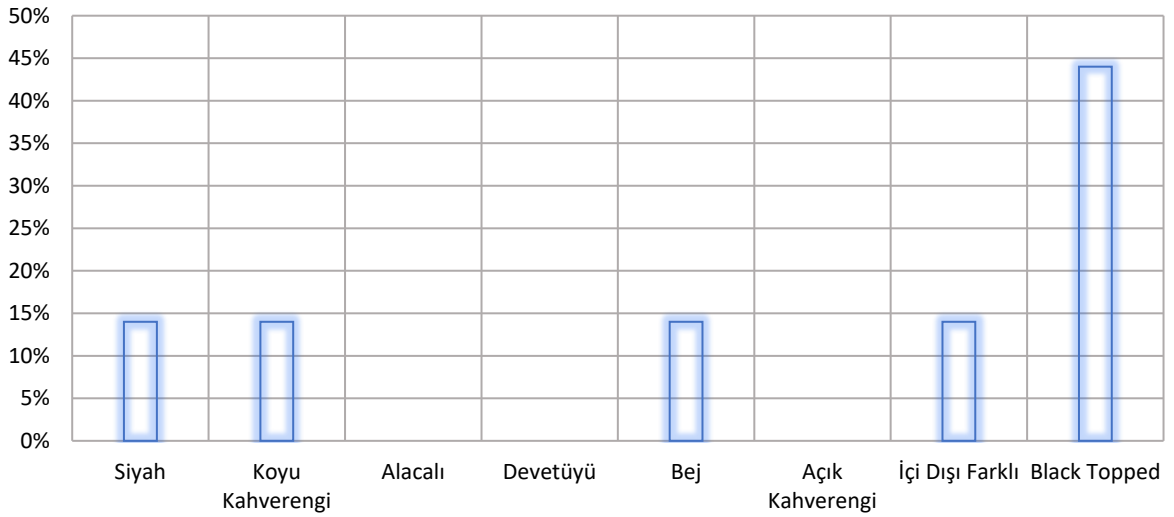

**Grafik E.2.8.** Tip 1.5.1 içerisindeki keramik gruplarının dağılımı.

### Tip 2.1.1

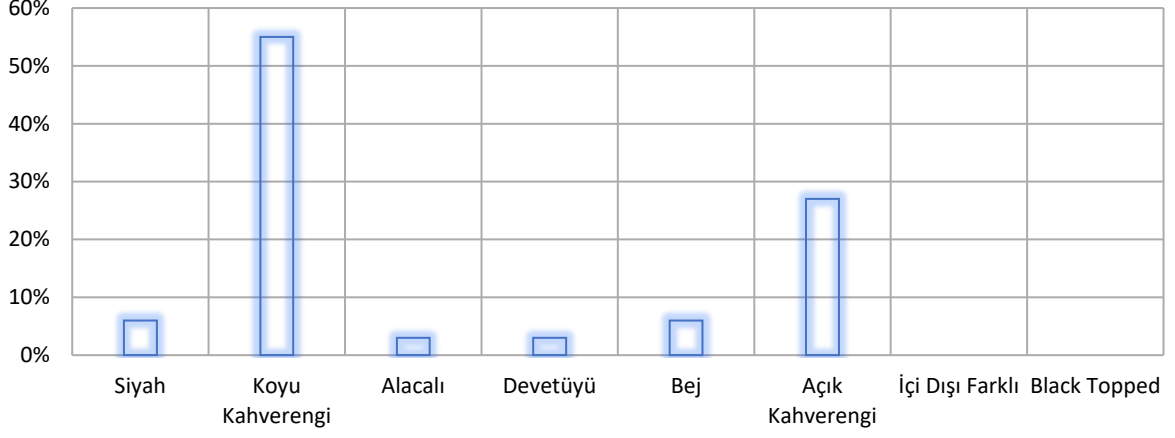

**Grafik E.2.9.** Tip 2.1.1 içerisindeki keramik gruplarının dağılımı.

### Tip 2.1.2

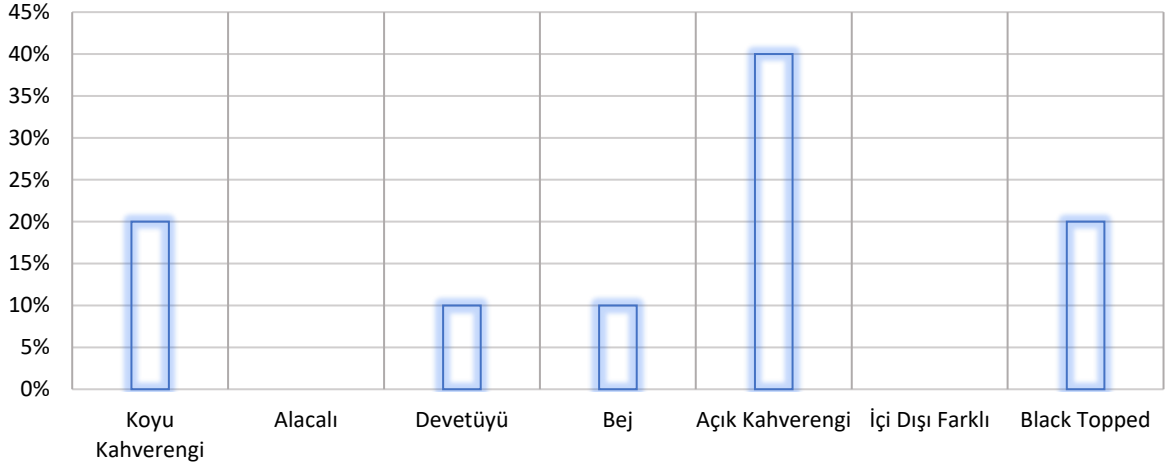

**Grafik E.2.10.** Tip 2.1.2 içerisindeki keramik gruplarının dağılımı.

### Tip 2.2.1

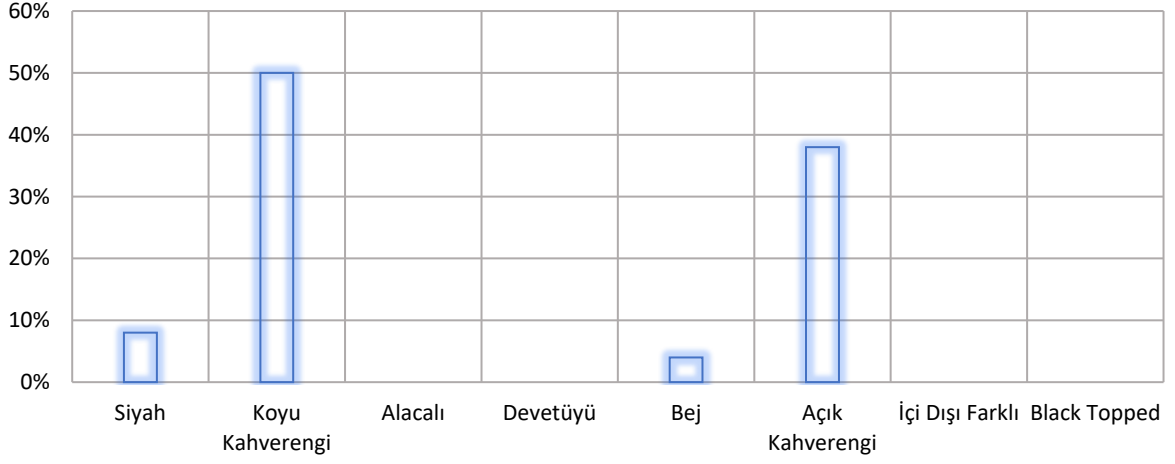

**Grafik E.2.11.** Tip 2.2.1 içerisindeki keramik gruplarının dağılımı.

### Tip 2.2.2

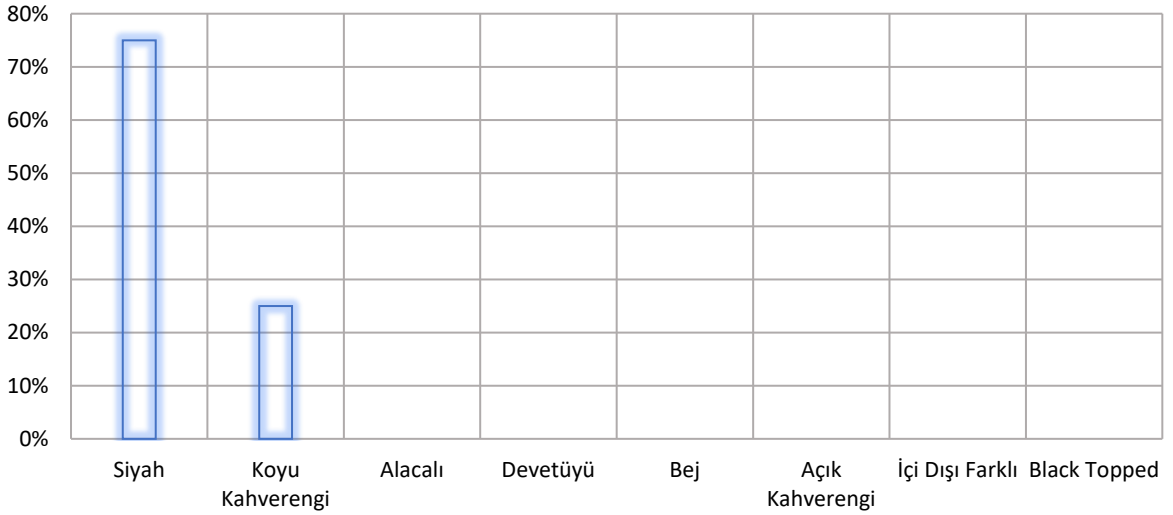

**Grafik E.2.12.** Tip 2.2.2 içerisindeki keramik gruplarının dağılımı.

### Tip 2.3.1

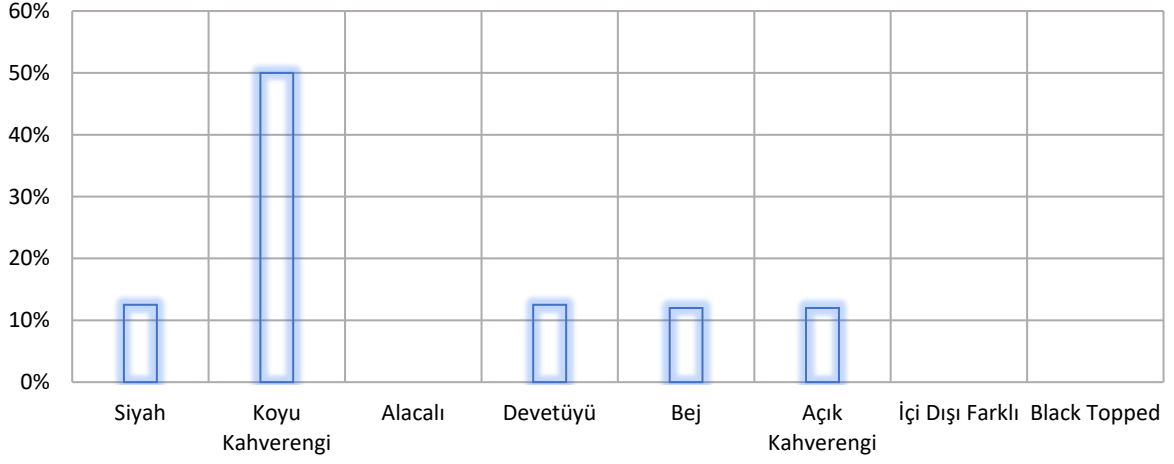

**Grafik E.2.13.** Tip 2.3.1 içerisindeki keramik gruplarının dağılımı.

### Tip 2.3.2

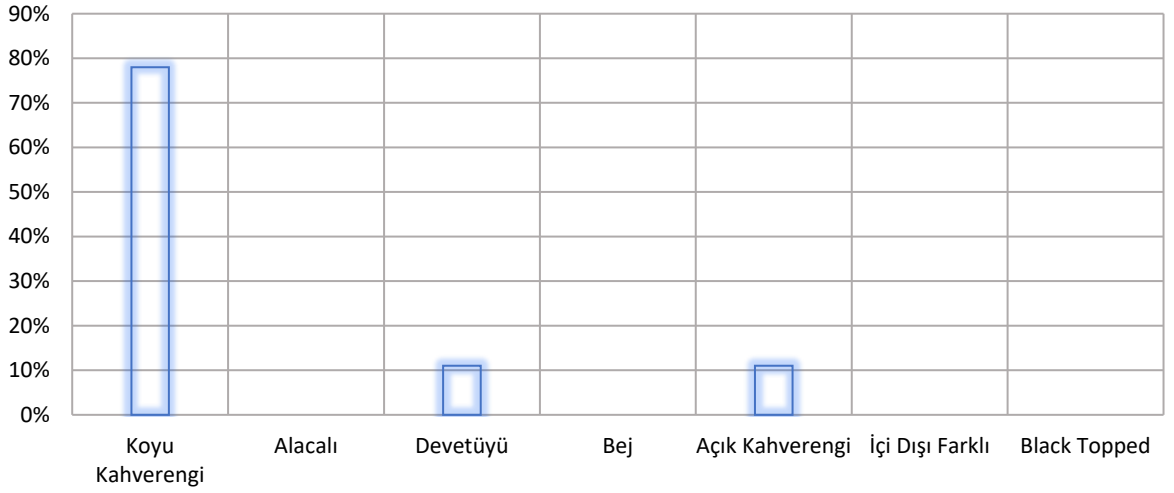

**Grafik E.2.14.** Tip 2.3.2 içerisindeki keramik gruplarının dağılımı.

### Tip 2.4.1

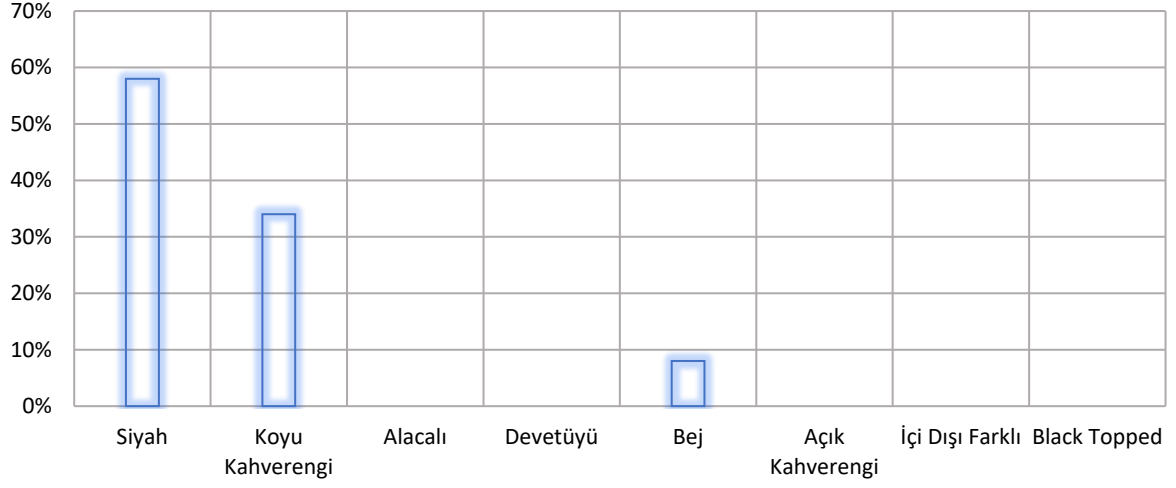

**Grafik E.2.15.** Tip 2.4.1 içerisindeki keramik gruplarının dağılımı.

### Tip 3.1.1

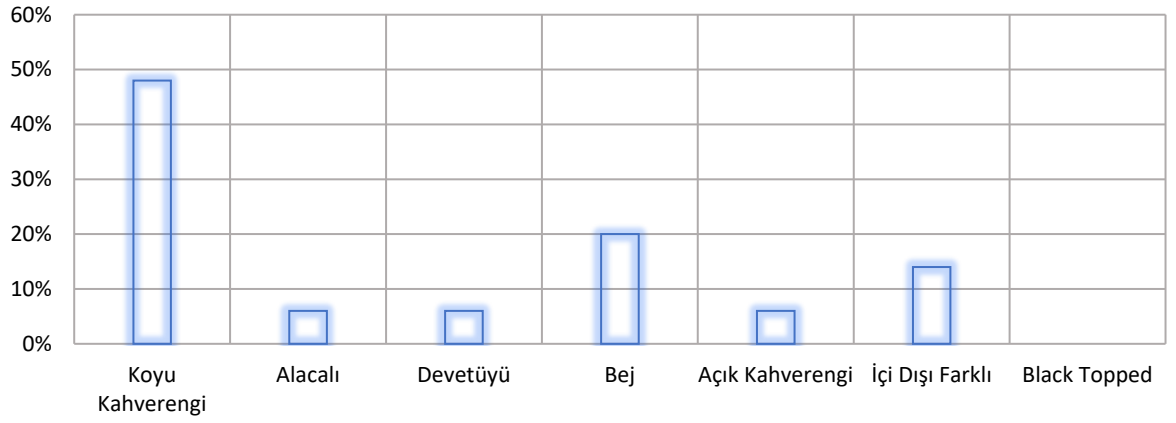

**Grafik E.2.16.** Tip 3.1.1 içerisindeki keramik gruplarının dağılımı.

### Tip 3.1.2

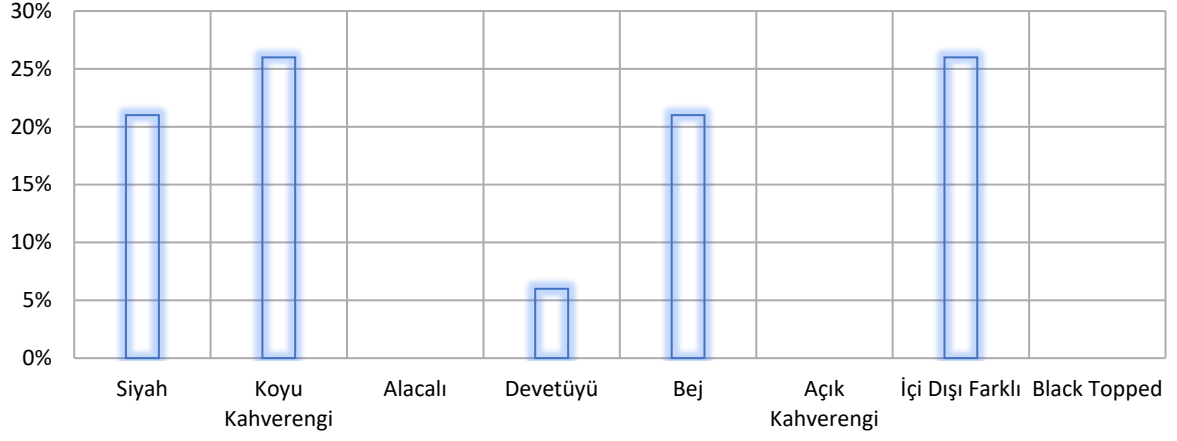

**Grafik E.2.17.** Tip 3.1.2 içerisindeki keramik gruplarının dağılımı.

### Tekil Memecik Bezeme

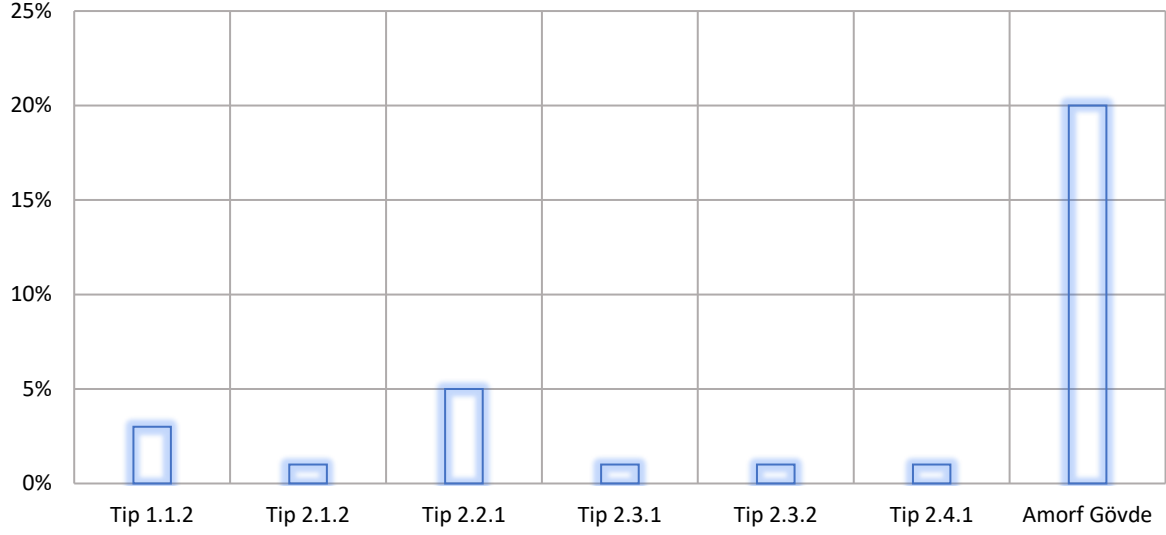

**Grafik E.2.18.** Tekil Memecik Bezeme uygulanan kapların tipoloji dağılımı.

### İkiz Memecik Bezeme

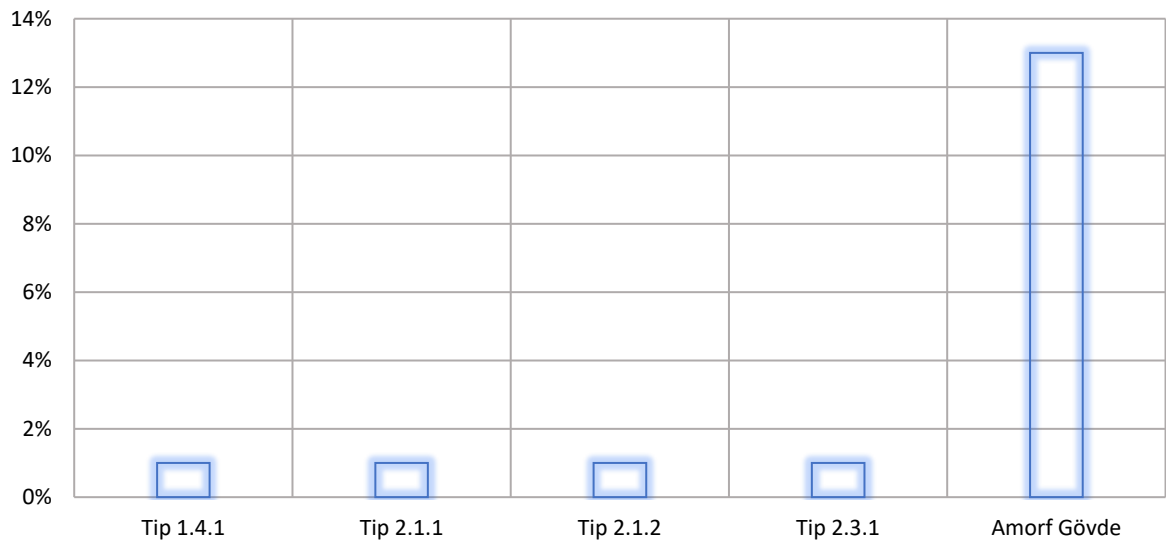

**Grafik E.2.19.** İkiz Memecik Bezeme uygulanan kapların tipoloji dağılımı.

### Baskı Bezeme

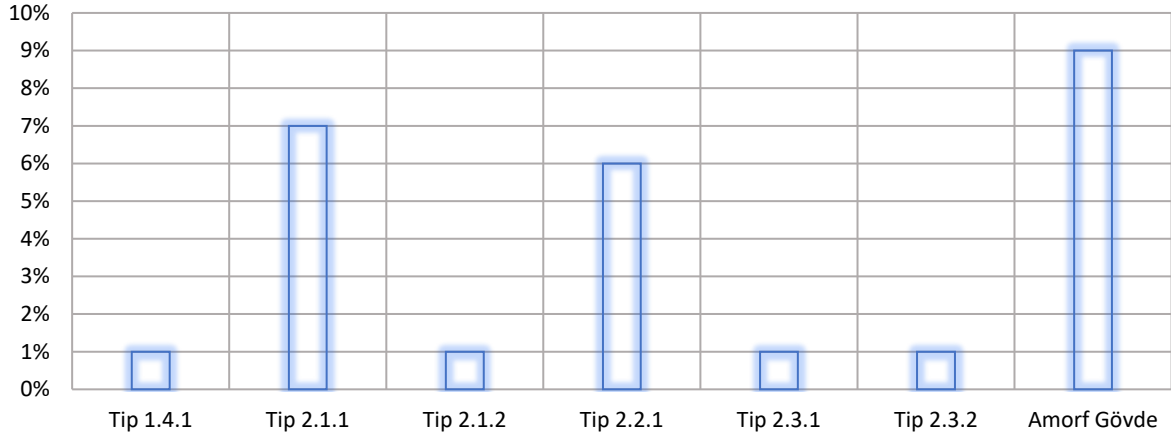

**Grafik E.2.20.** Baskı Bezeme uygulanan kapların tipolojik dağılımı.

### Baskı Bezeme

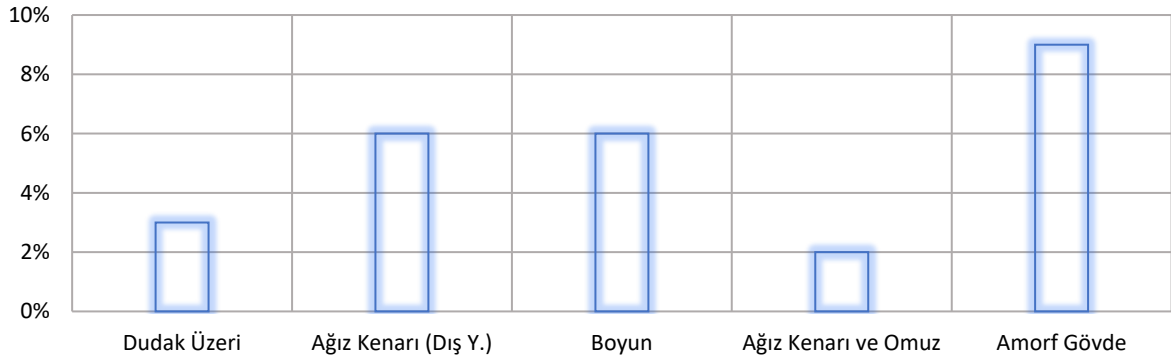

**Grafik E.2.21.** Baskı Bezeme'nin kaplar üzerine uygulandığı bölgeler.

### Baskı Bezeme

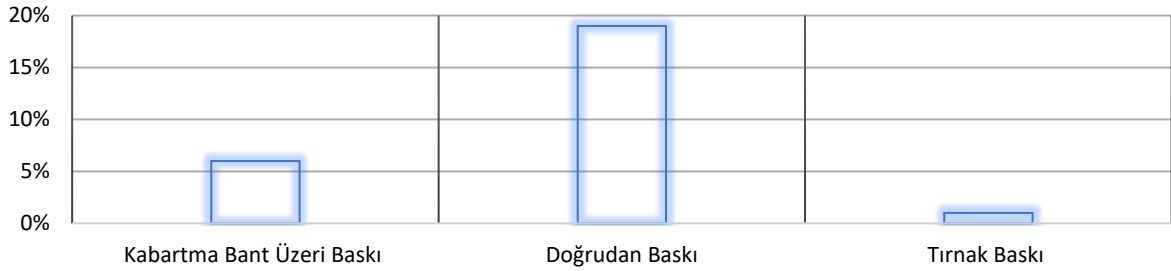

**Grafik E.2.22.** Baskı Bezeme çeşitlerinin yüzdeleri dağılımı.

### Çizi Bezeme

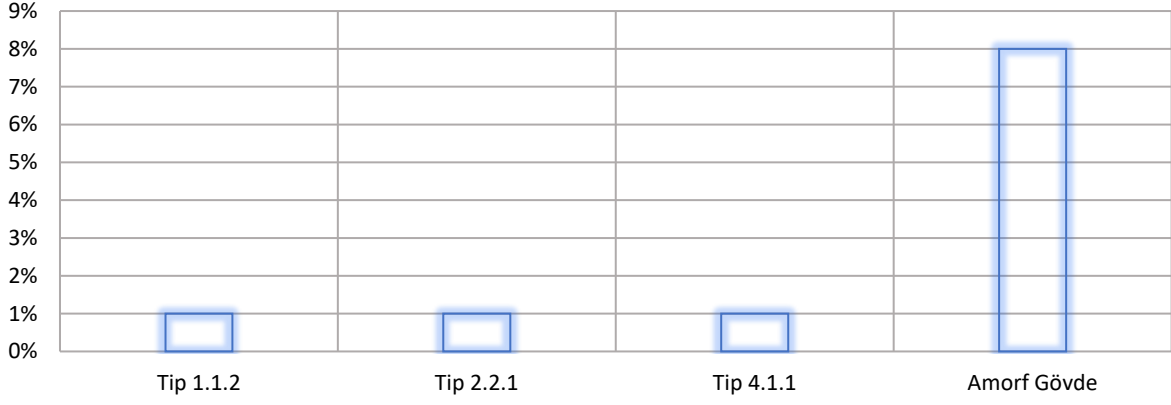

**Grafik E.2.23.** Çizi Bezeme uygulanan kapların tipolojik dağılımı.

### Çizi Bezeme

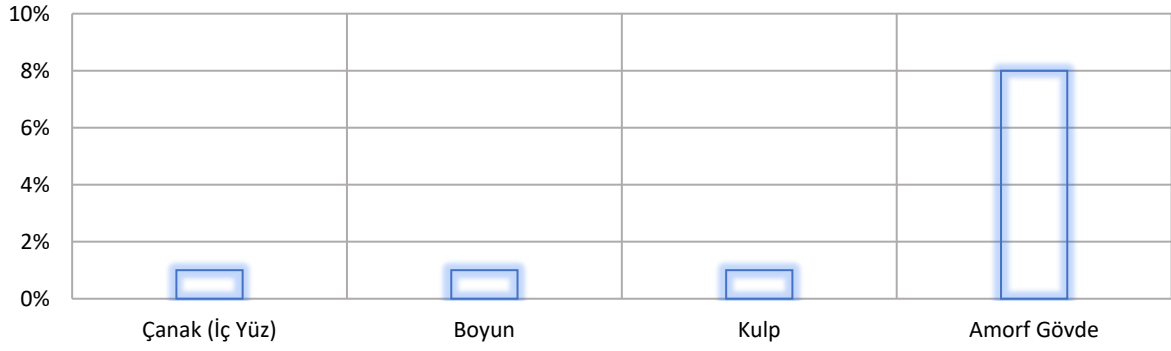

**Grafik E.2.24.** Çizi Bezeme'nin kaplar üzerine uygulandığı bölgeler.

## Nokta Bezeme

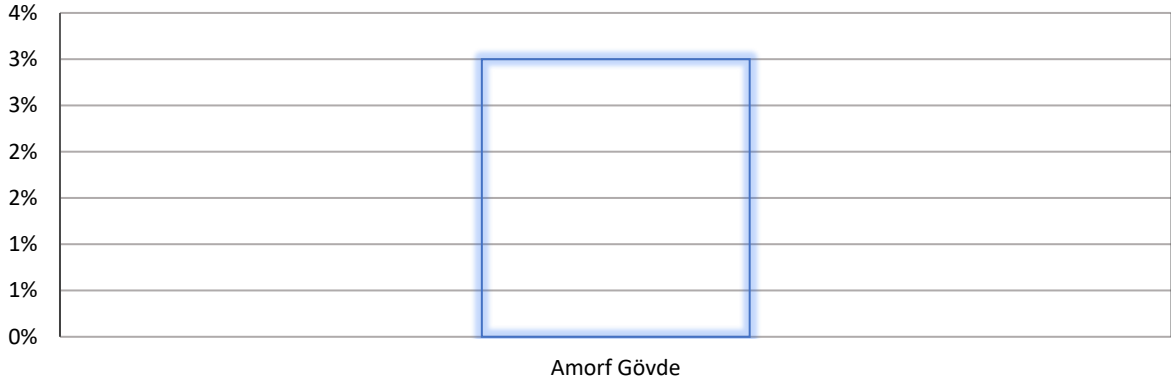

**Grafik E.2.25.** Nokta Bezeme'nin kaplar zerine uygulandıđı blgeler.

### Beyaz Boya Bezeme

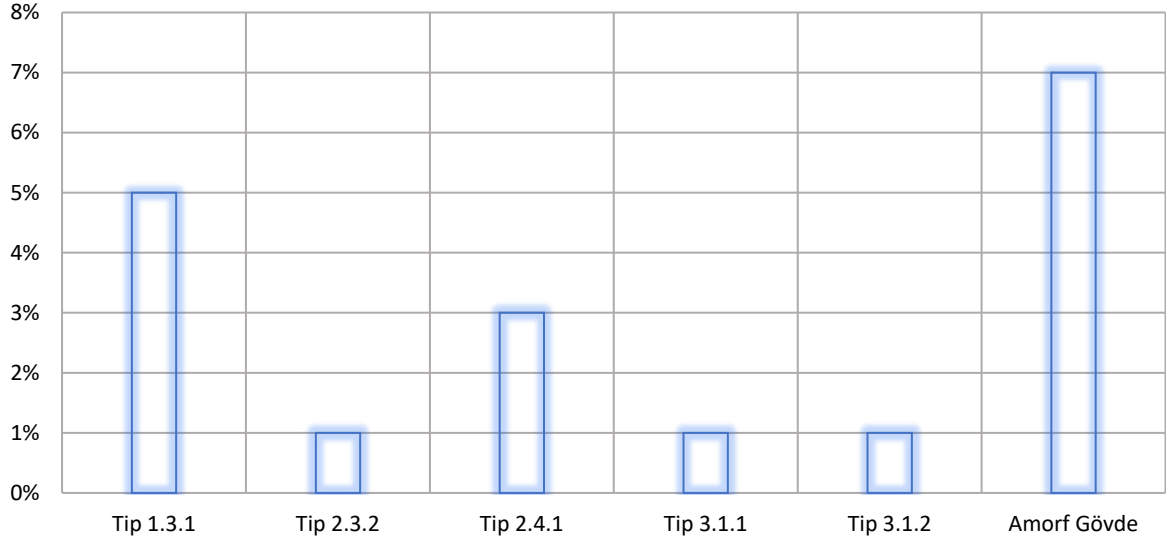

**Grafik E.2.26.** Beyaz Boya Bezeme uygulanan kapların tipolojik dağılımı.

### Beyaz Boya Bezeme

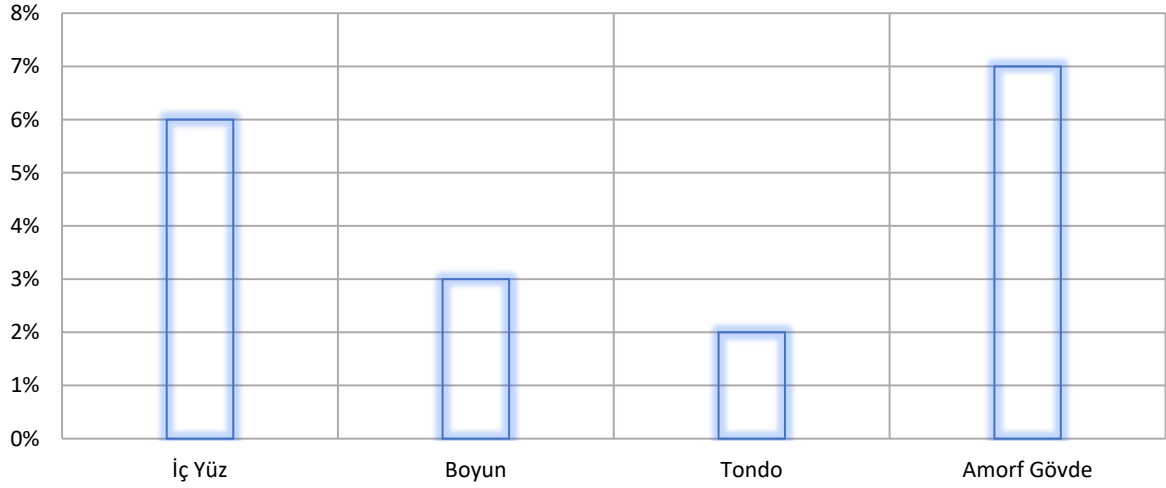

**Grafik E.2.27.** Beyaz Boya Bezeme'nin kaplar üzerine uygulandığı bölgeler.



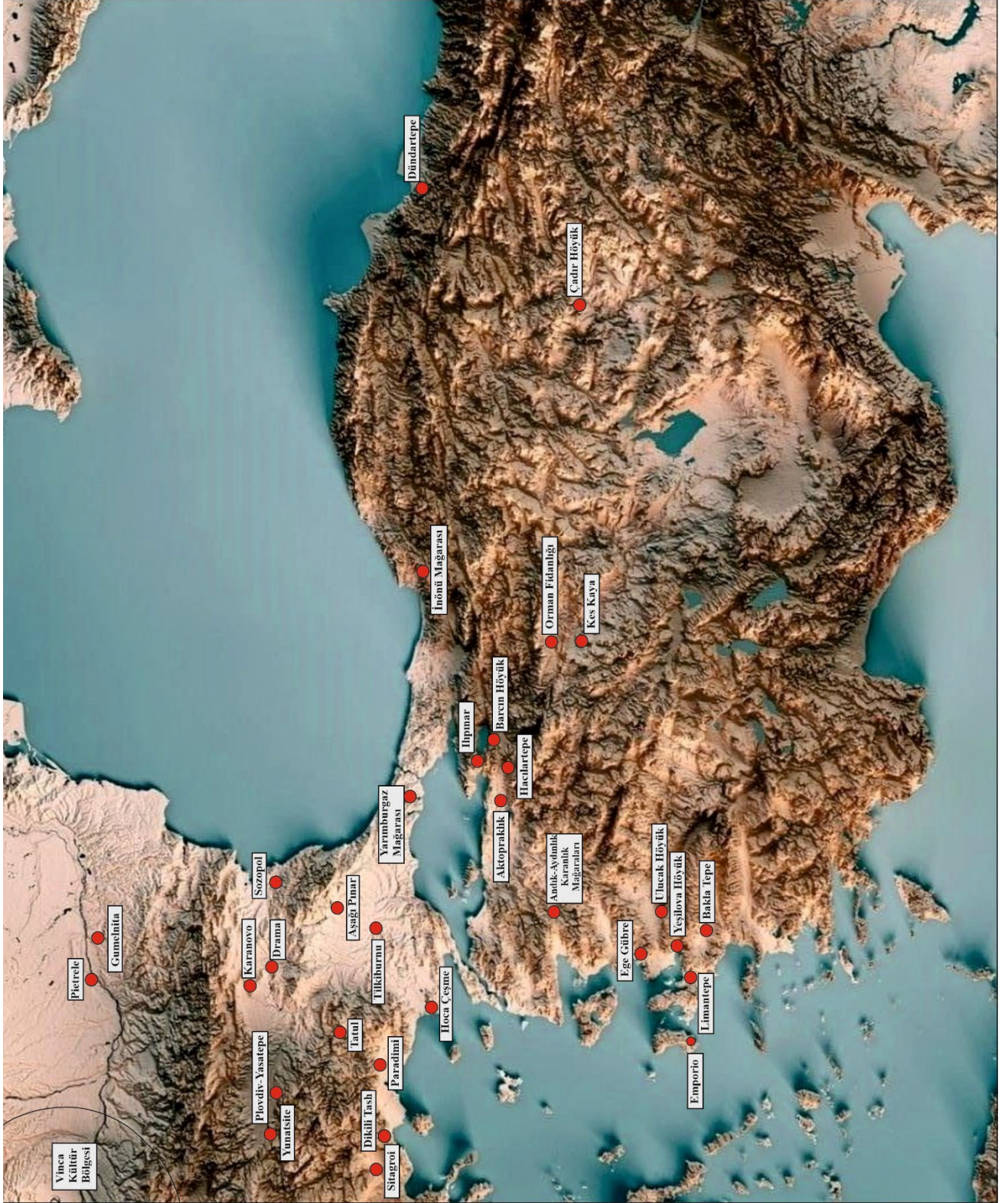

Harita E.3.2. Tip 1.1.2'nin görüldüğü Kalkolitik Çağ yerleşimleri.



Harita E.3.3. Tip 1.1.3'ün görüldüğü Kalkolitik Çağ yerleşimleri.

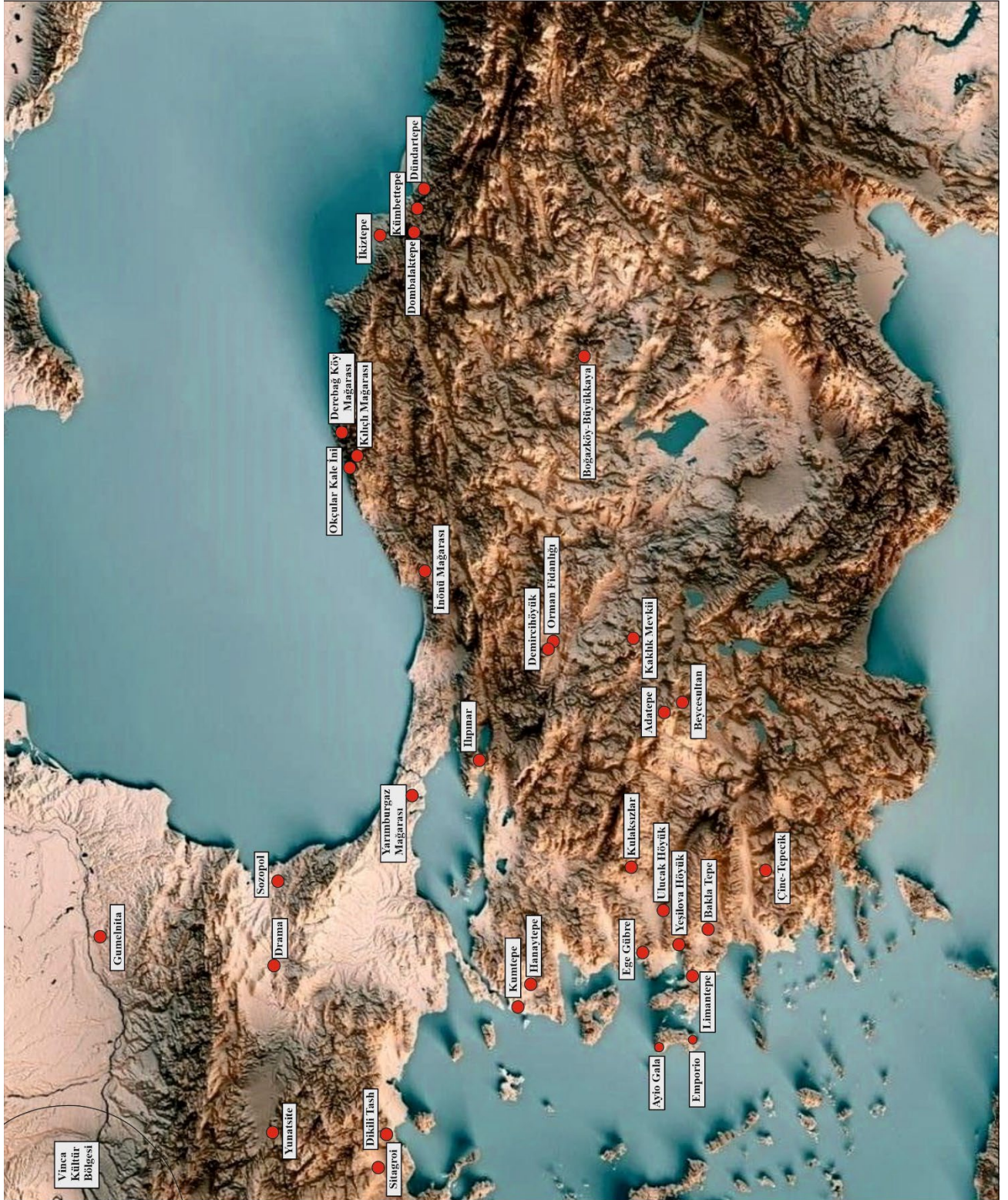

Harita E.3.4. Tip 1.2.1'in görüldüğü Kalkolitik Çağ yerleşimleri.





**Harita E.3.6.** Tip 1.3.1'in görüldüğü Kalkolitik Çağ yerleşimleri.



Harita E.3.7. Tip 1.4.1'in görüldüğü Kalkolitik Çağ yerleşimleri.



**Harita E.3.8.** Tip 1.5.1'in görüldüğü Kalkolitik Çağ yerleşimleri.



Harita E.3.9. Tip 2.1.1'nin görüldüğü Kalkolitik Çağ yerleşimleri.



**Harita E.3.10.** Tip 2.1.2'nin görüldüğü Kalkolitik Çağ yerleşimleri.



Harita E.3.11. Tip 2.2.1'in görüldüğü Kalkolitik Çağ yerleşimleri.



**Harita E.3.12.** Tip 2.2.2'nin görüldüğü Kalkolitik Çağ yerleşimleri.



Harita E.3.13. Tip 2.3.1.'in görüldüğü Kalkolitik Çağ yerleşimleri.



Harita E.3.14. Tip 2.3.2'nin görüldüğü Kalkolitik Çağ yerleşimleri.



**Harita E.3.15.** Tip 2.4.1'in görüldüğü Kalkolitik Çağ yerleşimleri.



**Harita E.3.16.** Tip 3.1.2'nin görüldüğü Kalkolitik Çağ yerleşimleri.



**Harita E.3.17.** Tip 4.1.1'in (kulp ve tutamakların) görüldüğü Kalkolitik Çağ yerleşimleri.



**Harita E.3.18.** Tünel tutamakların görüldüğü Kalkolitik Çağ yerleşimleri.



**Harita E.3.19.** Tip 5.1.1'in (tekil memecik bezeme) görüldüğü Kalkolitik Çağ yerleşimleri.



**Harita E.3.20.** Tip 5.1.2'nin (ikiz memecik bezeme) görüldüğü Kalkolitik Çağ yerleşimleri.

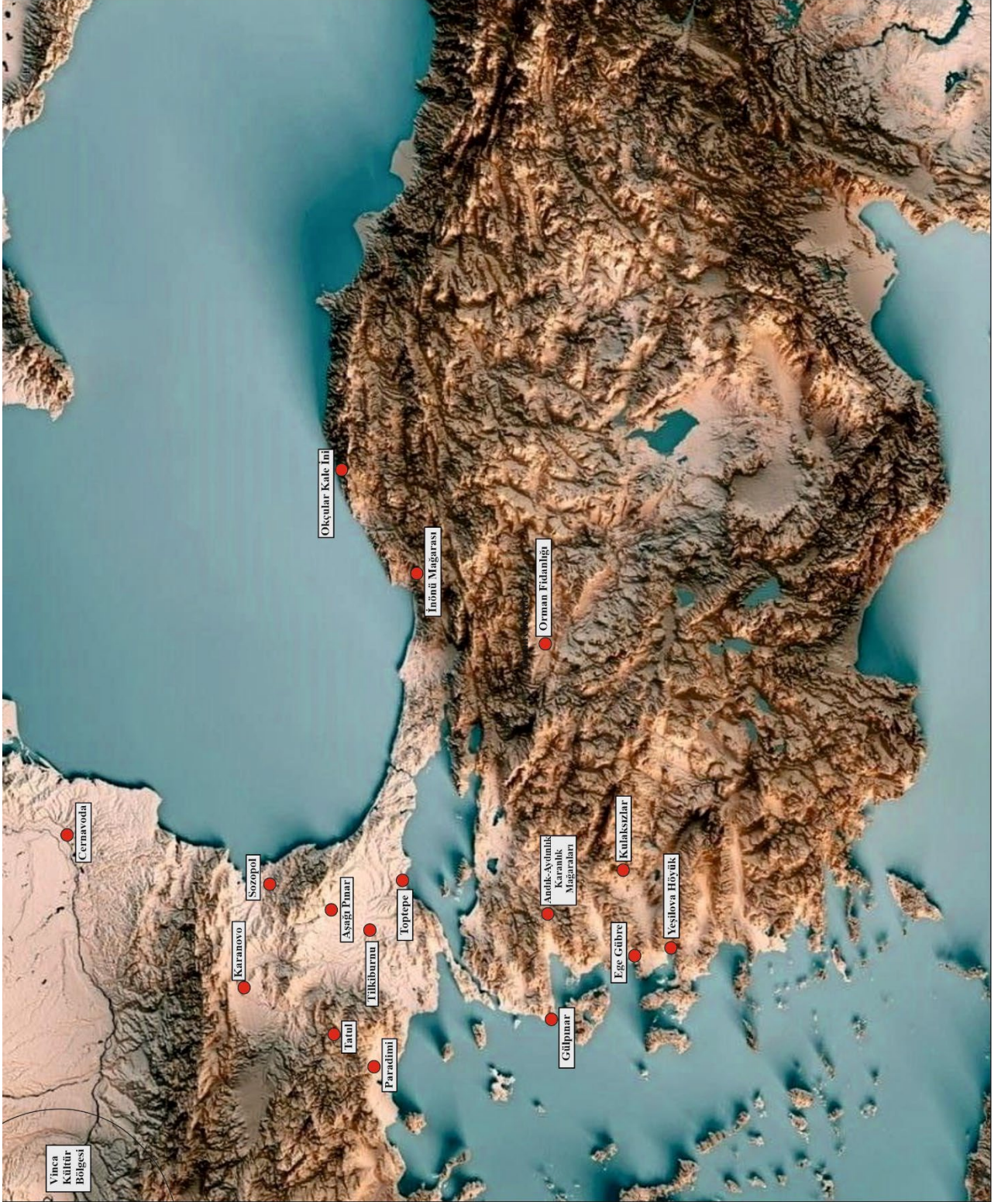

**Harita E.3.21.** Tip 5.2.1'in (baskı bezeme) görüldüğü Kalkolitik Çağ yerleşimleri.



**Harita E.3.22.** Tip 5.3.1'in (çizi bezeme) görüldüğü Kalkolitik Çağ yerleşimleri.



Harita E.3.23. Tip 5.4.1'in (nokta bezeme) görüldüğü Kalkolitik Çağ yerleşimleri.



**Harita E.3.24.** Tip 5.5.1'in (beyaz boya bezeme) görüldüğü Kalkolitik Çağ yerleşimleri.