



ANADOLU ÜNİVERSİTESİ



BİLECİK ŞEYH EDEBALI  
ÜNİVERSİTESİ

T.C  
BİLECİK ŞEYH EDEBALI ÜNİVERSİTESİ  
SOSYAL BİLİMLER ENSTİTÜSÜ  
ARKEOLOJİ ANABİLİM DALI  
PROTOHİSTORYA VE ÖNASYA ARKEOLOJİSİ PROGRAMI  
(Anadolu Üniversitesi ve Bilecik Şeyh Edebali Üniversitesi Tarafından Yürütülen Ortak Program)

**NEOLİTİK DÖNEMDE PİSİDYA / GÖLLER BÖLGESİ MİMARİ VE  
ÇANAK ÇÖMLEK GELENEĞİ**

YÜKSEK LİSANS TEZİ

Emir Dilara ÇALIK

Tez Danışmanı

Dr. Öğr. Üyesi Sinem TÜRKTEKİ

Bilecik, 2019  
10126095

**T.C**  
**BİLECİK ŞEYH EDEBALI ÜNİVERSİTESİ**  
**SOSYAL BİLİMLER ENSTİTÜSÜ**  
**ARKEOLOJİ ANABİLİM DALI**  
**PROTOHİSTORYA VE ÖNASYA ARKEOLOJİSİ PROGRAMI**  
(Anadolu Üniversitesi ve Bilecik Şeyh Edebali Üniversitesi Tarafından Yürütülen Ortak Program)

**NEOLİTİK DÖNEMDE PİSİDYA / GÖLLER BÖLGESİ MİMARİ VE**  
**ÇANAK ÇÖMLEK GELENEĞİ**

**YÜKSEK LİSANS TEZİ**

**Emir Dilara ÇALIK**

**Tez Danışmanı**

**Dr. Öğr. Üyesi Sinem TÜRKTEKİ**

**Bilecik, 2019**  
**10126095**



SOSYAL BİLİMLER ENSTİTÜSÜ  
YÜKSEK LİSANS TEZ SAVUNMA SINAVI  
JÜRİ ONAY FORMU

BŞEÜ-KAYSİS Belge No	DFR-172
İlk Yayın Tarihi/Sayısı	03.01.2017 / 28
Revizyon Tarihi	
Revizyon No'su	00
Toplam Sayfa	1

Öğrencinin Adı Soyadı: Emir Dilara Çelik  
Anabilim Dalı : Arkeoloji  
Programı : Protohistorig-e Önyaz Arkeolojisi  
Tez Danışmanı : Dr Öğr Üyler Sinem Tarkteke  
Tezin Özgün Adı : Neolitik Dönemde Pisidia / Galen Bölgesi Mimarlık ve Dekoratif Çizim Geleneği  
Tezin İngilizce Adı : Pisidia / Lake District Architecture and Pottery Traditions during the Neolithic Period

Tez Savunma Sınavı Tarihi: ..... / ..... / 20....

Yukarıda bilgileri verilen tez çalışması ilgili EYK kararıyla oluşturulan jüri tarafından OY BİRLİĞİ ~~10Y~~ ÇOKLUĞU ile ..... Arkeoloji ..... Anabilim Dalında YÜKSEK LİSANS TEZİ olarak kabul edilmiştir.

Jüri Üyeleri

Tez Danışmanı: Dr Öğr Üyler Sinem Tarkteke

Üye Dr Öğr Üyler Deniz Son

Üye : Doç. Dr. Eylem Sazdoğan

Üye : .....

Üye : .....

İmza

Sinem Tarkteke

Deniz Son

Eylem Sazdoğan

ONAY

Bilecik Şeyh Edebali Üniversitesi Sosyal Bilimler Enstitüsü Yönetim Kurulu'nun ..... / ..... / 20.... tarih ve ...../..... sayılı kararı.

İMZA/MÜHÜR

## **BEYAN**

“*Neolitik Dönemde Pisidya / Göller Bölgesi Mimari ve Çanak Çömlek Geleneği*” adlı yüksek lisans tezimin hazırlık ve yazımı sırasında bilimsel kurallara ve ahlak kurallarına uyduğumu, başkalarının eserlerinden yararlandığım bölümlerde bilimsel kurallara uygun olarak atıfta bulunduğumu, tezin herhangi bir kısmını Bilecik Şeyh Edebali Üniversitesi ve Anadolu Üniversitesi veya başka bir üniversitedeki başka bir tez çalışması olarak sunmadığımı beyan ederim.

**Emir Dilara ÇALIK**

**2019**

## ÖNSÖZ

Pisidya / Göller Bölgesi'nde yer alan Hacılar, Kuruçay, Höyücek ve Bademağacı yerleşmelerinin Neolitik Dönemi bu tezin konusunu oluşturmaktadır. Öncelikle tez konumun belirlenmesinden bitimine kadar olan süreçte çok büyük emek gösteren Tez Danışmanın Dr. Öğr. Üyesi Sinem TÜRKTEKİ'ye teşekkür ederim. Tezimin haritalarını oluşturan Dr. Öğr. Üyesi Deniz Sarı'ya teşekkür ederim.

Öğrenciliğim boyunca tecrübeleriyle bana her zaman bana yol gösteren, alanımda ilerlememi sağlayan, maddi manevi desteğini esirgemeyen Düzce Üniversitesi Arkeoloji Bölümündeki çok değerli hocam Dr. Öğr. Üyesi Nurperi AYENGİN'e minnetlerimi sunuyorum. Çalışmalarım sırasında her türlü destek ve yardımlarını esirgemeyen Arkeolog Şemsettin AKYOL, Suna SÜREK, Nurcan AKTAŞ ve Hititolog Burcu ÖZER, Tolga PELVANOĞLU'na teşekkürü bir borç bilirim.

Son olarak bugüne dek maddi manevi desteklerini her zaman yanımda hissettiğim, beni her koşulda destekleyen sevgili anneme, babama ve kardeşime sonsuz teşekkürler ederim.

**Emir Dilara ÇALIK**

**2019**

## ÖZET

Arkeoloji terminolojisinde Neolitik terimi ilk kez 1865 yılında, J. Lubbock tarafından kullanılmıştır. Başlangıçta sadece Avrupa tarih öncesi kültürleri için kullanılan Neolitik kavramı, daha sonra aynı teknolojik aşamaların görüldüğü diğer bölgeler için de kullanılmaya başlamıştır. Söz konusu bu dönem uzun yıllar bir devrim olarak görülmüştür. Bunun nedeni ise insan emeğiyle ortaya çıkan ürün, toprağı işleme, mülkiyet anlayışı, nüfustaki çoğalma, meslek dallarının belirlenmesi, köyler arasında ticaretin başlaması, sosyal sınıfın ortaya çıkışı ve birçok sosyo-ekonomik gelişmelerin besin üretimiyle birlikte ortaya çıktığı (Esin 2004) düşüncesidir.

Bu çalışmada, Antalya'nın kuzeyinde yer alan Pisidya / Göller Bölgesi'nin Neolitik Dönem'e ait mimari ve çanak çömlek gelişimi incelenecektir. Çalışma alanı kuzey – güney doğrultusunda, Burdur Gölü çukurundan, Antalya kıyı düzlüğünü Anadolu Yaylası'ndan ayıran Toros Dağları'nın güney yamaçlarına kadar olan, Burdur – Antalya karayolunun geçtiğı, yaklaşık 60 km uzunluğundaki dar şerit içindeki alandır.

Söz konusu bölgede yer alan Hacılar, Bademağacı, Kuruçay ve Höyücek yerleşmelerinde yapılmış olan kazılardan elde edilen bilgiler esas alınarak, bölgenin Neolitik Dönem'inin mimari ve çanak çömlek gelişimi toparlanacaktır. Ayrıca yakın bölgelerle benzer ve farklı özellikleri karşılaştırılarak arasındaki ilişki değerlendirilmeye çalışılacaktır. Bölgeler arasında iletişimin yönünü ve varlığını saptamak amacıyla çalışmanın hem mimari hem de çanak çömlek özelliklerini kapsaması önemlidir.

**Anahtar Kelimeler:** Pisidya – Göller Bölgesi, Neolitik, Mimari, Çanak Çömlek, Hacılar, Bademağacı, Kuruçay, Höyücek

## **ABSTRACT**

In the archeological terminology, the term Neolithic was first used in 1865 by J. Lubbock. The Neolithic concept, which was initially used for European prehistoric cultures, was later used for other regions where the same technological stages were seen. The reason of this period is called as the Neolithic Revolution, the product emerged with human labor, soil processing, property conception, population growth, the emergence of branches of the profession, the beginning of trade between the villages, the emergence of social class and many socio-economic developments together with food production is created (Esin 2004) .

In this study, Neolithic architecture and pottery development of Pisidia - Lake Region in the north of Antalya will be examined. The study area is in the north - south direction, from the Burdur Lake pit, to the southern slopes of the Taurus Mountains, which separates the Antalya coastal plain from the Anatolian Plateau.

Based on the information obtained from the excavations at the Hacılar, Bademağacı, Kuruçay and Höyücek settlements in the region, the architectural and pottery development of the Neolithic Period of the region will be improved. In addition, the relationship between similar and different features of the nearest regions will be evaluated. It is important that the study covers both architectural and pottery characteristics in order to determine the direction and existence of communication between regions.

**Key Words:** Pisidya - Lakes Region, Neolithic, Architecture, Pottery

## İÇİNDEKİLER

ÖNSÖZ.....	i
ÖZET.....	ii
ABSTRACT.....	iv
İÇİNDEKİLER.....	v
KISALTMALAR LİSTESİ.....	ix
LEVHALAR LİSTESİ.....	x
ÇİZİM LİSTESİ.....	xiii
RESİM LİSTESİ.....	xiv
TABLolar LİSTESİ.....	xv
GRAFİKLER LİSTESİ.....	xvi
HARİTALAR LİSTESİ.....	xvii
GİRİŞ.....	1

## BİRİNCİ BÖLÜM

### ANADOLU'DA NEOLİTİK DÖNEM

1.1. NEOLİTİK DÖNEM TEORİLERİ.....	3
1. 1. 1. Çanak Çömleksiz Neolitik Dönem.....	5
1. 1. 2. Çanak Çömlekli Neolitik Dönem.....	6

## İKİNCİ BÖLÜM

### PİSİDYA / GÖLLER BÖLGESİ

2.1. COĞRAFİ KONUM.....	8
2.2. ARAŞTIRMA TARİHÇESİ.....	11
2.3. BÖLGEDE YAPILAN NEOLİTİK KAZILARININ TANITILMASI.....	13
2. 3. 1.Hacılar.....	13
2. 3. 2.Kuruçay.....	17
2. 3. 3.Höyücek.....	18
2. 3. 4.Bademağacı.....	19

## ÜÇÜNCÜ BÖLÜM

### PİSİDYA / GÖLLER BÖLGESİ NEOLİTİK DÖNEM MİMARİ

#### GELENEĞİ

3.1. MİMARİ.....	20
3. 1. 1.Kullanılan Malzeme.....	20
3.1.1.1. Kerpiç.....	20
3.1.1.2. Taş.....	21
3.1.1.3. Ahşap.....	21
3. 1. 2. Erken Neolitik Dönem Evrelere Göre Mimari Gelenekleri.....	22
3.1.2.1. Hacılar Akeramik V. Tabaka.....	22
3.1.2.2. Hacılar Akeramik IV. Tabaka.....	23
3.1.2.3. Bademağacı EN I / 9. Yapı Katı.....	23
3.1.2.4. Bademağacı EN I / 8. Yapı Katı.....	23
3.1.2.5. Bademağacı EN II / 1. Yapı Katı.....	24
3.1.2.6. Bademağacı EN II / 2. Yapı Katı.....	24
3.1.2.6.1. 2 ve 5 Nolu Ev.....	24
3.1.2.7. Bademağacı EN II / 3. Yapı Katı.....	25
3.1.2.7.1. 1 Nolu Ev.....	25
3.1.2.7.2. 5 Nolu Ev.....	26
3.1.2.7.3. 6 ve 7 Nolu Ev.....	26
3.1.2.7.4. 8 Nolu Ev.....	27
3.1.2.8. Bademağacı EN II / 4. Yapı Katı.....	27
3.1.2.9. Bademağacı EN II / 4A Yapı Katı.....	28

3.1.2.10. Bademağacı EN II / 4B Yapı Katı.....	28
3.1.2.11. Höyücek Erken Yerleşmeler Dönemi.....	28
3.1.2.12. Höyücek Tapınak Dönemi.....	29
3.1.2.12.1. 1 Nolu Yapı Mimarisi.....	30
3.1.2.12.2. 2 Nolu Yapı Mimarisi.....	31
3.1.2.12.3. 3 Nolu Yapı Mimarisi.....	32
3.1.2.12.4. 4 Nolu Yapı Mimarisi.....	33
3.1.2.12.5. 5 Nolu Yapı Mimarisi.....	34
3.1.2.13. Kuruçay 13. Yapı Katı.....	35
3.1.2.14. Kuruçay 12. Yapı Katı.....	35
3.1.2.14.1. 1 Nolu Yapı Mimarisi.....	35
3.1.2.14.2. 2 Nolu Yapı Mimarisi.....	36
3.1.2.15.3. 3 Nolu Yapı Mimarisi.....	37
3. 1. 3.Geç Neolitik Dönem Evrelere Göre Mimari Gelenekleri	
3.1.3.1. Hacılar VI. Tabaka.....	38
3.1.3.2. Kuruçay 11. Tabaka Mimarisi.....	39
3. 1.3.3 Höyücek Kutsal Alanlar Dönemi.....	40
3.1.3.3.1. 1. Kutsal Alan.....	41
3.1.3.3.2. 2. Kutsal Alan.....	42
3.1.3.3.3. 3. Kutsal Alan.....	43
3.1.3.4. Bademağacı 2. Yapı.....	45
3.1.3.5. Bademağacı 1. Yapı.....	46

## DÖRDÜNCÜ BÖLÜM

### PİSİDYA / GÖLLER BÖLGESİ NEOLİTİK DÖNEM ÇANAK

### ÇÖMLEK GELENEĞİ

4.1. NEOLİTİK DÖNEM HAFİRLERİ TARAFINDAN AYRILAN MAL GRUPLARI.....	47
4.1.1. Hacılar.....	47
4.1.2. Kuruçay.....	48
4.1.3. Höyücek.....	50
4.1.4. Bademağacı.....	52
4.2. NEOLİTİK DÖNEM MAL GRUPLARI	
4.2.1. Kırmızı / Kırmızımsı Kahverengi Mal Grubu.....	54
4.2.2. Bej / Devetüyü / Açık Gri / Açık Kahverengi / Kırmızı Mal Grubu.....	56
4.2.3. Kırmızı / Gri /Koyu Kahverengi Mal Grubu.....	57
4.2.4. Koyu Yüzlü Mal Grubu.....	58
4.2.5. Yalın Mal Grubu.....	59
4.3. ERKEN NEOLİTİK DÖNEM KAP FORMLARI.....	60
4.3.1. Erken Neolitik Dönem Form A : Kaseler.....	60
4.3.1.1. Form A 1 : Yayvan Kaseler.....	60
4.3.1.2. Form A 2 : Basit Profilli Kaseler.....	61
4.3.1.3. Form A 3 : İçe Kapanan Ağızlı Kaseler.....	62
4.3.1.4. Form A 4 : S Profilli Kaseler.....	62
4.3.1.5. Form A 5 : Dışa Açılan Ağız Kenarlı Kaseler.....	63
4.3.1.6. Form A 6 : Pervaz Ağızlı Kaseler.....	63
4.3.1.7. Form A 6 : Omurgalı Kaseler.....	64

4.3.3. Erken Neolitik Dönem Form B : Minyatür Kaplar.....	64
4.3.3.1. Form B 1 : Minyatür Kaplar.....	64
4.3.4. Erken Neolitik Dönem Form C : Çömlekler.....	65
4.3.4.1. Form C 1 : İçe Kapanan Ağızlı Çömlekler.....	65
4.3.4.2. Form C 2 : Kısa Boyunlu Çömlekler.....	66
4.3.4.3. Form C 3 : Uzun Boyunlu Çömlekler.....	66
4.3.4.4. Form C 4 : S Profilli Çömlekler.....	67
4.3.4.5. Form C 5 : İç Bükey Boyunlu Çömlekler.....	67
4.3.4.6. Form C 6 : Pervaz Ağızlı Çömlekler.....	68
4.3.4.7. Form C 7 : Hole Mouth Çömlekler.....	68
4.3.4. Erken Neolitik Dönem Form D : Ayrışık Kaplar.....	69
4.3.4.1. Form D 1 : Ayrışık Kaplar.....	69
4.3.4.2. Form D 2 : Ayrışık Kaplar.....	70
4.3.4.3. Form D 3 : Ayrışık Kaplar.....	70
4.3.5. Erken Neolitik Dönem Form E : Dipler.....	70
4.3.5.1. Form E 1 : Düz Dipler.....	70
4.3.5.2. Form E 2 : Halka Dipler.....	71
4.3.6. Erken Neolitik Dönem Form F : Tutamaklar.....	71
4.3.6.1. Form F 1 : Dolu Tutamaklar.....	71
4.3.6.2. Form F 2 : Tüp Tutamaklar.....	71
4.3.6.3. Form F 3 : Parmak Delikli Tutamaklar.....	72
4.3.7. Erken Neolitik Dönem Bezemeler.....	72

4.4. GEÇ NEOLİTİK KAP FORMLARI.....	73
4.4.1. Geç Neolitik Dönem Form A : Kaseler.....	73
4.4.1.1. Form A 1 : Dik Kenarlı Kaseler.....	73
4.4.1.2. Form A 2 : Yayvan Kaseler.....	73
4.4.1.3. Form A 3 : Basit Profilli Kaseler.....	74
4.4.1.4. Form A 4 : İçe Kapanan Ağızlı Kaseler.....	75
4.4.1.5. Form A 5 : S Profilli Kaseler.....	75
4.4.1.6. Form A 6 : Dışa Açılan Ağız Kenarlı Kaseler.....	76
4.4.1.7. Form A 7 : Omurgalı Kaseler.....	76
4.4.1.8. Form A 8 : Ağız Akıtacaklı Kaseler.....	77
4.4.2. Geç Neolitik Dönem Form B : Minyatür Kaplar.....	77
4.4.2.1. Form B 1 : Minyatür Kaplar.....	77
4.4.3. Geç Neolitik Dönem Form C : Çömlekler.....	78
4.4.3.1. Form C 1 : İçe Kapanan Ağızlı Çömlekler.....	78
4.4.3.2. Form C 2 : Kısa Boyunlu Çömlekler.....	79
4.4.3.3. Form C 3 : Uzun Boyunlu Çömlekler.....	79
4.4.3.4. Form C 4 : S Profilli Çömlekler.....	80
4.4.3.5. Form C 5 : İç Bükey Boyunlu Çömlekler.....	80
4.4.3.6. Form C 6 : Pervaz Ağızlı Çömlekler.....	81
4.4.3.7. Form C 7 : Omurgalı Çömlekler.....	81
4.4.3.8. Form C 8 : Matara.....	82
4.4.4. Geç Neolitik Dönem Form D : Ayrışık Kaplar.....	82
4.4.4.1. Form D 1 : Ayrışık Kaplar.....	83
4.4.4.2. Form D 2 : Ayrışık Kaplar.....	83

4.4.5. Geç Neolitik Dönem Form E : Dipler.....	83
4.4.5.1. Form E 1 : Düz Dipler.....	83
4.4.5.2. Form E 2 : Halka Dipler.....	84
4.4.6. Geç Neolitik Dönem Form F : Tutamaklar.....	84
4.4.6.1. Form F 1 : Dolu Tutamaklar.....	84
4.4.6.2. Form F 2 : Parmak Delikli Tutamaklar .....	84
4.4.6.3. Form F 3 : Tüp Tutamaklar .....	85
4.4.7. Geç Neolitik Dönem Bezemeler.....	85

## **BEŞİNCİ BÖLÜM**

### **HACILAR YERLEŞMESİ TABAKALANMA PROBLEMİ**

## **ALTINCI BÖLÜM**

### **KARŞILAŞTIRMA VE DEĞERLENDİRME**

6.1. PİSİDYA / GÖLLER BÖLGESİ NEOLİTİK DÖNEM YERLEŞMELERİNİN KENDİ İÇİNDE DEĞERLENDİRİLMESİ.....	94
6.1.1. Mimari.....	94
6.1.2. Çanak Çömlek.....	98
6.2. PİSİDYA / GÖLLER BÖLGESİ'NİN ANADOLU, EGE ADALARI VE YUNAN KARASI'NDAKİ BAZI NEOLİTİK DÖNEM YERLEŞMELERİYLE KARŞILAŞTIRILMASI.....	103
6.2.1. Hoca Çeşme.....	103
6.2.2. Barçın Höyük.....	104
6.2.3. Çatalhöyük.....	106
6.2.4. Ulucak.....	110
6.2.5. Ege Gübre.....	111

6.2.6. Yeşilova.....	114
6.2.7. Sesklo.....	115
6.2.8. Argissa Magula.....	117
6.2.9. Achilleion.....	118
6.2.10. Agios Petros.....	119

<b>SONUÇ.....</b>	<b>121</b>
<b>KAYNAKÇA.....</b>	<b>124</b>
<b>EK 1 (HARİTA TABLOLAR, LEVHALAR</b>	

## KISALTMALAR LİSTESİ

**Bkz:** Bakınız

**cm:** Santimetre

**EN:** Erken Neolitik

**Har:** Harita

**İTÇ:** İlk Tunç Çağı

**Kat. No:** Katalog Numarası

**km:** Kilometre

**Lev:** Levha

**M.Ö.:** Milattan Önce

**m:** Metre

**OTÇ:** Orta Tunç Çağı

**PPN-A:** Pre Pottery Neolithic-A

**PPN-B:** Pre Pottery Neolithic- B

**Res:** Resim

**ss:** Sayfa Sayısı

**Şek:** Şekil

**vd:** Ve Diğerleri

**yy:** Yüzyıl

## LEVHALAR LİSTESİ

**Levha 1:** Form A 1 : ENÇ Yayvan Kaseler

**Levha 2:** Form A 1 : ENÇ Yayvan Kaseler

**Levha 3:** Form A 2 : ENÇ Basit Profilli Kaseler

**Levha 4:** Form A 3 : ENÇ İçe Kapanan Ağızlı Kaseler

**Levha 5:** Form A 3 : ENÇ İçe Kapanan Ağızlı Kaseler

**Levha 6:** Form A 4 : ENÇ S Profilli Kaseler

**Levha 7:** Form A 4 : ENÇ S Profilli Kaseler

**Levha 8:** Form A 5 : ENÇ Dışa Açılan Ağızlı Kaseler

**Levha 9:** Form A 6 : ENÇ Pervaz Ağızlı Kaseler

**Levha 10:** Form A 7 : ENÇ Omurgalı Kaseler

**Levha 11:** Form A 7 : ENÇ Omurgalı Kaseler

**Levha 12:** Form B 1 : ENÇ Minyatür Kaplar

**Levha 13:** Form B 1 : ENÇ Minyatür Kaplar

**Levha 14:** Form C 1 : ENÇ İçe Kapanan Ağızlı Çömlek

**Levha 15:** Form C 1 : ENÇ İçe Kapanan Ağızlı Çömlek

**Levha 16:** Form C 1 : ENÇ İçe Kapanan Ağızlı Çömlek

**Levha 17:** Form C 1 : ENÇ İçe Kapanan Ağızlı Çömlek

**Levha 18:** Form C 2 : ENÇ Kısa Boyunlu Çömlek

**Levha 19:** Form C 2 : ENÇ Kısa Boyunlu Çömlek

**Levha 20:** Form C 2 : ENÇ Kısa Boyunlu Çömlek

**Levha 21:** Form C 3 : ENÇ Uzun Boyunlu Çömlek

**Levha 22:** Form C 3 : ENÇ Uzun Boyunlu Çömlek

**Levha 23:** Form C 4 : ENÇ S Profilli Çömlek

**Levha 24:** Form C 4 : ENÇ S Profilli Çömlek

**Levha 25:** Form C 5 : ENÇ İç Bükey Boyunlu Çömlek

**Levha 26:** Form C 5 : ENÇ İç Bükey Boyunlu Çömlek

**Levha 27:** Form C 6 : ENÇ Pervaz Ağızlı Çömlek

**Levha 28:** Form C 6 : ENÇ Pervaz Ağızlı Çömlek

**Levha 29:** Form C 7 : ENÇ Hole Mouth Çömlek

**Levha 30:** Form D 1 : ENÇ Ayırışık Kaplar

- Levha 31:** Form D 1 : ENÇ Ayrışık Kaplar
- Levha 32:** Form E 1 : ENÇ Düz Dipler
- Levha 33:** Form E 1 : ENÇ Dipler
- Levha 34:** Form E 1 : ENÇ Dipler
- Levha 35:** Dolu Tutamaklar
- Levha 36:** Tüp Tutamaklar
- Levha 37:** İp Delikli Tutamaklar
- Levha 38:** Dikey Tutamaklar
- Levha 39:** ENÇ Bezemeler
- Levha 40:** ENÇ Bezemeler
- Levha 41:** Form A 1 : GNÇ Dik Kenarlı Kaseler
- Levha 42:** Form A 2 : GNÇ Yayvan Kaseler
- Levha 43:** Form A 3 : GNÇ Basit Profilli Kaseler
- Levha 44:** Form A 3 : GNÇ Basit Profilli Kaseler
- Levha 45:** Form A 3 : GNÇ Basit Profilli Kaseler

**Levha 46:** Form A 4 : GNÇ İçe Kapanan Ağızlı Kaseler

**Levha 47:** Form A 5 : GNÇ S Profilli Kaseler

**Levha 48:** Form A 5 : GNÇ S Profilli Kaseler

**Levha 49:** Form A 5 : GNÇ S Profilli Kaseler

**Levha 50:** Form A 6 : GNÇ Dışa Açılan Ağız Kenarlı Kaseler

**Levha 51:** Form A 7 : GNÇ Omurgalı Kaseler

**Levha 52:** Form A 7 : GNÇ Omurgalı Kaseler

**Levha 53:** Form A 7 : GNÇ Omurgalı Kaseler

**Levha 54:** Form A 8 : GNÇ Ağız Akıtacaklı Kaseler

**Levha 55:** Form A 8 : GNÇ Ağız Akıtacaklı Kaseler

**Levha 56:** Form B 1 : GNÇ Minyatür Kaplar

**Levha 57:** Form C 1 : GNÇ İçe Kapanan Ağızlı Çömlekler

**Levha 58:** Form C 1 : GNÇ İçe Kapanan Ağızlı Çömlekler

**Levha 59:** Form C 1 : GNÇ İçe Kapanan Ağızlı Çömlekler

**Levha 60:** Form C 2 : GNÇ Kısa Çömlekler

**Levha 61:** Form C 2 : GNÇ Kısa Çömlekler

**Levha 62:** Form C 2 : GNÇ Kısa Çömlekler

**Levha 63:** Form C 2 : GNÇ Kısa Çömlekler

**Levha 64:** Form C 3 : GNÇ Uzun Boyunlu Çömlekler

**Levha 65:** Form C 3 : GNÇ Uzun Boyunlu Çömlekler

**Levha 66:** Form C 3 : GNÇ Uzun Boyunlu Çömlekler

**Levha 67:** Form C 3 : GNÇ Uzun Boyunlu Çömlekler

**Levha 68:** Form C 4 : GNÇ S Profilli Çömlekler

**Levha 69:** Form C 4 : GNÇ S Profilli Çömlekler

**Levha 70:** Form C 4 : GNÇ S Profilli Çömlekler

**Levha 71:** Form C 5 : GNÇ İç Bükey Boyunlu Çömlekler

**Levha 72:** Form C 5 : GNÇ İç Bükey Boyunlu Çömlekler

**Levha 73:** Form C 6 : GNÇ Pervaz Ağızlı Çömlekler

**Levha 74:** Form C 7 : GNÇ Omurgalı Çömlekler

**Levha 75:** Form C 8 : GNÇ Matara

**Levha 76:** Form D 1 : GNC Ayrışık Kaplar

**Levha 77:** Form E 1 : Düz Dipler

**Levha 78:** Form E 1 : Düz Dipler

**Levha 79:** Form E 2 : Halka Dipler

**Levha 80:** Dolu Tutamaklar

**Levha 81:** Parmak Delikli Tutamak

**Levha 82:** Tüp Delikli Tutamak

## ÇİZİM LİSTESİ

**Çizim 1:** Bademağacı EN II Mimari Planı

**Çizim 2:** Höyücek TD Mimari Planı

**Çizim 3:** Kuruçay 12. Tabaka Mimari Planı

**Çizim 4:** Hacılar VI. Tabaka Mimari Planı

**Çizim 5:** Kuruçay 11. Tabaka Mimari Planı

**Çizim 6:** Höyücek KAD Tabaka Mimari Planı

**Çizim 7:** Bademağacı GNÇ Mimari Planı

**Çizim 8:** Hacılar IV. Tabaka Mimari Planı

**Çizim 9:** Hacılar III. Tabaka Mimari Planı

**Çizim 10:** Hacılar II B Tabakası Mimari Planı

**Çizim 11:** Hacılar II A Tabakası Mimari Planı

**Çizim 12:** Hacılar I. Tabaka Mimari Planı

## ŞEKİLLER LİSTESİ

**Şekil 1:** J. Mellart'ın ve R. Duru'nun Hacılar'da Çalıştığı Alanlar

**Şekil 2:** J. Melaart ve R. Duru'nun Hacılar Kronolojisi

**Şekil 3:** Hacılar V. Tabaka Planı

**Şekil 4:** Hacılar IV. Tabaka Planı

**Şekil 5:** Bademağacı EN II / 2, 2 ve 5 Nolu Yapısı

**Şekil 6:** Bademağacı EN II / 3, 1 Nolu Yapı

**Şekil 7:** Bademağacı EN II / 3, 5 Nolu Yapısı

**Şekil 8:** Bademağacı EN II / 3, 6 ve 7 Nolu Yapılar

**Şekil 9:** Bademağacı EN II / 3, 8 Nolu Yapılar

**Şekil 10:** Höyücek Tapınak Dönemi 1 Nolu Yapı

**Şekil 11:** Höyücek Tapınak Dönemi 2 Nolu Yapı

**Şekil 12:** Höyücek Tapınak Dönemi 3 Nolu Yapı

**Şekil 13:** Höyücek Tapınak Dönemi 4 Nolu Yapı

**Şekil 14:** Höyücek Tapınak Dönemi 5 Nolu Yapı

**Şekil 15:** Kuruçay 12.Yapı 1 Nolu Yapı

**Şekil 16:** Kuruçay 12.Yapı 2 Nolu Yapı

**Şekil 17:** Kuruçay 12.Yapı 3 Nolu Yapı

**Şekil 18:** Kuruçay 11.Yapı Suru

**Şekil 19:** Höyücek KAD 1. Kutsal Alan

**Şekil 20:** Höyücek KAD 2. Kutsal Alan

**Şekil 21:** Höyücek KAD 3. Kutsal Alan

**Şekil 22:** Bademağacı GNÇ 2. Yapı

**Şekil 23:** Bademağacı GNÇ 1. Yapı

**Şekil 24:** Yayvan Kase

**Şekil 25:** Basit Profilli Kase

**Şekil 26:** İçe Kapanan Ağızlı Kase

**Şekil 27:** S Profilli Kase

**Şekil 28:** Dışa Açılan Ağız Kenarlı Kase

**Şekil 29:** Pervaz Ağızlı Kase

**Şekil 30:** Omurgalı Kase

**Şekil 31:** Minyatür Kap

**Şekil 32:** İçe Kapanan Ağızlı Çömlek

**Şekil 33:** Kısa Boyunlu Çömlek

**Şekil 34:** Uzun Boyunlu Çömlek

**Şekil 35:** S Profilli Çömlek

**Şekil 36:** İç Bükey Boyunlu Çömlek

**Şekil 37:** Pervaz Ağızlı Çömlek

**Şekil 38:** Hole Mouth Çömlek

**Şekil 39:** Ayrışık Kap

**Şekil 40:** Ayrışık Kap

**Şekil 41:** Ayrışık Kap

**Şekil 42:** Düz Dip

**Şekil 43:** Halka Dip

**Şekil 44:** Dolu Tutamak

**Şekil 45:** Tüp Tutamak

**Şekil 46:** Parmak Delikli Tutamak

**Şekil 47:** Dik Kenarlı Kase

**Şekil 48:** Yayvan Kase

**Şekil 49:** Basit Profilli Kase

**Şekil 50:** İçe Kapanan Ağızlı Kase

**Şekil 51:** S Profilli Kase

**Şekil 52:** Dışa Açılan Ağız Kenarlı Kase

**Şekil 53:** Omurgalı Kase

**Şekil 54:** Ağız Akıtacaklı Kase

**Şekil 55:** Minyatür Kap

**Şekil 56:** İçe Kapanan Ağızlı Çömlek

**Şekil 57:** Kısa Boyunlu Çömlek

**Şekil 58:** Uzun Boyunlu Çömlek

**Şekil 59:** S Profilli Çömlek

**Şekil 60:** İç Bükey Boyunlu Çömlek

**Şekil 61:** Pervaz Ağızlı Çömlek

**Şekil 62:** Omurgalı Çömlek

**Şekil 63:** Matara

**Şekil 64:** Ayrışık Kap

**Şekil 65:** Ayrışık Kap

**Şekil 66:** Düz Dipler

**Şekil 67:** Halka Dipler

**Şekil 68:** Dolu Tutamak

**Şekil 69:** Parmak Delikli Tutamak

**Şekil 70:** Tüp Tutamak

**Şekil 71:** Kırmızı boyalı ve açıkta terazzo

**Şekil 72:** R. Duru tarafından Akeramik tabakada bulunan keramikler

**Şekil 73:** . J.Melaart'a Göre (sol) ve R. Duru'ya Göre Hacılar Tabakalanması

**Şekil 74:** Çatalhöyük Mimari Planı

**Şekil 75:** Bademağacı Boyalı Duvar

## GRAFİKLER LİSTESİ

**Grafik 1:** Kırmızı ve Kırmızımsı Kahverengi Mal Grubu Yerleşmelere Dağılım Oranı

**Grafik 2:** Bej / Devetüyü / Açık Gri / Açık Kahverengi / Kırmızı Mal Grubu Yerleşmelere Dağılım Oranı

**Grafik 3:** Kırmızı / Gri / Koyu Kahve Mal Grubu Yerleşmelere Dağılım Oranı

**Grafik 4:** Koyu Yüzlü Mal Grubu Yerleşmelere Dağılım Oranı

**Grafik 5:** Yalın Mal Grubu Yerleşmelere Dağılım Oranı

**Grafik 6:** Pisidya / Göller Bölgesi ENÇ ve GNÇ'de Mal Grubu Oranı

**Grafik 7:** Pisidya / Göller Bölgesi Toplam Mal Grubu Oranı

**Grafik 8:** ENÇ Form Oranları

**Grafik 9:** GNÇ Form Oranları

## TABLolar LİSTESİ

**Tablo 1:** J. Melaart Hacılar Höyük Tabakalanması

**Tablo 2:** Kuruçay Höyük Tabakalanması

**Tablo 3:** Höyücek Höyük Tabakalanması

**Tablo 4:** Bademağacı Höyük Tabakalanması

**Tablo 5:** Höyücek 1. Kutsal Alan Buluntuları ve Sayısı

**Tablo 6:** Höyücek 2. Kutsal Alan Buluntuları ve Sayısı

**Tablo 7:** Hacılar Neolitik Dönem Çanak Çömleği Yüzey İşlemleri ve Hamur Özellikleri

**Tablo 8:** Kuruçay Neolitik Dönem Çanak Çömleği Yüzey İşlemleri ve Hamur Özellikleri:

**Tablo 9:** Höyücek'in Tabakalarına göre Mal Grubu Dağılımı

**Tablo 10:** Höyücek Neolitik Dönem Çanak Çömleği Yüzey İşlemleri ve Hamur Özellikleri

**Tablo 11:** Bademağacı Neolitik Dönem Çanak Çömleği Yüzey İşlemleri ve Hamur Özellikleri

**Tablo 12:** Pisidya / Göller Bölgesi Düzenlenmiş Mal Grubu Tablosu

**Tablo 13:** Hacılar Tabakalarına Göre Kase Gelişimi

**Tablo 14:** Hacılar Tabakalarına Göre Çömlek Gelişimi

**Tablo 15:** Pisidya / Göller Bölgesi Mimari Özellikleri

**Tablo 16:** Pisidya / Göller Bölgesi Mimari Elemanları

**Tablo 17:** Pisidya / Göller Bölgesi Çanak Çömlek Gelişimi

**Tablo 18:** Hoca Çeşme Tabakalanması

**Tablo 19:** Barçın Höyük Tabakalanması

**Tablo 20:** Çatalhöyük Tabakaları'nın C<sup>14</sup> Sonuçlarına Tarih Aralıkları

**Tablo 21:** Ulucak Höyük Tabakalanması

**Tablo 22:** Ege Gübre Tabakalanması

**Tablo 23:** Yeşilova Tabakalanması

**Tablo 24:** Sesklo Tabakalanması

**Tablo 25:** Argissa Magula Tabakalanması

**Tablo 26:** Achilleion Tabakalanması

**Tablo 27:** Agios Petros Tabakalanması

# HARİTALAR LİSTESİ

**Harita 1:** Pisidya / Göller Bölgesi Neolitik Dönem Yerleşmeleri

## RESİM LİSTESİ

**Resim 1:** Hacılar Akeramik V. Tabaka Terazzo Taban

**Resim 2:** Bademağacı DA 1’de kireç harçlı açkılı taban

**Resim 3:** Bademağacı Derinlik Açması 2

**Resim 4:** Bademağacı ENÇ II / 3’ün 1 Nolu Evi’nin Kuzey Yarıısı

**Resim 5:** Bademağacı ENÇ II / 3 Dönemine Ait Depolama Kutusu

**Resim 6:** Bademağacı ENÇ II / 3’ün 5 Nolu Evi

**Resim 7:** Bademağacı ENÇ II / 3’ün 5 Nolu Yapısı Depolama Kutuları

**Resim 8:** Bademağacı ENÇ II / 3’ün 7 Nolu Evi

**Resim 9:** Bademağacı ENÇ II / 3, 8 Nolu Ev

**Resim 10:** Bademağacı ENÇ 3A Yapısı

**Resim 11:** Bademağacı ENÇ II /4B Yapısı

**Resim 12:** Höyücek Tapınak Dönemi 5 Yapısı

**Resim 13:** Höyücek TD’nin 1. Yapısı (Güneyden)

**Resim 14:** Höyücek TD’nin 1. Yapısı İçindeki Fırın

**Resim 15:** Höyücek TD 3. Yapı

**Resim 16:** Höyücek TD 3. Yapı İçindeki Fırın

**Resim 17:** Höyücek TD 3. Yapı Batısındaki İşlik Yeri

**Resim 18:** Höyücek TD Merdiven Yanındaki Küçük Hücre

**Resim 19:** Höyücek TD 3. Yapının Güney Bitişindeki Kil Kenarlı Silo

**Resim 20:** Kuruçay 12. Katın 1 Nolu Evi ve Tabandaki Ezgi Taşları

**Resim 21:** Kuruçay 12. Katın 2 Nolu Evin Tek Taş Temelli Doğu Duvarları

**Resim 22:** Kuruçay 12. Kat 2 Nolu Ev

**Resim 23:** Kuruçay 12. Kat 3 Nolu Ev

**Resim 24:** Hacılar VI Tabaka 1 Nolu Ev

**Resim 25:** Hacılar VI Tabaka 2 Nolu Ev

**Resim 26:** Hacılar VI Tabaka 3 Nolu Ev

**Resim 27:** Hacılar VI Tabaka 1 Nolu Evin Fırını

**Resim 28:** Kuruçay 11. Üst Katının Duvarı

**Resim 29:** Kuruçay 11 Yuvarlık Planlı Kule

**Resim 30:** Kuruçay, Batı Uçta Yarısı Yıkılmış İkinci Kule

**Resim 31:** Höyücek KAD, Kerpiç Duvarlarından Biri

**Resim 32:** Höyücek 3. KA

**Resim 33 :** Bademağacı A Açması



## GİRİŞ

Avcı ve toplayıcı olan insanođlu buzul çağlarının son dönemlerinde yerleşik hayata ve üreticiliğe geçmiş, bu durum insanlık tarihinde köklü deđişimlere yol açmıştır (Hauptmann ve Özdoğan, 2007:404). Söz konusu bu köklü deđişimlerin yaşandıđı Neolitik Dönem’de Pisidya / Göller Bölgesi’nin mimari ve çanak çömlek buluntuları bu çalışmanın konusunu oluşturmaktadır.

Birinci bölümde Neolitik Dönem’in başlangıcı, kuramları, Neolitik paketin tanımı yapılmıştır. Çanak Çömleksiz Neolitik Dönem’in ortaya çıkışı, söz konusu dönem ile ilgili farklı görüşler açıklanmış ve Çanak Çömlekli Neolitik Dönem’in Anadolu’da görüldüğü alanlar üzerinden verilen örneklerle söz konusu iki dönem arasındaki farka değinilmiştir.

İkinci bölümde bu tezin sınırlarını oluşturan Pisidya / Göller Bölgesi’nin coğrafi konumundan kaynaklı olarak hangi bölgelere ne şekilde iletişim kurabileceđi tasarlanmış, bölgede daha önce yapılan çalışmalar ve çalışma konusu olan yerleşmeler tanıtılmıştır.

Üçüncü bölümde çalışma konusu bölgenin Erken Neolitik ve Geç Neolitik Dönem’de mimari gelişimi gösterilmiştir. Hacılar, Kuruçay, Höyücek ve Bademağacı yerleşmelerinin tabaka tabaka deđişimi verilerek hem yerleşimin kendi içindeki ilerlemesi hem de çalışma konusu bölgede bulunan diđer yerleşmelerle aralarındaki ilişkiyi vurgulamak amaçlanmıştır.

Dördüncü bölümde Pisidya / Göller Bölgesi’nin Erken Neolitik Dönem ve Geç Neolitik Dönem’de çanak çömlek gelişimi gösterilmiştir. Çalışma konusu yerleşmelerde aynı özellikleri gösteren mal grupları ortak bir dil kullanmak amacıyla tekrardan mal gruplarına ayrılmıştır. Bezeme ve biçim özelliklerini en iyi aktaran çanak çömlek parçaları seçilmiştir. Hem Erken Neolitik için hem Geç Neolitik için bölgede benzer formlar aynı levhalarda birleştirilmiştir.

Beşinci bölümde Hacılar yerleşmesinin tabakalanma problemi hakkındaki görüşler derlenmiş ve Hacılar yerleşmesi için neden Mellaart’ın kronolojisinin tercih edildiđi açıklanmıştır. Söz konusu yerleşmenin Akeramikten Erken Kalkolitik’e kadar

ilerlemesini net bir şekilde açıklamak amacıyla bütün tabakalarının mimari plan çizimleri ve çanak çömlekleri ayrıca tablolarda çizilerek istatistiksel veriler kullanılmıştır.

Altıncı bölümde çalışma konusu bölgenin kendi içinde ve çevre bölgelerle olan ilişkisi saptanmak amacıyla mimari ve çanak çömleği karşılaştırılmıştır. Söz konusu bu karşılaştırmayı yaparken elde edilen verilerden tablolar ve grafikler oluşturulmuştur.

Bu çalışmada kullanılan tüm çizimler kazı sonuçlarından, hafirlerinin kitaplarından, makalelerden ve dergilerden toplanmış Corel Draw programında tekrardan çizilmiştir. Kullanılan bütün çanak çömleğin kataloğu çıkarılmıştır. Söz konusu çanak çömleğin ağız çapları ve yükseklikleri yayınlarda verilen ölçeklerine göre tekrardan hesaplanmıştır. Çalışmada ele alınan çanak çömleklerin hamur özellikleri ya da yüzey renklerinden yayınlarda bahsedilmişse kataloğa bu bilgiler de eklenmiştir. Bademağacı yerleşmesinin Geç Neolitik Dönem çanak çömleği ile ilgili kısıtlı sayıda yayım olması söz konusu bu yerleşmenin diğer yerleşmelerle ilişkisini açıklamayı zorlaştırmıştır. Hacılar'ın kazı hafiri Mellaart, söz konusu yerleşmenin tabakalarını adlandırırken aynı numaraları hem Akeramik hem Geç Neolitik hem de Erken Kalkolitik için kullanmıştır. Söz konusu bu karışıklığı önlemek amacıyla bu çalışmada Hacılar'ın herhangi bir tabakasından bahsedildiğinde Hacılar için her defasında tabaka ve dönem birlikte kullanılmıştır. Örneğin ; Akeramik V, Geç Neolitik VII gibi.

Pisidya / Göller Bölgesi'nin çanak çömlek geleneği ile ilgili bölüm çalışılırken (3. Bölüm), hafirleri tarafından ayrılan mal grupları Kuruçay'da A,B,C ; Höyücek'te Mal 1, Mal 2... olarak ayrıldığı ve diğer iki yerleşmede de bu şekilde bir mal grubu ayırımına gidilmediği fark edilmiştir. Bu durum mal gruplarını ortak başlıklar altında toplamayı gerektirmiştir. Ancak, örneğin Höyücek Mal 2'de olduğu gibi hafirleri tarafından ayrılan mal grubunun sarımsı devetüyü, açık kahve, pembemsi bej ve kirli bej tonlarına kadar geniş bir renk skalası içermesi bazı çanak çömlek parçalarının yüzey renginden ayırımını zorlaştırmıştır.

Pisidya / Göller Bölgesin'de Neolitik Dönem'e ait mimari gelişmelerin hepsinin teze eklenilmesi konusunda detaylı bir çalışma yapılmış, bütün kazı sonuçları ve yayınlara incelenmiştir. Bölgedeki mimari gelişim tabaka tabaka tekrardan çizilmiş ve çalışmaya eklenmiştir. Ancak söz konusu bölgede oldukça fazla çanak çömlek ele

geçmesi Neolitik Dönem'e ait bütün kase ve çömlek formlarını teze eklemeyi mümkün kılmamış, çanak çömlekte sınırlamaya gidilmiştir. Bölgede görülen tüm Neolitik Dönem çanak çömleği formlarına ayrılmış, birbirine benzer formlar elenerek her form grubundan birkaç örnek alınmıştır. Söz konusu çalışmaya 243 adet kase ve çömlek formu eklenmiştir.

# BİRİNCİ BÖLÜM

## ANADOLU'DA NEOLİTİK DÖNEM

### 1.1. NEOLİTİK DÖNEM TEORİLERİ

Neolitik Dönem, avcı ve toplayıcı olan insanoğlunun bitkileri ve hayvanları evcilleştirerek yerleşik düzene geçtiği çok önemli bir sıçrama noktasıdır (Childe, 1945 : 2). Söz konusu bitki evcilleştirme, bitkinin bilerek ya da farkında olmadan genetik değişikliğe uğramasına sebep olarak atalarından farklılaşmasını sağlama durumudur. Hayvan evcilleştirme ise günümüzde de halen kullanılmakta olan en temel haliyle, seçilen hayvanın bir yere kapatılarak üremesinden ve beslenmesinden sorumlu olmaktadır ki bu durum da yine söz konusu hayvanı yaban atalarından farklılaştıracaktır (Diamond, 2010 : 149). Gerek yerleşik hayata geçiş gerekse bitki ve hayvan evcilleştirme durumu uzun yıllar Neolitik Dönem'in ön koşulu olarak görülmüştür.

Neolitik terimi; 1812'de C. J. Thomssen'in tarih öncesi dönemleri Taş, Tunç, Demir Çağı olarak ayırmasıyla (Üç Çağ Sistemi) arkeoloji dünyasına girmiştir. 1812'de ortaya atılan söz konusu çağlar sistemi, 1859'da kabul edilmiştir ve aynı yıl içinde John Lubbock, Taş Çağı olduğu kabul edilmiş olan bulutu grubunun kendi içinde de ayrımı olması gerektiği fikrini ortaya atmıştır (Söz konusu bu aletler Pleistosen Dönem'in kaba aletleri ve Danimarka'da bulunan megalitik mezarlarda ele geçen daha çeşitli ve ince aletlerdir). Ayrıca Taş Çağı'nın Eski ve Yeni Taş Çağı olarak ikiye ayrılması gerektiği yorumunu yapmış, Eski Taş Çağı'nın yongalanan aletlerden, Yeni Taş Çağı'nın ise sürtme ve açkı tekniği kullanılan aletlerden oluştuğunu söylemiştir (Childe 1963 : 29).

1866'da Candolle'nin Neolitik Dönem ile birlikte tahılların biyolojik olarak değiştiği fikrini ortaya atması, Neolitik Kavram'a insan – coğrafya – iklim ilişkisinin eklenmesini sağlamış ve bu birleşim Neolitik Dönem için bir sıçrama olmuştur (Özdoğan, 2004 : 45).

G. Childe ise Neolitik Dönem'i sosyo-ekonomik yönden ele almış yassı baltanın söz konusu bu dönemin ilk göstergesi olmasına karşı çıkmıştır. Ona göre ancak araştırma sonucunda ele geçen tüm buluntu malzemesi yorumlanarak yerleşmenin

Neolitik Dönem'e ait olup olmadığı yorumu yapılmalıdır. (Özdoğan, 2004 : 51). Bu konuda ikinci büyük atılım Robert J. Braidwood tarafından yapılmıştır. Braidwood, doğa bilimlerinden yararlanarak “Doğal Yaşam Bölgesi” kuramını ortaya çıkarmıştır. Ona göre besin üretimi; tahıl ve hayvanların tamamen doğal imkanlarla su olan bölgede birlikte bulunmasıyla sağlanabilmektedir. Yaptığı çalışmalarla bu tanıma uyan bölgenin doğuda Zagros, kuzeyde Güneydoğu Toroslar, batıda Amanos ve Lübnan Dağları ile belirlenen “Bereketli Hilal” olarak tanımlanan bölge olduğunu düşünmektedir (Özdoğan, 2007 : 16).

M. Özdoğan söz konusu coğrafyayı ‘Oluşum bölgesi’ olarak adlandırmış, birçok Neolitik kültürün doğup, gelişip ve aynı zamanda olgunlaştığı yer olarak görmüştür. Oluşum Bölgesi denilen bu geniş bölge; nehirler, yarı-kurak düz araziler içerdiği gibi yoğun ormanlık alanlar ve yüksek platolara da ev sahipliği yapmaktadır. Özdoğan bu durumu göz önünde bulundurarak söz konusu alanda Neolitik Dönem yaşam biçimini çevresel olanaklara dayandırmanın anlamsız olduğunu düşünmektedir. (Özdoğan 2002 : 102). Ayrıca Neolitik kelimesine karşı çıkmış ve teknoloji kökenli bu terimin yerine “İlk Tarımcı Köy Toplulukları Dönemi” terimini kullanmıştır (Özdoğan, 2007 : 16).

Neolitik Dönem’de yerleşik köyler oluşturma, hayvan evcilleştirme, buğday arpa gibi bir çok baklagilin tarımını yapmak, çanak çömlek üretmek gibi geliştirilen birçok yeniliğe ‘Neolitik Paket’ adı verilmiştir (Özdoğan 2005 : 17).

Neolitik Dönem, yeni arayışların deneme yanılma yoluyla bulunmaya çalışıldığı, kültürü oluşturan öğelerin sürekli biçim değiştirdiği oldukça dinamik ve hızlı değişim sürecidir (Özdoğan 2002 : 66).

Son zamanlarda M. Özdoğan Çekirdek Bölge’de ortaya çıkan Neolitik Dönemin gelişim sürecini tamamladıktan sonra Batı Anadolu’ya kadar yayıldığını ve hatta burada yeniden şekillenerek Balkanlara ve Avrupa’ya yayıldığını gözlemlemiştir. Dolayısıyla Batı Anadolu’nun Avrupa Neolitiğinin atası olduğunu düşünmektedir (Özdoğan, 2007 :418).

Son yıllarda Marmara Bölgesi’nde Aktopraklık, Barçın Höyük, Yenikapı, Ilıpınar ; Ege Bölgesinde Ulucak, Yeşilova ; Trakya’da Hoca Çeme, Aşağı Pınar kazılarının mimari ve çanak çömlek buluntuları Neolitik Dönemi aydınlatmaya

çalışmaktadır. Bu çalışmanın konusunu oluşturan Pisidya / Göller Bölgesinde Hacılar, Bademağacı, Kuruçay ve Höyücek kazıları ise tamamlanmıştır.

### **1.1.1. Çanak Çömleksiz Neolitik Dönem**

M.Ö yaklaşık 10 bin – 7 bin yıllarını kapsayan Çanak Çömleksiz Neolitik Dönem ile ilgili ilk araştırmalar Filistin, İsrail, Güney Suriye’de yapılmıştır. Avcı-toplayıcı yaşamdan tarıma dayalı üretici yaşama geçme gibi güç bir dönüşümün, çevre koşullarının sınırlı olduğu yarı kurak bölgelerde tahıl tanelerinin toplanmasıyla mümkün olabileceği düşünülmüştür. Güney Levant olarak adlandırılan söz konusu bu bölge araştırmacılar tarafından ilgi çeken coğrafya ve iklime sahiptir. 1951’de K. Kenyon’un, Jericho ( Eriha) kazısında Neolitik Dönem’in başlangıcında bir yerleşimle karşılaşması birçok araştırmacının dikkatini çekmiştir. Bu kazıda Neolitik çağın başlangıcında çanak çömleğin görülmediği bir evre bulunması ve bu evrede çanak çömleğin bulunmamasına karşın içinde bulunduğu dönem için ihtişamlı kabul edilebilecek mimari gözlemlenmiştir. Jericho kazısıyla bugün hala arkeoloji literatüründe kullanılan Çanak Çömleksiz Neolitik A, Çanak Çömleksiz Neolitik B ve Çanak Çömleklili Neolitik Dönem terimleri ilk kez ortaya çıkmıştır. Hemen hemen aynı zaman dilimi içerisinde R. J. Braidwood, Kuzey Irak’taki Jarmo kazısında ilk kez çiftçiliğin başlangıç aşamasında olduğu basit bir köy yerleşmesini ortaya çıkarmıştır (Özdoğan 2007 : 16). Kenyon, Çanak Çömleksiz Neolitik (Pre – Pottery Neolithic) tabakaları eski ve yeni olarak PPN A ve PPN B olarak birbirinden ayırmıştır (Schmidt, 2007 :36).

### **1.1.2 Çanak Çömleklili Neolitik Dönem**

Çanak Çömleklili Neolitik Dönem yaklaşık M.Ö 7000 ile 5500 yılları arasındaki dönemi kapsamaktadır. Tarımsal üretim hiç kuşkusuz ki avcı – toplayıcılıktan daha fazla disiplin ve çalışmayı gerektirmektedir. Üretici konumuna geçen insan, yoğun tarım mevsimleri dışındaki boş vakitlerinde de başka işler üretmek isteği duymuşlar, bu istek ve ihtiyaçlar muhtemelen onları çanak çömlek yapımına teşvik etmiştir (Özdoğan 2011 :78).

Çanak çömlek yapımı insan düşünüyü geliştirmek ve bilimin başlangıcı açısından çok önemli bir atılımdır. Kilin belirli işlemlerden geçilerek biçimlendirilip, uzun zaman kullanımının sağlanması ateşte pişirilip sertleştirilmesi basit bir teknolojik gelişmenin

çok ötesindedir. Belki de ilk kez kimyasal deęişim bilinçli olarak çanak çömlek yapımında kullanılmıştır (Childe, 1996 :70).

Çanak Çömleklili Neolitik Çağ'ın sonlarına doğru avcılık artık beslenmenin birinci koşulu olmaktan çıkmış, tarımdan arta kalan zamanların uğraşısı olmuştur. Söz konusu dönemde buğday, mercimek, arpa gibi baklagillerin çeşidi artmıştır. Bu dönemde hala kuru tarım\* yapılmaktadır ve saban gibi ilkel tarım aletlerinin de bilindięi düşünülmemektedir. Güneydoęu Anadolu Bölgesi bu deęişimden en çok etkilenen bölge olmakla birlikte ayrıca Orta Anadolu ve Pisidya / Göller Bölgesi'nde yerleşme yerlerinin sayısında belirgin bir artış olmuştur. Ege'de bu sürece kadar avcı, balıkçı ve toplayıcıların devam ettięi ve ilk kez çiftçi toplulukların öncüsüz ortaya çıktığı gözlemlenmiştir. Bunun nedeni olarak da Güneydoęu Anadolu, Doęu Akdeniz Bölgelerindeki sosyal çalkantının neden olduęu göç dalgasıyla Anadolu yaylasındaki topluluklarla kaynaştıktan sonra hızla Batı'ya Avrupa'ya doğru yayıldığı sonucunu doğurmaktadır. Çanak Çömleklili Neolitik ile birlikte kuzey – güney yönündeki kültürel iletişimin zayıflığı, bunun yerini doęu – batı eksenindeki kültür bölgesinin aldığı anlaşılmıştır.

Çanak Çömleksiz Neolitik Dönem ile Çanak Çömleklili Neolitik Dönem yalnızca kap kacak yapımının ortaya çıkmasıyla ayrılmış iki dönem olarak düşünülmemelidir. Çanak Çömleksiz Neolitik Dönem'de köy yaşantısı ortaya çıkmaktadır. Köy yaşantısına baęlı olarak mimari oluşsa da avcılık ve toplayıcılık devam etmiştir. Hayvanların evcilleştirilmeye başlandığı, beslenmeye tahılların da katıldığı önemli adımları olduęu dönemdir. Çanak Çömleklili Neolitik Dönem ise toplum halinde yaşamının her alanına yansıyan, besin üretimine dayalı ekonomi gelişmiştir (Özdoğan 2011 :80-81).

\*Kuru Tarım : Sulama yapılamayan, kurak ya da yarı kurak bölgelerde ürün elde etmeye dayalı tarımsal tekniklere denilmektedir.

## İKİNCİ BÖLÜM

### PİSİDYA / GÖLLER BÖLGESİ

#### 2.1. COĞRAFI KONUM

Tarih öncesi dönemde yaşayan topluluklara ait maddi buluntuları yorumlamak, söz konusu toplulukların yaşadıkları bölgenin topografyası ve coğrafi özelliklerini iyi analiz etmekle mümkündür. Bilindiği üzere yerleşmelerin mimari yapı teknikleri, planları, malzemesi ve çanak çömleği gibi özellikleri yerleşmenin çevresinin fiziki şartlarıyla yakından bağlantılıdır (Rosenstock, 2005: 221). Bu çalışmanın konusunu oluşturan Antik adı Pisidya olan Göller Bölgesi, coğrafi olarak Anadolu'nun güneybatısında 37 - 38° kuzey enlemleri ile 30 - 32° doğu boylamları arasında bulunmaktadır (Özsait, 2006:696). Söz konusu bölge, Akdeniz Bölgesi'nde yer almaktadır. Kendi içinde Adana Bölümü ve Antalya Bölümü olarak iki bölüme ayrılan Akdeniz Bölgesi'nin iki bölümü arasındaki sınır, Gazipaşa Ovası'nın doğusu olarak kabul edilmiştir. Gazipaşa Ovası ve Batı Torosların dağlık alanı Antalya Bölümü'nde kalırken, Orta Torosların plato alanları (Taşeli Platosu) Adana Bölümü'nde bulunmaktadır (Doğaner, 2014 – 2015).

Antalya Bölümü kendi içinde Teke Bölgesi, Göller Bölgesi, Antalya Bölgesi olmak üzere üç bölgeye ayrılmaktadır. Göller Bölgesi ise Acıpayam Alt Bölgesi, Isparta – Eğirdir Alt Bölgesi, Beyşehir Alt Bölgesi, Akseki Alt Bölgesi ve Acıgöl – Burdur Alt Bölgesi olmak üzere kendi içinde beş alt bölgeye ayrılmaktadır (Doğaner, 2014 – 2015).

Antalya Bölümü'nün kuzeyinde bulunan Göller Bölgesi coğrafi olarak kuzey – güney doğrultusunda, Burdur Gölü çukurundan, Antalya kıyı düzlüğünü Anadolu Yaylası'ndan ayıran Toros Dağları'nın güney yamaçlarına kadar olan, Burdur – Antalya karayolunun geçtiği, yaklaşık 60 km uzunluğundaki dar şerit içindeki alandır (Duru, 2008:2). Gölgeli, Dağlar, Söğüt, Kumalar ve Karakuş Dağları, Torosların en batıdaki dağ sırasını oluşturmaktadır. Söğüt Dağları, Burdur Gölü ve Acıgöl'ü birbirinden ayırmaktadır.

Adı geçen dağların çevrelediği bu alanda bulunan Pisidya / Göller Bölgesi'nin diğer bölgelerle ulaşımı geçitlerle sağlanmaktadır. Sadece günümüzde değil Prehistorik Dönemlerde de ulaşımı sağlamada geçitlerin önemi büyüktür (Üstün Türkteki, 2012). Bölgenin batısı ile güneyini bağlayan üç geçit vardır. Bunlardan ilki doğal bir geçit olan Çubuk Boğazı'dır. Çubuk Boğazı, söz konusu bölgeyi Antalya'ya bağlar ve konum itibari ile önemli bir geçittir. İkincisi daha geniş bir geçit olan ve antik Klimax geçidi olduğu düşünülen Döşemealtı Boğazıdır. Antik Pisidya'daki istilaların genellikle bu boğaz üzerinden gelmesi önemlidir. Üçüncü geçit ise doğal bir geçit olan Yenice Geçidi'dir ve Antalya Körfezi ile Isparta arasında yer almaktadır (Özsait Mehmet, 1980). Yüksek dağ sıralarının çevrelediği Pisidya / Göller Bölgesi'nin konumu itibariyle komşu bölgelerle ilişki kurabilmesinde geçitlerin önemi oldukça büyüktür.

Birbirine yakın irili ufaklı 65 gölün bulunması nedeniyle Göller Bölgesi olarak adlandırılan bu bölgede bulunan göller ise genellikle tektonik göldür. Söz konusu bölgede yer alan Burdur Havzası'nın da oluşumunda tektonik hareketlerin büyük etkisi olmuştur. Havza kuzeydoğu - güneybatı yönlü fay hatlarıyla sınırlandırılmıştır (Yiğitbaşıoğlu, 1990). Tektonik kökenli göl çanakları Post -Alpin tektonik hareketler sonucu çevrelerine göre alçalmış çukurlaşmış alanlardır ve çoğunlukla kenarları faylanmaya uğramıştır (Hoşgören, 1994).

Çalışma konusu bölgenin batısında birbirine paralel güneybatı - kuzeydoğu doğrultulu iki çukur alan yer alır. Bu çukur alanlar dışarıya akışı olmayan Burdur Gölü ve Acıgöl'dür. Güneybatı - kuzeydoğu istikametinde uzanan Söğüt Dağları ile Suludere - Yayladağ Dağları arasındaki Burdur Gölü yaklaşık 200 km<sup>2</sup> büyüklüğündedir. Gölün bugünkü seviyesi 857 m dir ve 3450 km<sup>2</sup> lik yüz ölçümüne sahip olmasıyla bölgenin üçüncü büyük gölüdür. Suyu tuzlu olan Burdur Gölü arsenik içermesinden dolayı canlı türlerinin gölde yaşam şansı oldukça azdır (Yiğitbaşı-Uğur, 2010). Burdur Gölü çanağı, batısındaki Söğüt dağları ile doğusundaki Beşparmak Dağları arasında yer alan tektonik bir senklinalle karşılık gelmektedir (Atalay, 1977). Burdur depresyonunun 20 km kuzeybatısında Afyon ve Denizli illeri sınırı içindeki Acıgöl, eski adıyla Acı Tuz Gölü bulunmaktadır (Sungur, 1978). Acıgöl depresyonu ince uzun bir oluk şeklindedir ve yükseltisi ortalama 840 - 860 metredir. Genişliği 11 km uzunluğu ise 40 km olan depresyon kuzeybatı ve güneydoğusundan 150 m'yi aşan

dağlık kütleler ile çevrilmiş durumdadır, kapalı havza gölüdür ve suları tuzludur ve içerdiği kimyasallar canlıların yaşamasına olanak vermemektedir.(Erinç, 1967). Salda Gölü de bu bölümde yer alan tektonik bir göldür ve suyu sodalı olmasından kaynaklı Acıgöl gibi içinde canlı yaşamasına elverişli değildir. Bu göl Tefenni – Burdur oluşunun güney kısmında yer almaktadır. Salda ve Yarışlı Gölleri aralarında hafif yükseltiler olan ovalar içerisinde yer almaktadır. Bunlardan en verimli ve büyüğü Tefenni Ovasıdır. (Akkuş, 1986-1987). Burdur, Acıgöl depresyonları ve Tefenni Ovası'nın oluşumu tektoniktir ve yüksek ihtimal genç tektonik hareketlerle şekillenmiştir. Bölgenin şekillenmesinde tektonik hareketlerin yanı sıra karstla da önemli rol oynamıştır (Sungur 1978).

651 km<sup>2</sup> yüz ölçümü ile bölgenin en büyük gölü Beyşehir Gölü'dür ve bölgenin en doğusunda yer almaktadır. Suları tatlı olduğu için bu özelliğiyle canlı gelişmesine olanak sağlamaktadır ayrıca balıkçılık açısından da önemlidir. (Yarar, 2004). Bu gölün üzerinde büyüklü küçüklü 22 ada bulunur ve bu adaların çoğu hayvancılık ve tarım yapmaya olanak sağlamaktadır. Bölgede kuzeyden güneye doğru akan ve Antalya Körfezi'ne boşalan akarsular (Beyşehir Gölü, Aksu, Köprü Suyu, Akçay, Yalvaç Çayı) Akdeniz ile ulaşım sağlamada köprü durumundadır. Bölgedeki Prehistorik ve antik yerleşmeler genellikle yüksek dağlar arasından akarak bu akarsulara ulaşan kollar üzerinde veya yakınlarında yer almaktadır. Bu kollar yer altı suyu ile beslenirler dolayısıyla yazın su seviyelerinde dikkate değer bir azalma olmamaktadır. Bu durum eski çağlarda yaşayan insan topluluklarının neden bu ırmakların etrafında yerleşme kurduğunun bir nevi göstergesidir (Sevin, 2001).

Pisidy / Göller Bölgesi, Akdeniz Ardı Bölge ya da Akdeniz Geçiş Bölgesi olarak da adlandırılır. İç Anadolu ve Akdeniz arasındaki geçiş bölgesinde bulunduğu için hem Akdeniz Bölgesi'nin denizselliğinden hem de İç Anadolu'nun karasal ikliminden etkilenmiş bir yarı karasal bölgedir. Daha çok Akdeniz Bölgesi iklim özelliklerini gösterir yani yazlar sıcak ve kurak, kışlar ise Akdeniz kıyılarına göre sert olmakla birlikte soğuk olsa da yine de İç Anadolu'ya kıyasla ılık kalmaktadır. Kuzeyden güneye akan ırmaklar Akdeniz iklimini taşımaktadır (Atalay, 2002).

Prehistorik Dönemde Burdur ve Beyşehir Gölü kenarında ilk yerleşmelerle birlikte, Beyşehir Gölü çevresinde ilk orman tahribatı başlamış, buna bağlı olarak otsu

bitkiler fazlalaşmıştır. Yapılan araştırmalar göstermiştir ki bir alanda fazlalaşan meşe polenleri, ormanların azaldığını işaret etmektedir. Coğrafyacılara Beyşehir Gölü'nün bu ormansızlaşan dönemine “Beyşehir Occupation Phase ( Beyşehir İskan Dönemi)” adını vermiştir. Bu ormansızlaşmayla birlikte yok olan sedir, meşe, çam ağaçlarının yerini artık Antropogenic bozkırlar olarak maki bölgenin artık hakim bitki örtüsü olmuştur (Atalay, 1977).

Çalışma konusu olan Pisidya / Göller Bölgesi'nde topografyanın bitki örtüsünden beslenme alışkanlıklarına kadar bir çok noktayı etkilediği gözlemlenmiştir. Örneğin Kuruçay'ın engebeli topografyası ve derin dere yataklarıyla çevrilmiş konumu tarıma yapmaya elverişli değildir. Bu durum tahılın büyük ihtimalle başka yerden alınmış, getirilmiş ya da toplanmış olabileceğini akla getirmektedir. Yine Höyücek'te topografyadan kaynaklı höyük yamaçlarının güney ve kuzeye fazla eğilmesi sonucunda Tapınak Dönemi'ne ait yerleşimlerin bu eğimli alandan kayarak yok olmasına sebep olmuştur (Duru Umurtak , 2005: 16).

## **2.2. ARAŞTIRMA TARİHÇESİ**

Pisidya / Göller Bölgesi ile ilgili bilgi veren ilk kaynak İbn-i Battuta'nın Burdur Kalesi'ni tasvir ettiği seyahatnamesidir. Burdur'dan geçmişe yönelik bilgi alabildiğimiz diğer bir kaynak Katip Çelebi'de 1600'lü yıllarda yazdığı “Cihannüma”dır. 1714 de Burdur Ağlasun Vadisi'ne giden Fransız P. Lucas, Sagalassos'un kalıntılarından çok etkilenmiştir (Lucas, 1712). 1841 ve 1842 yıllarında A. Schönborn, bölgedeki göller üzerinde araştırmalar yaparak Göller Bölgesi ve Antalya arasındaki geçitlerle ilgili bilgi vermiştir. 1872 yılında, E. J. Davis, Burdur'a gelerek, bölgenin coğrafyası ve iklimi ile ilgili bilgiler vermiştir (Davis, 1874). 1880'de İngiliz Arkeolog W. M. Ramsay Anadolu'ya gelerek araştırmalar yapmış, çalışmalarını 1882 yılında yayınlamıştır ve araştırmasının sonucunda da bölgenin sınırları, coğrafyası hakkında ayrıntılı bilgilere yer verilmiştir (Özsait, 1980). 1884-1885 yıllarında Avusturyalı arkeolog-mimar K. G. Lanckoronski ekibi ile Pisidya ve Pamfilya antik şehirlerinde detaylı araştırmalar yapmıştır (Lanckoronski, 1892).

1909 – 1910 yıllarında H. A Ormerod'un Burdur ve Antalya çevresinde yaptığı yüzey araştırmaları bu bölgeye ait ilk arkeolojik çalışmalar olarak kabul edilebilir.

Pisidya Bölgesindeki ilk kazı 1911'de Isparta'nın kuzeydoğusundaki Senirce'de gerçekleştirilmiştir. (Woodward, Ormerod, 1909-1910). 1930'lu yıllarda tarihhöncesi ilk çalışmalar Kılıç Kökten tarafından yapılmıştır. 1946'da Karain Mağarasını keşfetmiş, 1956 yılına gelindiğinde ise sistemli kazılara başlamakla birlikte Öküzini adlı bir mağara yerleşmesi daha keşfetmiştir (Kökten, 1955). Söz konusu yerleşmelerden elde edilen buluntular, bölgedeki yerleşimin M.Ö 15000'lerde başladığını göstermiştir (Kartal 2003:50). J. Melaart 1951-1952 yılları arasında Pisidya / Göller Bölgesi'nde yüzey araştırmaları yapmış, 25'e yakın prehistorik yerleşme ile karşılaşmıştır. 1957 – 1960 yılları arasında Hacılar'da kazılar yapan J. Melaart, o güne kadar Anadolu'da varlığı bilinmeyen İTÇ öncesi dönemlerinin yerleşmelerini bularak, ilk kez Anadolu için Neolitik ve Erken Kalkolitik Çağ deyimlerini kullanmıştır (Duru, 1994).

1963-1974 tarihleri arasında Machteld Melink, Karataş – Semayük yerleşmesinde kazılar yapmıştır. Kazılar devam ederken çok sayıda yerleşme tespit edilmiş, bunlardan Karataş yakınlarındaki Bağbaşı yerleşmesinde de kısa süreli kazılar gerçekleştirilmiştir (Melink, 1965). 1984 yılından bu yana Burdur'un yaklaşık 200 m. güneyinde yer alan Yarım Höyükte Mehmet Özsait tarafından yüzey araştırmaları yapılmıştır. 1997 tarihinde ise bu höyükte Burdur Müzesi başkanlığında 11 günlük kurtarma kazısı yapılmıştır.

Mehmet Özsait 1995 – 2005 yılları arasında Harmanören / Gündürle mezarlık kazısını yürütmüştür. 1978 yılında Refik Duru'nun Kuruçay yerleşmesinde başlattığı kazılar, Gülsün Umurtak ile birlikte bölgedeki diğer yerleşmeler olan Höyücek ve Bademağacı kazıları ile devam etmiştir.

S. Mitchell, İngiliz bir ekiple 1982 yılında bölgede yüzey araştırmaları yapmış, 1990 yılından itibaren de M. Wealkens Sagalassos antik kentinde kazılar yapmaktadır (Üstün Türkteki, 2012).

2011 yılından itibaren Gülsün Umurtak tarafından yönetilen Hacılar II Höyüğü (Büyük Höyük) kazıları devam etmektedir.

## 2.3. BÖLGEDE YAPILAN NEOLİTİK DÖNEM KAZILARININ TANITILMASI

### 2.3.1. Hacılar

Hacılar yerleşmesi, Burdur'un 25 km güneybatısında, Hacılar Köyü bitişiğinde bulunan çok alçak bir höyüktür. J. Mellaart Hacılar yerleşmesinde 1957 – 1960 tarihleri arasında dört sezon kazı yapmıştır (Yurtsever 2011).



Tabakalarının hangi döneme denk geldiği uzun yıllardır tartışılan Hacılar'da 5 metrelik bir arkeolojik dolguda ortalama 500 yıllık bir süreci kapsayan 21 tabaka saptanmıştır (J. Mellaart 1970: 92). J.Mellaart, Hacılar'ın I – VII tabakalarında çanak çömleğe rastlamaması ve V. tabakada elde edilen radyokarbon örneğinin yaklaşık M.Ö 8200'lere tarihlenmesi sebebiyle söz konusu bu tabakaları Akeramik Neolitik olarak adlandırmıştır (Mellaart 1970 : 4-5). Ayrıca I. tabakadan sonra yerleşmenin terk edildiğini ve söz konusu yerleşmede bin yıla yakın kültürel boşluk yaşadığını, yerleşimde iskanın IX. tabaka ile tekrar başladığını düşünmektedir (Mellaart 1970:8).

R. Duru 1985-1986 tarihlerinde Hacılar'da mezarlık alanını bulmak amacıyla höyük üzerinde üç sondaj açmış ayrıca yaklaşık 25 açmada küçük ölçekli araştırmalar yapmıştır (Duru, 2016 :25).

Söz konusu bu sondajlarda yaklaşık 1,5 – 2 m derinliğe inildiğinde kırmızı ve sarı boyalı kireç harçlı tabanlar ortaya çıkarılmıştır. R. Duru, bu tabanların üzerinde ele geçirilen az sayıdaki keramik parçasının Hacılar kronolojisinde değişime yol açtığını ve J. Mellaart'ın Akeramik Neolitik Dönem olarak tarihlediği dönemin aslında Çanak Çömlekli Neolitik Dönem'in erken evresi olduğunu ileri sürmüştür (Duru 2007 : 333).

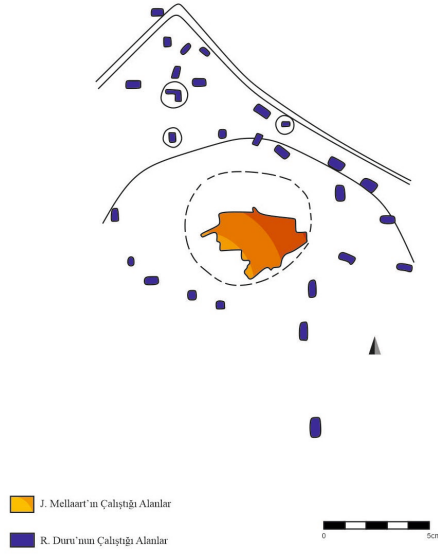

**Şekil 1 : J. Mellaart'ın ve R. Duru'nun Hacılar'da Çalıştığı Alanlar**  
**Kaynak : Duru, 2016 : 25**

Hacıların ortasındaki turuncu geniş alan J. Mellaart'ın kazı yaptığı alanı göstermektedir. Kazı alanının etrafındaki lacivert dikdörtgen kısımlar ise Refik Duru'nun 1985 / 86 yıllarında çalıştığı alanlardır (Duru 2016 : 25).

MİMARİ TABAKALAŞMA	MELAART'A GÖRE KÜLTÜR EVRELERİ	R. DURU'YA GÖRE KÜLTÜR EVRELERİ
I D	Erken Kalkolitik Sonu	Erken Kalkolitik / Geç Neolitik
I C		
I B		
I A		
II B		
II A	Erken Kalkolitik	Erken Neolitik II
III		
IV		
V		
VI		
VII	Geç Neolitik	Erken Neolitik I
VIII		
IX		
ARA		
I	Akeramik Neolitik	Erken Neolitik I
II		
III		
IV		
V		
VI		
VII		

**Şekil 2:** J. Mellaart ve R. Duru'nun Hacılar Kronolojisi

**Kaynak :** Duru, 2016 : 26 ve J. Mellaart, 1970 : 23

Duru, Hacılar kazısından sonra Kuruçay, Höyücek, Bademağacı kazılarının da sonuçlarını değerlendirerek Hacılar'ın tabakalaşmasını düzenlemiş J. Mellaart'ın IX – VI. tabakalarının da EN II'ye ait olması gerektiğini belirtmiştir (Yurtsever 2011). Son olarak yaptığı C<sup>14</sup> sonuçlarına göre V – I D tabakalarını da Erken Kalkolitik / Geç Neolitik olarak adlandırmış böylece Hacılar'ın hemen hemen bütün tabakalanması değiştirmiştir (Duru 2016 : 26).

Bu çalışmada, R. Duru'nun Akeramik tabakada (I – VII) ele geçirdiği mikrolit aletlerin Çanak Çömlekli Neolitik'in kesin bir göstergesi olmadığına dair görüşler bulunmaktadır (Shoop 2005 : 179, Thissen 2000 : 142). Hem bu durumun tartışmalı olması hem de J. Mellaart'ın Akeramik olarak adlandırdığı tabakaların bir kez Çanak Çömlekli Neolitik olduğu kabul edilirse Duru'nun Hacılar'ın diğer bütün tabakalar için verdiği kronolojiyi de kabul etmek gerektiğinden, J. Mellaart'ın kronolojisi esas alınmış mimari ve çanak çömlek bu kronolojiye göre ayrılmıştır. Hacılar kronoloji problemi çalışmanın V. Bölümünde detaylı olarak açıklanacaktır.

**Tablo 1 : J. Mellaart Hacılar Höyük Tabakalanması :**

<b>I D – I A</b>	Erken Kalkolitik Sonu
<b>II B – V</b>	Erken Kalkolitik
<b>VI – IX</b>	Geç Neolitik
<b>Ara</b>	
<b>VII – I</b>	Akeramik Neolitik
<b>Ana Toprak</b>	

**Kaynak :** Mellaart, 1970.

### 2.3.2. Kuruçay Höyük

Kuruçay Höyüğü, Burdur'un batısından, Yeşilova ve Tefenni yönüne giden karayolunun 15. km'sinde ve yolun güneyinde bulunan Kuruçay Köyü'nün 1 km kadar batısında bulunmaktadır.



Burdur Göl alanına inen tepelerden birinin üzerinde yer almaktadır. Kuruçay Höyük 960 m çapında yaklaşık 8 m yüksekliğinde bulunur, denizden yüksekliği 960 m dir. Söz konusu höyüğün her iki tarafında sel suları ile oluşturulmuş Bağderesi, Karpuzluderesi ve iki dere yatağı daha bulunsa da höyük adını köyün içinden geçen Kuruçay'dan alır (Duru, 1994). Kazılar 1978 – 1988 tarihleri Refik Duru başkanlığındaki bir ekip tarafından gerçekleştirilmiştir. Kuruçay'ın tabakalaşması ise şu şekildedir.

**Tablo 2 : Kuruçay Höyük Tabakalanması :**

İTÇ II	İTÇ II / 1, 2. Yapı Katları
<b>Ara</b>	
GKÇ	GK 3, 3A, 4 – 6, 6 A Yapı Katları
<b>Ara</b>	
EK	EK 10 – 7 Yapı Katları
GN	GN 11 Alt, 11 Üst Yapı Katları
EN II	EN II / 12 Alt, 12 Üst Yapı Katları
<b>Ara</b>	
EN I	EN I / 13. Yapı Katı
<b>Ana Toprak</b>	

**Kaynak :** Duru, 1994.

### 2.3.3. Höyücek

Höyücek yerleşmesi, Burdur'un 35 km güneyinde Burdur – Antalya karayolunun 100 m. kadar batısındadır. 120 m. çapında olan höyük ova seviyesinden yaklaşık 4 m. kadar aşağıdadır ve 7.5 m. yüksekliğindedir.



Höyücek, 1989 – 1992 yılları arasında R. Duru tarafından kazılmıştır (Duru, 2008). Yerleşmenin yüz yıl kadar önce üzerine kurulan tuğla ve kiremit ocaklarının höyüğün tabakalaşmasını büyük oranda değiştirerek karıştırdığı düşünülmektedir. 1990 yılında yapılan kazıda iki mimarlık evresi saptanmış (Duru, 1992), 1991 kazı sezonunda iki mimarlık evresi arasındaki kalın yıkıntı birikimi içinde her iki döneme ait karışık çanak çömleğe, duvar kalıntılarına, küçük buluntulara rastlanılmasıyla tabakalaşmaya geçiş evresi niteliğinde olan bir ara evre eklenmiştir (Duru, 1993). Bu sonuçlara dayanarak tabakalaşması şu şekildedir (Duru 2016) ;

**Tablo 3 : Höyücek Höyük Tabakalanması :**

<b>Erken Kalkolitik ve Geç Dönemler</b>	<b>Karışık Birikim – KB</b>
<b>Ara</b>	
<b>Geç Neolitik</b>	<b>Kutsal Alanlar Dönemi – KAD</b>
<b>Erken Neolitik II</b>	<b>Tapınak Dönemi – TD</b>
<b>Erken Neolitik I</b>	<b>Erken Yerleşmeler Dönemi – EYD 1-3</b>
<b>Ana Toprak</b>	

**Kaynak :** Duru – Umurtak 2005.

1992 kazı çalışmaları sonunda höyükteki yerleşmelerin halkın kullandığı ev yapıları değil, belli bir işlevi olan yapılar olduğu farkedilmiştir. Yerleşmenin yapı katlarını işlevlerine uygun şekilde ayırmak amacıyla tabakalar “Tapınak Dönemi” ve “Kutsal Alanlar Dönemi” olarak isimlendirilmiştir (Duru, 1995).

### 2.3.4. Bademağacı

Bademağacı, Antalya İlinin 55 km kuzeyinde, etrafı dağlarla çevrili küçük bir ova içinde yer almaktadır. Höyük 9 m yüksekliğinde 200 x 100 m boyutlarındadır (Duru, 1997). Kazılar 1993 – 2010 tarihleri arasında R. Duru



başkanlığında yapılmıştır. Höyükte büyük zaman araları ile ayrılmış, değişik dönemlere ait 12 yerleşim katmanı bulunmaktadır. Tabakalaşması ise; (Duru, 2016)

**Tablo 4 :** Bademağacı Höyük Tabakalanması :

<b>Erken Hıristiyanlık Dönemi</b>	<b>Kilise</b>
<b>Ara</b>	
<b>OTÇ</b>	OTÇ I ve II Yapı Katları
<b>İTÇ III</b>	İTÇ III / 1. Yapı Katı
<b>İTÇ II</b>	İTÇ II / 1 – 3 Yapı Katları
<b>İTÇ I</b>	( ? )
<b>GK</b>	( ? )
<b>Ara</b>	
<b>EK</b>	( ? )
<b>GN</b>	GN 1 ve 2. Yapı Katları
<b>EN II</b>	EN II / 1-3, 3A, 4,4A ve 4B Yapı Katları
<b>Ara</b>	
<b>EN I</b>	EN I / 5-9. Yapı Katları
<b>Ana Toprak</b>	

**Kaynak :** Duru, 2016.

## ÜÇÜNCÜ BÖLÜM

### PİSİDYA / GÖLLER BÖLGESİ NEOLİTİK DÖNEM

#### MİMARİ GELENEĞİ

Bu çalışmanın konusunu oluşturan Pisidya / Göller Bölgesi Neolitik Dönem Mimarisi, Erken Neolitik ve Geç Neolitik Dönem olmak üzere iki ana başlık altında toplanmıştır. Söz konusu bölgenin Neolitik Dönem yerleşmelerinde, dönemin tüm evreleri stratigrafik olarak saptanmıştır . Bu durum, yerleşmelerin hem kendi tabakaları arasındaki benzerlik ve farklılıklarının ortaya çıkarılmasına hem de bölgenin diğer Neolitik Dönem yerleşmeleriyle karşılaştırma yapılabilmesine olanak sağlamaktadır.

#### 3.1. MİMARİ

Tarihöncesine ait bir yerleşmenin mimari özellikleri bu dönemde yaşamış olan insanların yaşam şekli, alışkanlık ve becerilerinin tespiti açısından büyük önem taşımaktadır. Pisidya / Göller Bölgesi'nde çalışma konularından biri olan Neolitik Dönem mimari bulguları, yüzeye yakın derinliklerde görülmektedir. Bu durum daha geniş alanlar da çalışılabilmesine olanak sağlayarak daha hızlı sonuç alınabilmesi ve buna bağlı olarak da söz konusu bölgenin mimarisinin daha iyi tanınmasını sağlamıştır. Bölgede yer alan Neolitik Dönem yerleşmelerinin üzerinde üst dönemlere ait yıkıntı birikimine ya hiç rastlanılmaması ya da çok ince bir tabaka halinde rastlanması da mimari bulguların ortaya çıkarılmasını kolaylaştırdığı düşünülmektedir (Duru 2008).

##### 3.1.1. Kullanılan Malzeme

##### 3.1.1.1. Kerpiç

Çalışma konusu olan bölgenin Neolitik Dönem'de en önemli yapı malzemesi kerpiçtir. Kerpiç, Erken Neolitik'in erken dönemlerinde daha az kullanılırken, sonraki evrelere doğru kerpiçten yapılmış duvarları olan sağlam yapılar ortaya çıkmıştır (Duru, 2016). Bademağacı, Höyücek TD ve Hacılar yerleşmelerinde bazı yapılarda kaplumbağa sırtı (plano convex) tuğlalar kullanılmıştır, bazı yapıların duvarları temelden başlayarak kerpiçle örülmüş ve yukarı doğru kaplumbağa sırtı kerpiç tuğlalar ile devam ettirilmiştir (Duru, 1991).

### 3.1.1.2 Taş

ENÇ'de evlerin temellerinde taş kullanma geleneği genellikle bulunmamaktadır. Mimaride taşın en fazla kullanıldığı yerleşme Kuruçay'dır. 12. ve 11. katlarda, duvarların 1 m 'ye varan kalınlıkta taş temelleri vardır Bazı konut olduğu düşünülen yapıların her duvarının farklı büyüklükteki taşlarla, farklı teknikte örüldüğü gözlemlenmiştir. Söz konusu yerleşmede taşların arasının sağlamlaştırmak için toprak ya da çakıl doldurulduğu da gözlemlenmiştir ( Duru Umurtak, 2005:18). Kuruçay'da bölgedeki diğer yerleşmelere oranla taşın mimaride kerpiç ve ahşaba göre daha fazla kullanılmasının nedenlerinden biri, öncelikle, taşın yakın çevrede ham madde olarak daha çok ele geçirilmesi olarak düşünülmektedir. Bir diğer neden ise Kuruçay'da bulunmuş olan savunma sistemi Kuruçay'ın istilalara açık olduğu izlenimi yaratmaktadır (Duru Umurtak, 2005 : 147). İstilalara açık olma durumu duvarların daha sağlam olmasını sağlamak için çakıl taşı ile desteklenmesine sebep olmuştur. Höyücek TD'de taş sadece 5 numaralı yapının güney duvarına paralel olan duvarın temelinde kullanılmıştır. Ayrıca Bademağacı GNÇ mimarlığında yapılar kalın taş temellidir ve kapılarda tek sıra taş eşik bulunmaktadır. Kuruçay'da da GNÇ'de mimari gelenek hemen hemen Bademağacı yapılarıyla paralellik göstermektedir ( Duru, 2004 : 536).

### 3.1.1.3. Ahşap

Ahşap, Pisidya / Göller Bölgesi'nde genellikle kerpiç duvarları sağlamlaştırmak amacıyla kullanılmıştır. Bademağacı'nın ENÇ'nin erken dönemlerinde gözlemlenen ahşap hatıl izlerinden kerpiç ve taş kullanılmadığı ahşap kulübelere oturulduğu düşünülmektedir. Ayrıca söz konusu yerleşmenin ENÇ'nin daha geç dönemlerinde (EN II) kapı kasalarının, kapı eşiklerinin, çatıyı taşıyan dikmelerin ahşap olabileceği düşünülmektedir (Umurtak, 2005). Açık havada bulunan siloların içindeki malzeme şayet kısa sürede tüketilmeyecekse korumak amaçlı kapaklarının olması gerektiği düşünülmektedir. Bu silo kapaklarının belki de ahşap olabileceği fikri öne sürülmüştür (Duru, 2016). Hacılar'da ahşabın, Höyücek'e oranla çok daha fazla kullanılmış olmasının da çevresel koşullardan kaynaklı olabileceği düşünülmektedir (Duru Umurtak, 2005:18).

### 3.1.2. Erken Neolitik Dönem Evrelere Göre Mimari Gelenekleri

#### 3.1.2.1. Hacılar Akeramik V. Tabaka

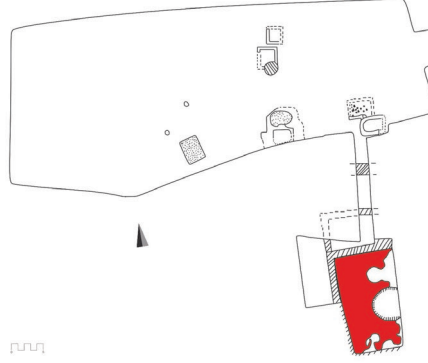

**Şekil 3 :Hacılar V. Tabaka Planı**

**Kaynak : J. Mellaart 1970**

7 tabakadan oluşan Akeramik katları J. Mellaart tarafından yaklaşık M.Ö 8200 – 7550’ye tarihlendirilmektedir. V. tabakada en alt sıradan başlayarak kerpiçle örülmüş iki odalı yapı kısmen ortaya çıkmıştır. Kireç – kum – çakıl harçla yapılmış, yüzeyi açık ve kırmızı aşı boyalı tabanlara (terazzo) rastlanmaktadır (Res. 1). Söz konusu tabaka, mimari ve buluntu envanteri bakımından sınırlıdır. Terazzonun haricinde, bu tabakada kuzeyde bulunan avluda ocak, dikdörtgen fırın, silolar, çakmaktaşı aletler, kemik bız ve taş keskiner bulunmaktadır (Mellaart, 1970:4-5).

### 3.1.2.2. Hacılar Akeramik IV. Tabaka

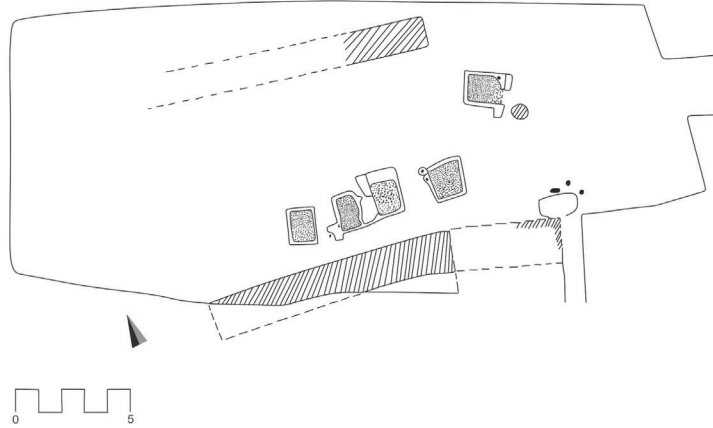

**Şekil 4 :**Hacılar IV. Tabaka Planı

**Kaynak :** J. Mellaart 1970

Hacılar Akeramik IV. tabakada 5 m arayla birbirine paralel gelişen 50 cm kalınlıkta iki duvar ile çok sayıda ocak, fırın, ambar ve siloya rastlanmaktadır. (Duru, 2016: 50). Söz konusu tabakanın mimari planı hakkında bilgi veren herhangi bir yapıya rastlanmamıştır.

### 3.1.2.3. Bademağacı EN I / 9. Yapı Katı

Söz konusu tabaka M.Ö 7100 /7150'ye tarihlenmiştir. (Duru, 2003:565). 2001 yılında EN I / 8 yapı katının 50 cm kadar altında bulunan çanak çömlek ve kemik parçaları EN I /8'den önce de höyükte yaşandığını göstermiş, mimariye rastlanmayan bu tabakaya EN I / 9 yapı katı denilmiştir. Bu tabakadan sonra ana toprak görünümlü balçığa rastlanılması Bademağacı'nın bu kesiminde ana toprağın hemen üzerinde olduğu yorumlanan EN I /9 tabakasının, en erken yerleşme olduğu düşünülmektedir (Duru, Umurtak 2002).

### 3.1.2.4. Bademağacı EN I / 8. Yapı Katı

EN I /8 tabakasının A açmasında 15 x 10 m. ölçülerinde yapıya rastlanmaktadır. Söz konusu bu yapının yapım ve plan özellikleri ile ilgili mimari kalıntı bulunamamış olsa da (Duru - Umurtak, 2001) kırmızı ve siyah boyalı kireç harçlı tabanı (terazzo) iyi durumdadır (Res. 2).

Bu tabanın saz – dal çamurla yapılmış kulübe gibi bir eve ait olduğunu düşünülmektedir (Duru, 2016). Taban sıvası çok serttir üzeri özenle düzleştirilmiştir (Duru - Umurtak, 2001) ve çakıl taşı dolgu üzerine kireç karışımı ile yapılmıştır (Duru, 2003 : 575).

EN I / 5 yapı katında ele geçen çanak çömleğin EN I / 4 yapı katından farklı oluşu iki tabaka arasında kısa denilemeyecek bir zaman aralığının olduğunu düşündürmüştür. ENÇ I / 5 ve ENÇ I / 6 yapı katları arasında çanak çömlekte çok fazla ayırıcı özellik bulunmaması sebebiyle iki tabakanın arasında daha az bir zaman farkı olduğu düşünülmektedir (Duru, 1999). Derinlik Açması 2’de saptanmış olan EN I / 8 – 5 yapı katlarında yapı izine rastlanmamıştır (Res. 3) (Duru Umurtak 2002).

### 3.2.1.5. Bademağacı EN II / 1. Yapı Katı

Bademağacı’nda ENÇ’nin nispeten daha geç evrelerine gelindiğinde höyüğün kuzey ucuna doğru gelişen yeniden eskiye doğru 1, 2, 3, 3A, 4, 4A, 4B yapı katları ( Söz konusu döneme 4. ve 3. yapı katlarının altında bazı yerleşim evrelerinin görülmesiyle 4A ve 3A katları da eklenmiştir bulunmaktadır (Çiz. 1) (Duru, Umurtak 2001). EN II / 1 yapı evresinde çok sayıda ateş yakma alanı ve ocak tabanı görülmektedir ancak mimari bulguya rastlanılmamıştır (Duru, 2001).

### 3.1.2.6. Bademağacı EN II / 2 Yapı Katı

#### 3.1.2.6.1. 2 ve 5 Nolu Ev



Şekil 5 :Bademağacı EN II / 2, 2 ve 5 Nolu Yapısı

**Kaynak :** Duru, 2008

Söz konusu tabakada az sayıda mimari bulguya rastlanmıştır. Duvar kalınlığı 50 cm olan 2 Nolu evin girişi batıya bakmaktadır. Uzun kenarı 6 m olan yapının güney batısında fırın gözlemlenmiştir (Duru, 1998). Tabakadaki diğer bir yapı olan 5 Nolu evin molozu içinde duvar parçası sıvasına ait kırmızı boya ile yapılmış alttan ve üstten ince bir bantla sıralanmış bir alan içinde yer alan üçgen süsleme bulunmaktadır (Duru,

2016). Boyalı duvar parçasının bir mimariye ait olduğu ancak büyük bir duvarın parçası değil de bir pano üzerinde yer almış olduğu yorumu yapılmıştır (Duru, 2003 : 569).

### 3.1.2.7. EN II / 3 Yapı Katı

EN II / 3 yapı katında diğer yapı katlarından daha çok mimari bulguya rastlanmıştır. Tek odalı evlerin planları hafif yamuk dikdörtgendir. Yerleşmedeki evler sokaklar ve meydanlarla ayrılmıştır (Duru, 2001).

#### 3.1.2.7.1. 1 Nolu Ev

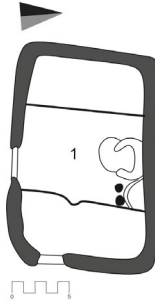

Şekil 6 :Bademağacı EN II / 3, 1 Nolu Yapı

Kaynak : Duru, 2008

EN II / 3'ün 1 Nolu evi dikdörtgen planlı tek odalı basit yapılıdır. Kapısı güneye açılır, karşı duvar dibinde fırın, fırının solunda iki el değirmeni, odanın doğu ve batı duvarının önünde sekiler vardır. Oda içinde çok sayıda in situ kap kacak bulunmaktadır (Res. 4).

EN II / 3'ün 1 ve 2 numaralı evlerinin arasındaki geçitin ortasında tabandan 20 cm yükseltilmiş masif kireç platform üzerine oturan altı gözlü silo bulunmaktadır (Res. 5). Boyutları 60 x 70 cm. civarında olan kutuların kenarları 2 – 4 cm. kalınlıktadır. Kil plaka levhalardan oluşan bu kutuların olasılıkla önceden fırınladığı düşünülmektedir. Kutular levhaların birleşme yerlerinin kille sıvanıp yapıştırılmasıyla oluşmaktadır. Boş olduğu için içlerinde ne depolandığı bilinmeyen bu kutuların derinlikleri 60 cm'dir. Üstü açık olması çok zor bir ihtimal olması düşünülerek ahşap kapakları olabileceği yorumu yapılmıştır (Duru, 2016:54).

### 3.1.2.7.2. 5 Nolu Ev

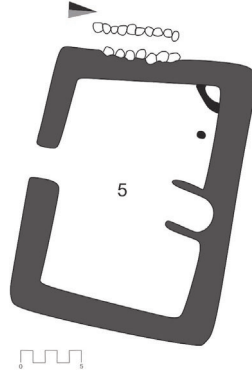

**Şekil 7 :**Bademağacı EN II / 3, 5 Nolu Yapısı

**Kaynak :** Duru, 2008

ENÇ II / 3'ün 5 Nolu evi, 8 x 6.40 m. ölçüsünde dikdörtgen planlı ve tek odalıdır. Kapısı güneye bakan uzun duvardadır odada yükseltilmiş platform, muhtemelen çatıyı taşımak için kullanılmış olan ağaç dikme delikleri bulunmaktadır (Res. 6) (Duru, 1991).

5 Nolu yapıda bulunan depolama kutularının (Res. 7) ön tarafındaki yapıya ait avlunun tabanında ezgi taşları, ocaklar, kap kacak, yüzlerce sapan tanesi, kilden insan ayağı tasviri bulunmaktadır. Ayrıca doğu duvarının dışında bir sıra üzerinde 6 gözlü yana yana kutu dizisi daha bulunmaktadır. Doğudaki bir başka evin ambarı olabileceği düşünülmektedir (Duru, 2016).

### 3.1.2.7.3. 6 ve 7 Nolu Evler

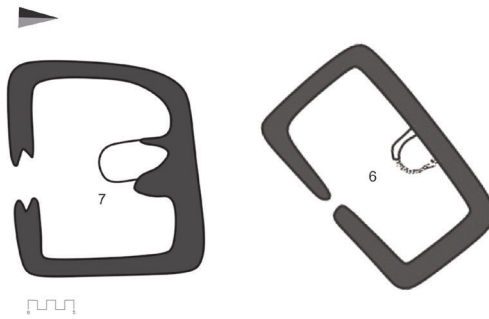

**Şekil 8 :**Bademağacı EN II / 3, 6 ve 7 Nolu Yapılar

**Kaynak :** Duru, 2008

Aynı evredeki 6 ve 7 Nolu ev olarak isimlendirilen yapılar dikdörtgen planlı ve tek odalıdır. Evlerin duvarları taş temelsizdir. İç yüzeylerinde kalın bir sıva tabakası vardır. Kapı karşısında dikdörtgen planlı fırın bulunmaktadır. 7 numaralı evde (Res. 8) kapı aralığının her iki kenarının ortalarında kapının sürüklenerek açıldığını düşündürecek bir boşluk bulunsa da burada rastlanılan günlük kullanım eşyaları bu düşüncüyü desteklememektedir. Bu özellik bir çok evde görülmektedir Derinlik Açması 2’de ENÇ II / 3 e ait bulgular sadece çanak çömlek ile temsil edilmektedir yapı kalıntısına rastlanılmamıştır (Duru, Umurtak 2003).

#### 3.1.2.7.4. 8 Nolu Ev



**Şekil 9 :**Bademağacı EN II / 3, 8 Nolu Yapılar

**Kaynak :** Duru, 2008

8 numaralı ev diğerlerinden farklıdır. 7.00 x 5.00 m ölçülerinde hafif yamuk planlıdır. Evin bir büyük yaşam odası ile bu odadan geçilen ikinci bir küçük odası vardır. Birinci odaya girintiler olan bir kapıdan girilir. Karşı duvar dibinde fırın, fırının sağ yanında el değirmeni ve doğu duvarı boyunca da bir seki bulunmaktadır (Resim 9). İkinci odada bol miktarda kap kacak ele geçirilmiştir. Bu odanın yatak odası olabileceği düşünülmüştür (Duru, 2016:56).

#### 3.1.2.8. Bademağacı EN II / 4. Yapı Katı

EN II / 3A yapısının (Res. 10) 20-30 cm kadar altında EN II / 4’e ait bir yapı dikdörtgen planlıdır ve eve geniş kenarın ortasından açılmış bir kapıdan girilmektedir. Kapının karşı duvar dibinde at nalı planlı bir fırın yer almıştır. Evin tabanı çok iyi durumdadır ve taban sıvası bastırılmış kilden yapılmıştır (Duru, Umurtak 2001). ENÇ II

/ 4 yapı katı binasının tabanı altında herhangi bir yapı kalıntısına rastlanılmamıştır (Duru, Umurtak 1999).

### **3.1.2.9. Bademağacı EN II / 4A Yapı Katı**

EN II / 3 yapı katının 2 Nolu ev yapısının altında, 40 cm kadar aşağıda EN II / 4A yapı katına ait dikdörtgen planlı bir eve rastlanmıştır. Duvarları 30 – 40 cm yüksekliğe kadar korunmuştur. Evin kapısı uzun duvarın ortasındadır. Kapının karşısında duvar dibinde at nal fırın bulunmaktadır (Duru, Umurtak 2003).

### **3.1.2.10. EN II / 4B Yapı Katı**

EN II / 4B ye ait yapı 6.5 x 4.5 m. ölçüsünde ve duvarları temelden başlayarak kerpiçten yapılmış olan evin yangın sonucu yıkılmış olduğu düşünülmektedir. Yamuk dikdörtgen ve tek odalıdır (Res. 11). Kapı uzun duvarın ortasında ve kapı karşısında at nalı ocak bulunmaktadır. Evin tabanı bastırılmış topraktır (Duru, Umurtak 2003).

### **3.1.2.11. Höyücek Erken Yerleşmeler Dönemi**

Höyücek'te Tapınak Dönemi'nden önce herhangi bir mimari bulgunun varlığını araştırmak amacıyla A açmasında ( J / 5 ve K / 5) iki ayrı sondaj açılmıştır. Bu iki sondajda sadece ateş yakılmış küçük alanlar ve yatay kül izlerine rastlanılmıştır. Söz konusu açmada çanak çömlek parçaları, hayvan kemiklerinin bulunması yerleşim olduğuna yorumlanarak EYD olarak isimlendirilmiştir. Bu dönemde kerpiç ve taş kullanılmadığı ahşap kulübelerde oturulduğu düşünülmektedir. Ayrıca EYD yerleşmelerinin çok küçük bir alanda olması da bu dönemle ilgili mimari buluntulara az rastlanılmasının nedeni olarak görülmektedir (Duru – Umurtak, 2005). Söz konusu tabakada köy ekonomisine sahip toplumların yaşadığı, avcılığın besin üretiminde yadsınamaz bir öneme sahip olduğu ve sınırlı da olsa besin üretiminin bilindiği düşünülmektedir (Duru – Umurtak, 2005: 147).

### 3.1.2.12. Höyücek Tapınak Dönemi

Höyücek'in en zengin mimarlık buluntuları veren yerleşim evresi olan TD'ye gelindiğinde EYD'nin basit kulübelerinin yerini gelişmiş yapıları olan bir yerleşmenin aldığı gözlemlenmiştir. Höyücek söz konusu dönemde bir köy ya da kasaba merkezi olmaktan ziyade kutsal bir merkez niteliğinde olduğu yorumu yapılmaktadır. Bu tapınak kompleksini kuran insanların Höyücek'e yakın bir yerleşim biriminde yaşadığı ve uzun zamandır EYD insanları tarafından terk edilmiş olan bu höyüğü kutsal merkez olarak seçtikleri düşünülmektedir. Doğu batı yönünde uzanan 45 x 25 m'lik alanda kurulan beş yapı ve eklerinin işlevine uygun olarak TD'nde yaşayan ustalar tarafından gelişkin bir mimarlık anlayışıyla inşa edilmiştir (Res. 12). TD yapılarının tümü yanarak yıkılmıştır. Bu yangın sırasında yapıların içinde bulunan insitu eserlerden buranın boşaltılmadığı anlaşılmaktadır (Duru Umurtak, 2005:147). Höyücek TD mimarisinin Höyücek için öncüsüz olduğu düşünülmektedir. TD' deki mimarlığın sahiplerinin daha önce başka yerde geliştirdikleri mimariyi söz konusu tabakada uyguladıkları yorumu yapılmıştır (Çiz. 2). Bu yorum sadece mimari için yapılmış çanak çömlekle desteklenmemiştir (Duru Umurtak, 2005: 17). Höyücek'te var olduğu düşünülen kutsallığın kime adandığı belli olmamakla birlikte bu kült'ün sahibinin Ana Tanrıça olabileceği düşünülmektedir ancak bu doğru kabul edildiğinde Ana Tanrıça figürinine TD yıkıntısında sadece bir adet rastlanılmasının da düşündürücü olduğu yorumu yapılmıştır (Duru Umurtak, 2005 : 147).

### 3.1.2.12.1. 1 Nolu Yapı Mimarisi

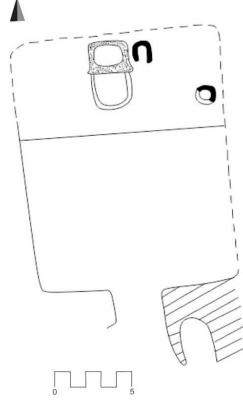

**Şekil 10:**Höyücek Tapınak Dönemi 1 Nolu Yapı

**Kaynak :** Duru Umurtak, 2005

1 ve 2 numaralı evlerin daha eski yerleşmeler olduğu 3, 4 ve 5 numaralı evlerle bir süre birlikte yaşadığı tahmin edilmektedir. Buna karşın 1 ve 2 numaralı yapıların sözcüğü konusu diğer yapılardan daha önce terk edildiği kanısına varılmıştır. 1 ve 2 numaralı yapılar en alt kerpiç sırasına kadar tahrip olmuş, dolayısıyla planları tam olarak anlaşılamamaktadır. 1 nolu yapının doğu duvarı, kuzey duvarı ve batı duvarının da bir kısmı tahrip olmuştur. 1.20 m genişliğinde kapısı vardır ve kapının doğu kenarının dışı kalınlaştırılarak niş elde edilmiştir. Kapının hemen karşısında bulunan fırının arkasında tahrip olmuş alanda kuzey duvarının olduğu düşünülmektedir (Res. 13).

Fırın eşik düzleminde 60 cm yukarıda, kenarları 95 x 75 cm. olan dikdörtgen planlı ve sağlam durumdadır. Derinliği 65 cm dir (Res. 14). Fırın tabanının altı çakıl taşı döşelidir. Yapının duvarlarının eksik olması, fırın yapı ilişkisini yorumlamayı güçleştirmektedir. Evin içinde olduğu varsayıldığında fırın ile evin tabanı arasında büyük bir yükseklik farkı bulunmaktadır. Evin yıkılmasından sonra açık bir alanda bulunma olasılığı da diğer bir ihtimaldir. Evin duvarlarının son derece tahrip olmuşken fırının sağlam kalması ikinci ihtimalin daha yüksek olduğunu düşündürmektedir ( Duru Umurtak 2005).

Fırının bitişiğinde depolama amaçlı olduğu düşünülen kilden bir kutu bulunmaktadır. Kutunun bazı kenarları 3-4 cm. kalınlığında masif kil levhalardan, bazı

kenarları ise ortasına yuvarlak kesitli kamışlardan bir perde konulduktan sonra iki taraflı kille sıvanmış levhalardan yapılmıştır (Duru, 1995).

### 3.1.2.12.2. 2 Nolu Yapı Mimarisi

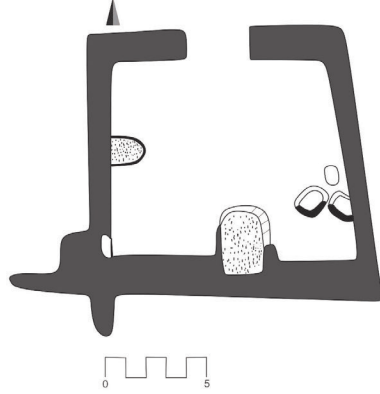

**Şekil 11:** Höyücek Tapınak Dönemi 2 Nolu Yapı

**Kaynak :** Duru Umurtak, 2005

2 nolu yapının kuzey duvarına ait hiçbir kalıntı bulunamamıştır. Sadece güney duvarında kerpiç sıraları görülmüştür doğu ve batı duvarları sıva kesitlerinden tahmin edilmiştir. Güney duvarının ortalarında ocak bulunmaktadır. Odada sağlam üç kilden yapılmış kutu bulunmaktadır. 1 ve 2 nolu yapıların kuzey duvarlarının olmayışı iki ihtimali düşündürmüştür. Ya söz konusu yapılar yarı açıktır ya da höyüğün kuzeye eğimli olması kuzey duvarının yamaçtan kaymış olabileceğini düşündürmektedir (Duru, 1993).

### 3.1.2.12.3. 3 Nolu Yapı Mimarisi

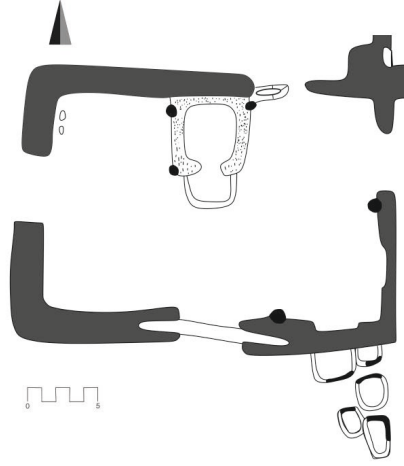

**Şekil 12** :Höyücek Tapınak Dönemi 3 Nolu Yapı

**Kaynak** : Duru Umurtak, 2005

8.50 x 5.10 m. ölçülerinde olan 3 numaralı yapının, hiçbir duvarı aynı kalınlıkta değildir. İç yüzeylerinde derin olmayan nişler vardır. Her duvarında bir kapı açıklığı bulunan 3 nolu yapının esas kapısının güneye açılan kapı olduğu düşünülmektedir. 1.15 m. genişliğinde bu kapı aralığının eşğine bir ağaç hatıl bulunur ve kapının iki kenarı içten bazı eklerle kalınlaştırılmıştır (Res. 15). Bu görünüm kapı kanatlarının bu sürgülü sisteme girdiğini akla getirir de girintiler içinde görülen in-situ tüm kap ve kesimler bu düşünceyi doğrulamamaktadır. Yapının içinde ana kapının karşısında taban ölçüsü 2.90 x 1.50 olan dikdörtgen planlı fırın yer almaktadır (Res. 16).

Ana kapı olarak düşünülen kapının doğusunda dördü sağlam durumda beş adet iri mermer çanak bulunmaktadır. İçleri tahılla dolu iki kutu ve yükseltilmiş ateş yakma yeri binadan bağımsız halde bulunurlar. Söz konusu yapının, tabanının bazı yerleri çok kalın, kerpiç benzeri plakalarla bazı yerleri çok sert kireçli tabakayla kaplıdır. Taban üzerinde pişmiş topraktan dört ayaklı masa ve askos, mermer çanak ve hayvan başlı iki kepçe ve in-situ durumunda figürinler bulunmuştur (Duru, 2016:59).

H/ 5-6 karelerinin birleştiği kesimlerin etrafında 3 numaralı yapının tabanı ile aynı düzlemde üç kısa ve bağımsız duvar ile in-situ el değirmenleri, havanlar, ezgi taşlarına rastlanılmıştır. Kısa duvarlar tabandan 40-45 cm yükseklikte kesilmiş ve üzerleri sıvanmıştır. Tavana kadar yükselmeyen bu duvarların işlevi bilinmemektedir.

Söz konusu bu alanın 3.yapıya bağlı bir işlik olabileceği tahmin edilmektedir. Uzun süre kullanıldığı için birkaç kez yükseltildiği düşünülmüştür (Resim 17) (Duru, 1995).

#### 3.1.2.12.4. 4 Nolu Yapı Mimarisi

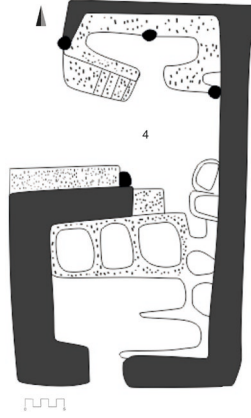

**Şekil 13 :**Höyücek Tapınak Dönemi 4 Nolu Yapı

**Kaynak :** Duru Umurtak, 2005

2, 3 ve 5 numaralı yapıların arasında bulunan 4 numaralı yapının ‘En Kutsal Mekan’(Adyton) olduğu düşünülmektedir (Duru, 2016: 60). Önceleri tek bir mekan olarak yapıldığı düşünülen 7.20 x 4.50 boyutlarındaki söz konusu yapının orta kesimindeki platform ve ambarlarla iki ayrı yapıya dönüştürüldüğü anlaşılmıştır. 4 numaralı yapının doğu duvarı bağımsızdır. Bu duvarda dikdörtgen biçimli normal kerpiçlerle kaplumbağa sırtı kerpiçler bir arada kullanılmıştır. Ağaç dikmeleri bulunan yapıda evin tabanı bastırılmış kildendir. 4 Nolu odanın girişi odanın batı bitişiğindeki 3.yapıdan sağlanmıştır (Duru, 1995). 4. yapının kuzey yarısı merdivenli platform ve onun yanında yer alan önünde dar bir girişi olan küçük bir hücre ile dolmuş durumdadır. Altı basamaklı olan merdivenin beş basamağı sağlam durumdadır. Bu basamaklar 10 cm yükseklikte ve 15 cm derinliktedir yetişkin birinin ayağı sığmayacak kadar küçüktür. Toplam yüksekliği 50 cm. olan merdivenler masif topraktan yapılmıştır. Son basamaktan sonra üstte dar bir platform vardır. Oda içerisinde doğu duvara bitişik tabana oturtulan iki ambar yer alır (Duru, 1994b). Minyatür merdiven ‘kutsal merdiven’ , küçük hücre de ‘kutsal temizlik hücresi’ olarak yorumlanmıştır (Res. 18). Kutsal hücrenin kapısı önünde ve merdivenin alt ucunda yerde mermer çanak, taş keski, çizme biçimli kap ve çok fazla sayıda dilgiye rastlanılmıştır (Duru, 2005 : 17). Bu

taşınmaz eşyalara kil platformlar, duvar diplerine yerleştirilmiş kutu ve diğer buluntular da eklendiğinde hücre içinde dolaşmak için yer kalmamaktadır. Yapının güney yarısında da büyük silolar ve kutular bulunmaktadır (Res. 19) (Duru, 1995). 4. yapı içinde görülen kutsal merdiven, kutsal hücre gibi taşınmazlar ile oda içinde ele geçen değişik nitelikli eşyalar buranın en kutsal alanın merkezi olduğunu düşündürmektedir (Duru, 1995).

### 3.1.2.12.5. 5 Nolu Yapı Mimarisi



**Şekil 14 :**Höyücek Tapınak Dönemi 5 Nolu Yapı

**Kaynak :** Duru Umurtak, 2005

TD'nin en büyük yapısı 5 numaralı yapıdır. 1. yapı ayaktaiken yapılmış olduğu düşünülmektedir. Tek oda olarak yapıldığı düşünülen yapının arasına bölme duvar konularak iki odalı olmuştur. 11.5 x 8.50 cm. ölçülerindedir. Yıkıntı molozu içinde dikdörtgen prizması biçimli normal kerpiçler ve kaplumbağa sırtlı kerpiçler karışık şekilde ele geçirilmiştir. Evin kapısı önceleri büyük olasılıkla kuzey duvara açılmış, 1. ev yıkıldıktan sonra yeni bir yapı yapılmamıştır. 5. evin kapısı doğu duvara alınmıştır. Büyük oda kare planlıdır ve tabanı sert ve kalın kil sıvalı tabanının ortalarında, büyük olasılıkla tavanı desteklemek için ağaç direğinin yerleştirildiği birkaç yassı taş bulunmuştur. İkinci odanın tabanının altında çakıl taşı döşenmiştir. Küçük odada ağaç dikmelerinin boşlukları ile yuvarlak planlı basit ocak bulunmuştur (Duru, 1991). Bu yapının da işlevini gösterecek kalıntılar ele geçirilememiş yapının tapınak kompleksinin bir parçası, belki tapınak görevlilerine ait bir konut olabileceği düşünülmüştür (Duru, 1995).

5. yapının güney ve kuzey duvarlarına bitişik yapılmış duvarlara rastlanılmıştır. 5. Yapının güney duvarına, dıştan dik açıyla bazı duvarlar birleşmektedir. Duvarlardan biri küçük bir oda oluşturacak şekilde kavis yapmaktadır. Bu kesimde önceleri küçük odaların olabileceği ancak, söz konusu bu alanların güneydeki yamaçtan kayıp yıkılmış olmasının da muhtemel olduğu düşünülmektedir. Yapıların yıkılmasından sonra, yıkıntının üzerine taş temelli bir duvar inşa edilmiştir. Höyücek'in taş temelli tek duvarı olan bu yapı kalıntısının, 5. evin güney yamaçtan kaymasını önlemek amacıyla yapılmış bir destek duvarı olduğu düşünülmüştür (Duru, 1995).

### 3.1.2.13. Kuruçay 13. Yapı Katı

Kuruçay'da en eski arkeolojik buluntular 13. Yapı katına ait A ve C (H-I/6 ve I/4) açmalarında görülmüştür. A açmasındaki iri çakıl taşlı katmanın sel tarafından sürüklendiği düşünülmektedir. C çukurunda ise mimari bir buluntuya rastlanılmamakla birlikte bu açmada sadece çanak çömleğin varlığından söz edilebilir (Duru, 1994).

### 3.1.2.14. Kuruçay 12. Yapı Katı

#### 3.1.2.14.1. 1 Nolu Konut Mimarisi

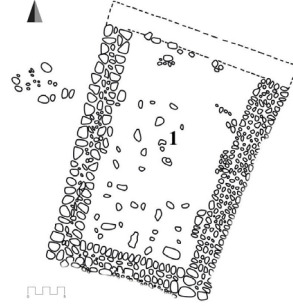

Şekil 15 :Kuruçay 12.Yapı 1 Nolu Yapı

Kaynak : Duru, 1994

Kuruçay 12. yapı katı ENÇ'nin sonlarına tarihlenmektedir. 12 alt ve 12 üst olmak üzere iki yapı evresine ayrılmaktadır (Çiz. 3). 12 alt evresinde ele geçen 1 Nolu Yapı'nın höyükteki en eski yapı olduğu düşünülmektedir.

Söz konusu yapı, yamuk dörtgen planlı, 1.10 m. kalınlıkta taş temellidir (Res. 20). 3 duvarı sağlamdır ve büyük olasılıkla yerleşmenin kuzeyinde bulunan yamaçtan kaydığı için kuzey duvarı bulunmamaktadır. Evin her duvarı muhtemelen başka bir usta tarafından farklı büyüklükte taşlar ve teknikle örülmüştür. Doğu duvarının temeli orta boy toplama taşlardan, batı duvarı ise iri büyük gözenekli taşlardan yapılmıştır. Güney duvarı özensiz yapılmış, duvarın iki yüzünde irice ve düzenli taşlar kullanılmıştır. Bu taşların arasına toprak ve küçük çakıl doldurulmuştur. Tabanda irice çakıllardan döşeme bulunmaktadır (Duru, 1994a).

### 3.1.2.14.2. 2 Nolu Konut Mimarisi

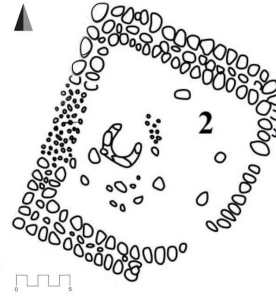

Şekil 16:Kuruçay 12.Yapı 2 Nolu Yapı

Kaynak : Duru, 1994

İlk yapıya daha sonra eklendiği anlaşılan 2 nolu evin batı duvarı 1 nolu ev ile yapışıktır, ayrı duvarı vardır. 2. evin temeli eski evin temellerinin 20 – 30 cm. kadar yukarıdadır. Evin doğu kesiminde köşeler yuvarlatılmıştır (Resim 21).

Doğu duvarı diğerlerinden farklıdır tek taş kalınlığındadır. Kapı batı duvardadır. Kapı aralığında taş temel kesilmiş, eşige çakıl taşı döşenmiştir. Bu kapıdan geçebilmek için 1. evin doğu duvarında da bir aralık açıldığı düşünülür. Böylelikle iki ev arasında geçiş sağlanmıştır. Kavisli doğu duvardaki iki aralık kapı olmayacak kadar dardır. Evin tabanı bastırılmış kildendir. Odanın ortasında at nalı planlı ocak ve yanında etrafı taşlarla çevrili ikinci bir ateş yakma yeri vardır (Res. 22) (Duru, 1989).

### 3.1.2.15.3. 3 Nolu Konut Mimarisi

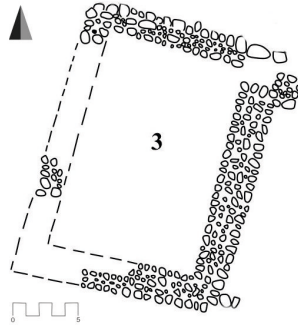

Şekil 17 :Kuruçay 12.Yapı 3 Nolu Yapı

Kaynak : Duru, 1994

12 üst yapı evresinde ilk iki evin güneyine yeni yapılar eklenmiştir. 3 nolu ev olarak isimlendirilen yapı tahrip olmuştur, boyutları 6.20 x 4.20 m' dir. Söz konusu evredeki evler daha düzensiz yapılmıştır, duvarlar 1 m kalınlıktadır. Kuzey duvar 1. evin güney duvarına yaslandırılmıştır. Duvarın ev içine bakan tarafı sadece düzenli örülmüştür. Duvarın ortası ise moloz ile doldurulmuştur. Kapı kuzeydoğu köşededir. Daha sonra daraltılmak istendiği için dıştan küçük bir duvar parçası örülmüştür. Diğer bir mimarlık kalıntısı 3.evın güneyine uzanan 7.80 m.lik duvardır. Kalınlığı 0.90 m.dir ve iki uçta herhangi bir duvarla birleşmemektedir (Res. 23) (Duru, 1988).

12. kat yerleşmesi için çok sınırlı sayıda halkın yaşadığı ya da belki de kalabalık olmayan bir ailenin oturmakta olduğu yorumu yapılmıştır. Evler ardarda yapılmıştır bu durum kendilerini korumak amacıyla evlerinin duvarları kalın yaptıklarını düşündürmüştür (Duru, 1989).

### 3.1.3. Ge Neolitik Dnem Evrelere Gre Mimari Gelenekleri

#### 3.1.3.1. Hacılar VI. Tabaka

Hacılar VI, Mellaart'a gre Ge Neolitik'in en iyi temsil eden mimari planlardan biridir. Byk odalar genellikle dikdrtgen planlı ve iki katlıdır (Res. 24-25-26) (Mellaart,1970 : 14-15) Her yapıda at nalı fırın, ocak ve depolama unsuru bulunmaktadır. Fırın'ın ağızının nne kenarları ykseltilmiř bir kllk eklenmiřtir (Res. 27) (J. Mellaart, 1970 : 16). Mellaart, kiřisel eřyaları koymak iin mekanların iinin ikiye blndğn dřnr. Her yapıya bitiřik, byk olasılıkla mutfak olduėu dřnlen bir yapı bulunmaktadır (Mellaart 1970 : 15). Byk olasılıkla nfusun artmasıyla 4 nolu ev olarak isimlendirilen yapının nne daha hafif malzeme kullanılarak kk mekanlar eklenmiřtir. Odanın křelerinde depolama kutuları, atıyı destekleyen dikmelerin yuvaları bulunmaktadır. Taban ve duvarlar zenle sıvanmıřtır (iz. 4) (Umurtak, 2001). Hacılar VI. katındaki 1. evinin kapısı dıřında alak basamaklı topraktan yapılmıř bir merdiven atıya ıkan bir platformun alt kısmı olarak dřnlmřtir. Hacılardaki bu merdivenli mekan batısında bulunan byk odaya baėlı gibi grnmektedir (Duru, 1995).

Hem yerleřimin tamamında standart bir dzen oluřu hem de ortak avlu ve duvar kullanılmasından hareketle sz konusu tabakanın, burada yařayan insanların birlikte ortak bir aba ile kurulduėunu dřnlmektedir. Bu durum, her ne kadar basit olsa da bir rgtlenmeyi iřaret etse de yerleřimde sosyal bir farklılık olup olmadıėı konusunda herhangi bir bulgu yoktur (Dedeoėlu, 2010 : 23).

### 3.1.3.2. Kuruçay 11. Tabaka Savunma Mimarisi

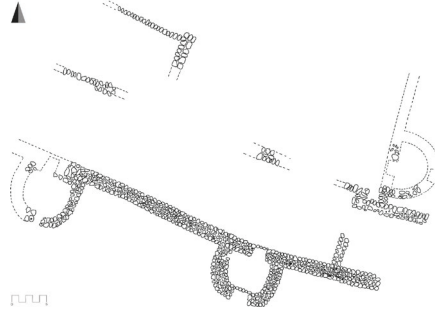

**Şekil 18** :Kuruçay 11.Yapı Suru

**Kaynak** : Duru, 1994

Kuruçay 11. kat ENÇ sonu ile GNÇ başlangıcıdır. Söz konusu 11. Tabaka 11 alt ve 11 üst olarak iki evreye ayrılmıştır. 11 üst evresinde tepenin doğal yüzeyinin engebelerine uygun olan bu bölgede dağınık halde temel taşları ile ezgi taşları görülmüştür. 11 alt evresine ait evlerin temelleri tahrip olduğu için mimari bulguya rastlanmamıştır. 11 üst evresinde mimarlık kalıntıları genellikle tahrip olmuştur. Yerleşmenin etrafını çevirdiği düşünülen 26 m uzunluğunda, kalın taş temelleri olan sağlam bir duvar görülmektedir. 1.10 ile 1.20 m kalınlığındaki uzun duvar genellikle orta boy toplama taşlardan oluşmaktadır (Res. 28) (Çiz. 5). Duvarın orta tarafı küçük taşlarla geri kalan alanı kalın taşlarla örülmüştür. Tek kat halindeki taş temelin batı ucu yamaçtan aşağı düşerken, doğu tarafının düzenli şekilde kesilmiş taşlarla oluşturulduğu görülmektedir.

Duvarın güneye bakan dış yüzünde, yarım yuvarlak planlı iki kule yer almaktadır. Biri sağlam diğeri kısmen yıkık olan kuleler, 3.50 m. ileri çıkmaktadır ve uç kısımlarında 1m genişlikte aralıklar vardır. Aynı eksen üzerinde ana duvarda da aralıklar bırakılmış ve bu aralıklar tek taş dizisiyle kapatılmıştır. Geçitlerdeki bu taş dizisi büyük olasılıkla eşik yerlerini göstermektedir. Kulelerin içinde yaşandığına kanıt olabilecek buluntuya rastlanılmamıştır (Res. 29).

Sur olarak değerlendirilen bu yapıya paralel olmak üzere 4 m. aralıklarla ikinci bir duvar kalıntısı bulunmuştur. Bu duvar daha ince ve temelleri ana duvardan farklı olarak üst üste 2 taş sırası ile örülmüştür. Kuzeyden dik açı yaparak bu duvara birleşen bir duvar daha vardır ve bu da sur sisteminin kuzeye dönmüş olabileceğini düşündürmektedir. Söz konusu bu duvar üzerinde de ana sur yapısında olduğu gibi yarım yuvarlak kuleler bulunmaktadır (Res. 30).

Güneydoğu köşede, birbirine paralel uzanan iki duvar arasında kalan alan, iç tarafta bir ara duvar ile kısmen kapatılmış, arada 2 m. lik bir geçit bırakılmıştır. Kente girişin buradan olduğu düşünülmektedir. Kapı aralığı iki yanından ileri çıkan duvarlarla içe çekilmiş ve kapı önü alanı çakıl taşı döşenmiştir. Bu kapının ana giriş olduğu ve kulelerde açılan geçitlerin de ikincil kapılar olduğu düşünülür (Duru, 1994a).

Duru, sur yapısının kalın ve uzun duvarının hafif kavisli oluşu ve yuvarlak kulenin güneye bakması sebebiyle söz konusu bu surun kuzeydeki bir yerleşim yerini korumuş olabileceğini varsaymıştır. Ancak, aynı zamanda Duru, her iki uçta herhangi bir kuzeye dönüşün gözlemlenmemesi ve duvarın düz kesilmesinin yerleşimin surun kuzeyinde mi güneyinde mi olduğunu hakkında yorum yapmayı olanaksızlaştırdığını söylemektedir. (Duru, 1986 : 249).

Yerleşmenin genel planı anlaşılacakla birlikte genel planın dörtgen olabileceği düşünülmüş, surların içinde bulunması gereken yapıların herhangi bir kalıntısına rastlanmamıştır. Bu alanda ev yapısına rastlanılmaması höyüğün kuzeyinde bulunan Bağderesi sel yatağının büyük yağışlarla, ani sağanaklarla bu alanı süpürmesinin bir sonucu olduğu düşünülmektedir (Duru, 1994a).

### **3.1.3.3. Höyücek Kutsal Alanlar Dönemi Tapınak Mimarisi**

Höyücek'te belirli alanlarda toplu halde özgün eser gruplarına rastlanması bu dönemin 'Kutsal Alanlar Dönemi' olarak isimlendirilmesine neden olmuştur. Kuzey – güney doğrultusunda birbirine paralel 5 duvarla temsil edilen KAD'da, TD'nin kutsal yapıları tümüyle ortadan kalkmıştır. TD binalarının kuzeyindeki boş alanda bulunan söz konusu bu duvarları birleştiren herhangi bir ara duvar yoktur (Çiz. 6). Çok özenli şekilde örüldüğü düşünülen bu duvarların kalınlığı 35 – 45 cm'dir ve sıvalıdır. Taş temelsiz olarak örülen bu duvarlar dikdörtgen prizması şeklinde kerpiçlerden

oluşmaktadır (Res. 31). Kerpiçlerin boyutları değişkendir. Duvarların hepsi yangın gördüğü için kerpiçler tuğla kadar sertleşmiştir. Bu duvarların batı ve doğusundaki sıvalı taban parçaları üzerinde, bazıları insitu durumunda olan pişmiş topraktan yedi idole rastlanılmıştır. Bu duvarların birbiriyle ilişkili oldukları ve bir kerede yapıldığı düşünülmektedir. En doğu uçtaki kısa duvarların iki yanında çok sayıda taş keski, kemik nesne, tüm kap bulunmaktadır.

TD'nin 3 ve 4 numaralı kutsal yapılarının yıkıntı molozu üzerinde yaklaşık 4-5 m<sup>2</sup> genişliğindeki tabanların üzerine in-situ durumunda çok sayıda Ana Tanrıça figürini ve bazı figürin parçaları bulunduğu için kutsal alan olduğu kabul edilmiş ve '3. Kutsal Alan' olarak isimlendirilmiştir (Duru, Umurtak 2005).

#### 3.1.3.3.1. 1. Kutsal Alan

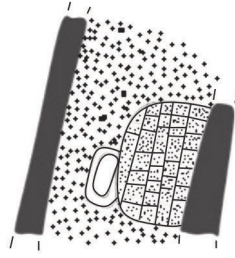

Şekil 19 :Höyücek KAD 1. Kutsal Alan

Kaynak : Duru-Umurtak, 2005

İki paralel duvar arasında -1.90 m. derinlikte çok sayıda küçük buluntuya rastlanılmasıyla bu alanın kutsal alan olduğu yorumu yapılmıştır. 1. Kutsal Alan olarak isimlendirilen bu alanda değişik türde 53 eser karışık halde ele geçmiştir ( Duru – Umurtak 2005 : 20).

**Tablo 5 : Höyücek 1. Kutsal Alan Buluntuları ve Sayısı**

<b>Buluntu Türü</b>	<b>Adet</b>
<b>Kil Figürin (Tam veya yarı plastik)</b>	8
<b>Kil İdol</b>	20
<b>Kil Kepçe</b>	1
<b>Kil Dikdörtgen Prizması Nesne</b>	6
<b>Kil Disk Biçimli Pul</b>	5
<b>Kil Şekilsiz Topaklar</b>	10
<b>Kil Ocak Ayağı</b>	1
<b>Taş İdol Baş</b>	1
<b>Sileks Okucu</b>	1

**Kaynak :** Duru – Umurtak 2005 : 20

1. Kutsal Alan'da tabandaki kil levhaların üzerinde bulunan söz konusu buluntular alınıp, kil levhanın kaldırılmasıyla altında figürin başlarına ve idollere rastlanılmıştır. Bu durum 1. Kutsal Alan'da tabanın aslında levhayla kaplı olmadığını bu levhaların orijinalde tabanda dikey olarak durduğunu, yıkılmasıyla da buluntuların dağıldığı sonucuna varılmıştır (Duru, 1995).

### **3.1.3.3.2. 2. Kutsal Alan**



**Şekil 20:**Höyücek KAD 2. Kutsal Alan

**Kaynak :** Duru-Umurtak, 2005

Kısa bir duvar parçasının doğu kısmında 49 adet figürin, idol ve küçük buluntu ele geçmiştir. Alanın sınırları belli değildir ve 6 m<sup>2</sup>'ye yayılmıştır.

**Tablo 5:** Höyücek 2. Kutsal Alan Buluntuları ve Sayısı

Buluntu Türü	Adet
Kil Figürin (Tam veya Yarı Plastik)	4
Kil İdol	11
Kil Kepçe	1
Kil Tabla	2
Kemik İdol Başı	4
Taş İdol Başı	1
Taş Halka	1
Taş Balta	4
Taş Baltacık / Keski	19
Kap	2

**Kaynak :** Duru – Umurtak 2005 : 21

### 3.1.3.3.3. 3. Kutsal Alan

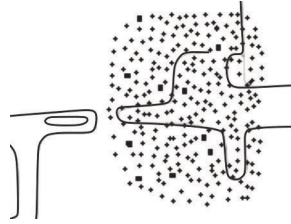

**Şekil 21 :** Höyücek KAD 3. Kutsal Alan

**Kaynak :** Duru-Umurtak, 2005

Yakın çevresinde hiçbir duvar kalıntısı bulunmayan tabanların; üzerinde bulunan figürinler, figür başları ve idoller bu yerin kutsal alan olduğunu düşündürmüştür. Üst üste iki ayrı tabana rastlanması bu alanın en az iki kez kullanıldığını göstermiştir ve ayrıca iki ayrı tabanda da buluntular gözlemlenmiştir (Resim 32) (Duru – Umurtak, 2005:21).

İlk tabanda 15 adet buluntu ele geçmiştir dökümü ise şöyledir;

**Tablo 5:** Höyücek 3. Kutsal Alan Buluntuları ve Sayısı

<b>Buluntu Türü</b>	<b>Adet</b>
<b>Kil Figürin (Tam veya Yarı Plastik)</b>	10
<b>Kil Figürin Başı</b>	4
<b>Kil İdol</b>	1

**Kaynak :** Duru – Umurtak 2005 : 21

İkinci tabanda 49 adet buluntu ele geçmiştir dökümü ise şöyledir;

**Tablo 6:** Höyücek 3. Kutsal Alan Buluntuları ve Sayısı

<b>Buluntu Türü</b>	<b>Adet</b>
<b>Kil Figürin (Tam veya Yarı Plastik)</b>	3
<b>Kil Figürin Başı</b>	6
<b>Kil Yarı Plastik İdol</b>	4
<b>Kil İdol</b>	5
<b>Kemik Baş</b>	1
<b>Taş Keski / Baltacık</b>	30

**Kaynak :** Duru – Umurtak 2005 : 21

Sözü edilen beş kısa duvarın belirli bir mimari plan vermemesi, duvarların tabanlarında ev eşyası bulunmaması, arasında bağlayıcı bir paravan ya da duvar olmaması, kutsal nitelikli eşyalar bulunması ev yapısına ait olmadığını düşündürdüğü için KAD olarak isimlendirilmiş ve yarı açık bir kutsal alan olabileceği düşünülmüştür. Tepe kesiminde KAD'dan sonra yerleşim olmamış ancak batı yamaçta ele geçen boyalı çanak çömlek parçaları höyüğün bir yerinde KAD'dan sonra da yerleşim olduğunu düşündürmüştür. Batı çukurundaki bu çanak çömleğin höyük üzerinde kurulu olduğu söylenen tuğla ocağında kullanılmak üzere çevredeki bir başka höyükten buraya toprak ile birlikte gelmiştir ve Neolitik sonrasına ait olduğu düşünülmektedir (Duru, 1993). Ayrıca KAD duvarlarının en alt sırasının doğrudan zemin üzerine ve topografyadan

kaynaklı daima kuzeye doğru eğimli gelişi bu duvarların ev duvarı inşa etme amacıyla yapılmadığına yorumlanmaktadır (Duru Umurtak, 2005: 20).

Kutsal alanların kendi içinde ele geçen buluntu farklılıkları bulunmaktadır. Her kutsal alanın buluntularının sayısı birbirinden farklıdır. 1. KA'da belirsiz kilden yapılmış nesnelere bulunmaktadır. 2. KA'da diğer alanlardan farklı olarak taş keski ve baltacık bulunmaktadır ve 3. KA'nın daha fakir olduğu belirtilmiştir. Ayrıca her KA'da ele geçen figürinler anlatım ve duruş şekilleri bakımından birbirinden farklıdır (Duru Umurtak, 2005: 22).

Dinsel bir tören yapmak amacıyla adak bırakan insanların değişik yerlerden belki de değişik tarihlerde bu höyüğe geldikleri düşünülmektedir. Bu alanlarda ele geçen eşyaların birbirinden farklı oluşu, ziyaretçilerin kendi inanç ve geleneklerine göre yaptıkları figürin idol ve diğer adak eşyası yanlarında getirmesine yorumlanmıştır.

KAD'daki inanın TD'ye kadar geri gidebileceği görüşü bulunmaktadır. TD'nin yıkılmasından sonra uzun süreler çevre halkı tarafından Ana Tanrıça Kültü'nün eski bir merkezi olarak görülmesi bu nedenle ziyarete devam edildiği düşünülmektedir (Duru Umurtak, 2005: 23). Söz konusu döneme yakın ve uzak toplumlardan bir çok eşyanın getirilmesi önemlidir. Ayrıca çevredeki yerleşmelerde oturan insanların aynı dini merkezi ziyaret ediyor olması hem bu toplumların akraba olabileceğini hem de bölgede asayiş sorunu olmadığına yorumlanabilmektedir (Duru Umurtak, 2005 : 148).

#### 3.1.3.4. Bademağacı 2. Yapı

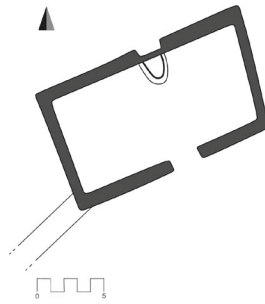

Şekil 22 :Bademağacı GNÇ 2. Yapı

Kaynak : Duru, 2008: 44

Bademağacı GN dönemine ait sadece A Açmasının güneydoğu kesiminde kalıntılar bulunmaktadır (Res. 33) (Çiz. 7). Söz konusu dönem için mimarlık kalıntıları iki evrelidir ve höyüğün orta kısımlarındaki yapıları büyük oranda tahrip edilmiştir. Bu dönemin her iki evresinde yapıların 80 – 90 cm kalınlıktaki taş temelleri ve kerpiç duvarları vardır.

GN 2 yapısı eski olan yerleşmedir ve 4.00 x 7.60 cm boyutlarında dikdörtgen planlıdır. Kapının büyük olasılıkla güneye açılan aralıkta olduğu düşünülmektedir. Diğer uzun duvarın ortalarına ocak yapılmıştır. GN 2'ye ait diğer bir mimarlık kalıntısı, yapının güneybatı köşesine birleşen uzun taş duvardır. 1 m. kalınlığındaki bu duvarın höyüğün kazılmamış kısmından çıkıp, düz şekilde gelişmesi ve herhangi bir başka duvarın bu duvara birleşmemesi nedeniyle bunun savunma amaçlı olarak yapıldığı düşünülmüştür (Duru, 2008 :44).

### 3.1.3.5. Bademağacı 1. Yapı

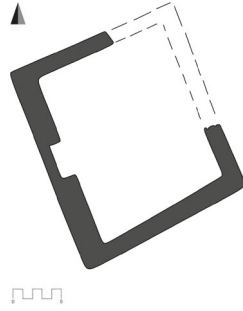

Şekil 23 :Bademağacı GNÇ 1. Yapı

Kaynak : Duru, 2008: 44

Ölçüleri 5.20 x 7.10 cm olan 1. Yapıya ait temeller kuzey açmasının değişik yerlerinde bulunmuştur. 0.70 – 0.90 m arasında değişen kalın taş temelli olan söz konusu yapı dörtgen planlıdır (Duru, 2007). Uzun batı duvara açılan kapı aralığının dış çizgisine bir taş sırası konularak eşik yapılmıştır (Bu yapı özelliği Kuruçay 11 mimarlığında da görülmüştür). Temelleri günümüzde oldukça sağlam durumda gelen yapı olasılıkla talan edilmiş ya da boşaltılmış olduğundan tabanda insitu hiçbir buluntu rastlanmamıştır (Duru, 2016).



## DÖRDÜNCÜ BÖLÜM

### PİSİDYA / GÖLLER BÖLGESİ NEOLİTİK DÖNEM

#### ÇANAK ÇÖMLEK GELENEĞİ

##### 4.1. NEOLİTİK DÖNEM HAFİRLERİ TARAFINDAN AYRILAN MAL GRUPLARI

Çalışmada ele alınan Pisidya /Göller Bölgesi Neolitik Dönem çanak çömleğinin mal grupları revize edilerek yeniden incelenmiştir. Ancak kazıcıları tarafından tanıtılan söz konusu bu mal grupları yüzey işlemlerine ve hamur renklerine göre farklı isimlendirilmiştir. Bu bölümde öncelikle bu mal gruplarının tanıtımının yapılması amaçlanmaktadır. Söz konusu dönem, çanak – çömleği kazısı yapılmış 4 yerleşmeden bilinmektedir. Bu yerleşmeler Hacılar, Kuruçay, Höyücek ve Bademağacı'ndan oluşmaktadır ve mal grubu isimleri aşağıda açıklanmaktadır ;

##### 4.1.1 Hacılar

Hacılar keramiği J. Mellaart tarafından boya bezemeli ve monokrom mallar olarak ikiye ayrılmıştır. Kendi içinde bir sınıflama yapılmamıştır. Çanak çömlek David Biernoff tarafından hamur katkılarına göre pektografik analizler sonucunda A, B, C, D, E olmak üzere 5'e ayrılmıştır (J. Mellaart, 1970: 143). Ancak söz konusu bu ayırım, çalışma konusu bölgede mal gruplarının ayrılmasında kullanılan özelliklerden (yüzey rengi, hamur rengi) farklı olarak hamur katkılarına göre yapılmış bir ayırımdır.

Ayrıca 1986 yılında Hacılar çevresinde yapılan mezarlık arama çalışmaları sırasında, kırmızı boyalı kireç harçlı bir taban sıvası üzerinde ele geçen çanak çömlek parçalarının hamur renkleri koyu gri ve grimsi kahverenginin değişik tonlarındadır. R. Duru tarafından EN I'e tarihlendirilen söz konusu bu parçalar mika katkıdır. Açıklanmış, iyice pişirilmiş ve bu işlem sırasında yüzeyde küçük boşluklar oluşmuştur (Duru, 2016).

**Tablo 7:** Hacılar Neolitik Dönem Çanak Çömleği Yüzey İşlemleri ve Hamur Özellikleri:

	Hamur Rengi	Yüzey Rengi	Astar	Açkı
<b>GNÇ</b>	Bej, devetüyü	Kırmızı / Kırmızımsı Kahverengi –Bej, devetüyü, açık gri, açık kahve – Koyu kahverengi tonları	Kırmızı astar	Açkılanmıştır

**Kaynak :** J. Mellaart, 1970.

#### 4.1.2. Kuruçay

Kuruçay Yerleşmesi Neolitik ve Erken Kalkolitik Çağ dönemlerine ait çanak çömlek Refik Duru tarafından A, B, C, D, E, F, Kaba Mallar ve Ayrışık Mallar olarak 6 mal grubuna ayrılmıştır.

**Tablo 8:** Kuruçay Neolitik Dönem Çanak Çömleği Yüzey İşlemleri ve Hamur Özellikleri

	Hamur Rengi	Yüzey Rengi	Astar	Açkı
<b>A1</b>	Gri, bej, kahve tonları	Kırmızı	Kırmızı ve tonlarında boya astar	İyi açkılanmıştır.
<b>A2</b>	Gri, bej, kahve tonları	Kırmızı	Astar yoktur.	Özensiz açkılanmıştır.
<b>A3</b>	Koyu griden, siyaha kadar değişir.	Kırmızı	Astar yoktur.	Özensiz açkılanmıştır.
<b>B</b>	Kırmızı ve kahve tonlarında		Kırmızı ve kahve tonlarında ince astar	Bazı parçalar açkılanmıştır.
<b>C</b>	Gri ve tonlarında		Astar yoktur.	Açkı yoktur.
<b>D</b>	Açık açık kirli		Astar yoktur.	Açkılama çok

	gri veya boz devetüyü			azdır.
<b>E</b>	Koyu gri veya kurşunidir		Koyu gri veya kurşuni astar	Özenle açkılanmıştır.
<b>F</b>	Açık gri veya bej		Açık gri veya bej astar	Açkılama iyidir.
<b>Kaba Mallar</b>	Siyaha yaklaşan gri		Astarsız	Açkısız
<b>Ayrışık Mallar</b>				

**Kaynak :** Duru, 1994.

A Türü Mallar kendi içinde A1, A2, A3 olmak üzere üç gruba ayrılarak en büyük mal grubunu oluşturur. Kuruçay'ın 13 – 7 katları arasında görülmektedir. A1 mal grubunun; hamur rengi gri, bej kahve tonlarındadır. Kırmızı ve tonlarında astarlıdır. A2 mal grubunun hamur rengi gri, bej ve kahve tonlarındadır ancak daha koyudur. Astar yoktur ve açkılıdır. Koyu griden siyaha kadar değişen hamur rengine sahip A 3 mal grubu genellikle taşçık katkıdır. Diğer iki gruptan farkı yüzey renginin koyu yüzölçümlü olması ve astarsız olmasıdır. Ayrıca fırınlanma sırasında oluşan renk dalgalanmaları da A1 ve A2 mal grubundan bilinen bir özellik değildir (Duru, 1994 :19).

B Türü Mallar, 12. Kattan (ENÇ) başlar ve bütün yapı evrelerinde varlığını sürdürmektedir. Hamur renkleri kırmızı ve kahvenin tonlarındadır ve hamur renginde ince bir astar bulunur. Bazı parçalar açkılanmıştır (Duru, 1994: 23).

C Türü Mallar, Neolitik ve EKÇ katlarının bazılarında görülür. Hamur rengi gri ve tonlarındadır. Hamurda küçük taşçık katkı bulunur. Astarsız ve açkısızdır (Duru, 1994 : 25).

D Türü Mallar, 11.kattan başlayarak (GNÇ) 8. Kat (EKÇ) sonuna kadar görülmektedir ve toplam çanak çömleğin % 2 sini oluşturmaktadır. Hamur açık kirli gri, devetüyüdür ve taşçık katkıdır. Astarsızdır ya da hamur renginde çok ince astarlıdır (Duru, 1994 :26).

E Türü Mallar, 11 alt yapı katı ile (GNÇ) 10 -9 (EKÇ) katlarında görülmektedir. Hamur rengi koyu gridir. Hamur renginde ince bir astar vardır ve ağıklıdır (Duru, 1994 :27).

F Türü Mallar, 7. Katta (GNÇ) ortaya çıkar hamuru açık gri, veya bej renktedir. Hamurda kum, taş, mika katkı bulunur. Hamur renginde ince bir astar bulunur (Duru, 1994 :28).

Kaba Mallar, her yapı katında bulunan özensiz iri boylu kaplara ait parçalardır. Siyaha yaklaşan gri, ender olarak kahverengi hamurlu, çoğu kez astarsız ve az ağıklıdır.

Ayrışık Mallar da her yapı katında görülmektedir ve tanımı yapılan mal gruplarının dışında bir formdadır (Duru, 1994 :29).

#### 4.1.3. Höyücek

Höyücek çanak çömleği Mal 1'den Mal 9'a kadar R. Duru ve G. Umurtak tarafından 9 ana mal grubuna ayrılmıştır.

Höyücek Mal 1 sadece ENÇ'de, Mal 2 ve Mal 3, ENÇ ve GNÇ' de ele geçirilmiştir. Mal 4 sadece ENÇ'nin Tapınak Dönemin'de görülür. Mal 5 GNÇ'ye tarihlendirilirken, Mal 6 GNÇ ve EKÇ'de görülmektedir. Mal 7,8 ve 9 EKÇ'ye tarihlenmesi sebebiyle bu çalışmada örnek parçaları alınmamıştır (Duru – Umurtak, 2005).

**Tablo 9 : Höyücek'in Tabakalarına göre Mal Grubu Dağılımı**

	<b>ERKEN YERLEŞMELER DÖNEMİ</b>	<b>TAPINAK DÖNEMİ</b>	<b>KUTSAL ALANLAR DÖNEMİ</b>	<b>KARIŞIK BİRİKİM</b>
<b>MAL 1</b>	X	X		
<b>MAL 2</b>	X	X	X	
<b>MAL 3</b>	X	X	X	
<b>MAL 4</b>		X		
<b>MAL 5</b>			X	
<b>MAL 6</b>			X	X

<b>MAL 7</b>				X
<b>MAL 8</b>				X
<b>MAL 9</b>				X

**Kaynak :** Duru – Umurtak, 2005.

**Tablo 10** : Höyücek Neolitik Dönem Çanak Çömleği Yüzey İşlemleri ve Hamur Özellikleri

	<b>Hamur Rengi</b>	<b>Yüzey Rengi</b>	<b>Açkı</b>	<b>Astar</b>
<b>MAL 1</b>		Koyu gri, gri ve boz tonlardadır.		Kendinden astar uygulaması vardır.
<b>MAL 2</b>		Sarımsı devetüyü, açık kahve,pembemsi i bej ve kirli bej tonlardadır.		Kendinden astar uygulaması vardır.
<b>MAL 3</b>	Açık kahve, portakal, bej ve grimsi tonlardadır.	Çok koyu kırmızı	İyi açkılanmıştır.	Kırmızı boya astar
<b>MAL 4</b>	Açık kırmızı, siyahımsı kırmızı, koyu kırmızımsı kahverengi	Açık kırmızı, siyahımsı kırmızı, koyu kırmızımsı kahverengi	Açkılama yatay, dikey izler bırakmıştır.	İçi ve dışı kendinden astarlı
<b>MAL 5</b>	Kırmızı, kırmızımsı sarı, kırmızımsı kahve, koyu gri, koyu kırmızımsı gri,	Kırmızı, kırmızımsı sarı, kırmızımsı kahve, koyu gri, koyu kırmızımsı gri,	Kapların iç ve dış yüzeylerinde açkılama belirgindir.	

	soluk kahve, açık sarımsı kahve	soluk kahve, açık sarımsı kahve		
<b>MAL 6</b>	Çok açık kahve, açık kahverengimsi gri, açık kahve	Kırmızı, kırmı - zımsı kahve, sarımsı kırmızı, kahverengi	Açıklama çoğunlukla uygulanmıştır.	Astarlıdır.
<b>MAL 7</b>	Beyaz, açık gri, çok açık kahve	Beyaz, açık gri, çok açık kahve	Açıklıdır.	Astarlıdır.
<b>MAL 8</b>	Pembemsi gri, açık gri, çok açık kahve	Pembemsi gri, açık gri, çok açık kahve	Açık uygulamasına rastlanmaz.	Astarlıdır.
<b>MAL 9</b>	Kırmızı, açık kahve, çok koyu gri, çok koyu grimsi kahve, açık sarımsı kahve			Kendinden astarlıdır.

**Kaynak :** Duru – Umurtak, 2005.

#### 4.1.4. Bademağacı

Bademağacı'nın şimdiye kadar yapılan yayınlarında çalışma konusu diğer yerleşmelere oranla Neolitik Dönem'e ait az sayıda çanak çömlek parçası yayınlanmıştır.

Bademağacı EN I / 9 yapı katına tarihlenen karışık birikimde ele geçen az sayıdaki çanak çömlek, açık gri ve bej tonlarında ve taşçık katkılıdır. İnce cidarlıdır ve bir kısmı açıklanmıştır. Oldukça düşük kaliteli olan parçaların genellikle kaselere ait olduğu düşünülmektedir. (Duru, 2016: 104).

EN II / 4B'de hamurda açık gri, açık bej'den koyu gri, kahverengi, kırmızının tonlarına kadar geniş bir renk skalası görülmektedir (Duru, 2007:347). EN II / 1 yapı katına gelindiğinde açık renk hamur kullanımı azalmakla birlikte, gri ve kahverenginin

de daha koyu tonları kullanılmıştır (Duru, 2007:348). EN II'de genel olarak oldukça gelişmiş bir yapım tekniği kullanılmıştır (Duru, 2004). Yüzey renkleri ise kırmızı ve kahverenginin değişik tonlarındadır. Sıradan kullanım kapları çoğu kez ince cidarlı , açıkılı ve iyi pişirilmiştirlerdir (Duru, 2016:106).

**Tablo 11** : Bademağacı Neolitik Dönem Çanak Çömleği Yüzey İşlemleri ve Hamur Özellikleri

	<b>Hamur Rengi</b>	<b>Yüzey Rengi</b>	<b>Astar</b>	<b>Açkı</b>
<b>EN I</b>	Açık gri veya bej			Az sayıda açkılanmış parça vardır.
<b>EN II</b>	Kahverenginin grinin tonlarında	Kırmızı ve kahverenginin değişik tonları		Açkılanmıştır.
<b>GNÇ*</b>				

**Kaynak** : Duru, 2016.

\*Bu çalışma için gerçekleştirilen yayın incelemesi sonucunda Bademağacı'nın en üstündeki 1.5 m'lik birikiminde karışık halde GNÇ ve EKÇ çanak çömleğinin bir grup halinde bulunduğu ve mimarının sadece iki yapı katı halinde tespit edildiği anlaşılmıştır (Duru 2007:343). Dolayısıyla çanak çömlek mal grupları ve formları genelleme ve karşılaştırma yapmaya yeterli değildir.

## 4.2. NEOLİTİK DÖNEM MAL GRUPLARI

Bu çalışmada 243 adet çanak çömlek incelenmiştir. Mal grupları ayrılırken söz konusu yerleşmelerin hafirlerinin yapmış olduğu ayırım dikkate alınarak toparlanmaya çalışılmıştır.

### 4.2.1. Kırmızı ve Kırmızımsı Kahverengi Mal Grubu

Söz konusu mal grubu çalışma konusu tüm yerleşmelerde yoğun olarak temsil edilmektedir. Hem ENÇ hem de GNÇ’de görülen bölgedeki en etkin mal grubudur.

**Yüzey ;** Hacılar’ın GNÇ IX – VI tabakasında kırmızı ve kırmızının tonlarında ele geçen çanak çömlek genellikle astarlı ve açıktır (J.Mellaart 1970). (Lev 42/1, Lev 47/1, Lev 48/2, Lev 50/4, Lev 56/2, Lev 57/3, Lev 70/1, Lev 81/1).

Kuruçay’da A1 mal grubunu, kırmızı veya kırmızı tonlarında boya astarlılar oluşturmaktadır. Kuruçay 13. ve 12. Tabakada rastlanan çanak çömlekte, el ile dokunulduğunda dahi çıkacak kadar ince ve kalitesiz astar uygulaması gözlemlenmiştir (Duru, 1994 : 19). (Lev 7/1, Lev 8/4, Lev 10/1-2-5, Lev 12/5-8, Lev 13/2, Lev 18/4, Lev 23/1, Lev 25/1-2-3-4-7, Lev 26/3, Lev 32/6, Lev 33/1). Söz konusu bu ince astar 11.tabakaya gelindiğinde yerini, tüm dış yüzeyi başarılı şekilde kırmızı astarlanmış ve iyi açıklanmış çanak çömleğe bırakmıştır (Duru, 1994 : 19).( Lev 41/4, Lev 43/1, Lev 46/3, Lev 47/4-5, Lev 50/1-4, Lev 56/5, Lev 61/2, Lev 64/2, Lev 66/1, Lev 76/1). Bu tabakaya ait boya bezemeli parçalarda hamur rengine yakın bir boya astar bulunmaktadır. Astarın üzerine kırmızı boya ile kalın bir şekilde bezeme yapılmaktadır. Aynı zamanda kırmızı astarın üzerine krem rengi bezeme de uygulanmıştır (Duru, 1994 : 19). (Lev 47/4, Lev 50/3, Lev 51/3, Lev 64/2).

Kuruçay B Türü Mallar, kırmızı astarlıdır. Söz konusu çanak çömlek 12. kattan başlar ve sonraki bütün yapı katlarda da varlığını sürdürmektedir. B Türü Malların A1 mal grubundan farkı, sadece kırmızı tonlarında değil kırmızımsı kahve tonlarında da ince bir astarının bulunmasıdır. Yüzeyler basitçe düzleştirilmiş ve bu düzleştirme sırasında dış yüzeyde yatay veya eğik çizgiler meydana gelmiştir. Bazı parçalar açıktır. B Türü Mallarda da tıpkı A1 mal grubunda olduğu gibi GNÇ’ye gelindiğinde

gözle görülür bir gelişme mevcuttur. (Duru, 1994 :23) (Lev 41/5, Lev 44/3, Lev 59/1, Lev 72/1-2).

Höyücek'te kırmızı astarlı mal grubu, Mal 3 ve Mal 4'ü oluşturur. Mal 3, EYD 2' den başlayarak sayıca artar. İyi ağılıdır ve çoğunlukla kabın dış yüzeyinde bazen de iç yüzeyine uygulanmıştır (Duru – Umurtak, 2005 :29). (Lev 7/4, Lev 8/3, Lev 10/3, Lev 25/6, Lev 1/5, Lev 5/4, Lev 11/6, Lev 19/2, Lev 21/2, Lev 30/1-2, Lev 12/7, Lev 13/1, Lev 14/2) KAD'ın Mal 3 türü kapların yüzeyleri çok koyu kırmızı ve genellikle lekesizdir (Lev 46/4, Lev 47/3 Lev 56/2, Lev 64/1).

Höyücek'te Mal 4 mal grubunda kapların içi ve dışı kendinden astarlıdır ; yüzey rengi kırmızımsı kahverengi çikolata rengidir. Kapların üzerinde açıklama kaynaklı yatay ve dikey izler izlenebilmektedir (Duru – Umurtak, 2005 :29).

Bademağacı EN II / 3 tabakasında kırmızı renkli çanak çömleğe rastlanmaktadır. İyi açıklanmıştır, ince cidarlı ve düzgün yüzeylidir (Duru, 2004 : 529).

**Hamur ;** Hacılar'da hamur rengi, koyu gri ve grimsi kahverengi tonlarındadır. Kaplar iyi pişmiştir (Mellaart, 1970)

Kuruçay A1 mal grubunda gri, bej, kahverengi tonlarında olan hamur, genellikle iyi pekişmiş olmasına rağmen 13. ve 12. katlardaki çanak çömlek içinde büyük boy kapların hamurlarında irice taş katkı görülmektedir. Az sayıda da olsa mika katkıya rastlanmaktadır, bitki katkılı kaplara rastlanmaz (Duru, 1994 : 19).

Kuruçay B mal grubunda hamur rengi kırmızı ve kahverenginin tonları arasında değişirken, hamur içinde küçük ve orta boy taşçık katkı bulmuştur. Bitki katkıya rastlanmaz (Duru, 1994 : 23).

Höyücek yerleşmesinde Mal 3 olarak isimlendirilen grupta açık kahverengi, bej, portakal ve grimsi tonlarda olan hamur genellikle ince ve orta büyüklükte mineral katkılıdır ve iyi pekişmiştir. Fırınlama EYD döneminde fazla başarılı değilken, TD ve KAD'da pişme süresi artmaktadır. Mal 4'de ise çanak çömlek ince ve orta mineral katkılıdır. Hamur iyi pekişmiştir hamurda fırlama çoğunlukla başarılıdır (Duru – Umurtak, 2005 :29).

Bademağacı'nda hamur rengi kırmızı, soluk kırmızı ve bejimsi kırmızımsı hamurludur, cidarlar genellikle düzgündür ve iyi fırınlanmıştır (Duru, 2004 : 529).

Pisidy / Göller Bölgesi Kırmızı ve Kırmızımsı Kahve Astarlı ve Açıklı Mal Grubu'nun yüzey renkleri; Hacılar ve Bademağacı'nda kırmızı astarlı ve açıklıyken , Kuruçay ve Höyücek'te kırmızıdan kahvenin tonlarına ve çikolata rengine kadar genişleyen, astarlı ve açıklı örneklerle rastlanmaktadır. Hamur rengi ise kırmızıdan griye, grimsi kahveye ve kahverengiye kadar uzanan geniş bir renk skalası içermektedir. Çanak çömlek genellikle taş ve mineral katkıdır.

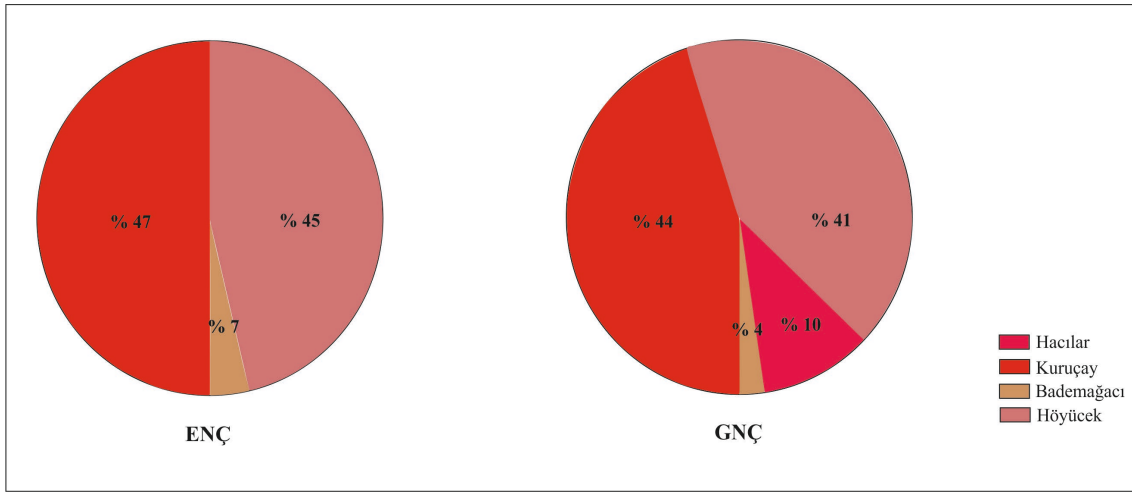

**Grafik 1:** Kırmızı / Kırmızımsı Kahverengi Mal Grubunun Yerleşmelere Dağılım Oranı

#### 4.2.2. Bej / Devetüyü / Açık Gri / Açık Kahverengi / Kırmızı Mal Grubu

Bejden açık gri, açık kahve ve kırmızıya kadar geniş bir renk skalası içeren bu mal grubu ENÇ'de Höyücek Mal 2'de ele geçerken; GNÇ'de Hacılar, Bademağacı ve Kuruçay D'de karşımıza çıkmaktadır.

**Yüzey ;** Hacılar'da GNÇ / EKÇ sonuna kadar devam eden bej renkli yüzey, mat boyalıdır (Mellaart, 1970). Höyücek Mal 2'de sarımsı, devetüyü, açık kahve, pembemsi bej ve kirli bej tonlardaki çanak çömleğin içinde ve dışında astar bulunmaktadır (Duru – Umurtak, 2005 : 28).

**Hamur ;** Hacılar'da bej ve deve tüyü renklerinde olan iyi pekişmiş olan hamur mineral ve mika katkıdır (Mellaart, 1970). Höyücek Mal 2'de hamur iyi

pekişmemiştir. Katkı boyutları gözle görünecek kadar iridir. Sağlam, iyi fırınlanmış çanak çömleğe TD ve KAD'da rastlanmıştır (Duru – Umurtak, 2005 :28).

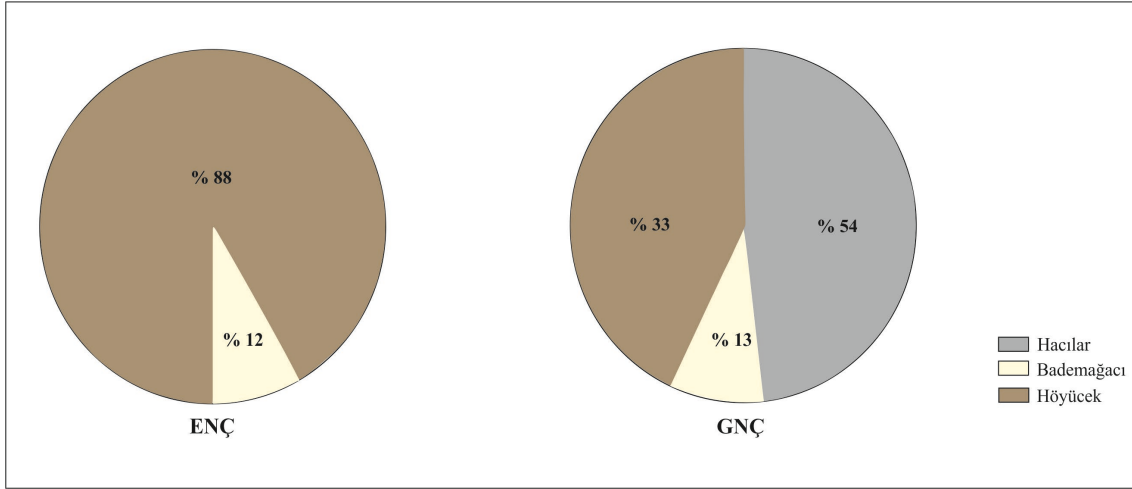

**Grafik 2 : Bej / Devetüyü / Açık Kahverengi / Kırmızı Mal Grubunun Yerleşmelere Dağılım Oranı**

#### 4.2.3. Kırmızı / Gri / Koyu Kahverengi Mal Grubu

Söz konusu mal grubuna Hacılar'da GNÇ'de rastlanmaktadır. Kuruçay'da A 2 ve A 3 mal grubu ENÇ'de ve GNÇ'de görülürken, Bademağacı'na gelindiğinde sadece ENÇ'de görülmektedir.

**Yüzey ;** Hacılar'da gri renkli, açkılı çanak çömlek formlarına rastlanırken (Mellaart, 1970 :240), Kuruçay A 2'de kırmızı, gri koyu kahverengi olan yüzey rengi A1'den daha koyudur. Söz konusu çanak çömleğin astarlanmaması sebebiyle yüzeyde renk dalgalanmaları olduğu gözlemlenmiştir. Bademağacı'nın ise ENÇ I'in 9. yapı katında ele geçen parçaların da yüzeyi astarsız olup, ince kenarlıdır ve kaplar açkılanmıştır (Duru, 1997). Bademağacı ENÇ II'nin 3. yapı katında görülen keramik genel olarak oldukça gelişmiş bir yapı tekniği ile belli biçimlerin ağırlıkta olduğu monoton bir çizgi izlemektedir. Kap kenarları ince ve yüzeyler düzgündür (Duru, 2004 : 529).

**Hamur ;** Kuruçay'da A 2 mal grubunda gri, bej, kahve tonlarındaki hamur iyi pişmiştir. A 3 mal grubu, küçük taşçıklar içeren bir hamura sahip olup yüzey rengi koyu griden siyaha kadar değişmektedir. Sayıları fazla olmamakla birlikte Bademağacı ENÇ

I'in 9. yapı katında koyu stl kahve, grinin tonlarında katkısız hamurlu anak mleęe de rastlanmaktadır (Duru, 1997). Aynı yerleřmede iyi piřirilmif krmızı, soluk krmızı ve bejimsi krmızı hamur rengine sahip anak mlek kaplar dikkat ekmektedir (Duru, 2004).

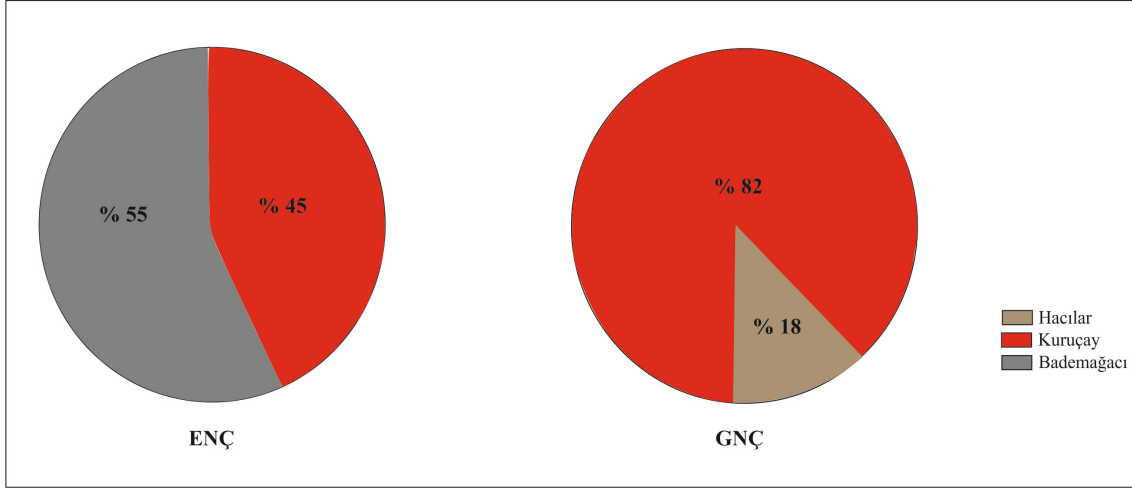

**Grafik 3 : Krmızı / Gri /Koyu Kahverengi Mal Grubunun Yerleřmelere Daęılım Oranı**

#### 4.2.4. Koyu Yzl Mal Grubu

Kuruay A 2, A3 mal grubu EN ve GN’de grlrken Kuruay’ın bařka bir mal grubu olan ‘E Tr Mal Grubu’ sadece GN’de grlmektedir. Hycek ‘Mal 1’ mal grubuna sadece EN’de rastlanmaktadır.

**Yzey ;** Kuruay A 2 ve A 3 mal gruplarında koyu gri ve siyah yzey rengine sahip anak mlek zerinde zaman zaman renk dalgalanmaları grlmektedir. E Mal Grubu’nun dıř yzeyi ok dzgndr. Hamur rengine ince bir astar bulunmaktadır ve akılıdır.

Hycekte Mal 1 grubunda koyu gri, gri, tonlarındaki anak mleklerin kendinden astarlı olanlarına da rastlanmaktadır (Duru, Umurtak 2005 :28).

**Hamur ;** Kuruay’da A 2 ve A 3 mal grupları tařık katkılıdır. A 2’de gri, bej, kahve renkli hamurluyken A 3 grubunun hamur rengi siyaha kadar deęiřen daha koyu renklidir. E Tr Mallar’da hamur rengi koyu gri ve kurřunidir. ok temizdir ve iinde

katkı izine rastlanmamıştır. Pişme çok iyidir ve yüksek ısıda pişirilmekten kaynaklı porselen görünümündedir (Duru 1994).

Höyücek'te taşıçık ve mineral katkı yoğun şekilde görülürken, fırınlama başarılı değildir. Bademağacında ise hamurun koyu gri renkli olduğu gözlemlenmiştir (Duru, 2003).

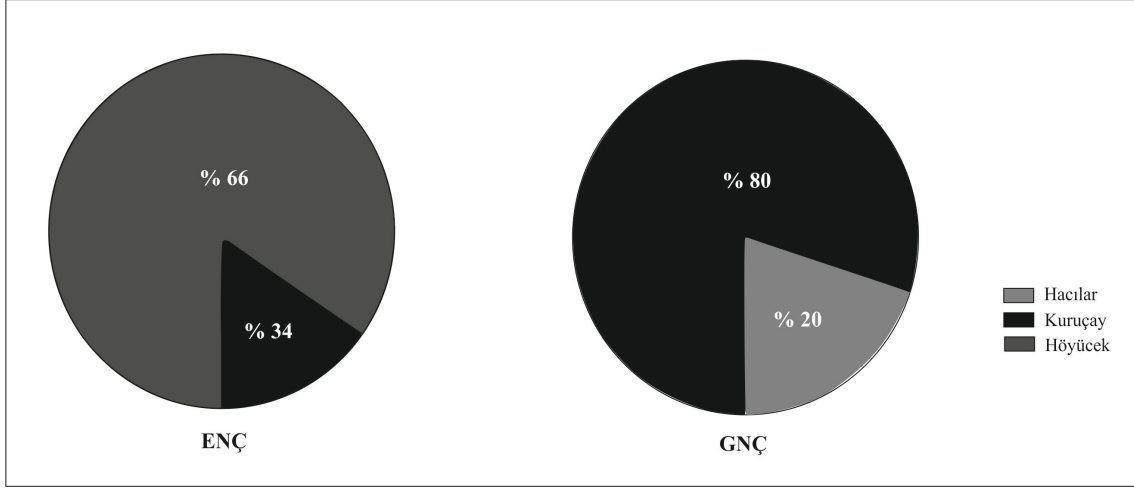

**Grafik 4 : Koyu Yüzlü Mal Grubunun Yerleşmelere Dağılım Oranı**

#### 4.2.5. Yalın Mal Grubu

Gri tonlarındaki 'C Türü Mallar' ENÇ, GNÇ'de görülmektedir.

**Yüzey ;** Koyu grinin tonlarında yüzey rengine sahip olan C Türü Malların yüzeyleri düzgündür açıkısız ve astarsızdır.

**Hamur ;** Hamur taşıçık katkılıdır. Kuruçay C mal grubu gri ve tonlarında hamur rengine sahiptir ve fırınlama iyi değildir (Duru, 1994 : 25).

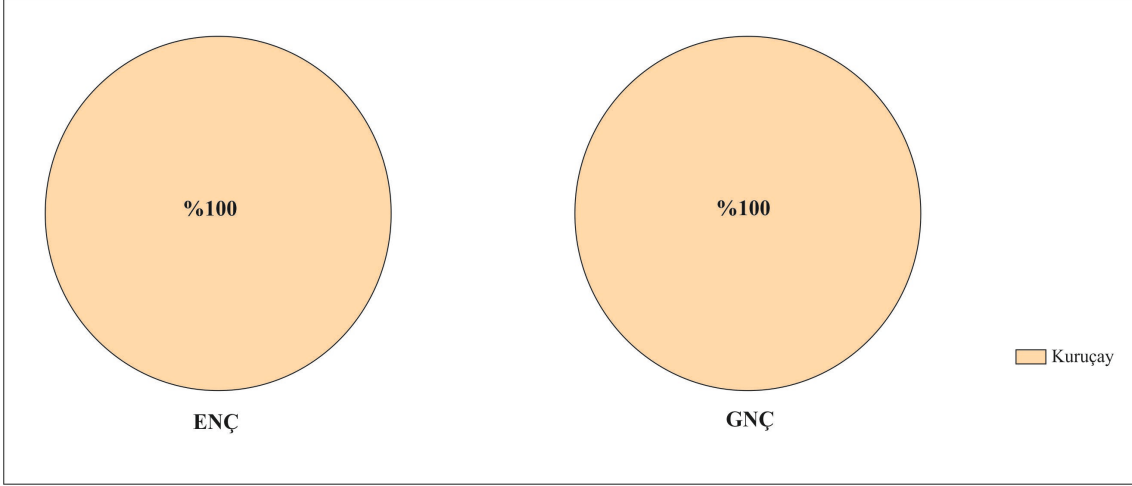

**Grafik 5 : Yalın Mal Grubunun Yerleşmelere Dağılım Oranı**

### **4.3. ERKEN NEOLİTİK KAP FORMLARI**

Pisidya / Göller Bölgesi'nde gerçekleştiren Hacılar, Kuruçay, Höyücek ve Bademağacı kazılarında fazla sayıda çanak çömlek ele geçirilmiştir. Bu çanak çömlekten 243 parça Neolitik malzemesi seçilerek bu parçaların çizimi tekrar yapılmıştır. Dönemin özelliklerini gösterebilmek için birbirinden farklı form ve farklı mal özellikleri gösteren parçalar seçilmesine özen gösterilmiştir.

#### **4.3.1 Erken Neolitik Dönem Form A : Kaseler**

Kaseler, ENÇ'de 7 ayrı form grubuyla en yaygın grubu oluşturmaktadır.

##### **4.3.1.1. Form A1 : Yayvan Kase**

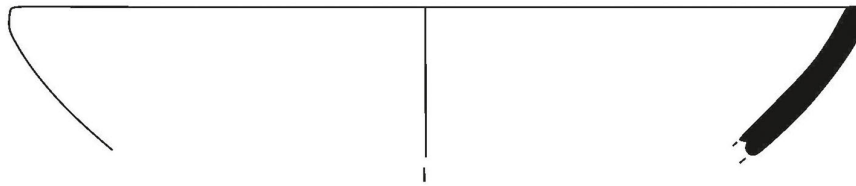

**Şekil 24 : Form A1**

Düz dudaklı, yayvan forma sahip kaselerdir.

Yayvan kaseler ENÇ boyunca, Hacılar hariç çalışma konusu olan tüm yerleşmelerde görülmüştür. Kuruçay 13. tabakada ele geçen örnekler düz dudaklıdır,

birinde kabın bir kesiminde belirgin bir şekilde çıkıntı vardır (Lev 1/3). İkinci örnek diğer parçalardan farklı olarak küresel bir gövdeye sahip değildir. (Lev 2/1) Kuruçay 12. tabakaya ait yayvan kaseler ise düz dudaklı ve yayvandır, ağzı dışa doğru hafifçe açılmıştır. 13. Tabakaya göre cidarı daha incedir (Lev 1/2-6).

Bademağacı ENÇ 1.yapı katında ele geçen dışa açılan , düz dudaklı ve yayvandır. ENÇ'de yayvan kase en az Bademağacı'nda görülmektedir (Lev 1/1).

Höyücek EYD'de ele geçen örnekler düz dudaklı ve yayvandır. (Lev 1/4). TD yayvan kaseleri düz dudaklıdır, ağzı dışa doğru hafifçe açılmıştır ve küresel gövdelidir (Lev 1/5) . TD yayvan kaselerden birinin ağız kenarı, kabın bir kesiminde hafifçe kalınlaşmaktadır (Lev 1/5). TD'de ele geçen yayvan kaselerden biri, düz dudaklı ve yayvandır.

#### 4.3.1.2. Form A2 : Basit Profilli Kaseler

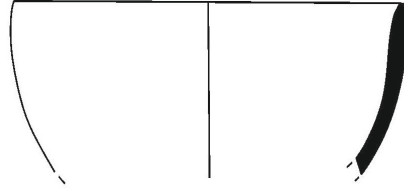

Şekil 25 : Form A2

Basit profil veren formlardır.

Bademağacı ve Höyücek yerleşmelerinde örneklerine rastlanan basit profilli kaseler, hafif içe dönen ağızlıdır (Lev 3/1-4). Höyücek EYD formlarında dolu tutamak (Lev 3/2) ve dikey silindirik tutamaklı (Lev 3/3) örnekleri bulunmaktadır. Kuruçay'da basit profilli kaselere rastlanmamaktadır.

#### 4.3.1.3. Form A3 : İe Kapanan Ađızlı Kaseler

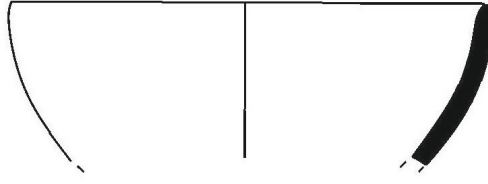

Şekil 26 : Form A3

Ađzı ie dođru kapanan kase formudur.

İe kapanan ađızlı kaseler alıřma konusu blgede sıkla grlmektedir. Kuruay'da ie dođru kapanan rneklerden biri parmak delikli tutamaktır (Lev 4/3). Bir diđeri, sz konusu blgede ele geen ie kapanan kaselerden daha daralan ađızlıdır ve gvdesi daha ovaldır (Lev 4/2).

Bademađacı EN II/3 tabakasında ele geen rnek basık gvdeli, karřılıklı ikiřer tp tutamaktır ve kapalıdır, řekerlik olabileceđi dřnlmektedir ve Refik Duru sz konusu bu rneđin Anadolu'dan tanınan bir rnek olmadıđını sylemektedir (Lev 4/4) EN II/2'de dikine silindirik tutamaktır rneđine rastlanır. (Lev 4/1) Hycekte dz dudaklı ince kenarlı geniř gvdeli rnekleri vardır (Lev 5/2).

#### 4.3.1.4. Form A4 : S Profilli Kaseler

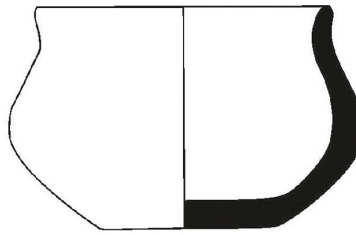

Şekil 27 : Form A4

S kıvrımlı kase formudur.

Kuruay 12 st tabakasında rastlanan S kıvrımlı kase rneđi, blgedeki diđer kaseler kadar belirgin bir S profil izmemektedir. Bademađacı S profilli kasesi, hafife dıřa ekik ađızlı ve belirgin S kıvrımlıdır (Lev 6/1). Hycek'te ađzı hafife dıřa ekik,

S kıvrımlı orta boy kaseler görülmektedir (Lev 6/4). Söz konusu formun ağız kısmının dışında şematik boğa başına benzeyen kabartmalı bir örnek de bulunmaktadır (Lev 7/2).

#### 4.3.1.5. Form A5 : Dışa Açılan Ağız Kenarlı Kaseler

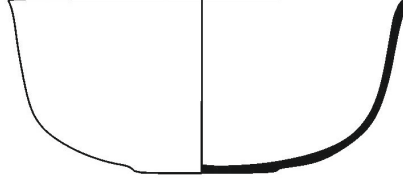

Şekil 28 : Form A5

Dışa açılan ağızlu kase formudur.

Kuruçay 12 alt tabakasında yayvan (Lev 8/1) ve nispeten daha düz yükselen gövdeli (Lev 8/2) dışa açılan ağızlu kase örnekleri bulunmaktadır. Höyücek EYD 1 ve EYD 2 tabakalarında rastlanan dışa açılan kenarlı kaseler genellikle oval gövdelidir (Lev 8/3 – Lev 8/1).

#### 4.3.1.6. Form A6 : Pervaz Ağızlı Kase

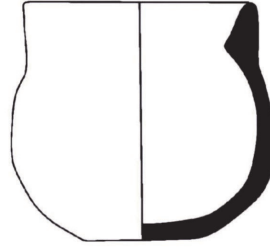

Şekil 29 : Form A6

İçe doğru kalınlaştırılmış dudaklı kasedir.

Tek örneğine Bademağacı'nda rastlanan pervaz ağızlu kase dışa doğru açılan ağızlu küresel gövdelidir (Lev 9/1).

#### 4.3.1.7. Form A7 : Omurgalı Kaseler

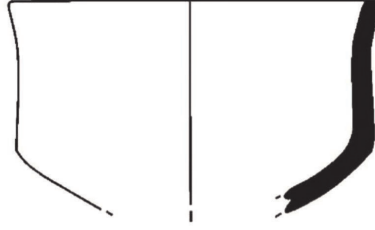

Şekil 30 : Form A7

Gövdeden keskin şekilde kırılan karınlı kase formudur.

Kuruçay'da geometrik bezemeli (Lev 10/1) ve gövdesi keskin bir şekilde kırılan formlar görülmektedir (Lev 10/2-5). Bademağacı ENÇ II'de görülen söz konusu form keskin şekilde kırılan karınlıdır (Lev 10/4). Höyücek EYD ve KAD dönemlerinde rastlanan omurgalı kaseler hafif dışa açılan ağız kenarlı ve gövdeden kırılan karınlıdır (Lav 10/3) (Lev 11/1).

#### 4.3.3. Erken Neolitik Çağ Form B : Minyatür Kaplar

##### 4.3.3.1. Form B 1 : Minyatür Kaplar



Şekil 31 : Form B 1

Küçük boyutlu formlardır.

Ele alınan örnekler ağız çapı 2.5 cm – 11 cm arası olan minyatür kaplardır. Kuruçay'da farklı formlarda görülen minyatür kapların; dışa çekik ağızlı (Lev 12/8), hafif S kıvrımlı (Lev 12/5), omurgalı (Lev 13/2) örnekleri bulunmaktadır. Bademağacında kapanan ağızlı, oval gövdeli ve dışa açılan ağızlı minyatür kaplar bulunmaktadır. Höyücek'e ait minyatür kaplar TD'ye aittir. Gövdesi oval kesitli ve ağız kenarına tutturulmuş parmak delikli yatay kulplu (Lev 12/3), hafif belirtilmiş kenarlı (Lev 13/4), dik (Lev 12/7) ve yayvan (Lev 13/1-3) kenarlı formları bulunmaktadır.

#### 4.3.4. Erken Neolitik Dönem Form C : Çömlekler

Erken Neolitik çömlekler 7 gruptan oluşmaktadır.

##### 4.3.4.1. Form C1 : İçe Kapanan Ağızlı Çömlekler

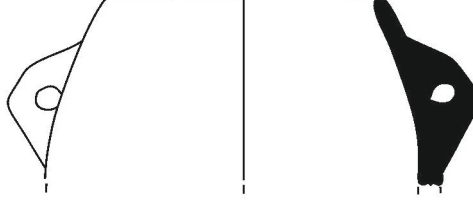

Şekil 32 : Form C1

Ağız içe doğru kapanan, genellikle şişkin karınlı formdur.

İçe kapanan ağızlı çömlekler ENÇ'de sık kullanılan formlar arasındadır. Kuruçay'da görülen içe kapanan ağızlı çömlekler genellikle daralan ağızlı ve ince cidarlıdır. Ağız kısmından sonrası kırık olduğu olduğu için gövdelerinin formu ya da gövdelerinde bir tutamağa sahip olup olmadığı açık değildir (Lev 16/2-3, Lev 17/1).

Bademağacı'nda ağız içe kapanan çömlekler, gövde kısmında karşılıklı dolu tutamaklı ve büyük depolama kabı olarak kullanıldığı düşünülmektedir. (Lev 18/3).

Söz konusu formun Höyücek'te küresel gövdeli, karşılıklı bir çift parmak delikli (Lev 14/1), gövdesine yanlardan basılarak oval biçim verilmiş, bir çift dikey ip delikli tutamaklı (Lev 14/2) ve düz dudaklı, parmak delikli tutamaklı (Lev 15/2, 16/1-4, 17/2) örnekleri görülmektedir.

#### 4.3.4.2. Form C 2 : Kısa Boyunlu Çömlekler

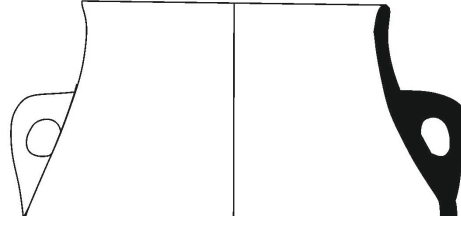

Şekil 33 : Form C 2

Kısa boyunlu ve genellikle şişkin gövdeli formlardır.

Söz konusu formun Kuruçay 12. tabakasında küresel gövdeli, geometrik bant kompozisyonu boya bezemeli (k 49-5) örneği vardır. Bademağacı'nda ENÇ I'de rastlanan kısa boyunlu form hafif dışa çekik dudaklı ve dolu tutamaktır (Lev 18/1, 19/2, 20/1). Höyücek'te boynu hafifçe belirtilmiş, armudumsu biçimli çömleklere (Lev 18/2), dikleşen boyunlu küresel gövdeli karın kesiminde karşılıklı ip delikli tutamağı olan orta boy çömlekle gözlemlenmiştir (Lev 18/3). Ayrıca dışa çekik dudaklı ve parmak delikli örnekleri de vardır (Lev 19/2).

#### 4.3.4.3. Form C 3 : Uzun Boyunlu Çömlekler

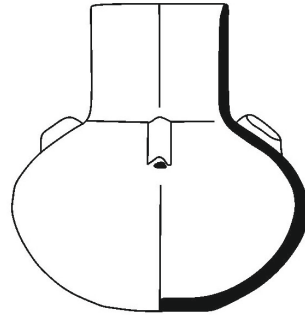

Şekil 34 : Form C 3

Uzun boyunludur ve genellikle şişkin gövdeli forma sahiptir.

Kuruçay'da hafif dışa çekik boyunlu örnekleri vardır (Lev 21/1, Lev 22/1). Höyücek uzun boyunlu çömleği geniş ağızlı ve düz diptir. Omuz kesiminde eşit aralıklı yerleştirilmiş 4 adet ip delikli dikey silindirik tutamak bulunur (Duru Umurtak 2005, ss.62). (Lev 21/2)

#### 4.3.4.4. Form C 4 : S Profilli Çömlekler

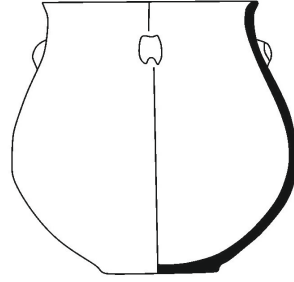

Şekil 35 : Form C 4

Kuruçay 12. tabakada söz konusu formun ağzı dışa açılarak S çizen, gövdesinde boynuzlu bir hayvanın betimi kabartma olarak bulunan, karşılıklı iki adet dikey kulplu örneği bulunmaktadır (Lev 23/1). Bademağacı'nda görülen S profilli çömlek farklı olarak daha yayvan ve karşılıklı 8 adet tutamağı bulunmaktadır (Lev 23/2). Höyücek TD çömleği, dudağı hafif dışa çekiktir, iri ve geniş gövdelidir. Ağız dışında boynuzlu bir hayvanın şematize betimi kabartma halindedir (Duru Umurtak 2005, ss.58) (Lev 24/1).

#### 4.3.4.5. Form C 5 : İç Bükey Boyunlu Çömlekler

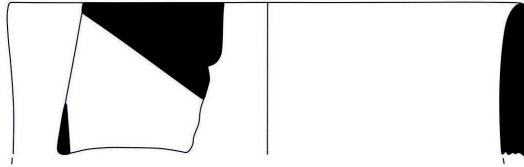

Şekil 36 : Form C 5

Yüzeyi düzgün, ağzı çukur biçiminde kıvrılan formdur.

Kuruçay 13. tabaka küçük ağız çaplı örnekleri bulunmaktadır. Kuruçay 12. tabakada ele geçen çömlekler; ince bant ve geometrik bant kompozisyonları şeklinde boya bezemeye sahiptir. Karşılıklı parmak delikli tutamak görülmektedir (Lev 25/3-4, 26/3). Höyücek'te ele geçen boya bezemeli bir örnek dudağı hafif dışa çekik, dikleşen boyunlu ve geniş gövdelidir. (Lev 25/5) Formun ip delikli tutamaklı örnekleri vardır (Lev 25/3-6).

#### 4.3.4.6. Form C 6 : Pervaz Ağızlı Çömlekler

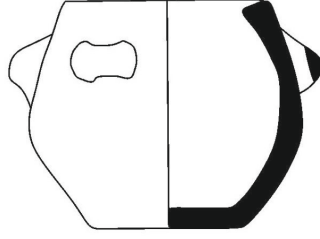

Şekil 37 : Form C 6

Ağız içinde pervaz şeklinde çıkıntısı olan formdur.

ENÇ'ye ait pervaz ağızlı çömleklere tek rastlanan yerleşme Bademağacıdır. Rastlanan örneklerden biri kapanan ağızlı ve derindir. Dudakları içeriye doğru uzatılarak, olasılıkla içindeki sıvının taşmasını dökülmesini önlemesi amacıyla – anti splash – verilmiştir (Lev 27/1) (Duru,1997, ss.154).

Ağız içinde pervaz şeklinde kapak yuvası bulunan diğer örnekler basit düz kenarlı ya da hafif açılan kenarlıdır. Yuvarlak gövdelidir, gövdede karşılıklı yatay tutamak veya dikey tutamak bulunur (Lev 27/2) (Duru, 2001 :15-2 )

#### 4.3.4.7. Form C 7 : Hole Mouth Çömlekler

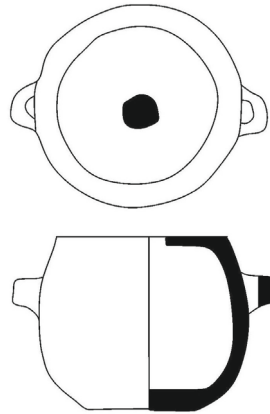

Şekil 38 : Form C 7

Ağız kısmı delik şeklinde daralan şişkin karınlı çömleklerdir.

Ele geçen tek örnek ENÇ 1 döneminde Bademağacında görülmüştür ve tüp tutamaklıdır (Lev 29/1).

#### 4.3.4. Erken Neolitik Çağ Form D : Ayrışık Kaplar

##### 4.3.4.1. Form D 1 : Ayrışık Kap

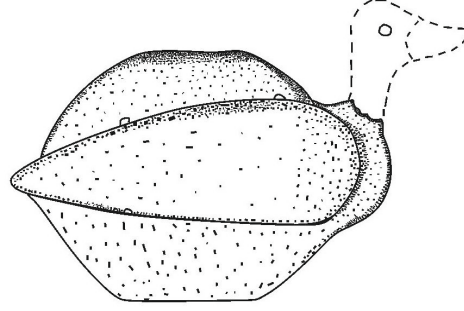

Şekil 39 : Form D 1

Başı ile boynunun bir kısmı eksik durumdaki kuş ritonudur. Kuşun sırtında çapı yaklaşık 2.5 cm olan bir delik, ritonun ağız durumundadır. Kanatlar kabartma şeklinde belirtilmiştir ; üzerlerinde yer alan dikey tüp tutamakları büyük olasılıkla kabı yüksekçe bir yere asmaya yarar (Lev 30/1) (Duru Umurtak, 2005).

##### 4.3.4.2. Form D 2 : Ayrışık Kap

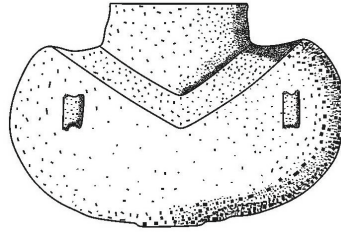

Şekil 40 : Form D 2

Kısa silindirik boyunlu, yüksek omuzlu, önden ve arkadan basıktır. Kapların geniş yüzeylerinde her iki tarafında ikişer tane dikey tüp tutamaktır. Böbreğe ya da bir kadın vücudunun boyun ve göğüs bölgesinin şematik betimi olabilir (Lev 30/2) (Duru Umurtak, 2005).

#### 4.3.4.3. Form D 3 : Ayrışık Kap

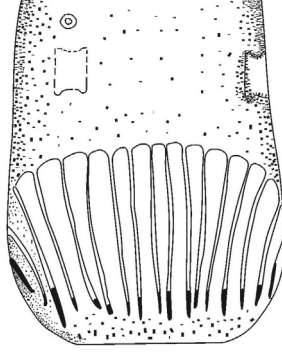

Şekil 41 : Form D 3

Ağız önden ve arkadan hafifçe basık, dairesel, gövdesi bot şeklinde olan kabın ön kısmı birbirine paralel, dikey derin çizgilerle vurgulanmıştır. Botun boyun kısmında ikisi kırık durumda, dört adet dikey silindirik tutamak yer almaktadır (Lev 31/1).

#### 4.2.5. Erken Neolitik Çağ Form E: Dipler

##### 4.2.5.1. Form E 1 : Düz Dip

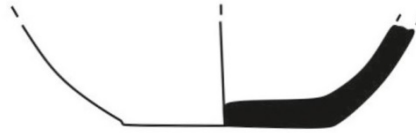

Şekil 42 : Form E 1

Düz dipler çalışma konusu olan bütün yerleşmelerde görülmekle birlikte bazen ince cidarlı, bazen de kalınlaştırılmış disk şeklindedir (Lev 31/1).

#### 4.2.5.2. Form E 2 : Halka Dip



Şekil 43 : Form E 2

Halka dipler Kuruçay ve Höyücek'te görülmektedir (Lev 34/1-2 ).

#### 4.3.6. Erken Neolitik Dönem Form F : Tutamaklar

##### 4.3.6.1. Form F 1 : Dolu Tutamak

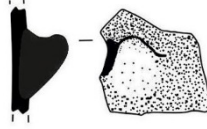

Şekil 44 : Form E 1

Tutmayı kolaylaştıracak herhangi bir açıklık bulunmaya bu tutamalara, Kuruçay ( Lev 35/1-2-4 ) ve Höyücek (Lev 35/3) yerleşmelerinde rastlanmaktadır.

##### 4.3.6.2. Form F 2 : Tüp Tutamak

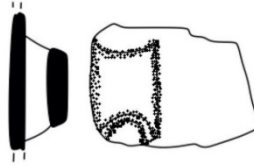

Şekil 45 : Form E 2

Kuruçay, Höyücek ve Bademağacı'nda dikey ve yatay tüp tutamaklar sayıca fazla olarak görülmektedir (Lev 36/1-2-3-4-5).

#### 4.3.6.3. Form F 3 : Parmak Delikli Tutamak

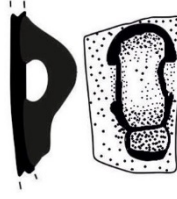

Şekil 46 : Form E 3

Kuruçay, Höyücek yerleşmelerinde görülen parmak delikli tutamaklar çok sayıda çanakta ve çömlekte görülmektedir (Lev 37/1-3 ). Kuruçay'da bazen gövdede bazen de ağız kısmının hemen altında görülen söz konusu kulp Höyücek'te genellikle gövdede karşılıklı bir çift olarak görülmektedir. (Lev 43/6)

#### 4.3.7. Erken Neolitik Dönem Bezemeler

Çalışma konusu bölgede ENÇ'de dikey bant bezemeye (Lev 39/1), eğik çizgi bezemeye (Lev 39/2), dalga motifine (Lev 39/3), baklava desenine (Lev 39/4) rastlanmıştır. Bunların haricinde dikey ve eğik çizgilerin bir arada kullanıldığı bezemeler (Lev 40/5), şevron bezeme (Lev 40/6) ve kafes bezeme (Lev 40/7) görülmektedir.

#### 4.4. GEÇ NEOLİTİK DÖNEM KAP FORMLARI

##### 4.4.1 Geç Neolitik Dönem Form A : Kaseler

###### 4.4.1.1. Form A 1 : Dik Kenarlı Kase

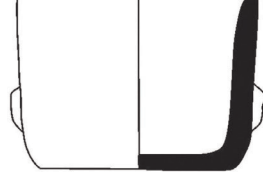

Şekil 47 : Form A 1

Kenarları dik yükselen, genellikle düz dudaklı kase formudur.

Söz konusu form ele alınan tüm yerleşmelerde görülmektedir. Hacılar IX tabakasında bulunan dik kenarlı kase boyutu çalışma konusu diğer yerleşmelerden daha küçüktür ve ağız çapında içe doğru hafif bir daralma söz konusudur (Lev 41/1).

Höyücek KAD'da dışa doğru genişleyen ağızlı, gövdesi üzerinde karşılıklı çift tutamaklılar bulunmaktadır. İki tutamağı birbirinden farklı, biri dolu diğeri şematik hayvan başı şeklindedir örnek ele geçmiştir (Lev 41/2). Ayrıca parmak tutamaklı örnekler de vardır (Lev 41/3). Kuruçay 11. Tabakada görülen dik kase, zikzak bezemelidir (Lev 41/4).

###### 4.4.1.2. Form A 2 : Yayvan Kase

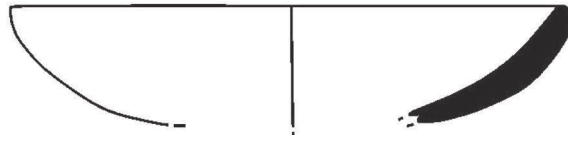

Şekil48: Form A 2

Dışa açılan ağızlı, yayvan gövdeli kase formudur.

Hacılar'da genellikle yayvan kaseler görülmemekle birlikte söz konusu dönem için tek örnek VI. tabakadandır. Kuruçay ve Höyücek yerleşmelerinde görülen yayvan kase düz dudaklıdır dışa doğru açılır (Lev 42/2-5). Kuruçay 11 alt sepet kulpludur( Lev

42/3). Höyücek KAD'da ise kabın ağzının dışında düzensiz bir kabartı bulunur. (Lev 42/4).

Söz konusu formda, Hacılar ve Kuruçay'da Höyücekteki kadar geniş ve belirgin yayvan gövdeli kaselere rastlanmamaktadır.

#### 4.4.1.3. Form A 3 : Basit Profilli Kase

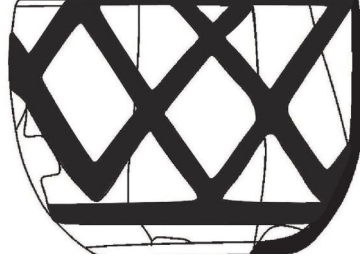

Şekil 49 : Form A 3

Basit kase formlarıdır.

Hacılar'da VI tabakada rastlanan basit profilli kase, dışa doğru açılan ağız kenarlı ve haç bezemelidir (Lev 43/2). Söz konusu yerleşmenin VII. tabakasında nispeten içe doğru kapanan ağızlı, baklava motifli örneği bulunmaktadır. (Lev 43/4). Kuruçay 11. tabakada içe dönük ağızlı bant bezemeli ve ip delikli tutamaklılar vardır. (Lev 43/1-3). Bademağacı GN 2 ve 1'de içe kapanan ağızlı ve dışa açılan ağız kenarlı basit kase örnekleri krem üzerine kırmızı boya bezemelidir (Lev 44/1). Höyücek'te düz dudaklı küresel gövdeli basit profilli kasede ağız içinde ve dışında karşılıklı bir çift kabartma görülmektedir (Lev 44/4 – 45/1).

#### 4.4.1.4. Form A 4 : İçe Kapanan Ağızlı Kase



Şekil 50 : Form A 4

Ağız içe doğru kapanan kase formudur.

Söz konusu formun Hacılar için tek örneği VIII. tabakadan gelmektedir. Oldukça yuvarlatılmış gövdeye sahip kaseyin ağız kısmı içe doğru kapanmaktadır (Lev 46/1). Kuruçay 11. Tabaka ve Höyücek KAD içe kapanan kaseleri düz dudaklı ve küresel gövdeye sahiptir (Lev 46/3-4). Höyücek KAD'da ağız içinde tek kabartma vardır (Lev 46/2).

İçe kapanan ağızlı kaselere Höyücek ve Kuruçay'da sıkça rastlanırken Hacılar'da ele geçen kaselerin ağız kenarları genellikle dışa eğilimlidir.

#### 4.4.1.5. Form A 5: S Profilli Kase

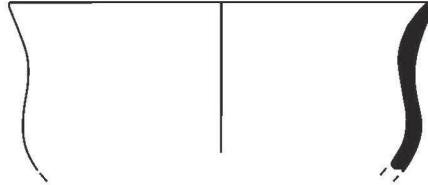

Şekil 51 : Form A 5

Hafif dışa çekik ağızlı ve gövdeden S kıvrımlı formdur.

Göller Bölgesi'nde rastlanılan Geç Neolitik S profilli kaseleri, genellikle dışa doğru açılan ağızlı ve küresel gövdelidir (Lev 47/3-5). Hacılar VI. tabakada dışa açılan ağızlı, küresel gövdeli örnekleri gözlemlenen söz konusu formun çapraz ve dikey bant bezemeli örnekleri vardır (Lev 47/1-2). Kuruçay'da baklava şeklinde bezemeli (Lev 47/4) ve tüp tutamaklılar (Lev 48/3) görülmektedir. Höyücek'te ise ağız dışında memecikliler bulunmaktadır (Lev 49/1).

#### 4.4.1.6. Form A 6: Dışa Açılan Ağız Kenarlı Kase

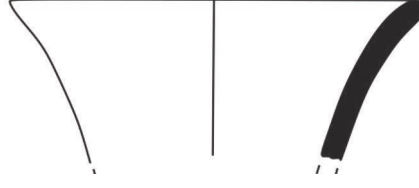

Şekil 52 : Form A 6

Ağız kısmının dışa doğru açıldığı formdur.

Hacılar IX ve VI tabakasıyla, Kuruçay 11. tabakada görülmüştür. Ağızları dışa doğru açılan parçaların cidarının genellikle aşağıya doğru daraldığı görülmektedir (Lev 50/1-2-3) .

#### 4.4.1.7. Form A 7 : Omurgalı Kase



Şekil 53 : Form A 7

Hafif dışa çekik ağızlı, genellikle gövdeden keskin bir şekilde kırılan formdur.

Genellikler ağız kısmı dışa doğru açılan söz konusu kaseler gövdeden kırılmaktadır. Hacılar VI. tabakada görülen bir örnek yatay boya bezemeli ve yayvan gövdelidir (Lev 52/2), Kuruçay 11. tabakada geometrik bezemelilere rastlanmaktadır (k Lev 51/3). Höyücek'te dışa çekik dudaklı, karnı keskin biçimde kırılan omurgalı kaselerden bir örnek diğerlerinden farklı olarak üç ayaklıdır (Lev 52/1).Ayrıca karşılıklı bir çift şematik hayvan başı şeklinde dikey tutamaklı (Lev 51/5) kaplar, ağız altında dikey ip delikli ve iki yanı kabartmalı tutamaklı kaplar (Lev 53/1) ve kabın

gövdesini tamamen kaplayan, kırmızı zemin üzerine beyaz boya ile yapılmış fantastik ve öyküsel bezemeli örnekler de bulunmaktadır (Lev 52/3).

Hacılar'da omurgalı kaseler çalışma konusu olan diğer yerleşmelerden hem daha zengindir hem de bezeme açısından daha çeşitlidir. Çeşitli kompozisyonlarda boya bezemeli parçalar vardır.

#### 4.4.1.8. Form A 8: Ağız Akıtacaklı Kase

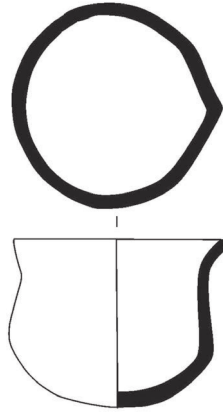

Şekil 54 : Form A 8

Ağız kenarlarından biri belirgin şekilde daha dışa çekik olan formdur.

Söz konusu forma Höyücek KAD'da rastlanmaktadır. Ağız akıtacaklı parçaların karnı belirtilmiştir (Lev 54/1) Bir örneğin akıtacak kısmının karşısına boğa başı eklenmiştir. Boğanın boynundan başlayan kabartma şeklindeki bant, kabın dibine kadar uzanmakta ve burada T şeklinde kesilmektedir. Kabın dip kesiminde zik zak biçiminde bir kabartma daha yer almaktadır (Lev 55/1).

#### 4.4.2. Geç Neolitik Dönem Form B : Minyatür Kaplar

##### 4.4.2.1. Form B 1 : Minyatür Kap



Şekil 55 : Form B 1

Minyatür kaplara Kuruçay ve Höyücek yerleşmelerinde rastlanmıştır. Kuruçay 11 üst tabakasında dışa açılan ağızlılardan bir örnek omurgalı ve kaide diplidir (Lev 56/3). Bardaklardan dışa açılan ağızlı kalın dipli, bant boya bezemeli parçalar görülmektedir (Lev 56/3).

Höyücek KAD'da basit özensiz yapılmış minyatür kaplara (Lev 56/1), dik kenarlı fincan olduğu düşülen minyatür kaplara (Lev 56/2) rastlanmaktadır.

#### 4.4.3 Geç Neolitik Dönem Çömlekler : Form C

##### 4.4.3.1. Form C 1 : İçe Kapanan Ağızlı Çömlek

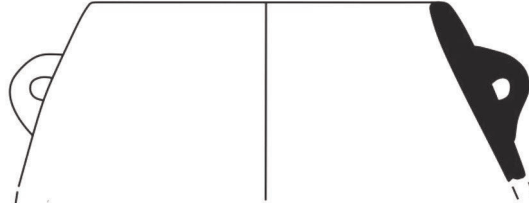

Şekil 56 : Form C 1

İçe doğru kapanan formlu çömleklerdir.

Hacılar VI'da depolama kabı olması muhtemel büyük boy içe kapanan çömlek, dolu tutamaktır (Lev 57/2). V şeklinde boya bezemeli olan bir örnek parmak delik tutamaktır (Lev 57/3). Söz konusu yerleşmenin VII tabakasında karşılıklı 4 adet parmak delik tutamağı olan çömlek ele geçmiştir (Lev 58/1). Kuruçay 11. tabakada parmak delik tutamaktı (Lev 57/1) ve Höyücek KAD'da düz dudaklı, ağızlarının alt kesiminde karşılıklı parmak delikli tutamaktılar görülmektedir. Kulpların gövdeye birleştirdiği kısımlarda kil, kabartı şeklinde yanlara doğru uzatılarak bazı şematik figürler oluşturulmuştur (Lev 58/2-3).

#### 4.4.3.2. Form C 2 : Kısa Boyunlu Çömlek



Şekil 57 : Form C 2

Boynu kısa olan çömlek formudur.

Hacılar VIII tabakada kısa boyunlu çömleğin karşılıklı dört adet tüp tutamağı bulunmaktadır (Lev 60/1). İp delik tutamaklı VII tabakaya ait diğer örnekte baklava desenli bezeme bulunmaktadır (Lev 60/2). Ayrıca VI. tabakada ip delik tutamaklı ve yatay boya bezemeli kısa boyunlu çömlek gözlemlenmiştir (Lev 61/1). Kuruçay 11. tabakada dışa açılan ağız kenarlı, boyun altından kırılan kısa boyunlu çömlek aynı zamanda boya bezemelidir (Lev 61/2). Kuruçay'ın aynı tabakasında ip delikli tutamaklı (Lev 61/3) örneği de bulunmaktadır. Höyücek KAD'da kısa boyunlu çömlek dışa açılan ağız kenarlıdır (Lev 62/3). Bademağacı GN'de söz konusu çömlekler boya bezemelidir (Lev 62/1).

#### 4.4.3.3. Form C 3 : Uzun Boyunlu Çömlek

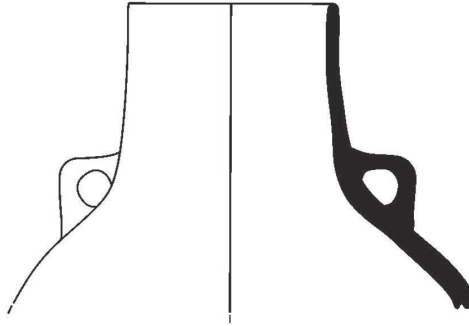

Şekil 58 : Form C 3

Boynu uzun olan çömlek formudur.

Hacılar VI'da uzun boyunlu küresel gövdeli çömlek karşılıklı dört adet tüp tutamaklıdır (Lev 65/2).

Kuruçay 11. tabakada dışa çekik ağızlı, yüksek boyunlu, hafif S profilli geometrik

boya bezemeli (Lev 64/2) ve bir çift şematik hayvan başı şeklinde dikey tutamaklı parçalar görülmektedir. Bademağacı GN tabakasında görülen kısa boyunlu çömlek örnekleri boya bezemelidir (Lev 65/1). Höyücek KAD'da silindirik uzun boyunlu, geniş karınlı karşılıklı bir çift parmak delikli çömlek görülmektedir. (Lev 64/1) Ayrıca boynu yüksek ve hafif iç bükey kıvrımlı ağzının dışında karşılıklı bir çift yarım küre şeklinde örnekler (Lev 66/2) ve geniş ağızlı sıkma boğazlılar da görülmektedir (Lev 67/1).

#### 4.4.3.4. Form C 4 : S Profilli Çömlek

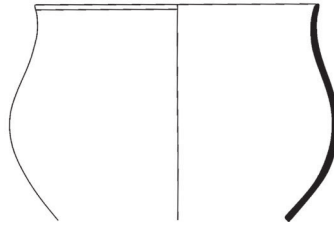

Şekil 59 : Form C 4

Dışa çekik ağızlı, şişkin gövdeli, S kıvrımlı formdur.

Hacılar VI tabakada söz konusu formun ip delikli tutamaklı örneklerden (Lev 68/1-2) bir tanesi ve dikey boya bezemelidir (Lev 68/1). Höyücek KAD'da görülen S profilli çömlek dışa açılan ağız kısmı ve küresel gövdesiyle son derece belirgin bir S çizen profile sahiptir (Lev 69/1).

#### 4.4.3.5. Form C 5 : İç Bükey Boyunlu Çömlek



Şekil 60 : Form C 5

Boynu iç bükey kıvrılan formdur.

Hacılar IX tabakasında rastlanan söz konusu form ip delikli tutamaklıdır (Lev 71/1). Kuruçay 11. tabakada dolu tutamaklı örneği vardır (Lev 72/2) Höyücek KAD'da

boyun kısmında yerleştirilmiş bir çift, kalın parmak delikli tutamak bulunmaktadır (Lev 71/2). Diğer bir örnekte ağzının dışında düzensiz kabartılar (Lev 71/4) görülmektedir.

#### 4.4.3.6. Form C 6 : Pervaz Ağızlı Çömlek

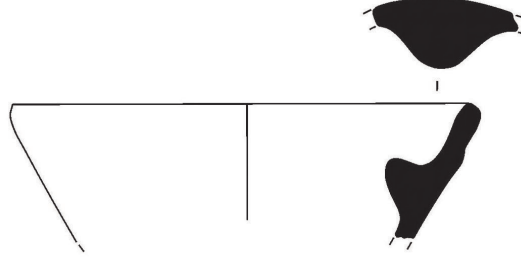

Şekil 61 : Form C 6

Ağız kısmının içe doğru eğim yaptığı formdur.

Çalışma konusu bölgede söz konusu dönem için sadece Kuruçay 11 üst tabakasında rastlanır diğer yerleşmelerde örneği gözlemlenmemiştir. Çömleğin ağız kısmının bir pervaz gibi içe doğru eğim yaptığı formdur (Lev 73/4).

#### 4.4.3.7. Form C 7 : Omurgalı Çömlek

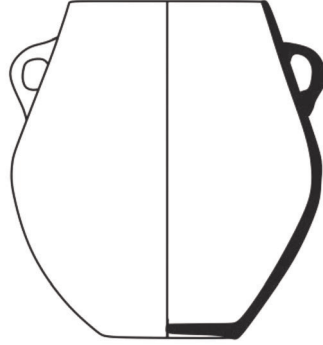

Şekil 62 : Form C 7

Gövdesi keskin şekilde kırılan formdur.

Hacılar VI. tabakada içe doğru daralan ağızlı gövdeden kırılan ve karşılıklı bir çift parmak delikli tutamağı olan örneği bulunmaktadır (Lev 74/1).

#### 4.4.3.8. Form C 8 : Matara

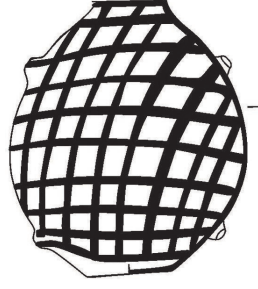

Şekil : Form C 8

Hacılar VI. tabakada alışılmamış bir form olan matara bulunmuştur. Söz konusu formun karşılıklı iki çift ip delikli tutamağı vardır ve boya bezemelidir (Lev 75/1).

#### 4.4.4. Geç Neolitik Dönem Form D : Ayrışık Kaplar

##### 4.4.4.1. Form D 1 : Ayrışık Kap

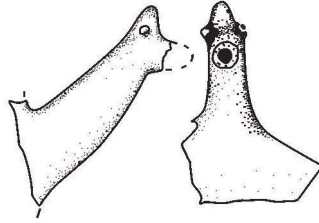

Şekil 64 : Form D 1

Kuruçay 11 üst tabakasında ayrışık kap örneğı olarak kuş ritonuna rastlanmıştır. İki gözü baş olarak tanımlanabilecek alanın dış tarafında ve mesafelidir. Yuvarlak olan ağız kısmı deliktir (Lev 76/1).

#### 4.4.4.2. Form D 2 : Ayrışık Kap

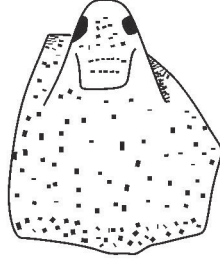

Şekil 65 : Form D 2

Höyücek'te görülen ayrışık kap bir kuş ritonuna ait baş ve boyundur. Kuşun gözleri, mevcut boşluklara birer obsidyen parçası yerleştirilerek vurgulanmıştır. Kırılan kısımda kabın içine ait olduğu anlaşılan düzgün yüzey, bu ritonun geniş ağızlı olduğunu göstermektedir (Lev 76/2).

#### 4.2.5. Geç Neolitik Dönem Form E : Dipler

##### 4.4.5.1. Form E 1 :Düz Dipler



Şekil 66 : Form E 1

Düz dipler çalışma konusu yerleşmelerin hepsinde görülmektedir. Kuruçay ve Höyücek yerleşmelerinde ele geçen dipler 3 cm'den 19 cm'e kadar değişmektedir. Kuruçay'da şerit boya bezemeli ( Lev 77/1-2) ve şematik figürlerle boya bezemeli ( Lev 78/1-4) dip parçaları görülmektedir. Höyücek yerleşmesinde, Kuruçay'da olduğu kadar bezemeli dip parçalarına rastlanmasa da gövdesi omurgalı ve dışa açılan formlu dipler bulunmaktadır (Lev 77/3-4, 78/2).

#### 4.4.5.2. Form E 2 : Halka Dipler

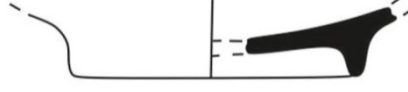

Şekil 67: Form E 2

Kuruçay'da ve Höyücek yerleşmelerinde halka dipler görülmektedir.(Lev 79/1-2) Höyücek'te rastlanan halka diplerden boya bezemeli olanlar da (79/3-8) bulunmaktadır.

#### 4.4.6. Geç Neolitik Dönem Form F : Tutamaklar

##### 4.4.6.1 Form F 1 : Dolu Tutamak

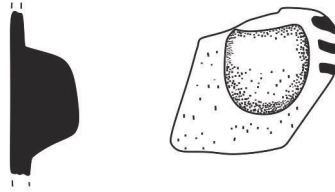

Şekil 68

Kuruçay 11 alt, 11 üst (Lev 80/1-2-3) tabakalarında, dolu tutamaklı örnekler vardır.

##### 4.4.6.2. Form F 2 : Parmak Delikli Tutamak

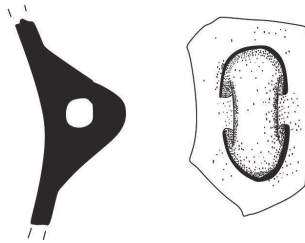

Şekil 69

Hacılar VIII’de (Lev 81/1) parmak delikli tutamaklar görülmektedir. Kuruçay 11 üst (Lev 81/2) ve Höyücek KAD tabakalarında da söz konusu tutamağa (Lev 81/3) rastlanmaktadır.

#### 4.4.6.3. Form F 3 : Tüp Tutamak

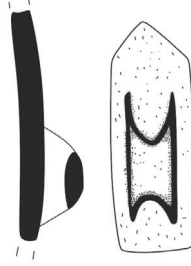

Şekil 70

Kuruçay’ın 11 üst (Lev 82/1-2) tabakasında söz konusu tutamalara rastlanmaktadır.

#### 4.4.7. Geç Neolitik Dönem : Bezemeler

Söz konusu dönemde ENÇ’ye göre boya bezemeli motifler çeşitlilik kazanmıştır. Yatay bant bezeme, çapraz bezeme, şevronlar, hac bezeme, baklava motifi, el motifi, dalga bezeme, eğik motifler, dikey bant bezeme görülmüştür.

Kuruçay 11 alt kasesinde yatay bant bezeme (Lev 43/1) görülmektedir. Hacılar’ın VII tabakasına ait kasesinde (Lev 43/4) (Lev 47/1), VI. tabaka (Lev 75/1) ve VIII tabaka çömleğinde (Lev 60/1) çapraz bezemeye rastlanmıştır.

Kuruçay 11 üst tabakasına (Lev 41/4), Bademağacı GN 2-1 tabakalarına ait kaselerde (Lev 65/3), ve Hacılar VI tabaka çömleğinde (Lev 57/13) şevron bezeme gözlemlenmektedir. GNÇ’de haç motifli bezeme görülen tek yerleşme Hacılar ‘ın VI. tabakasıdır (Lev 43/2). Kuruçay 11 alt tabakasında görülen kase örneğinde baklava motifli bezeme (Lev 47/4) bulunmaktadır. Kuruçay 11 üst tabakasında üçgen bezemeye (Lev 51/3) rastlanırken, Höyücek KAD’da el motifli bir örnek ele geçmiştir (Lev 52/3).

Bademağacı GNÇ tabakalarında dalga bezeme olarak yorumlanabilecek kase ve çömlek örnekleri gözlemlenmiştir (Lev 44/1). Hacılar VI. tabakaya ait kasede (Lev

48/2) ve çömlek formunda (Lev 61/1) eğik bezeme karşımıza çıkmaktadır. Hacılar'ın söz konusu tabakasına ait diğer bir örneğinde (Lev 47/2) dikey bant bezeme görülmektedir.

## BEŞİNCİ BÖLÜM

### HACILAR YERLEŞMESİ TABAKALANMA PROBLEMİ

Hacılar'ın ilk yedi tabakası ( VII - I ) çalışmanın ikinci bölümünde de bahsedildiği üzere Mellaart tarafından Akeramik Neolitik Dönem'e tarihlendirilmiştir. VII. ve VI. tabakalarda mimari bulguya rastlanılmamış sadece V. tabakada kerpiç duvarlı, terazzo tabanlı bir yapının içinde yuvarlak ve dikdörtgen planlı fırınlara rastlanılmıştır (Mellaart, 1970 : 4-5). Çakmaktaşı, taş keski, mermer kap parçaları ve birkaç aletin bulunduğu söz konusu bu tabaka C<sup>14</sup> sonuçlarına göre yaklaşık M.Ö 8200'lere tarihlenmektedir (Mellaart 1970 : 4-5). Hacılar'ın ilk yedi tabakasında Mellaart tarafından herhangi bir keramik parçasına rastlanılmamıştır. Hem C<sup>14</sup> ün verdiği tarih aralığı hem de çalışma alanında keramik buluntusuna rastlanılmaması Mellart'ın 1.5 m derinlikteki VII – I tabakalarını Akeramik Neolitik Dönem olarak değerlendirmesine neden olmuştur (Mellaart, 1970 : 5-6).

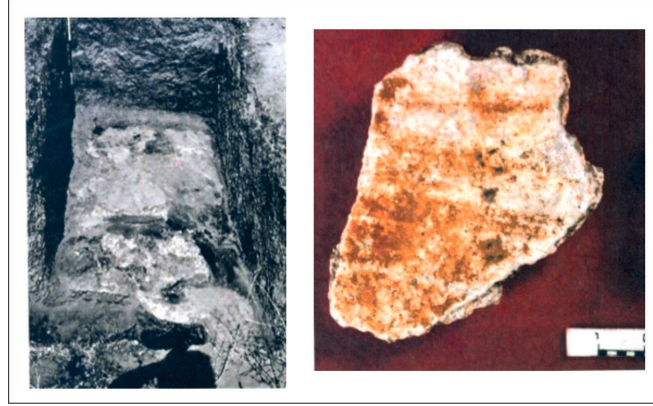

**Şekil 71 :** Kırımızı boyalı ve açık terazzo taban ve boyalı taban parçası  
**Kaynak :** Duru, 2012 : 34

R. Duru 1986 yılında Hacılar yerleşmesinin mezarlık alanını bulmak amacıyla sondaj çalışmaları yapmıştır. Hacılar'ın eteklerinde gerçekleşen söz konusu bu sondaj çalışmaları sonucunda kırmızı kireç harçlı bir taban ele geçmiştir. 1.5 – 2 m. derinlikteki bu tabanın üzerinde in situ durumunda koyu gri, grimsi kahverengi hamurlu ve açık, iyi pişirilmiş az sayıda keramik parçasına rastlamıştır (Duru 2007 : 333).



**Şekil 72:** R. Duru tarafından Akeramik tabakada bulunan keramikler  
**Kaynak :** Duru, 2012 : 34

Bulunan keramik parçalarından 4 tanesi form vermeyen gövde bölgesinden gelmiştir. Diğer iki parçanın biri dip diğeri ağız parçasıdır. Söz konusu parçalarda bitkisel katkı bulunmamakla birlikte, parçalardan birinin dışa devrik boyunlu küçük bir çömleğe ait olduğu düşünülmüştür. Refik Duru diğer gövde parçalarının da bir çömleğe ait olduğunu söylemiştir (Duru 1994 b : 5 ). Hacılar GNÇ'nin en yaygın mal grubunu; kırmızı boyalı, krem astar üzerine kırmızı bezemeli, iyi perdahlı kase ve çömlekler oluşturmaktadır (Mellaart 1970 :103). Refik Duru'nun terazzo taban üzerinde rastladığı keramik parçaları koyu renkli ve kaba mallardır. Dolayısıyla bu durum söz konusu bu parçaların Hacılar'm GNÇ döneminden daha önce bir döneme ait olduğunu düşündürmüştür. Ayrıca Hacılarda R. Duru tarafından bulunan 6 adet keramiğin Kuruçay'da 13. Tabakada görülen koyu gri ve kahverenginin tonlarındaki çömlek parçalarıyla eşleşmesi (Duru, 1994 b : 6 ) bu düşüncesini pekiştirmiştir.

R. Duru, Hacılar'm sadece Akeramik Neolitik Dönem katlarının Çanak Çömlekli Neolitik Dönem olduğunu ileri sürmemiş, aynı zamanda Mellaart'ın Geç Neolitik'e tarihlendirdiği IX –VI. tabakalarını, Erken Neolitik II olarak ele almıştır. Erken Kalkolitik'e tarihlenen V – I tabakaları ise Geç Neolitik – Erken Kalkolitik olarak değerlendirmiştir (Duru, 2016 : 26). Bu durum Hacılar'm tüm mimari tabakalarında değişikliğe neden olmuştur. Neolitik Dönemi EN I, EN II ve Geç Neolitik- Erken Kalkolitik olarak 3'e ayırmıştır. EN I'in M.Ö 9. Binyıl – 8. Binyıl aralığından başladığını düşünen Duru, söz konusu dönemin M.Ö 7. Binyılda sona erdiğini düşünmektedir. EN II'nin M.Ö 6500 – 6100 tarih aralığında olduğunu, Geç Neolitik –

Erken Kalkolitik'in de 6100 / 5500 yıllarını kapsadığını öne sürmüştür (Duru 2008:23-24) (Tab.12).

**Tablo 12 : Refik Duru Hacılar Yerleşmesi C<sup>14</sup> sonuçları**

Tabaka	M.Ö1 SDa	M.Ö1 SDb	M.Ö 2 SDa	M.Ö2 SDb
EN I / V	8200	7550	8300	7450
EN II / IX	6340	6060	6400	6010
EN II / VII	7050	6400	7150	6200
EN II / VI	6600	6210	6900	6000
EN II / VI	6340	6070	6400	6020
EN II / VI (?)	6160	5890	6220	5800
EN II / IIA	6210	5890	6350	5700
EN II / IA	5910	5720	6000	5640
EN II / VI	6400	6250	6430	6220
EN II / VI	6390	6240	6430	6210
EN II / VI	6380	6110	6400	6080

**Kaynak :** Duru, 2016 :26

U.D Shoop ve L. Thissen R. Duru'nun Akeramik tabakada bulduğu taş aletlerin Neolitik Dönem'den bilinen ve sıklıkla kullanılan aletler olmadığını ayrıca söz konusu bu taş aletlerin Hacılar'ın takip eden üst tabakasında bulunanlarla farklı olmadığını altını çizmişler, dolayısıyla söz konusu bu tabakaların (I –VII) Neolitik Dönem'e ait olma ihtimalinin düşük olduğu yorumunu yapmışlardır ( Shoop 2005 : 179, Thissen 2000 :142).

I D - I A	Erken Kalkolitik Sonu	I D - I A	Geç Neolitik /Erken Kalkolitik
II B - V	Erken Kalkolitik	II B - V	Geç Neolitik /Erken Kalkolitik
VI - IX	Geç Neolitik	VI - IX	Erken Neolitik II
ARA		ARA	
I - VII	Akeramik Neolitik	I - VII	Erken Neolitik I

**Şekil 73 : J. Mellaart'a Göre (sol) ve Duru'ya Göre Hacılar Tabakalanması (Sağ)**

**Kaynak :** Mellaart 1970, Duru 2016

Duru'nun belirttiği gibi I - VII tabakalarının Çanak – Çömlekli Neolitik Dönem'e ait olduğu kabul edildiğinde, söz konusu tabakadan alınan radyokarbon örneğinden yola çıkılarak elde edilen çanak çömleğin M.Ö 8300 – 7550 tarih aralığına denk geldiği kabul edilmelidir. Fulya Dedeoğlu, söz konusu bu tarih aralığının sadece Anadolu'da değil tüm Yakındoğu'da bu dönemde çanak çömleği tek kullanan yerleşmenin Hacılar olduğu sonucunu doğuracağını bu durumun da mümkün olmadığını düşünmektedir (Dedeoğlu 2010 : 66).

Thissen, IX – VI. tabakalar için, yerleşimin farklı tabakalarından alınan C<sup>14</sup> sonuçlarının birbirini doğrulamadığını düşünmektedir. Ayrıca söz konusu ahşap parçasının uzun ömürlü ağaçlardan yapılmış ahşap dikmelerden alınması, alınan örneğin yerleşim katlarından daha eski olma ihtimalini doğurduğu yorumunu yapmıştır. Birbirini destekleyen birkaç sonuca dayanarak IX yerleşim katı ile başlayan tabakaların %68 olasılıkla M.Ö 6400'lerde kurulduğunu ve I. tabakanın da M.Ö 6. binyılın ilk 200-300 yılı içerisinde, M.Ö 5700 civarından sona erdiğini düşünmektedir (Thissen 2000:143).

Antonio Sagona, Hacılar'ın söz konusu tabakalarında R. Duru'nun bulduğu 6 adet keramik parçasıyla tabakalanmasının değişmesi durumunun her ne kadar cazip gözükse de Mellaart'ın Akeramik tabanı ile Duru tarafından bulunan tabanın aynı döneme ait olduğu bir bağlantının elde edilmediği sürece olasılık olarak kalmak durumundadır yorumunu yapmıştır (Sagona-Zimansky, 2015).

J. Mellaart'ın Geç Neolitik Dönem'e, R. Duru'nun EN II 'ye tarihlediği Hacılar IX – VI tabakalarından mimari kalıntı veren tek tabaka VI. tabakadır. Söz konusu bu tabaka için Mellaart, Geç Neolitik Dönem'in en iyi temsilcilerindendir, yorumunu yapmaktadır (Mellaart, 1970 :23). VI. tabakanın yangınla son bulmuş olması mimarinin ve buluntuların korunmuş şekilde bulunmasını sağlamıştır (Mellaart 1970 :10). Söz konusu tabaka avlu etrafına dizilmiş yapılardan oluşmaktadır ve dikdörtgen planlı olan bu yapıların 2 katlı olduğunu düşünülmektedir (Mellaart, 1970 :11). Yapıların içinde mutfak olarak tanımlanan bir ön oda şeklinde ayrı bir mekan bulunmaktadır. Q 3-4-5 yapılarının içinde pişmiş ya da pişmemiş halde birçok çanak çömlek, figürin ele geçmesi bu yapılarda yerleşmenin bütün kutsal nesnelere belki de saklandığını işaret etmektedir. J. Mellaart söz konusu bu yapılarda çanak çömlek üretimi yapıldığını

düşünmektedir (Mellaart, 1970 :21). VI. tabakanın merkezi bir avlu etrafına yerleştirilen yapılarında içerden bölmeyle ikiye ayrılması ve iki katlı olması durumu Pisidya / Göller Bölgesi için bilindik ve çok kullanılan özelliklerden değildir. Yine çanak çömlek üretiminin yerleşmedeki ayrı yapıların içinde gerçekleşmesi de özel bir durumdur. Bu durum çalışma konusu bölgede ne Erken Neolitik'ten ne de Geç Neolitik'ten bilinen özellikler olmamakla birlikte mimaride rastlanılan bu gelişmişliğin J. Mellaart'ın tarihlediği gibi Geç Neolitik Dönem'e ait olması yüksek olasılıkta görünmektedir.

J. Mellaart'ın Erken Kalkolitik Dönem , R. Duru'nun Erken Kalkolitik / Geç Neolitik Dönem'e tarihlediği (V – I ) tabakalardan IV. ve III. tabakaların mimari bulgusu yetersiz olmakla birlikte (Çizim 8-9), II. ve I. tabaka mimarisi korunmuştur (Çizim 10-11-12).

Hacılar'ın II. tabakası ortak avlular etrafına düzenli olarak yerleştirilmiş yapılardan oluşmaktadır. Söz konusu bu yapılar Mellaart'a göre işlevsel olarak gruplanmıştır (Mellaart, 1970 : 25-29). II. tabaka yerleşiminin güneybatı, kuzeydoğu ve kuzeybatı olmak üzere 3 tane girişi vardır. İşlevleri değişen 11 yapıdan oluşmaktadır ve 3 ayrı avluya sahiptir. Kuzeybatı girişinin batısında 3 Nolu Yapı'nın bekçi odası olduğu, aynı sıradaki 1 Nolu Yapı yaşam alanı ve tahıl ambarı olduğu düşünülür. 7 ve 8 Nolu yapıların kutsal alan (bir figürin, bir mühür ve boncuk bulunduğu için bu şekilde yorumlanmıştır), 10 Nolu Yapı mutfak ve 11 Nolu Yapı'nın çömlek işliği olarak tanımlanmıştır. J. Mellaart ayrıca doğu ve batı taraftaki yapıların birbirinden ayrıldığını düşünmektedir. Yapıların duvar kalınlığı ve iççiliğın niteliğinden dolayı batı kısımda yaşayanların doğu kısımdakilere göre daha zengin olabileceğini ifade etmiştir (Mellaart, 1970: 34). Söz konusu bu mimari farklılık, ileri düzeyde çömlekçiliğın varlığı örgütlenmiş bir topluluğın yaşadığını göstermektedir (Dedeoğlu, 2010: 15).

Hacılar I'de hemen hemen kare planlı olan yapılar birbirine yapışık olarak inşa edilmiştir. Odaların içinde ve duvarların orta kısımlarına payandalar bulunmaktadır. Bu özelliklerin Kuruçay 7 ile benzer olduğu düşünülmektedir (Duru, 2008 :46).

Hacılar'ın çanak çömlek kronolojisi değerlendirildiğinde IX tabakasında açık gri bej, devetüyü renkleri hakimken, VIII. tabakada söz konusu bu renklere kahverengi de eklenmiştir. VII. tabakada devetütü ve kahverengi keramiklerde artış bulunmaktadır. VI.

tabaka krem, kırmızı, kızıl kahve renkleri yoğunlaşmıştır (Mellaart 1970b : 253). V. tabakada boya bezemede artış görülmektedir. Kırmızı, kırmızımsı kahverengi astar yoğun olarak gözlemlenmektedir (Mellaart 1970 :272). IV tabakada kırmızımsı kahve ve devetüyü- kahverengi hakimdir. Boyalı çanak çömlek V. tabakadan sonra belirgin olarak artmıştır (Mellaart 1970 : 112-113).

IX tabakasında, dışa açılan ağız kenarlı, S profilli kaseler ve boyunlu boyunsuz çömlekler hakim mal grubudur. VIII tabakada formlar IX tabakaya benzemekle birlikte omurgalı çanaklarda artış olduğu söylenebilir. Kısa boyunlu çömleklerin boyutlarının biraz daha büyük olması dışında hemen hemen formlar aynıdır (Mellaart 1970 :246-247). VII tabakada, kendinden önceki tabakalarla benzer formlar olmakla birlikte 4 tutamaklı kapların başlangıcının bu tabaka olması önemlidir. Söz konusu 4 tutamaklı kaplar II. tabakaya kadar devam etmiştir (Mellaart 1970 : 105). VI. tabaka en yaygın formu dışa açılan ağız kenarlı ve S profilli çanaklardır (Mellaart, 1970 :105). Omurgalı kaplar devam etmekle birlikte karın kısmı belirginleşmiştir. Kaideli çanaklar ve uzun boyunlu çömlekler ortaya çıkmıştır. Haç şeklinde bezeme ve hayvan başı şeklinde kabartma ilk kez bu tabakada görülmektedir (Mellaart 1970 :248 Lev 49).

J. Mellaart'ın Erken Kalkolitik'e, R. Duru'nun Geç Neolitik / Erken Kalkolitik'e tarihedığı tabakaların formlarına gelindiğinde V. tabakada büyük boyalı kaplar, fantastik bezemeler hayvan başı tutamaklar görülmektedir. Çömleklerde boyunlar belirgindir. Boyunsuz çömlekler azalmıştır. S profilli kapların kıvrımları daha belirgindir. (Mellaart 1970 :272 Lev 60-63). IV tabakada kırmızımsı kahve ve devetüyü- kahve rengi yüzey renkleri görülmektedir. Boyalı çanak çömlekte V. tabakaya göre artış bulunmaktadır. Dışa dönük ağız kenarlı mallar ve omurgalılar hakim mal grubudur. Ağzı akıtacaklı kaplar görülmektedir. Geometrik ve fantastik bezemeli kap sayısında artış bulunmaktadır (Mellaart 1970 : 112-113). II A- B bezeme açısından en çeşitli ve zengin tabakadır. Büyük boyalı kaplar bulunmaktadır, hayvan başı tutamaklar görülmektedir. 2 ayaklı kaseler bulunmaktadır. Kaideli diplere rastlanmaktadır (J. Mellaart 1970 : Lev 75-99).

Hacılar'da tabakalar arasında çanak çömlek yüzey renklerinde belirgin bir farklılık olmamakla birlikte boya bezeme V. tabakadan sonra gözle görülür şekilde artmış ve bezemeler çeşitlenmiştir. Hacılar IV. tabakadan sonra ağzı akıtacaklı kaplar

artmış, kaideli formlar ön plana çıkmıştır. I. tabakaya gelindiğinde dikdörtgen ve kare kapların görülmesi, kabartma ve baskı bezemeye rastlanması çalışma bölgesinin Neolitik Dönemi için bilindik özellikler değildir.

Hacılar I çanak çömleği diğer Erken Kalkolitik tabakalardan bezeme, astar, form olarak farklı olduğu için Mellaart bu tabakayı Erken Kalkolitik sonu olarak tabakalandırmıştır. Söz konusu tabakada fantastik bezeme yerini geometrik şekil ve çizgilerden oluşan bezemeye bırakmıştır. Beyaz boyalı çanak çömlek görülmüş, kabartma bezeme yaygınlaşmıştır. Dikdörtgen, kare kaplar gözükmeleri ve baskı bezeme yine bu tabakaya özgü özelliklerdendir (Mellaart 1970 :Lev 75-99).

Hacılar yerleşmesinin tüm mimari ve çanak çömlek özellikleri detaylı incelenmiştir. Tartışmalı olan Akeramik tabakalarda bulunan az sayıda keramik parçasının söz konusu tabakalara Çanak Çömlekli Neolitik demek için yeterli gelmemiştir. Hacılar VI. tabakada 2 katlı yapılar görülmesi (Mellaart, 1970 :11), söz konusu tabakaya ait Q 3-4-5 yapılarında çanak çömlek üretimi yapılması (Mellaart, 1970 :21) ve bir ön oda şeklinde ayrı bir odasının olması Erken Neolitik'ten daha geç bir dönemi yansıtmaktadır. Hacılar EKÇ I. ve II. tabaka yerleşimlerinin gelişmişlik düzeyi, yerleşim içi örgütlenme, I. tabaka mimarisinin Erken Kalkolitik olan Kuruçay 7. tabakayla birebir eşleşiyor olması bu tabakaların Refik Duru'nun öne sürdüğü gibi Geç Neolitik /Erken Kalkolitik geçişinde olmadığını düşündürmektedir. I. tabakanın Mellaart'ın iddia ettiği gibi Erken Kalkolitik sonlarını işaret etme olasılığı daha yüksek bir ihtimal olarak görülmüştür.

## ALTINCI BÖLÜM

### KARŞILAŞTIRMA VE DEĞERLENDİRME

Pisidya / Göller Bölgesi'nin mimari ve çanak çömlek buluntularına dayanarak hem bölgenin kendi arasındaki ilişki, hem de komşu bölgelerle olan ilişkisi saptanmaya çalışılmıştır. Anadolu dışında Ege Adaları ve Yunan Karasıyla bir ilişkisinin olup olmadığı da bu bölümde değerlendirilecektir.

#### 6.1. PİSİDYA / GÖLLER BÖLGESİ'NİN NEOLİTİK DÖNEM YERLEŞMELERİNİN KENDİ İÇİNDE DEĞERLENDİRİLMESİ

Pisidya / Göller Bölgesi'nde çalışma konusu olan yerleşmelerin (Hacılar, Kuruçay, Höyücek, Bademağacı) Neolitik Dönem katlarında ele geçen mimari ve çanak çömlek buluntuları, sadece o yerleşmeye özgü olabileceği gibi ortak noktada toplanan özellikler de gözlemlenmiştir. Söz konusu bu benzerlikler ve farklılıklar ENÇ'nin erken dönemlerinden GNÇ'nin sonlarına kadar kronolojik bir sırayla verilmeye çalışılmıştır.

##### 6.1.1. Mimari

Bademağacı EN I / 8 yapı katına ait C<sup>14</sup> sonucu yaklaşık M.Ö 7035 – 6705 tarih aralığını göstermektedir (Duru, 2005). Söz konusu EN I / 8 tabakasında rastlanan kırmızı ve siyah boya izleri olan kireç harçlı taban'ın (terazzo) yapım aşamasının sistemli bir çalışmayı ve deneyimi gerektirmesi (kireç taşının yakılıp daha sonra suyla söndürülmesi ve bunun da en uygun oranda çakıl – kum vb. ile karıştırılmasıyla yapılması) EN I / 8 tabakasında yaşayan yerli halkın belki de daha öncesinde de ev yapımını bildiğini düşündürmüştür (Duru, 2003 : 566). Söz konusu kireçli harç tekniğinin EN I / 8 tabakasından sonraki tabakalarda devam etmemesi, kireçli harcın Bademağacı'nda yaygınlaşmadığını göstermektedir. (Duru Umurtak 2002). Hacılar'ın Akeramik IV. ve V. tabakasında kırmızı aşı boyalı terazzo tabanlar bulunmaktadır ve bu özellik Bademağacı yerleşmesiyle paraleldir (Mellaart, 1970). Höyücek TD'de taban bastırılmış kildendir. Kuruçay'da ise çakıl taşı döşemedir.

Bademağacı EN I / 8 ve Höyücek EYD tabakalarında yapılar, dayanıksız malzemeden yapılmıştır. Söz konusu yerleşmelerde ikamet eden insanlar ağaç, dal

örgülü, çamur sıvalı bir yapı tekniğiyle yapılmış basit kulübelerde yaşarken, Hacılar VII – I tabakalarında kerpiç planlı konutlarda yaşadığı düşünülmektedir (Duru Umurtak, 2005 : 147).

Erken Neolitik'in ilerleyen dönemlerinde dal – saz – çamur ile yapılan ve dayanıksız olarak nitelendirilen evler ortadan kalkmış yerine kerpiç duvarlı çok sağlam yapıların ortaya çıkmıştır (Duru, 2016). Evler genellikle tek odalı, dikdörtgen planlıdır. Boyutları; Hacılar'da 6.5 x 5.5 ya da uzun kenarı 10.5, Höyücek'te 8.5 x 5.10 , Bademağacı'da 7 x 4.5 veya 5 x 3.5 civarındadır. Bademağacı'nda EN II / 3 tabakasının 8 Nolu Yapısı, EN II / 4B tabakasına ait yapıda, Kuruçay 12. Tabakasına ait 1 ve 2 Nolu yapılarda hafif yamuk planlıdır söz edilebilir. Ayrıca Hacılar Akeramik V. tabaka, Bademağacı EN II /3 tabakası 8 Nolu Yapı, Höyücek TD 4 ve 5 Nolu Yapılar olmak üzere 4 adet yapı diğerlerinden farklı olarak 2 odalıdır (Tab. 15).

Söz konusu dönemde genellikle 1m civarında genişliğe sahip olan kapılar uzun duvarın ortasında bulunur. Tam karşısında duvara bitişik fırın yerleştirilmesi, işliklere kısa ve alçak yükseltmeler yapılması gibi plan benzerlikleri bulunmaktadır. Fırınlardan önlerine kenarları yükseltilmiş bir alanın olması, duvarların oda içine bakan yüzlerine sığ nişler yapılması gibi ayrıntı paralellikleri bulunmaktadır (Duru, 1995).

ENÇ Bademağacı'nda duvarlar, normal kerpiçlerle kaplumbağa sırtlı kerpiçlerin bir arada kullanılmasıyla örülmüştür ( Duru Umurtak, 2005:18). Höyücek TD ile Hacılar'da da kaplumbağa sırtlı kerpiçler kullanılmıştır ancak Kuruçay'da söz konusu mimari yapı elemanı ele geçirilememiştir. (Duru, 1995: 725). Hacılar Akeramik V ve Bademağacı EN II / 4B tabakalarında duvarlar en alt sıradan başlayarak kerpiçle örülmüştür. Bademağacı EN II /2 tabakasının 5 Nolu Yapısının duvar sıvasında kırmızı boyalı üçgen süslemeye rastlanması bölgede tek örnektir. Kuruçay 12. Tabakada taş duvarlar kullanılmıştır (Duru Umurtak, 2005 : 147).

Diğer mimari yapı elemanları değerlendirildiğinde Hacılar'da Akeramik IV. ve V. tabakada avluda at nalı şeklinde ocağa rastlanmıştır (J. Mellaart 1970:4-5). Bademağacı EN II / 1 ocak tabanı bulunmaktadır (Duru, 2001), Bademağacı EN II / 2 tabakasında, 2 Nolu ev içinde kapı karşısında at nalı ocak (Duru, Umurtak 2003) ve Bademağacı EN II / 3 tabakasında 1 Nolu ev kapı karşısında at nalı ocak yapısı

gözlemlenmiştir. Höyücek TD, 2 Nolu yapıda kapı karşısında (Duru, 1991) ve Kuruçay 12. Yapı, 2 nolu odanın ortasında taşlarla çevrilmiş, at nalı şeklinde (Duru, 1989) ocak bulunmaktadır. Hacılar'da Akeramik V ve IV tabakalarında ve Bademağacı'nda EN II /3, 1 ve 8 Nolu Yapı ve EN II /4 tabakalarında fırın gözlemlenmiştir.

Hacılar'da avluda rastlanan fırın yapıları dikdörtgen planlıdır (J. Mellaart 1970:4-5). Bademağacı EN II / 2, 5 Nolu yapıda açık alanda (Duru, 2008) ve EN II /3 tabakasında, 1 Nolu ev içinde duvarın yanında dikdörtgen planlı fırına (Duru, 2016:54) rastlanmıştır. Söz konusu tabakanın 6, 7 ve 8 nolu evlerinin içinde de dikdörtgen planlı fırın bulunmuştur (Duru, Umurtak 2003).

Höyücek TD 1 Nolu Yapıda, kapı karşısında eşikten 60 cm yukarda dikdörtgen fırının tabanı çakıl taşı döşelidir. Evin içinde olduğu varsayıldığında fırın ile evin tabanı arasında büyük bir yükseklik farkı bulunmaktadır. Evin yıkılmasından sonra açık bir alanda bulunma olasılığı da diğer bir ihtimaldir (Duru Umurtak 2005). Höyücek TD, 3 Nolu yapının içinde ana kapının karşısında dikdörtgen planlı (Duru, 2016:59) fırın görülmüştür (Tab. 16).

Hacılar (Akeramik V. ve IV) Bademağacı (EN II / 3 - 1 ve 5 Nolu Yapılar) ve Höyücek'te (TD - 3 ve 4 Nolu Yapılar) silolar ele geçirilmiştir. Hacılar'da avlu olduğu düşünülen açık alanda silolar görülmektedir (Mellaart, 1970). Bademağacı EN II /3 tabakası 1 ve 2 Nolu evlerin arasında 6 gözlü silo görülmektedir. Boş olduğu için içlerinde ne depolandığı bilinmeyen bu kutuların derinlikleri 60 cm'dir. Üstü açık olması çok zor bir ihtimal olması düşünülerek ahşap kapakları olabileceği yorumu yapılmıştır (Duru, 2016:54).

Söz konusu bölgede Hacılar (Akeramik V ve IV), Bademağacı (EN II /3) ve Höyücek (TD 1 Nolu ve 4 Nolu Yapılar) yerleşmelerinde depolama kutuları bulunmaktadır. Höyücek TD 1 Nolu yapıda fırının bitişiğinde depolama amaçlı olduğu düşünülen kilden bir kutu bulunmaktadır. Kutunun bazı kenarları 3-4 cm. kalınlığında masif kil levhalardan, bazı kenarları ise ortasına yuvarlak kesitli kamışlardan bir perde konulduktan sonra iki taraflı kille sıvanmış levhalardan yapılmıştır (Duru, 1995). Höyücek TD 2 Nolu yapıda 3 sağlam kilden kutu bulunmuştur (Duru, 1993).

Pisidya / Göller Bölgesi'nde Kuruçay, Höyücek ve Bademağacı'nda ana toprağa kadar inilmiş (Duru, 2007) ancak Hacılar'da görülen Akeramik Neolitik tabakalara söz

konusu bu yerleşmelerde rastlanılmamıştır. Akeramik Neolitik Dönem'e ait tabakaların görülmesi açısından Hacılar bu bölgede tektir.

Ev içinde olan ocak ve fırınlar genellikle kapının karşısında konumlanmıştır ve at nalı şeklindedir. Genellikle dikdörtgen olan fırının önünde küllük (?) bulunmaktadır. Silolar hem ev içinde hem avluda görülmekle birlikte ortak kullanım amacıyla yapılmış olabileceği düşünülmektedir.

Fırın, silo, depolama kutusu görülmeyen Kuruçay 13 ve 12. Katlarında görülen tek mimari eleman örneği çakıl taşlarından yapılmış bir ocaktır. Pisidya / Göller Bölgesi'nde bu dönemdeki ortak mimarlık geleneğini Kuruçay tarafından desteklenmez. Bu farklılığın Kuruçay'ın kendine özgü savunma mimarisi ile çevresel faktör olarak çevrede taşın daha çok bulunmasından kaynaklandığı düşünülmektedir (Duru Umurtak, 2005 : 147).

Geç Neolitik Dönem'e gelindiğinde ; Hacılar'ın mimari plan veren tek tabakası olan VI. tabaka, Bademağacı GNÇ katları ve Kuruçay'ın 11. katında görülen yapıların tümü dikdörtgen planlıdır. ENÇ'de görülen yamuk dikdörtgenler, kenarları yumuşatılmış köşelere bu dönemde rastlanmamaktadır. Hacılar'ın VI. tabakasına ait odaların 2 katlı ve 2 odalı olması söz konusu dönem için tek örnek olması dolayısıyla önemlidir. Hacılar VI. tabaka ve Bademağacı 2. Yapı'da at nalı ocaklar görülmektedir. Bademağacı GNÇ mimarlığında yapılar kalın taş temellidir ve kapılarda tek sıra taş eşik bulunmaktadır. Kuruçay'da bu mimari hemen hemen aynı şekilde tekrarlanmaktadır. Kuruçay 12 ve Kuruçay 11 yerleşmelerindeki yapıların taştan olan duvar temelleri yaklaşık 1m. kalınlığındadır. Kuruçay 11. tabakada da kapı eşiklerine bir taş sırası konulmaktadır ( Duru, 2004 : 536). ENÇ kadar sağlam yapı elemanına çalışma konusu bölge için GNÇ'de rastlanmamıştır. Duvarlar genellikle kerpiçtir, Höyücek'te dikdörtgen prizması şeklinde kerpiçler kullanılmaktadır. Ayrıca birbirine paralel beş adet duvarla temsil edilen Höyücek KAD tüm mimari özellikleriyle bu dönemde çalışma konusu olan diğer yerleşmelerden ayrılmaktadır.

### 6.1.2. Çanak Çömlek

Pisidya / Göller Bölgesi'nde Neolitik Dönem çanak çömleği daha önce de belirtildiği üzere tüm malzemeyi değerlendirmede kolaylık sağlamak ve ortak bir dil kullanmak amacıyla yeni mal gruplarına ayrılmıştır. Yeni mal gruplarının dağılım oranı incelendiğinde (Grafik 6) ENÇ'de % 40 oranında görülen Kırmızı / Kırmızımsı Kahverengi Mal Grubu, GNÇ'de % 55.3 oranıyla artış göstermektedir. Bej / Devetüyü / Açık Gri / Açık Kahverengi / Kırmızı Mal grubunda GNÇ'de % 9 artış olmuştur. Kırmızı / Gri / Koyu Kahverengi Mal Grubu, ENÇ'de %27 görülürken GNÇ'de % 8.3 oranında görülerek söz konusu mal grubunda azalma gözlemlenmiştir. Koyu Yüzlü Mal Grubu ENÇ'de %16 görülürken, GNÇ'de %11.4 oranında görülmüş, söz konusu formda yaklaşık %5 azalma olmuştur. Bu durum koyu yüzlü renklerin söz konusu bölgede genellikle kaba mallarda görülmesiyle ilişkilendirilebilir. GNÇ'de kaba olarak nitelendirilebilecek mutfak kaplarının azalması, koyu kahverengi ve koyu yüzlü malların da aynı oranda azalmasına sebep olduğu düşünülebilir.

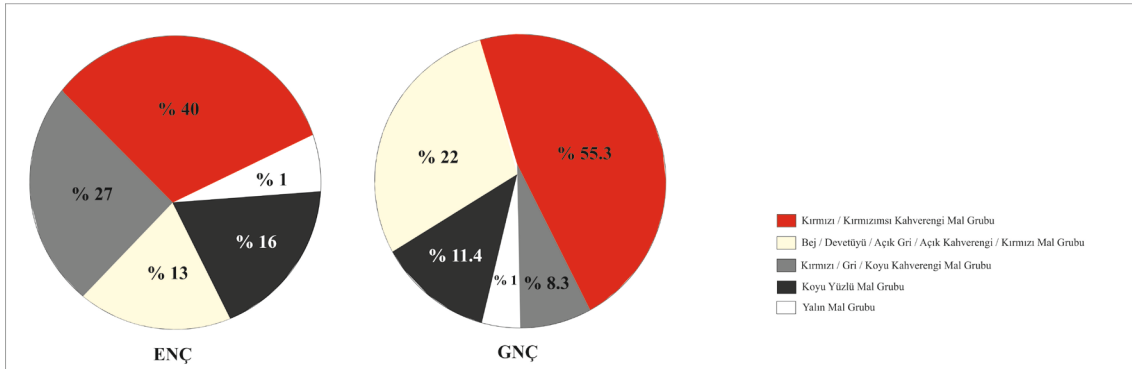

**Grafik 6 :** Pisidya / Göller Bölgesi ENÇ ve GNÇ'de Mal Grubu Oranı

Pisidya / Göller Bölgesi'nde çalışmaya alınan Erken ve Geç Neolitik'e ait tüm çanak çömleğin hakim mal grubuna bakıldığında büyük oranın Kırmızı / Kırmızımsı Kahverengi mal grubuna ait olduğu fark edilmektedir (Grafik 7). Bej / Devetüyü / Açık Gri / Açık Kahverengi / Kırmızı Mal grubu ile Kırmızı / Gri / Koyu Kahverengi Neolitik Dönem Mal grubuna aynı oranda rastlanmıştır. Koyu yüzlü mal grubu % 13, yalın mal grubu da % 1.5 oranında görülmektedir.

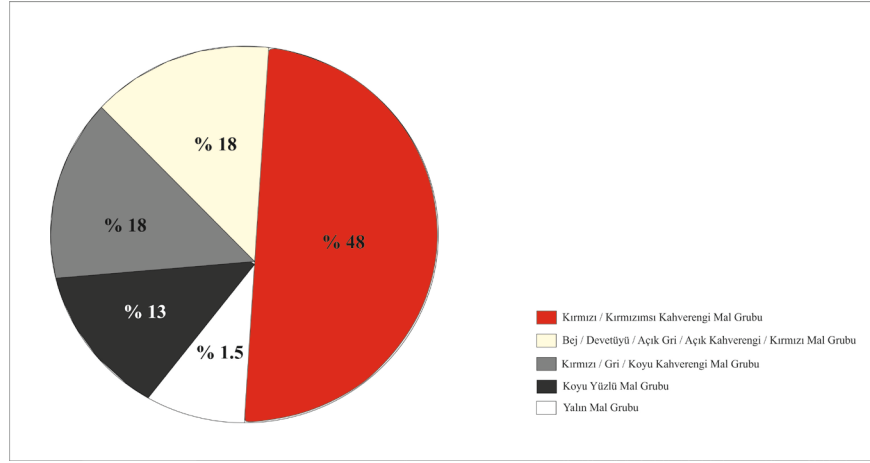

**Grafik 7 : Pisidya / Göller Bölgesi Neolitik Dönem Mal Grubu Oranları**

Erken Neolitik ve Geç Neolitik form gruplarına bakıldığında ; ENÇ’de Kuruçay, Bademağacı ve Höyücek yayvan kaseleri birbirine benzemektedir. GNÇ’de Bademağacı hariç çalışma konusu diğer tüm yerleşmelerde görülen söz konusu kasenin Höyücek örnekleri daha yayvandır. ENÇ’de Bademağacı ve Höyücek’te rastlanan basit profilli kasenin Höyücek’te tüp tutamaklı ve dolu tutamaklı örnekleri dikkat çeker. GNÇ’de çalışma konusu tüm yerleşmelerde görülen basit profilli kaseler genellikle boya bezemelidir. Höyücek örneğinde farklı olarak kabartma bezeme bulunmaktadır. ENÇ’ye ait içe kapanan ağızlı kaseler genellikle birbirine benzemekle birlikte Kuruçay örneği parmak delik tutamaklıdır. Bademağacında 4 adet tüp tutamaklı ve kapaklı örneği olan söz konusu formun bu şekline çalışma konusu bölgede başka yerleşmede rastlanmamıştır. GNÇ’ye gelindiğinde Bademağacı hariç diğer yerleşmelerde içe kapanan ağızlı kaseler birbirine benzer şeklide gözlemlenmiştir. ENÇ’de Kuruçay, Bademağacı ve Höyücek’te görülen S Profilli kasenin GNÇ’de Hacılar’da tüp tutamaklı örnekleri göze çarpmaktadır. Aynı zamanda ENÇ’de bezemesiz örnekleri görülen söz konusu formun GNÇ’de kafes, dikey, baklava bezeme gibi bir çok çeşitli boya bezemeli örnekleri bulunmaktadır. Dışa açılan ağız kenarlı kase Kuruçay’da ENÇ ve GNÇ’de varlığını sürdürürken Höyücek’te ENÇ’de görülürken GNÇ’de ortadan kalkmıştır. Söz konusu form Hacılar GNÇ de diğer yerleşmedeki örneklerinden daha ince cidarlı olarak yapılmıştır. Bölgedeki tek pervaz ağızlı kase Bademağacı ENÇ’de görülmüştür. Pisidya

/ Göller Bölgesi'nde sıklıkla kullanılan formlar arasında olan omurgalı kaselere ENÇ'de Kuruçay'da boya bezemeli tüp tutamaklı, GNÇ'de Höyücek'te fantastik bezemeli ve parmak delik tutamaklı örneğine rastlanmaktadır. Aynı dönemde söz konusu kasenin Hacılar'da yatay, Kuruçay'da üçgen boya bezemeli örnekleri dikkat çekmektedir. Ağzı akıtacaklı kaseye söz konusu bölgede sadece Höyücek GNÇ'de rastlanmaktadır. ENÇ'de sıklıkla kullanılan minyatür kaplar GNÇ'ye gelindiğinde Kuruçay ve Höyücek'te birkaç örnekle temsil edilmektedir.

Çömlek formları incelendiğinde içe kapanan ağızlı çömlekler ENÇ'de çalışma konusu bütün yerleşmelerde görülmektedir. Bademağacı'nda 4 adet tüp tutamaklı, dolu tutmaklı ve Höyücek'te parmak delik tutamaklılarla temsil edilirler. Söz konusu formun GNÇ'de Hacılar'da 4 adet karşılıklı parmak delik tutamaklı ve V şeklinde bezemeli olanlarına rastlanırken, Höyücek'te kabartma bezemeli ve parmak delik tutamaklıdır. Kısa boyunlu çömlekler ENÇ'den GNÇ'ye kadar devam eden formlar arasındadır. GNÇ örnekleri boya bezemeli olması dışında formlar benzerdir. Uzun boyunlu çömlek Kuruçay ve Höyücek'te birkaç örnekle temsil edilirken GNÇ'de sayıca artmış ve çalışma konusu tüm yerleşmelerde görülmüştür. ENÇ'de boya bezemesiz olarak karşımıza çıkan söz konusu formun GNÇ'de kırmızı boya bezemeli örnekleri göze çarpmaktadır. ENÇ'de Kuruçay, Bademağacı ve Höyücek'te görülen S Profilli çömlekler GNÇ'de sadece Hacılar ve Höyücek'te görülmüştür. Kuruçay ve Bademağacı'nda devamlılığını yitirmiştir. İç bükey boyunlu çömleğe Bademağacı'nda ne ENÇ'de ne de GNÇ'de rastlanmamış onun dışındaki çalışma konusu olan diğer yerleşmelerde devamlılığını korumuştur. Pisidya / Göller Bölgesi'nde Neolitik Dönem kaselerinde görülen gövdeden keskin bir şekilde kırılarak omurga oluşturma durumu çömleklerde varlığını koruyamamış, sadece Hacılar GNÇ'de tek bir örnekte görülmüştür. Pervaz ağızlı çömleklere ENÇ'de sadece Bademağacı'nda, GNÇ'de sadece Kuruçay'da rastlanmıştır. Çalışma konusu diğer yerleşmelerde söz konusu form iki dönemde de gözlemlenmemiştir (Tab. 17).

Çalışma konusu bölgede ENÇ'ye genel olarak bakıldığında en çok kullanılan form içe kapanan ağızlı çömlek ve minyatür kaplar olmuştur. İç bükey boyunlu çömlek, içe kapanan ağızlı kaseler, S profilli kaseler, kısa boyunlu çömlekler kullanılma oranları da birbirine yakındır ve söz konusu dönem için tercih edilen formlar arasındadır.

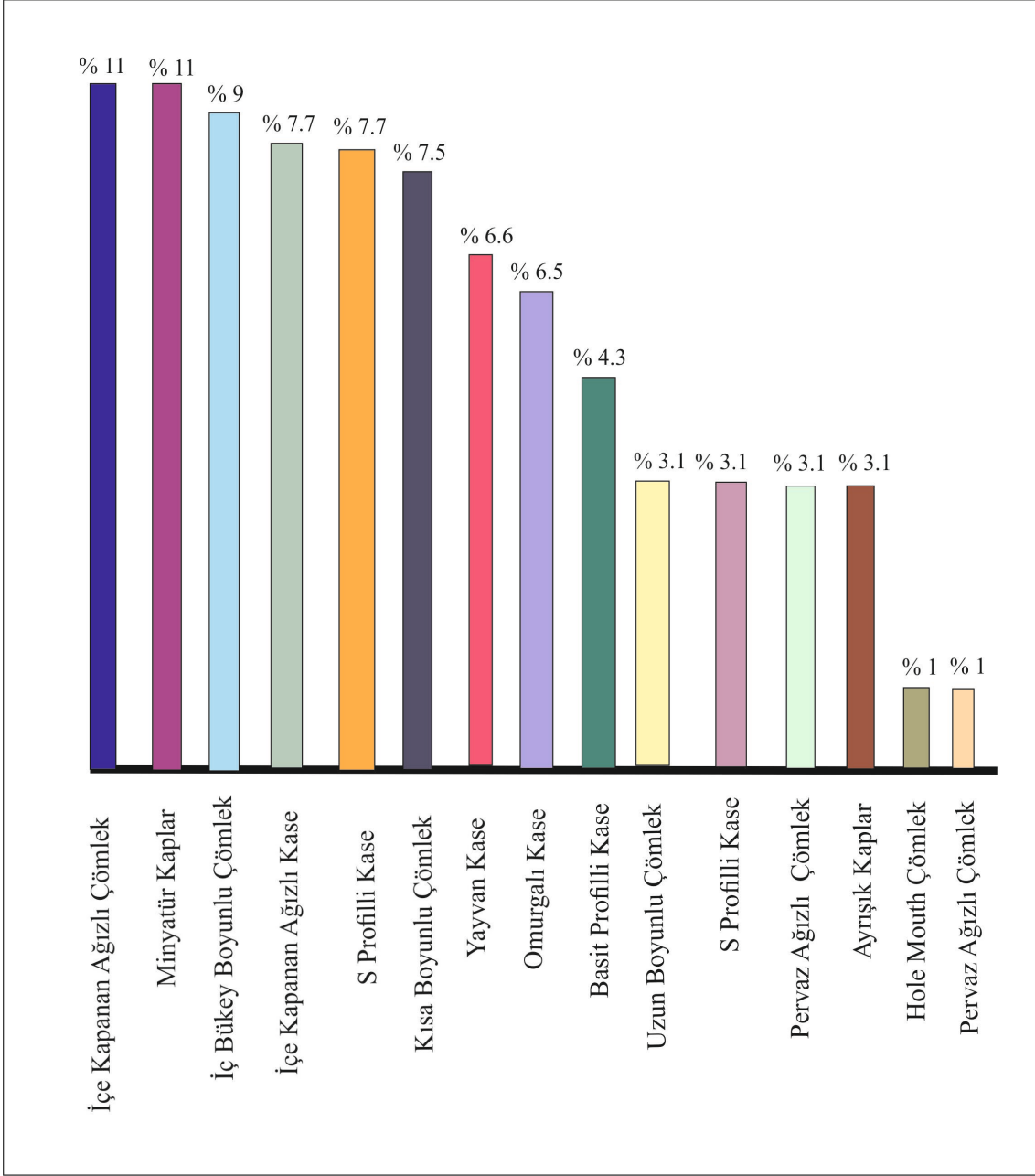

**Grafik 8 : ENÇ Form Oranları**

Geç Neolitik Dönem’de en belirgin özellik olan boya bezemenin artması dışında baskın form grupları da değişmiştir. ENÇ’de en çok kullanılan form olan içe kapanan ağızlı çömleklerin yerini omurgalı ve basit profilli kase almış, S profilli kase, kısa ve uzun boyunlu çömlekler hakim form grubunu oluşturmuştur. Minyatür kaplar, iç bükey boyunlu çömlekler, S profilli kaseler ENÇ’ye göre azalmıştır. GNÇ’de ilk defa görülen

formlar ise dik kenarlı, dışa açılan ağız kenarlı ve ağız akıtacaklı kaselerdir. Ayrıca söz konusu dönemde sadece Hacılar’da matara görülmüştür.

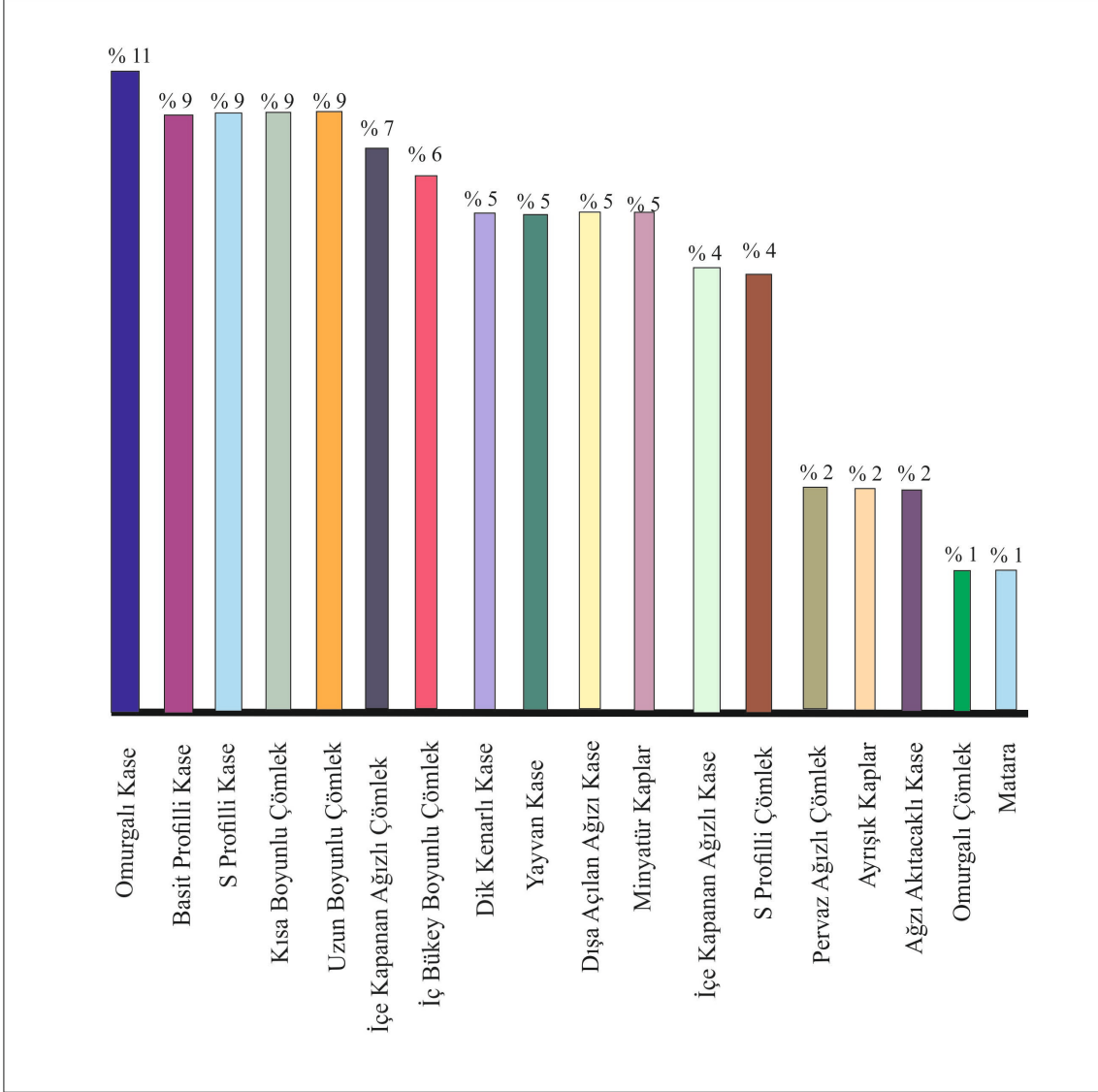

**Grafik 9 : GNÇ Form Oranları**

## 6.2. PİSİDYA / GÖLLER BÖLGESİ'NİN ANADOLU, EGE ADALARI VE YUNAN KARASI'NDAKİ BAZI NEOLİTİK DÖNEM YERLEŞMELERİYLE KARŞILAŞTIRILMASI

### 6.2.1. Hoca Çeşme

Edirne İli, Enez İlçesinde bulunan Hoca Çeşme 70 x 90m boyutlarındadır. 1990 -1993 yıllarında Mehmet Özdoğan tarafından kazılmıştır. IV, III ve II. tabakaları Neolitik döneme tarihlenmektedir. IV. ve III. tabakası M.Ö 6500 – 6000 dolaylarına, II.tabakası M.Ö 6030 – 5710 aralığına tarihlenmektedir (Özdoğan, 1988).

**Tablo 18 :** Hoca Çeşme Tabakalanması

I. Evre	a – e Alt Evreleri
II. Evre	4 -2. Yapı Katları
III. Evre	6-5. Yapı Katları
IV. Evre	7. Yapı Katı

**Kaynak :** Karul-Bertram, 2005 :118

IV. evrede ana kayanın üstünde yuvarlak planlı yapılar görülmektedir. Bu evrede bulunan üç yuvarlak yapı masif çevre duvarıyla çevrilidir (Özdoğan, 2007:415). III. evrede de sur duvarı kullanılmaya devam etmiş, 8 metre boyutunda yapıya rastlanılmıştır. Taban önce sarı daha sonra kırmızı aşı boyası ile boyanmıştır (Özdoğan, 2007:416). II. evrede yuvarlak planların kalkması dörtgen planlı, ocak ve fırına sahip yapılar görülmesi Pisidya/Göller Bölgesi ile benzerlik gösterse de yuvarlak planlı yapılara çalışma konusu bölgede rastlanmamaktadır.

IV. ve III. evre çanak çömleği kırmızı /kırmızımsı, siyah/siyahımsı ve kahverengi olmak üzere 3 ana mal grubunu içermektedir. Açık kırmızı yüzey renginin baskın olduğu bu tabakalarda çanak çömlek çoğu zaman astarlanmıştır (Karul-Bertram, 2005: 121). Söz konusu evrelerde ele geçen malzemenin alacalı oluşu diğer tabakalarda görülmediği için bu durumun bilinçli olarak yapıldığı yorumu yapılmıştır (Karul-Bertram, 2005:121).

IV. ve III. evrede S profilli derin kaseler, omurgalı kaseler, kısa boyunlu çömlekler etkin form grubundandır (Özdoğan, 1993 :185). II. evre çanak çömlek

formları III. evre ile benzer olmakla birlikte II. evrenin 4. Katında kırmızı üzerine beyaz ve beyaz üzerine kırmızı boyalı birkaç örnek (Karul-Bertram, 2005:125) bulunması önemlidir. II. evrenin 3. Yapı katında basit, içe kapanan ağızlı ve dışa açılan ağız kenarlı kaseler hakim form grubunu oluşturmaktadır (Karul-Bertham, 2005).

Hoca Çeşme yerleşmesinde IV. ve III. evrede görülen yuvarlık planlı yapılar çalışma konusu bölgeden bilindik değildir. Dörtgen planlı yapılardan oluşan II. evre Pisidya /Göller Bölgesi mimari özelliklerine daha yakındır. Çalışma konusu bölgede olduğu gibi Hoca Çeşme IV. III. evrelerinde de kırmızı mal grubu, hakim mal grubudur. S profilli kaseler, omurgalı kaseler ve kısa boyunlu çömlükler çalışma konusu bölgede hem Erken Neolitik Dönem’de hem de Geç Neolitik Dönem’de görülen formlar arasındadır. Hoca Çeşmede söz konusu formların tutamakları Pisidya /Göller Bölgesi’ne göre daha aşağıdadır.

### 6.2.2. Barçın Höyük

Bursa’nın Yenişehir ilçesinde yer alan Barçın Höyük, Barçın Köyü’nün 4 km güneyinde bulunmaktadır. İlk kazı çalışmaları J. Roodenberg başkanlığında yapılmıştır (Roodenberg, Van, As, Alparslan Roodenberg, 2008 :55). 2007 yılından bu yana F. Gerritsen, Hollanda Arkeoloji Enstitüsü adına kazılara devam etmektedir (Gerritsen, Özbal, 2009: 457).

**Tablo 20 :** Barçın Höyük Tabakalanması

I. Tabaka	Bizans
II. Tabaka	Hellenistik ve Roma
III. Tabaka	Demir Çağı
IV. Tabaka	Tunç Çağı
V. Tabaka	Kalkolitik Çağ
VI. Tabaka	Neolitik Dönem

**Kaynak :** Gerritsen, Özbal, Thissen, 2013 : 57

6 ana tabakadan oluşan höyükte Neolitik Dönem kendi içinde evrelere ayrılmıştır. Evreler VI e’ den VI a’ya erkenden geçe doğru sıralanmıştır. C<sup>14</sup> tarihleri

VI e için M.Ö 6620-6510, VI e / VI d Geçiş M.Ö 6500-6420 ve VI d /VI c Geçiş evresi için M.Ö 6330-6270 aralığındadır (Gerritsen, Özbal, Thissen, 2013 :57).

Yerleşimde dikdörtgen planlı yapılarda ahşap dikmelere rastlanması, evler arasında avlu olması çalışma konusu yerleşmelerden Hacılar ve Bademağacı'dan tanıdaktır. Evlerin zaman içinde terkedilmesi üzerine aynı alana yapılar tekrar inşa edilmiştir ve evlerin arasındaki avlular ölüleri gömmek için de kullanılmıştır (Gerritsen, Özbal, 2009 : 460).

Barçın Höyük'ün en erken evresi olan VI e evresine ve geçiş evresi olan VI e /d evresine ait çanak çömlekte yoğunlukla şist katkı gözlemlenmiştir. Çalışma konusu bölgede söz konusu katkıya rastlanılmamaktadır. VI e evresinde çanak çömlekte krem ve açık kahverengi, VI e /d daha koyu yüzey renkleri yoğunluktadır (Gerritsen, Özbal, Thissen, 2013 :61). Pisidya / Göller Bölgesi'nde kırmızı /kırmızımsı kahverengi daha yoğun görülmektedir

VI d evresine ait çanak çömlek kalsit katkılıdır ve kalsit katkı da Pisidya /Göller Bölgesi'nde görülen katkılar arasında değildir. Bu evrede diğer evrelerden farklı olarak en sık görülen yüzey renkleri krem rengi, açık kahverengi, kırmızı, kırmızımsı kahverengidir. Söz konusu renkler çalışma konusu bölgede sıklıkla görülen yüzey renkleridir (Gerritsen, Özbal, Thissen, 2013 :61).

Barçın VI e evresinde en fazla görülen formlar basit profilli kase ve içe kapanan ağızlı çömleklerdir (Gerritsen, Özbal, Thissen, 2013 :Fig. 17: 1-7). Bu evrede aynı zamanda dörtgen kaplara da rastlanılmıştır (Gerritsen, Özbal, Thissen, 2013 :Fig. 17: 9-10). Çalışma konusu bölgede basit profilli kase ve iç kapanan ağızlı çömleklere sıklıkla rastlanılsa da söz konusu dörtgen kaplara benzer form ele geçmemiştir.

VI e/d evresinde görülen basit profilli ve pervaz ağızlı kaseler, içe kapanan ağızlı çömlekler oldukça benzerdir (Gerritsen, Özbal, Thissen, 2013 :Fig. 18: 1-5). VI d evresinde de söz konusu form benzerliği devam etmektedir. S profilli kaseler, kısa boyunlu çömlekler, ip delikli tutamaklar (Gerritsen, Özbal, Thissen, 2013 :Fig. 18: 6-15). birebir benzeşmektedir.

### 6.2.3. Çatalhöyük

Konya'nın Çumra İlçesi'nin kuzeyinde bulunan Çatalhöyük'te ilk kazı çalışmaları 1961 – 1965 yılları arasında J. Mellaart ile başlamış (J. Mellaart, 1962 :41), 1993 yılında I. Hodder tarafından devam etmiştir (Hodder, 1996). Doğu Çatalhöyük ve Batı Çatalhöyük olmak üzere iki konisi bulunan söz konusu yerleşmenin 12 yapı katından oluşan Neolitik katları Doğu Çatalhöyük'te yer almaktadır. Batı Çatalhöyükte ise Kalkolitik tabakalar ele geçirilmiştir (Mellaart, 2003:33).

**Tablo 20:** Çatalhöyük Tabakaları'nın C<sup>14</sup> Sonuçlarına Tarih Aralıkları

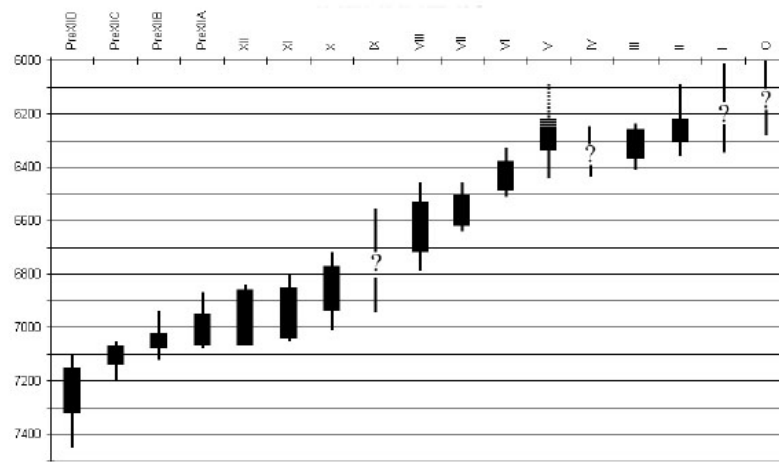

**Kaynak :** Hodder, 2006 : Fig. 18

Söz konusu yerleşmenin Neolitik dönemi C<sup>14</sup> sonuçlarına göre yaklaşık M.Ö 7300 – 6000 tarih aralığında bulunmaktadır. Çatalhöyük'te görülen birbirine bitişik ve ortak duvarlı evler çalışma konusu bölgede tanınan bir özellik değildir (Mutluay 2010, 69).



**Şekil 74 : Çatalhöyük Mimari Planı**  
**Kaynak : Naumann, 1985 : 226**

Bazen kare, bazen dikdörtgen planlı evlerde ocak mekan içindeki merdivenin altında bulunmaktadır ve ana odadan ayrı bir mutfığa sahiptir (Suna, 2001). Çalışma konusu bölgede ocaklar genellikle at nalı şeklinde olup, kapının karşısına konumlandırılması yönüyle Çatalhöyük'ten tamamen farklıdır.

Çatalhöyük'te genellikle panolara ayrılan iç mekan, duvar resimleriyle süslenmiştir (Hodder, 2015). Bademağacı ENÇ II / 2 tabakasında 5 Nolu eve ait olduğu düşünülen kırmızı boyalı üçgen dizilerinin bulunduğu bir duvar parçasına rastlanılmıştır. Bu parça R. Duru tarafından sıradan evden farklı nitelikteki bir konutun parçası olabileceğine yorumlanmıştır. Pisidya / Göller Bölgesi Neolitik dönem mimarlığında böyle bir duvar süslemesiyle ilk kez karşılaşmıştır ve Höyücek yerleşmesinde yer alan kutsal nitelikli yapılar da dahil böyle bir uygulamaya rastlanılmamıştır. Bademağacı'nda görülen üçgen sıralı kompozisyonlar Çatal Höyük III ve VI. yapı katlarında görülmektedir (R. Duru, 2003 : 569).



**Şekil 75:** Bademağacı Boyalı Duvar  
**Kaynak :** R.Duru 2015: 58

Çanak çömlek özellikleri değerlendirildiğinde; Doğu Çatalhöyük'te küçük ve orta boy grupta çok yaygın olmayan basit profilli kaseler, (Yalman 2013 :149) Bademağacı ENÇ örneği ile (R. Duru 2000-2001, Lev 17-6) oldukça benzerdir.

Çatalhöyük'te S profilli kaseler, Pisidya / Göller Bölgesi'nde rastlananlar kadar belirgin kıvrımlı olmamakla birlikte çalışma konusu bölgedeki dışa açılan ağız kenarlı olarak adlandırılmış mal grubuna daha çok benzerdir. Kuruçay 12 üst ve Hacılar VI. tabakalarında görülen söz konusu forma Çatalhöyük GNÇ'de rastlanmaktadır.

Çalışma konusu bölgede hakim formlardan olan omurgalı kaselere Çatalhöyük'te de görülmektedir. Dışa açılan daralan ağızlı ve gövdeden kırılan örnek, Kuruçay 12 alt tabakasından da bilinmektedir.

Hacılar IV, Höyücek KAD, Kuruçay 11 tabakalarında görülen dik kenarlı kaseler aynı form adıyla Çatal Höyük GNÇ'de bulunmaktadır. Çatalhöyük GNÇ'de S profilli olarak adlandırılmış form, çalışma konusu bölgede Hacılar V. tabakasından dışa açılan ağızlı formlar arasında karşımıza çıkmaktadır.

Çatalhöyük XI tabakada çok küçük bir parçası ele geçen çömlek parçası (Özdöl 2006, Lev 1/2) Kuruçay 12 üst, Höyücek EYD 2 içe kapanan ağızlı çömlerleriyle benzerdir (R.Duru 1994, Lev 51/7, Duru – Umurtak 2005, Lev 37/1). Çatalhöyük VII (Özdöl 2006, Lev 12/5), IX (Özdöl 2006, Lev 9/1) XI. (Özdöl 2006, Lev 2/4) tabakalarında görülen içe kapanan ağızlı kaseler; Höyücek'in EYD 2 (Duru – Umurtak 2005, Lev 34/4) ve KAD (Duru – Umurtak 2005, Lev 80-5) tabakalarından tanındığıdır. Höyücek TD (Duru – Umurtak 2005, Lev 46-2) tabakasından görülen içe

kapanan çömlek örneği Çatalhöyük VI. tabakada (Özdöl 2006, Lev 30-1, Lev 29-2) karşımıza çıkmaktadır. Kuruçay 11. tabakada görülen dik kenarlı kaselerle (Duru 1994, Lev 78-17 /63-1) Çatalhöyük VIII (Özdöl 2006, lev 14/2-3) ve X.(Özdöl 2006 Lev 4/2-3) tabaka dik kenarlı kaseleri benzeşmektedir.

Çatalhöyük IV, V ve IV (Özdöl 2006, Lev 116/4 -58/3-57/4-92/3) tabakaya ait düz diplere Kuruçay 11 üst (Duru 1994, Lev 49-2), Hacılar , Höyücek EYD 2 (Duru – Umurtak 2005, Lev 37-9, 10) tabaklarda görülen diplere rastlamak mümkündür. Çatalhöyük III (Özdöl 2006, Lev 128-4) ve VI (Özdöl 2006, Lev 58-5), Kuruçay 11 alt (Duru 1994, Lev 59/5), 12 alt (Duru 1994, 45-14), Hacılar IX (J. Mellaart 1970, 245-10) ve Höyücek TD (Duru – Umurtak 2005, 41-10)benzer örnek vermektedir. Kuruçay (Duru 1994, Lev 41/8 ) Höyücek (Duru – Umurtak 2005, Lev 41/5) parmak delikli ve Kuruçay (Duru 1994, 43/9), Höyücek (Duru – Umurtak 2005, 41/2) dolu tutamaklar; Çatalhöyük IV (Özdöl 2006, 99/3), VI (Özdöl 2006, 59/2) V (Özdöl 2006, 70-3) parmak delikli ve V (Özdöl 2006, 88/5 – 73/3) dolu tutamak oldukça benzemektedir.

Genel olarak değerlendirildiğinde, Çatalhöyük'te Pisidya / Göller Bölgesi kadar S profilli kase ve çömleğe rastlanmamaktadır. İçe kapanan ağızlı kase ve çömleklerin ağız kısmı ise çalışma konusu bölge kadar kıvrımla içeri dönmez. Pisidya / Göller Bölgesi'nde ENÇ ve GNÇ de görülen yayvan kaselere Çatalhöyükte rastlanmaz. Omurgalı kase ve çömlek örnekleri de Çatalhöyük'te oldukça az parçayla temsil edilir. Pisidya / Göller Bölgesi'nde depolama kabı olarak düşünülen büyük çömlekler ve uzun boyunlu çömlekler Çatalhöyük'ten tanınmamaktadır. Düz dip ve halka dip geleneği Çatalhöyük'le ortaktır. Parmak delikli tutamak ve dolu tutamaklı çanak çömleğin varlığı Çatalhöyük'te de bilinmektedir. Ancak söz konusu yerleşmede tek tutamağın üzerinde iki tane parmak delik olan örneklere rastlanırken Pisidya /Göller Bölgesi'nde benzer örnekler vermemektedir.

#### 6.2.4. Ulucak Höyük

Ulucak Höyük İzmir'in Konak İlçesi'nde bulunmaktadır. 1960 yılında D. French'in keşfettiği (French 1969 :55) yerleşim R. Meriç tarafından araştırılmış, (Meriç, 1989 :387) sistemli kazılar ise A. Çilingiroğlu tarafından 1995 yılında başlamıştır (Çilingiroğlu 2004 : 2).

**Tablo 21** : Ulucak Höyük Tabakalanması

IV a – IV k	Geç Neolitik – Erken Kalkolitik
V a- f	Geç Neolitik
VI a – b	Erken Neolitik

**Kaynak** : Çilingiroğlu- Çilingiroğlu- Çevik :159

Ulucak Höyük VI. tabaka  $C^{14}$  sonucuna göre M.Ö 7. binyılın ilk yarısına tarihlenmektedir. Vf katı M.Ö 6500 – 5800'e, Vb katı M.Ö 6230 – 6100 tarih aralığını işaret etmektedir (Thissen, 2010: 276-277).

IV. evrede dikdörtgen planlı yapılar ( 6 m uzunluk, 3 ila 6 m genişlik) taş temelli kerpiç duvarlı olması (Çilingiroğlu, 2004 : 10) yönüyle çalışma konusu bölgeyle ortak özellikte olsa da genel olarak iki odadan oluşması bölgede bilinen bir özellik değildir. Bademağacı II / 3. katı 8 nolu yapı, Höyücek TD 4 ve 5 nolu yapılar haricinde tüm bölge genellikle tek odalıdır. Çatıyı desteklediği düşünülen tabanda rastlanan ahşap direk deliklerine (Çilingiroğlu, 2004 : 10) Pisidya / Göller Bölgesi'nde Hacılar VI, Bademağacı II / 3. Tabaka 5 nolu yapı, Höyücek TD 4 ve 5 nolu yapılarda rastlanmaktadır.

Avlu ya da evlerin içinde fırın bulunması Hacılar VI Bademağacı II / 3 tabakasında 1 ve 8 Nolu yapılar, Bademağacı II / 4 ve 4A tabakalarından da bilinir. Söz konusu yerleşimde fırınlar genelde dikdörtgenken, Pisidya / Göller Bölgesi'nde at nalı şeklinde fırınlar bulunmaktadır. Fırınların ocaklarla yanyana olması ve yanlarında da ışık bulunması Ulucak için karakteristik bir özellikken, (Çilingiroğlu-Çilingiroğlu, 2007: 364) ışık sadece kesin olmamakla birlikte Höyücek TD 2 nolu yapıda görülmektedir.

Ulucak IV. tabakada rastlanan çanak çömleğin büyük bir kısmı kırmızı astarlı ve açkılı olası yönüyle benzerdir. S profilli formlar, kısa boyunlu ve iç bükey boyunlu çömlekler ortak formlar arasındadır(24 kst 1/ss.194). Ulucak'ta dipler çalışma konusu bölgede olduğu gibi çoğunlukla düzdür (Çilingiroğlu-Çilingiroğlu, 2007: 365). Tüp tutamak kullanımı da ortak özelliklerdendir. Ulucak'ta bulunan basit profilli kase örneği (24 kst 1/ss.193) Bademağacı ile benzerlik göstermektedir.

V. tabakada birbiriyle ortak duvarlar taş temelsiz olarak yapılmıştır. Çalışma konusu bölgede ortak duvarlar sıklıkla kullanılan bir mimari özellik değildir. Mekanların içinde bulunan ocak, fırın, kilden depolama kutuları benzerdir. V. Tabakada kahverengi, kırmızı, krem rengi astar görülmesi; S profilli ve daralan ağızlı kase formlarının bulunması ortak özelliktir V.tabakada kahverengi, kırmızı ve krem astarlı mallar Pisidya / Göller Bölgesi'nde de görülen mal grubudur. Baskı ve boya bezeme söz konusu yerleşmede çok tanınan özelliklerden değildir.

V. tabakanın erken evrelerine doğru azalan çanak çömlek VI. tabakada tamamen ortadan kalkmıştır. C<sup>14</sup> sonuçları M.Ö 7. Binyılın başlarını işaret etmektedir (Çilingiroğlu, 2010 :11). Bu tabakada üç kez yenilenmiş kırmızı boyalı terazzo görülmesi önemlidir. Bu tabakada çanak çömlek bulunmamaktadır (Çilingiroğlu-Çevik-Çilingiroğlu, 2012:162). Bu durum Hacılar Akeramik dönemiyle oldukça benzerdir.

### **6.2.5. Ege Gübre**

İzmir İli Aliğa İlçesi'nde bulunan Ege Gübre Yerleşmesi'nde ilk kazı çalışmaları 1994 – 2000 yılları arasında İzmir Arkeoloji Müzesi tarafından başlatılmıştır daha sonra S. Lagona birkaç açmada sondaj çalışmaları yapmıştır. 2004 yılından itibaren İzmir Arkeoloji Müzesi ile birlikte H. Sağlamtimur çalışmalarını sürdürmektedir. Söz konusu yerleşme dört evreden oluşmaktadır.

**Tablo 22:** Ege Gübre Tabakalanması

Ege Gübre I	Hellenistik Dönem
Ege Gübre II	Kalkolitik Dönem
Ege Gübre IIIa	Neolitik Dönem
Ege Gübre IIIb	Neolitik Dönem
Ege Gübre IV	Neolitik Dönem

**Kaynak :** Ozan, 2012 :44

Ege Gübre IV. tabaka M.Ö 6200/6150-6050 tarih aralığındadır. Söz konusu bu tarih Bademağacı EN II /2-1, Hacılar IX-VI, Kuruçay 13-12, Höyücek TD katları ile aynı aralıktadır (Ozan 2012 :314).

Ege Gübre III. Yapı katı GNÇ'ye tarihlenmektedir. GNÇ'nin en erken dönemi olan III c ana evresinde taş temelli mekanların duvarlarının dal saz çamur kullanılarak yapıldığı düşünülmektedir. Bu evrenin çanak çömleği kırmızı astarlı kahverengi ve gri hamurlu mallar ile kahverengi ve krem rengi mallardan oluşmaktadır Ege Gübre III b 1 alt evresinde görülen SM 1 yapısında görülen mekan içi sekiler Hacılar VI. tabaka ile benzerdir. Ancak Hacılar'da kullanılan malzeme kerpiç Ege Gübre'de ise küçük taşlardır. Pisidya / Göller Bölgesinde dörtgen yapıların oluşturduğu avluda pişirme alanları fırın, ocak ya da tahıl depolarının bulunması durumu söz konusu yerleşmenin IIIb ve IIIa ana evrelerinde de görülmektedir (Sağlamtimur 2007 : 274). Ege Gübre IIb evresi dörtgen yapılarında bitişik düzende inşa edilen yapılara ait duvarların iki tarafı küçük taşlarla doldurulmuştur Kuruçay 12. katında aynı durum söz konusudur ancak Kuruçay'da taş ve moloz birlikte kullanılmıştır. Ege Gübre yerleşiminde III a evresinde yerleşimin doğu sınırını oluşturan bir set duvarı bulunmaktadır. Bu set duvarının su taşkınlıklarından korunmak amaçlı yapıldığı düşünülmektedir. Kuruçay 11. Tabakada da 26 m. uzunluğunda bir savunma duvarı bulunmaktadır ancak dış kenarında yarım daire kule bulunması bakımından birbirinden ayrılırlar. Bademağacında taş temelli dörtgen planlı Geç Neolitik yapıları Ege Gübre IIIb evresiyle benzerdir (Sağlamtimur 2007).

Ege Gübre’de IV. ve III. tabakada hakim mal grubu olan kırmızı astarlı mallar Pisidya /Göller Bölgesinin en yoğun görülen mal grubudur. Çalışma konusu bölgede GNÇ ile artan boyalı çanak çömlek aynı zaman aralığında olan Ege Gübre’de birkaç örnekle temsil edilmesi şaşırtıcıdır. Bu duruma alüvyonal dolgular altında kaldığından keşfedilememiş alanların neden olduğu düşünülmektedir (Ozan 2012).

Çanak çömlek formları açısından değerlendirildiğinde çalışma konusu bölgede Neolitik Dönem boyunca görülen omurgalı kase ve çömlek örneklerine Ege Gübrede az sayıda (Ozan 2012 : Levha 11/1-2-3-4, Levha 16/7-9-10, Levha 17/6, Levha 20/1) rastlanmıştır. Ege Gübre III. tabakaya ait omurgalı kase örneklerinden biri (Ozan 2012 : Levha 11/3) Höyücek EYD 1 (Lev 10-3) kase örneğini anımsatmaktadır.

Söz konusu yerleşmenin aynı tabakasında görülen hafif S profilli kaseler (Ozan 2012 : Lev 23 /1-14) Pisidya Göller bölgesi için daha belirgin kıvrımlıdır. Ege Gübre’de ‘düzleştirilmiş ağız kenarlı çömlekler’ başlığı altında ele alınan ve % 6-7 oranında görülen çömlek formuna (Ozan 2012 : Lev 29: 1-10) Pisidya / Göller Bölgesi’nde sadece Hacılar VI. tabakada rastlanmaktadır (Mellaart 1970 :261-8). Ege Gübre III. tabakada görülen dik kenarlı kase örneği (Ozan 2012 : Levha 2-5) Kuruçay 11. Tabaka örneği (Duru, 1994: Lev 78-17) ile benzerdir. Söz konusu yerleşmenin IV. tabakasında görülen dik kenarlı kase (Ozan 2012 : Levha 10-6) ise Höyücek KAD (Lev 65-4) örneğiyle oldukça benzemektedir. Ege Gübre III. tabakaya ait içe kapanan ağızlı kase (Ozan 2012 : Levha 3/17) Höyücek EYD 2 (Duru, Umurtak 2005, Lev 35-6) Kuruçay 12 alt (Duru 1994, Lev 44-2) tabakalarından da bilinmektedir. Söz konusu yerleşmenin aynı tabakasında gözlemlenen dışa açılan ağız kenarlı kase (Ozan 2012 : Levha 5-3) Kuruçay 11 alt (Duru 1994, Lev 55-14) ve 12 alt (Duru 1994, Lev 38-4) tabakalarında ele geçen parçalar ile oldukça benzerdir.

Ege Gübre III. tabakaya ait (Ozan 2012 : Levha 24/7) içe kapanan çömlek formu Kuruçay 12 üst (Duru 1994, Lev 51-7) içe kapanan çömleği ile örtüşmektedir. Söz konusu yerleşmenin IV. tabakasında görülen içe kapanan çömlek formunun ise Kuruçay 11 üst (Duru 1994, Lev 85-11) formuyla benzer olduğu söylenebilir.

Ege Gübre’de Pisidya Göller Bölgesi’nde olduğu gibi kısa boyunlu çömlekler sıklıkla gözlemlenmektedir. Örneğin; Söz konusu yerleşmenin IV. tabakaya (Ozan

2012 : Levha 36/15) ait kısa boyunlu çömlek formu Höyücek KAD (Duru – Umurtak 2005: Lev 62-3) ile hem kısa boyunlu olması hem de ağız kısmının dışa açılması yönüyle benzerdir.

Çalışma konusu bölge ile Ege Gübre arasında çok kuvvetli ilişkiler olmasa da benzerlikler bulunması Ege Gübre yerleşimin yer aldığı İzmir'in Aliağa ilçesinin, Menemen'de bulunan Gediz Nehri'ne olan yakınlığı olduğu düşünülmektedir. Gediz üzerinden Büyük Menderes Havzası'ndan Göller Bölgesi'ne ulaşmak oldukça kolaydır (Ozan, 2012 :323).

### 6.2.6. Yeşilova

İzmir İli Bornova İlçesi'nde yer almaktadır. Yeşilova'da kazı dönemi 2005 yılında İzmir Arkeoloji Müzesi ve Ege Üniversitesi'nin ortak çalışmalarıyla başlamıştır. 2008 yılından bu yana Kültür ve Turizm Bakanlığı ile Ege Üniversitesi adına Zafer Derin başkanlığında devam etmektedir (Derin 2007 : 377).

**Tablo 23:** Yeşilova Tabakalanması

I. Kat	Geç Roma – Erken Bizans Dönemi
II. Kat (1-2 tabakalar)	Kalkolitik Çağ
III. Kat (1-8 tabakalar)	Neolitik Çağ

**Kaynak :** Derin, 2007 :378

Höyükte ilk yerleşim III. katta yaklaşık M.Ö 6500'lerde başlamıştır. M.Ö 5800-5700 yıllarında da muhtemelen doğal sebeplerle yerleşim terk edilmiştir (Derin 2009:476).

Söz konusu yerleşimin mimarisini ENÇ'nin erken evrelerinde saz ve ağaçtan yapılan kulübeler oluştururken, daha geç evrelerinde taş temelli, kerpiçten dikdörtgen planlı yapıların olması (Derin 2009 : 9) çalışma konusu bölge ile aynı gelişimdedir. Tek odalı yapıların olması ve kapının uzun duvarın ortasında bulunması durumu Pisidya / Göller Bölgesi genelinde (Hacılar IV ve VI, Bademağacı I /8 ,Bademağacı II / 3-4-4A-4B, Höyücek TD 2 ve 3 Nolu yapı ve Kuruçay 12 1 Nolu yapı) görülen özelliktir. Yeşilova'da yapıların içinde bulunan ocak ve fırınlar çalışma konusu bölgede,

Bademağacı II /1 – 3 – 4 – 4A – 4B tabakalarında da görülen yapı elemanlarıdır (Derin 2012 : 41-42).

Yeşilova III. tabaka 3-5 katlarında görülen S profilli kaseler, Höyücek KAD (Duru – Umurtak: Lev 65-6), Kuruçay 11 alt (Duru 1994: Lev 55-7) tabakalarında görülen S profilli kaseler ile benzerdir. Aynı tabakaya ait dik kenarlı kase (Derin 2009) Kuruçay 11.tabaka ve Höyücek KAD örnekleri ile benzerdir.

Yeşilova III. tabakada 1-2. katlarında en yaygın form olan uzun boyunlu çömlek (Derin 2009:491) çalışma konusu bölgede, Kuruçay 11 üst (Duru 1994: 75-2) Höyücek TD (Duru – Umurtak, 2005 :58-1) tabakalarında görülmektedir. Söz konusu yerleşmede görülen içe kapanan ağızlı çömlek (Derin 2009:491) Kuruçay 11 üst (Duru 1994 :85-11) Höyücek KAD (67-1/2) tabakalarından bilinmektedir. Yine bu tabakada görülen düz dipler Hacılar, Höyücek (Duru – Umurtak, 2005: Lev 41-6), Kuruçay 13 (Duru, 1994: 36-10), Kuruçay 11 üst (Duru, 1994: Lev 92-2), Höyücek KAD (Duru – Umurtak, 2005: 79-2) tabakalarında ve halka dipler ise Höyücek KAD (Duru – Umurtak, 2005: Lev 79-8) ve Kuruçay 11 alt (Duru, 1994: 59-5) tabakalarında görülür. Parmak delikli tutamaklar Kuruçay 12 alt (Duru, 1994: Lev 41-13), Höyücek EYD 1 (Duru – Umurtak, 2005: Lev 41-5) Höyücek KAD (Duru – Umurtak, 2005: Lev 78-10) ortakdır.

### **6.2.7. Sesklo**

Teselya'da Magnesia Bölgesi'nde yer alan Sesklo yerleşmesinde ilk kazılar 1901 yılında C. Tsountas tarafından başlamıştır (Perles, 2001 :118). 1956 – 1970 yıllarında D.R.Theoacris, söz konusu bölgede yaptığı çalışmalarda ilk kazılarda bulunan tabakaların altında kazılmamış olan 2.5 metrelik dolguda çanak çömlek bulunmadığını gözlemlemiştir. Bu evre Çanak Çömleksiz Neolitik olarak tanımlanmıştır. 1962-1968 tarih aralığında kazılar devam etmiş (Wijnen, 1981:10), 1971-1977 yıllarında çalışmalar daha geniş bir alana yayılarak, erken tabakaların yerleşmenin ne kadarlık bir alanında hakim olduğu tespit edilmeye çalışılmıştır (Bloedow, 1991 :19-20).

Söz konusu yerleşmede kazılar Akropolis (Sesklo A) ve Polis (Sesklo B) olarak iki alanda yapılmıştır (Kotsakis 2006 :209).

**Tablo 24:** Sesklo Yerleşmesi Tabakalanması

Erken Neolitik I	Erken Çanak Çömlekli Evre
Erken Neolitik II – III	Proto Sesklo
Orta Neolitik I – III	Klasik Sesklo

**Kaynak:** Wijnen, 1981 : 11

Erken Neolitik I yaklaşık M.Ö 6460 – 6220’ye tarihlenmektedir ( Thissen, 2005 : 26 Fig. 4) Erken Neolitik M.Ö 6000/5900 tarihlerinde muhtemelen sona ermiştir. Orta Neolitik ise M.Ö 5900-5500 tarih aralığındadır (Reingruber, 2008 :242).

Erken dönem mimarisini oluşturan 3 x 4 m. boyutundaki çukur tabanlı ev yapıları (Wijnen, 1981 :17) çalışma konusu bölgede rastlanılan bir mimari özellik değildir. Erken Neolitik II –III tabakası mimari öğeleri korunmamış, (Wijnen 1981 :11) Orta Neolitik’te ise yalnızca III b katında Akropolis alanında iki halkadan oluşan bir çevre duvarı ele geçmiştir (Elia, 1982 :218).

Erken Neolitik I döneminde görülen formlar; genellikle derin çanaklardan, S profilli kaplardan küresel gövdeli çömleklerden oluşmaktadır (Wijnen 1981 : 28-31). Erken Neolitik II ile birlikte formlarda keskin bir değişim olmamakla birlikte az sayıda olsa da boya bezemeli kapların ve kırmızı astarın ortaya çıkması önemlidir. Söz konusu bezemeler krem üzerine kırmızı ya da kırmızı üzerine krem rengi olması çalışma konusu bölgeden tanınan bir uygulamadır (Wijnen 1981 : 35). Erken Neolitik III ile II arasında form olarak her ne kadar fark bulunmasa da boya bezemenin ortadan kalkmış, monokrom mallar devam etmiştir. Kırmızı astar kullanımı ise devam etmiştir. Kısa boyunlu uzun boyunlu çömlekler hakim mal grubudur (Wijnen 1981 : 36-37). Orta Neolitik dönemde ise tekrardan ortaya çıkan boyalı çanak çömlek monokrom mallar ile birlikte kullanılmaya devam etmektedir. Bu döneme ait basit kase örneği Bademağacı ENÇ II basit kasesine (Duru 2002, Lev 14-2) benzemektedir. Kısa boyunlu çömlekler, dışa açılan ağız kenarlı kase, basit profilli kaseler çalışma konusu bölgede rastlanan formlar arasındadır (Kotsakis 2006 : 215).

Sesklo IIB de görülen şevron bezemeye Kuruçay 12 alt (Duru, 1994 : Lev 37-10) tabakasında, Sesklo Erken Neolitik II-III tabakasında rastlanan üçgen bezeme

(Wijnen 1981: 36) Kuruçay 11 üst (Duru, 1994 : Lev 78-17) tabakasından da bilinmektedir.

### 6.2.8. Argissa Magula

Doğu Teselya'nın Larissa şehrinde yer alan Argissa Magula, Peneios Nehrinin kıyısında bulunmaktadır. İlk çalışma C.Tsountas tarafından gerçekleştirilen sondaj çalışmasıdır. 1955-58 yıllarında ise Milojevic düzenli kazılar yapmıştır. Tabakalanması aşağıdaki gibidir (Reingruber, 2008 :130-131-133):

**Tablo 25:** Argissa Magula Yerleşmesi Tabakalanması

Erken Neolitik I	28 b – 31. Katlar
Erken Neolitik II	28 a – 25. Katlar
Erken Neolitik III	24. Kat
Orta Neolitik	23. Kat

**Kaynak:** Reingruber, 2008 :130

Erken Neolitik I M.Ö 6400/300, Erken Neolitik II M.Ö 6200/6000, Erken Neolitik III M.Ö 6000 tarihlenmektedir. Orta Neolitik ise yaklaşık M.Ö 5700'de son bulunduğu düşünülmüştür (Reingruber 2008 :157) .

Argissa Magula Yunanistan'da Çanak Çömleksiz Neolitik Dönem tabakaları olduğu düşünülen ilk yerleşme olması açısından önemlidir. Yunanistan'da diğer Neolitik yerleşmeler benzer tabakaları değerlendirmede bu yerleşmeden yararlanmışlardır (Bloedow 1991 :2). Söz konusu yerleşmede çanak çömleksiz bir Neolitik dönemin varlığı uzun süre tartışmalara yol açmıştır. Eski kazıların verileri değerlendirilmiş çanak çömleksiz olarak adlandırılan katların kısıtlı alanda ve çok ince bir dolguda ele geçirildiği fark edilmiştir (Reingruber 2005 : 164). İlk mimari yerleşimler çukur evlerden oluşan Argissa Magula'nın II. evresinde oval evler bulunması çalışma konusu bölgeyle oldukça farklı bir mimari anlayıştır. Orta Neolitik'te mimari bulgu son derece azdır (Reingruber 2008 :151).

Çanak çömlek formları incelendiğinde boyalı kapların ENÇ I sonlarına doğru ortaya çıktığı gözlemlenmiştir (Reingruber 2008 :203). ENÇ I-II-III boyunca görülen basit profilli kaselelere (Reingruber 2008) Orta Neolitik'te rastlanmamıştır. Söz konusu

bu formun benzerleri Hacılar VII (Mellaart 1970, ss. 249-15), Bademağacı EN I ve II yapı katlarında görülmektedir ( Duru 2002, Lev 14-2). Söz konusu yerleşmede Erken Neolitik II’de görülen S profilli kase (Reingruber 2008) örneklerine Kuruçay’da Neolitik boyunca ve Höyücek’te KAD’da karşımıza çıkmaktadır. İçe kapanan ağızlı kase, dışa açılan ağız kenarlı ve kısa boyunlu çömlekler Pisidya Göller Bölgesi’nde tanınan formlar arasındadır.

### 6.2.9. Achilleion

Teselya’nın Karditsa ovasının güneydoğu kıyısında bulunmaktadır (Gimbutas, 1989 :1). İlk çalışmalar 1961 yılında D. Theocharis tarafından yapılan sondaj çalışmasıdır. 1973-1974 yıllarında M. Gimbutas kazı çalışmaları yapmıştır (Gimbutas, 1989 :5). Tabakalanması;

**Tablo 26:** Achilleion Yerleşmesi Tabakalanması

I a	Erken Neolitik	Erken Çanak Çömlekli Evre
I b	Erken Neolitik	Proto Sesklo
II a – b	Erken Neolitik	Proto Sesklo
III a – b	Orta Neolitik	Klasik Sesklo
IV a – b	Orta Neolitik	Klasik Sesklo

**Kaynak:** Gimbutas 1989 : 28 Tablo 3.4

Gimbutas söz konusu yerleşmede M.Ö 6500 – 5600 tarihleri arasında yaşandığını düşünmektedir (Gimbutas,1989 : 28 Tablo 3.4). I. evrede çukur evler, II ve III. evrede dal-saz- çamurdan taş temelsiz dikdörtgen planlı evler görülmektedir (Winn-Shimabuku 1989 :36-44). Söz konusu bu evlerin içinde ya da bazen dışında ocak fırın işliklere rastlanmaktadır (Winn-Shimabuku 1989 :46-56). Taş temelsiz olarak yapılmış dikdörtgen planlı yapılarda ocak, fırın yapısına rastlanması Pisidya / Göller Bölgesi’nden oldukça tanınan bir özelliktir.

IV. evrede taş temelli olarak inşa edilen dikdörtgen planlı yapılarda iki oda bulunmaktadır. Bu evreye ait iki odalı yapıların ortaya çıkışı kazı hafirine dini bir yapı ya da tapınak olduğunu düşündürmüştür (Gimbutas 1989 :334).

Achilleion'un söz konusu Neolitik tabakalarında görülen dik kenarlı kase (Gimbutas 1989: şek. 5.89/7) kısa boyunlu çömlek, dışa açılan ağızlı kase, omurgalı çömlek, içe kapanan ağızlı çömlek dışa açılan ağız kenarlı kase (Gimbutas 1974 :292) çalışma konusu bölgeyle benzerdir.

#### 6.2.10. Agios Petros

Ege Denizi'nin batısında yer alan Agios Petros yerleşmesi Teselya Ovası'nın doğusunda yer almaktadır. 1969- 1971 yıllarında Theochares, 1981 yılında da Nikos Efstratiou tarafından kazılmıştır (Efstratiou 1985 :16).

**Tablo 27:** Agios Petros Yerleşmesi Tabakalanması

I. Tabaka	Erken Neolitik
II. Tabaka	Orta Neolitik
III. Tabaka	Geç Neolitik

**Kaynak:** Efstratiou 1985 :17

Agios Petros yerleşmesinde I. tabakanın erken döneminde black – topped, monokrom ve boyalı çanak çömlek görülürken, geç dönemlerine gelindiğinde Orta Neolitik boyalı çanak çömleği görülmeye başlamıştır. Orta Neolitik II A ve II B olarak ikiye ayrılmaktadır. Her iki tabakada da monokrom ve boyalı mallar devam etmektedir (Efstratiou 1985 :17). Bu yerleşmenin çanak çömleğinde omurgalı kaseler görülmesi ve krem üzerine kırmızı boya bezeme dikkat çekmektedir (Efstratiou 1985 :62).

II. tabakada görülen S profilli kase dalga şeklinde boya bezemelidir (Efstratiou 1985: şek. 7/1). Aynı tabakada üçgen bezeme ve çapraz bezemeli omurgalı kaseler görülmektedir (Efstratiou 1985 : şek. 5/1-6/2. III. tabakada dalga motifli dışa açılan ağızlı kase, üçgen motifli kısa boyunlu çömlek, eğik bezemeli uzun boyunlu çömlek (Efstratiou 1985 :şek 10/3) görülmesi çalışma konusu bölgeye hem form hem bezeme açısından benzemesi yönüyle önemlidir.

Anadolu ile Yunanistan ve Ege Adaları arasında oldukça farklı formlar olduğu gibi birbirine benzeyen mimari elemanlar, çanak çömlek hamur özellikleri, yüzey işlemleri ya da form tipleri de dikkat çekmektedir. Bu benzerliğin nedeni Mellaart'a göre Anadolu'dan başladığı düşünülen Batı'ya olan göç dalgasıdır. Bu

göç dalgasıyla çömlekçilik tekniği batıya taşınmış olmasını muhtemel görür (Mellaart 1975 :244). Bu görüşe karşı çıkan Colin Renfrew bu benzerliğin göç dalgası denilebilecek büyük bir eylemle değil göçebe çifçilerin kayıklarla Ege'ye gittiği belki de ticaret amaçlı gidip döndüğü yönündedir (Renfrew, 1989 :168).

Anadolu'da yaşayan insanların Yunan Karası ve Ege Adaları'nda yaşayan insan topluluklarına göre daha gelişmiş olduğunu söz konusu bu gelişmişliğin hem kültürel hem de teknolojik ve kronolojik bir gelişmişlik olduğunu düşünülmektedir. Buna dayanarak da kültürel olarak yaklaşık bin yıl önde olduğu düşünülen Anadolu'nun, Yunan Karası ve Ege Adaları'nı etkilemesi ve somut öğelerin karşı coğrafyaya aktarması olası görünmektedir (Umurtak, 1999 :47).

## SONUÇ

Buraya kadar olan bölümlerde Pisidya /Göller Bölgesi'nin Neolitik Dönemine ait mimari ve çanak çömlek gelenekleri istatistiksel veriler ve tablolarla ayrıntılı olarak ele alınmıştır. Tüm bu veriler değerlendirildiğinde çalışma konusu bölgede Erken Neolitik'in en erken bulguları Hacılar IV. ve V. tabakaları (M.Ö 8200) ve Bademağacı EN I / 8 (M.Ö 7035) tabakasında gözlemlenen kırmızı aşı boyalı terazzo tabanlardır. Höyücek Erken Yerleşmeler Dönemi'nde (M.Ö 6360 – 6110) terazzo tabanlar ve kerpiç yapılar görülmemekte aksine ahşap kulübelerde yaşanıldığı düşünülmektedir. Kuruçay 13. tabakada ise (M.Ö 6230 – 6010 ) sadece iri çakıl taşlı bir katmana rastlanılmıştır.

Erken Neolitik Dönem'in ortaları, mimari ve çanak çömlek özellikleri bakımından yerleşmelerin birbiri ile en fazla benzerlik gösterdiği zaman dilimidir. Söz konusu bu dönem ; Bademağacı için EN II tabakalarının olduğu yaklaşık M.Ö 6390 ile başlayıp 6060'a kadar giden dönem, Höyücek için M.Ö 6460 – 6070 ve Kuruçay için 6050 – 5910 dönemdir. Tek odalı evler genellikle dikdörtgen planlıdır. Kapılar uzun duvarın ortasında bulunur. Kapının karşısına fırın yerleştirilmesi ve duvarların oda içine bakan yüzlerine sığ nişler yapılması çalışma konusu bölgede bu dönem için ortak mimari gelenektir.

Geç Neolitik Dönemde çalışma konusu bölgede Hacılar VI. tabaka, Bademağacı GN I – II katları ve Kuruçay'ın 11. katında gözlemlenen bütün yapılar dikdörtgen planlıdır. Hacılar'ın VI. tabakasına ait odaların 2 katlı ve 2 odalı olması söz konusu dönem için tek örnek olması dolayısıyla önemlidir. Höyücek dini bir kompleks olduğu için Kutsal Alanlar Dönemi'nin tüm mimari özellikleri bu dönemde çalışma konusu olan diğer yerleşmelerden ayrılmaktadır.

Bu çalışma için yapılan mal grubu ayrımı ve grafiklerin sonuçları bölgede Neolitik boyunca en hakim mal grubunun kırmızı /kırmızımsı kahverengi olduğunu göstermektedir. ENÇ'de en çok görülen form içe kapanan ağızlı, S profilli ve omurgalı kaselerdir. GNÇ'de çanak çömlekteki bezemelerin çeşitlenmesinin yanı sıra kısa boyunlu ve uzun boyunlu çömlekler artmış, dik kenarlı kaselerin ortaya çıktığı gözlemlenmiştir. Ayrıca akıtacaklı kaplar ve ayrışık kaplar da eklenen formlar yer

almaktadır. ENÇ'nin dikey bant, üçgen, baklava motifi gibi basit bezemelerine GNÇ'de haç, el ve dalga motifi gibi fazla emek ve uzmanlık gerektiren motifler eklenmiştir.

Hacılar tabakalanma problemine gelindiğinde; J. Mellaart 1957 – 1960 tarihleri arasında söz konusu yerleşmede dört sezon kazı yapmış ve bu kazılar sonucunda 21 tabakaya ulaşmıştır. 21 tabakanın ilk yedi tabakasında (I – VII) çanak çömleğe rastlamamıştır. V. tabakanın C<sup>14</sup> sonuçlarının da yaklaşık M.Ö 8200'ü işaret etmesi, J. Mellaart'ın söz konusu bu yedi tabakayı Akeramik Neolitik olarak isimlendirmesinde etkili olmuştur. R. Duru 1985 – 1986 tarihlerinde Hacılar yerleşmesinin mezarlığını bulmak amacıyla 3 sondaj ve 25 küçük açmada çalışmalar yapmıştır. Bu çalışmada mezarlık alanı bulunamamış ancak terazzo taban üzerinde insitu halinde 6 adet keramik parçasına rastlamıştır ve J. Mellaart'ın Akeramik Neolitik dediği ilk yedi tabakanın aslında Çanak Çömlekli Neolitik olduğunu savunmuştur. Bu çalışmada Hacılar yerleşmesinin Erken Kalkolitik'e kadar olan bütün tabakaları söz konusu yerleşmenin mimaride ve çanak çömlekte olan ilerlemesinin daha net anlaşılabilmesi amacıyla tekrardan çizilerek tablolarda birleştirilmiştir.

Bu veriler sonucunda ulaşılan bilgiler şu şekildedir ; Refik Duru'nun bulduğu 6 adet keramik parçasının 4 tanesi gövde, 1 tane dip, 1 tane ağız parçasıdır. Söz konusu bu keramik parçaları koyu renkli ve kaba mallardır. Refik Duru, Hacılar Geç Neolitik Döneminin en yaygın çanak çömleğinin kırmızı boyalı, krem astar üzerine kırmızı bezemeli ve iyi perdahlılar olmasından yola çıkarak, bulunan keramiklerin Hacılar GNÇ'den daha önceki bir döneme ait olduğunu düşünmüştür. Yapılan bu çalışma göstermiştir ki Hacılar GNÇ'de koyu renkli çanak çömlekler de bulunmaktadır. Hacılar'ın GNÇ'ye ait IX tabakada açık gri, VIII tabakada kahverengi hakim mal grubudur. Örneğin; Hacılar IX. tabakasında içe kapanan ağız kenarlı bir çömlek kahverengi boyalıdır. VIII tabakada siyah açıkı kısa boyunlu çömleğin ağız dışı dönüktür, aynı tabakada grimsi kahverengi kısa boyunlu bir çömlek örneği bulunmaktadır. VI. tabakada kahverengi açıkı bir çömlek parçası içe kapanan ağızlıdır.

R. Duru, rastladığı 6 adet keramik parçasından birinin dışı dönük ağızlı bir çömleğe ait olduğunu belirtmiştir. Hacılar GNÇ'de ağırlıklı olarak kase formunun görülmesi ve dışı dönük ağızlı çömleklere az rastlanması söz konusu keramikleri GNÇ'den önceye tarihlendirmesine sebep olmuştur. Hacılar'ın toparlanmış çanak

çömlek tablosundan da görülebileceği gibi söz konusu yerleşmede Geç Neolitik'ten Erken Kalkolitik'e kadar dışa açılan ağız kenarlı kase ve çömlekler görülmektedir. Geç Neolitik'te IX, VIII, VI tabakalarında dışa açılan ağız kenarlılara rastlanmaktadır. Dolayısıyla söz konusu form üzerinden herhangi bir tarihleme yapmak da mümkün değildir.

Çalışma konusu bölgenin diğer yerleşmelerle olan ilişkisine bakıldığında Çatalhöyük ile kısıtlı benzer özellikler göstermesine rağmen içe kapanan ağızlı ve S profilli kaseler benzerdir. Ulucak'ın basit profilli kaseleri kısa boyunlu çömlekleri Pisidya / Göller Bölgesi'nde tanınan formlardandır. Pisidya / Göller Bölgesi batıdan Büyük Menderes Nehri ve kısmen de Gediz Havzasıyla Kıyı Ege'ye açılmaktadır. Bu durumda çalışma konusu bölge ile Ege Gübre ve Yeşilova'nın ortak mimari özellikleri göstermesi; özellikle omurgalı, içe kapanan ağızlı ve dik kenarlı kaselerin benzerliği belki de söz konusu bu yol ile yapılan bir alışverişin göstergesidir. Çalışma konusu bölgenin Ege Adaları ve Yunan Karası ile önemli noktalarda benzerlikleri bulunmaktadır. Achilleion yerleşmesinin IV. evresinde dikdörtgen planlı, iki odalı yapının tapınak yapısı olması, Höyücek Kutsal Alanlar Dönemi'ne ait dikdörtgen planlı iki odalı tapınak yapısı ile birebir benzer özelliktedir. Çanak çömlekte görülen kafes bezeme, üçgen bezeme, baklava motifi, el motifi, şevronlar bu iki bölge için ortak kullanılan bezemelerdir. Söz konusu bölgenin Pisidya / Göller Bölgesi ile oldukça benzer oluşu iki bölge arasında bir ilişkinin varlığını işaret etmektedir.

## KAYNAKÇA

- Ardos, Mehmet (1979), “Jeomorfoloji Açısından Türkiye Ovalarının Oluşumları ve Gelişimleri” , *İstanbul Üniversitesi Coğrafya Dergisi*, C: 6, İstanbul: ss.55.
- Ardos, Mehmet (1985), *Türkiye Ovaları Jeomorfolojisi*, ASOS, İstanbul.
- Ardel, Ahmet (1951), “Göller Bölgesinde Coğrafi Müşahadeler” , *İstanbul Üniversitesi Coğrafya Enstitüsü Dergisi*, C:2, ss.6.
- Akkuş, Akif (1986-87), “Salda Gölü’nün Jeomorfolojisi” , İstanbul Üniversitesi Coğrafya Bölümü, *Coğrafya Dergisi*, S:2, ss.110.
- Atalay, İbrahim (1977), " Burdur Havzası ve Çevresinin Jeomorfolojik Gelişimi (Geomorphological Evolution of the Burdur Basin and its Surroundings)" , *Jeomorfoloji Dergisi*, S:6 , ss.93-110
- Bloedow, E.F, (1991). “The Aceramic Neolithic Phase in Greece Reconsidered”, *Mediterranean Archaeology*,C:4, ss.1-43
- Bıçakçı, Erhan (2001), “Die Untersuchungen der Baureste und die Siedlungsmuster der akeramisch-Neolitischen Siedlungen der Subphasen 5 und 6 des Çayönü Tepesi”, Institut für Baugeschichte der Universitaet Karlsruhe, *Materialien zu Bauforschung und Baugeschichte*, Vol: 21, pp.11.
- Childe, Gordon (1945), *1945 Progress and Archaeology*, C.A Watts & Co. Ltd Press, London.
- Childe, Gordon (1992), *Kendini Yaratan İnsan*, Varlık Yayınları, İstanbul.
- Çakan, Yasin (2013), *Tepecik-Çiftlik Son Dönem Mimarisi*, Yayınlanmamış Yüksek Lisans Tezi, İstanbul Üniversitesi Sosyal Bilimler Enstitüsü, İstanbul.
- Çilingiroğlu, A. ve Derin, Z. (2004), *Ulucak Höyük : Excavations Conducted Between 1995 and 2002*, Ancient Near Eastern Studies Supplement 15, Belgium, s 10.
- Çilingiroğlu, A. ve Çilingiroğlu, Ç. (2007) *Ulucak Höyüğü, İzmir*, M. Özdoğan – N. Başgelen (Ed); Türkiye’de Neolitik Dönem Yeni Kazılar Yeni Bulgular, Arkeoloji Sanat Yayınları, İstanbul : ss.361-372

- Çilingirođlu, Çiler (2009), *Neolithic Red Slipped And Burnished Wares: Recognizing Their Broad Distribution*, Sađlamtimur H., Abay E., Derin Z., Erdem A., Batmaz A., Dedeođlu F., Erdalkıran M., Bařtürk M.B., and Konakçı E., (Ed); Altan Çilingirođlu'na Armađan, Yukarı Denizin Kıyısında Urartu Krallığı'na Adanmış Bir Hayat, Arkeoloji ve Sanat Yayınları, İstanbul : ss. 203-216
- Davis, E (1874), “*Anatolica; The Journal of a Visit to Some of the Ancient Ruined Cities Of Caria, Phrygia, Lycia, And Pisidia*”, England.
- Dedeođlu, Fulya (2010), *Neolitik Çađdan Erken Tunç Çađ Sonuna Kadar Yukarı Menderes Havzası Kültürel ve Ekonomik Süreç*, Yayınlanmış Yüksek Doktora Tezi, İstanbul Üniversitesi Sosyal Bilimleri Enstitüsü, İzmir.
- Derin, Zafer (2006), "İzmir'den İki Yeni Prehistorik Yerleşim Yeri : Yassitepe Höyüğü, Çakalllar Tepesi Höyüğü", *Arkeoloji Dergisi VII*, ss. 1-14
- Derin, Zafer (2007), "Yeşilova Höyüğü", Mehmet Özdoğan ve Nezih Başgelen (Ed.) *Anadolu'da Uygarlığın Doğuşu ve Avrupa'ya Yayılımı. Türkiye'de Neolitik Dönem :Yeni Kazılar, Yeni Bulgular*, Arkeoloji ve Sanat Yayınları, İstanbul, ss. 377-384
- Derin, Zafer (2009), "İzmir'in Prehistorik Yerleşimi-Yeşilova Höyüğü 2005-2006 Yılı Çalışmaları", *Arkeoloji Dergisi XIII*, ss. 7-58.
- Derin, Zafer (2010). “İzmir'in Tarihöncesi Dönemi ve Yeşilova Höyüğü”, G.Gökçay (Ed.); *Dr. Eren Akçiçek'e Armađan*, İstanbul, ss.51-71
- Diamond, Jared (2004), *Tüfek, Mikrop, Çelik*, TÜBİTAK, Ankara.
- Dođaner, Suna. (2015), *Akdeniz Bölgesi Cođrafyası*, İstanbul Üniv. Edebiyat Fakültesi Cođrafya Bölümü, ss.25.
- Duru, Refik (1980), “Kuruçay Höyüğü Kazıları 1978-1979 Çalışma Raporu” *Anadolu Arařtırmaları*, İstanbul.
- Duru, Refik (1983), “Kuruçay Höyüğü Kazıları 1981 Çalışma Raporu” *Anadolu Arařtırmaları*, İstanbul: ss.13-38
- Duru, Refik (1983), “Kuruçay Höyüğü Kazıları 1985” , *KST IV*, C: 1, Ankara, ss.97

- Duru, Refik (1984), “Kuruçay Höyüğü Kazıları 1982” , *KST V*, C: 1, Ankara,ss. 67-69
- Duru, Refik (1985), “Kuruçay Höyüğü Kazıları 1992” , *KST VI*, C: 1, Ankara, ss.5-10
- Duru, Refik (1988), “Kuruçay Höyüğü Kazıları 1986-1987 Çalışma Raporu” , *Belleten* C: LII, Ankara.
- Duru, Refik (1987), “Kuruçay Höyüğü Kazıları 1985 Çalışma Raporu” , *Belleten* C: LI, Ankara.
- Duru, Refik (1986), “Kuruçay Höyüğü Kazıları 1984 Çalışma Raporu” , *Belleten* C: L, Ankara.
- Duru, Refik (1989) "Were the Earliest Cultures at Hacılar Really Aceramic" , *Anatolia and Ancient Near East*, Tahsin Özgüç'e Armağan, Ankara s.99-105.
- Duru, Refik (1990), “Kuruçay Höyüğü Kazıları 1988 Çalışma Raporu” , *KST XI*, C: 1, Ankara, ss. 81-86
- Duru, Refik (1991), “Höyücek Kazıları 1990” , *KST XIII*, C: 1, Ankara.
- Duru, Refik (1992), “Höyücek Kazıları 1991” *KST XIV*, C: 1, Ankara.
- Duru, Refik (1992), "Höyücek Kazıları 1989" , *Belleten*, C: *LVI*, ss.551-563
- Duru, Refik (1993), “Höyücek Kazıları 1992” , *KST XV*, C: 1, Ankara, ss.97
- Duru, Refik (1994a), *Kuruçay Höyük I*, Türk Tarih Kurumu Yayınları: Ankara.
- Duru, Refik (1994b), “Hacılar’ın En Eski Kültürleri Gerçekten Çanak Çömleksiz Neolitik mi idi ? ” *Anadolu Araştırmaları*, C: XIII, ss.1-12.
- Duru, Refik (1994c), “Höyücek Kazıları 1990” , *Belleten*, C: *LVIII*, Ankara.
- Refik, Duru (1994d), "Burdur Bölgesi'nin Tarih Öncesi Hakkında Bazı Gözlemler" [Bildiri], *XXI. Türk Tarih Kongresi*, 12 - 16 Eylül, Ankara.
- Duru, Refik (1995), “Bademağacı Kazıları 1993” , *KST XVI*, C: 1, Ankara, ss.69-77

- Duru, Refik (1995), “Höyücek Kazıları 1991-1992”, *Belleten*, C: LIX, ss.449.
- Duru, Refik (1996), "Bademağacı Kazıları 1993 Yılı Çalışma Raporu" , *Belleten*, C: LX, ss.229.
- Duru, Refik (1997), “Bademağacı Kazıları 1994 Yılı Çalışma Raporu”, *Belleten*, C: LXI, s.145.
- Duru, Refik (1998), “Bademağacı Kazıları 1995 - 1996 Yılı Çalışma Raporu”, *Belleten*, C: LXII, ss.709.
- Duru, Refik (2000), “Bademağacı Kazıları 1997-1998 Çalışma Raporu” *Belleten*, C: LXIV, ss.205.
- Duru, Refik (2001), “Bademağacı Kazıları 1999 Çalışma Raporu” *Belleten*, C: LXIV, ss.134.
- Duru, R. ve Umurtak, G. (2001), “Bademağacı Kazıları 2000” *KST XXIII*, C: 1, Ankara.
- Duru, Refik (2002), “Bademağacı Kazıları 2000-2001 Çalışma Raporu” *Belleten*, C: LXVI, ss.549-648.
- Duru, R. ve Umurtak, G. (2002), “Bademağacı Kazıları 2001” *KST XXIV*, C: 1, Ankara.
- Duru, R. ve Umurtak, G. (2003), “Bademağacı Kazıları 2002” *KST XXV*, C: 1, Ankara.
- Duru, Refik (2003), "Bademağacı Kazıları 2000 ve 2001 Yılları Çalışma Raporu - A Summary of 9 Seasons of Excavations" , *Belleten*, C: LXVI , ss.449-594.
- Duru, Refik (2004), "Bademağacı Kazıları 2002 ve 2003 Yılları Çalışma Raporu", *Belleten*, C:LXVIII , ss.252.
- Duru, Refik (2004), “Bademağacı Kazıları 2002 ve 2003 Yılları Çalışma Raporu”, *Belleten*, C: LXVIII, ss.252.
- Duru, Refik ve Umurtak, Gülsün (2005), *Höyücek 1989 – 1992 Yılları Arasında Yapılan Kazıların Sonuçları*, Türk Tarih Kurumu Yayınları: Ankara.

- Duru, Refik (2008), *M.Ö 8000'den M.Ö 2000'e Burdur-Antalya Bölgesi'nin Altıbin Yılı*, Suna-İnan Kıraç Akdeniz Medeniyetleri Araştırma Enstitüsü Yayınları: İstanbul.
- Duru, Refik (2007), *"Göller Bölgesi Neolitikleri Hacılar - Kuruçay Höyüğü - Höyücek - Bademağacı Höyüğü"* Türkiye'de Neolitik Dönem, M.Özdoğan-N.Başgelen (Ed) ; İstanbul
- Duru, R ve Umurtak, G (2007), "Bademağacı Kazıları 2005" *KST 28*, C:1, Ankara, ss.639-646.
- Duru, Refik ve Umurtak, Gülsün (2008), "Bademağacı Kazıları 2004, 2005 ve 2006 Yılları Çalışma Raporu", *Bulleten*, C: LXXII, Ankara, ss.97.
- Duru, Refik (2016), *Tarım'dan Yazı'ya Burdur Yöresi ve Yakın Çevresi'nin Altıbin Yılı (M.Ö 8000'den M.Ö 2000)*, Antalya.
- Elia, R.J (1982), *A Study of the Neolithic Architecture of Thessaly Greece*, Yayınlanmış Doktora Tezi
- Erinç, Sırrı (1967), "Acıgöl'ün Pleistosen'deki Seviyesi Hakkında", *İstanbul Üni. Coğrafya Enst. Dergisi*, C:16, ss.141-143.
- Efstratiou, N (1985) "Agios Petros, A Neolithic Site in the Northern Sporades", *Aegean Relationships during the Neolithic of the 5 th Millenium*, BAR International Series 241 : Oxford.
- French, David (1965), "Early Pottery Sites from Western Anatolia", *Bulletin of the Institute of Archaeology V, 1965*, ss. 15-24.
- French, David (1989), "Prehistoric Sites in Northwest Anatolia II:the Balıkesir and Akhisar and Akhisar /Manisa Areas", *Anatolian Studies 19*,ss.15-24
- Gimbutas, M (1989), "Introduction", M. Gimbutas, S. Winn, D. Shimabuku (Ed); *Achilleion A Neolithic Settlement in Thessaly, Greece. 6400-5600 BC, Monumenta Archaeologia 14*, Los Angeles, ss.1-6
- Gimbutas, M (1989), "Chronology", M. Gimbutas, S. Winn, D. Shimabuku (Ed); *Achilleion A Neolithic Settlement in Thessaly, Greece. 6400-5600 BC, Monumenta Archaeologia 14*, Los Angeles, ss.23-31

- Hauptmann, H., Özdoğan, M. (2007), "Anadolu'da Neolitik Devrim", Lichter Clemens (Ed); *İnsanlığın En Eski Anıtları: 12.000 Yıl Önce Anadolu*, İstanbul, ss. 404-410.
- Hodder, Ian (2006), I. Hodder "*Çatalhöyük, Leoparın Öyüsü*", Yapı Kredi Yayınları, İstanbul.
- Hodder, Ian (2006), *Leoparın Öyküsü*, Yapı Kredi Yayınları, İstanbul.
- Hodder, I., Cessford, C., Farid, S. (2007), "Excavating Çatalhöyük: South, North and KOPAL Area Reports From the 1995-99 Seasons, *BIIAA MONOGRAPH Series 37*, ss. 3-24.
- Hoşgören, M. Yıldız (1994), "Türkiyenin Gölleri", *Türk Coğrafya Dergisi*, S:29, ss.25-32.
- Kartal, Metin (2003), "Anatolian Epi-Paleolithic Period Assemblages : Problems, Suggestions, Evaluations and Various Approaches" , *Anadolu / Anatolia 24*, ss.45-62
- Kotsakis , K (2003). "From the Neolithic side: the Mesolithic /Neolithic interface in Greece", N. Galanidou, C. Perles (Ed.); *The Greek Mesolithic - Problems and Perspectives, British Scholl at Athens Studies*, ss.217-221.
- Kotsakis , K (2006). "Settlement of the Discord: Sesklo and Emerging the Household", N. Tasic - C. Grozdanov (Ed.); *Homage to Milutum Graşanın, Belgrade*, ss.215.
- Kotsakis , K (2007). "Prehistoric Macedonia", I. Koliopoulos (Ed.); *The History of Macedonia Thesaloniki, Thessaloniki*, ss. 1-21
- Kökten, Kılıç (1995), "Antalya'da Karain Mağarası'nda Yapılan Prehistorya Araştırmalarına Toplu Bir Bakış" , *Bellekten*, C: IX, Ankara: ss.271-283.
- Kuban, Doğan (2010), *Kent ve Mimarlık Üzerine İstanbul Yazıları*, 1. Baskı Yem Kitapevi: İstanbul.
- Lanckoronski, Garf Von (1892), *Pamphylia ve Psidia Kentleri*, C:1: İstanbul.

- Lucas, P (1712), "Voyage du Sieur Paul Lucas" , Chez Nicolas Simart Press, Amsterdam.
- Mellaart, James (1970), *Excavations at Hacilar I – II* : Edinburgh.
- Melink, J Machteld (1965), "Excavations at Karataş-Semayük in Lycia 1964", *American Journal Archaeology* 69, ss. 241.
- Meriç, Recep (1989), "1987 İzmir-Manisa-Aydın İlleri Yüzey Araştırması", *Araştırma Sonuçları Toplantısı VI*, ss. 385-392.
- Meriç, Recep (1990), "1988 Yılı İzmir, Manisa İlleri Arkeolojik Yüzey Araştırması" *Araştırma Sonuçları Toplantısı VII*, ss. 361-366.
- Naumann, Rudolf (1985), *Eski Anadolu Mimarlığı*, Türk Tarih Kurumu:Ankara.
- Ormerod, H.A (1911-1912), "Prehistoric Remains in South – Western Asia Minor II" *The Annual of the British School at Athens*, C:18, ss.80-84
- Ormerod, H.A. (1912-1913), "Prehistoric Remains in South – Western Asia Minor III" *The Annual of the British School at Athens*, C:19, ss.48-53
- Ozan, Ali (2012), *Ege Gübre Yerleşiminden Elde Edilen Veriler Kapsamında Kıyı Ege Neolitik Kültürünün Değerlendirilmesi*, Yayınlanmış Doktora Tezi, Ege Üniversitesi Sosyal Bilimleri Enstitüsü, İzmir.
- Özdemir, M.A ve Bahadır, M. (2009), "Çölleşme Sürecinde Acıgöl (1970-2008)" , *İstanbul Üniversitesi Edebiyat Fakültesi Coğrafya Bölümü Coğrafya Dergisi*, C:18, ss. 1-20
- Özbaşaran, M., Cutting, M. (2007), "Orta Anadolu'da Neolitik'in Ortaya Çıkışı ve Gelişimi (Aşıklıhöyük-Çatalhöyük) Nezir Başgelen (Ed), *1200 Yıl Önce: Uygarlığın Anadolu'dan Avrupa'ya Yolculuğunun Başlangıcı Neolitik Dönem*, Yapı Kredi Yayınları, İstanbul, ss. 55-62.
- Özdoğan, Mehmet (2002), "Anadolu'nun Neolitik Çağını Yeniden Tanımlamak", *Yakın Doğu'da Tarımın Şafağı*, Berlin : ss.153
- Özdoğan, Mehmet (2004), "Neolitik Çağ-Neolitik Devrim-İlk Üretim Toplulukları Kavramının Değişimi ve Braidwoodlar" *TUBA-AR*, C:7, ss. 51

- Özdoğan, Mehmet (2011), "Submerged Sites and Drowned Topographies Along the Anatolian Coast: an overview " *Submerged Prehistory*.
- Özdöl, Serap (2006), *Anadolu'da Erken Neolitik Dönem Çanak Çömlek Kültürleri ve Catalhöyük Örneği* Yayınlanmış Doktora Tezi, Ege Üniversitesi Sosyal Bilimleri Enstitüsü, İzmir.
- Özsait, Mehmet (1980), *İlkçağ Tarihinde Pisidya*, İstanbul Üniversitesi Edebiyat Fakültesi: İstanbul.
- Özsait, Mehmet (1984), "1983 Yılı Burdur – Isparta Çevresi Prehistorik Araştırmaları" , *AST II*, Ankara: ss.205-220.
- Özsait, Mehmet (2006), "Arkeolojik Verilerin Işığı Altında Burdur" ,[Bildiri], G.Yıldız, M.Z. Yıldırım, Ş. Kazan (Ed.); *I. Burdur Sempozyumu Bildirileri*, Burdur, ss.696
- Özdoğan, Mehmet (2007), "Marmara Bölgesi Neolitik Çağ Kültürleri", Mehmet Özdoğan ve Nezih Başgelen (Ed.) *Anadolu'da Uygarlığın Doğuşu ve Avrupa'ya Yayılımı. Türkiye'de Neolitik Dönem :Yeni Kazılar, Yeni Bulgular*, Arkeoloji ve Sanat Yayınları, İstanbul, ss. 401-426
- Perles, C (1992), "Systems of Exchange and Organization of Production in Neolithic Greece", *Journal of Mediterranean Archaeology* , C:5, ss.115-164.
- Perles, C (2001), *The Early Neolithic in Greece*, Cambridge University Press: Cambridge.
- Perles, C (2005), "From the Near East to Greece: Let's Reverse the Focus Cultural Elements that didn't Transfer", C. Lichter (Ed); Ege Yayınları: İstanbul, ss.275-290.
- Reingruber, A (2008), *Die Argissa - Magula II: Das Frühe und das Beginnende Mittlere Neolithikum im Lichte Transgaischer Beziehungen* : Bonn
- Rosenstock, Eva (2005), "Höyük, Toumba and Mogila: A Settlement From in Anatolia and the Balkans and its Ecological Determination 6500-5500 BC", *BYZAS 2*, How Did Farming Reach Europe ? Anatolian-European Relations From the Second Half the 7<sup>TH</sup> the 6<sup>th</sup> Millennium cal BC, C. LICHTER (Ed.), Ege Yayınları, İstanbul, ss.221.

- Sagona, A. ve Zimansky, P. (2015), *Türkiye'nin En Eski Eski Kültürleri*, Arkeoloji ve Sanat Yayınları: İstanbul
- Sağlamtimur, Haluk (2007), "Ege Gübre Yerleşimi" , Özdoğan M., Başgelen N.(Ed); Anadolu'da Uygarlığın Doğuşu ve Avrupa'ya Yayılımı, Türkiye'de Neolitik Dönem, Yeni Kazılar, Yeni Bulgular, Arkeoloji Sanat Yayınları : İstanbul, ss.373-376
- Sağlamtimur, Haluk (2011), "Environmental Factors in the Neolithic Settlement of Ege Gübre" , Raiko K.(Ed); Beginnings New Research in the Appearance of the Neolithic between Northwest Anatolia and the Carpathian Basin, : Leidorf, ss.77-82
- Sevin, Veli (2001), *Anadolunun Tarihi Coğrafyası*, Türk Tarih Kurumu Yayın Evi, ss.44.
- Schmidt, K (2007), "Taş Çağı Avcılarının Gizemli Kutsal alanı En Eski Tapınağı Yapanlar" , *Arkeoloji ve Sanat Yayınları*, ss.36
- Schoop, Ulf-Dietrich (2005), *"The Late Escape of the Neolithic from the Central Anatolian Plain"*, BYZAS 2, How Did Farming Reach Europe ? Anatolian - European Relations From the Second Half the 7th the First Half of the 6<sup>th</sup> millennium cal BC, (Ed) C. LICHTER, Ege Yayınları, İstanbul ss 41-58.
- Sungur, Korkut Ata (1978), *Burdur – Acıgöl Depresyonları ve Tefenni Ovası'nın Fiziki Coğrafyası* , Edebiyat Fakültesi Matbaası: İstanbul.
- Thissen, Laurens (2000), *"Early Village Communities in Anatolia and the Balkans, 6500-5500 cal BC"* , Studies in Chronology and Culture Contact, Leiden.
- Thissen, Laurens (2000), *"A Chronological Framework for the Neolithisation of the Southern Balkans"*, S. Hiller and V. Nikolov, Karanovo (Ed) ;III. Beitrage zum Neolithikum in Südosturapa, ss. 193-212
- Thissen, Laurens (2005), *Coming to Grips with Aegean in Prehistory: an Outline of the Temporal Framework 10.000-5.500 cal BC*, C. Lichter(Ed); How Did Farming Reach Europe", BYZAS 2, Ege Yayınları, İstanbul : ss.29-40
- Thissen, Laurens (2007), *"Türkiye'de Seramik Üretiminin Başlangıcı: Genel Bir Bakış"* C. Lichter (Ed) ;1200 Jahren in Anatolien Die Altesten Monumente der Menschheit / 1200 Yıl Önce Anadolu İnsanlığın En Eski Anıtları, Almanya : ss. 523-530

- Umurtak, Gülsün (1994), "Burdur ve Bucak Bölgesi'nde Son Yıllarda Ortaya Çıkan Geç Neolitik Öncesi Yeni Çanak Çömlek Gelenekleri" [Bildiri], *XXI. Türk Tarih Kongresi*, 12 - 16 Eylül, Ankara.
- Umurtak, Gülsün (2005), "Burdur-Antalya Bölgesi'nde Neolitik Çağ Mimarlık Gelenekleri", *Colloquium Anatolicum*, C: IV, ss.1-15.
- Üstün, Türkteki (2012), *Göller Bölgesi İlk Tunç Çağı 1-2 Çanak Çömlek*, Yayınlanmış Doktora Tezi, İstanbul Üniversitesi Sosyal Bilimler Enstitüsü, İstanbul
- Wijnen, M (1981), "The Early Neolithic Settlement at Sesklo : An Early Farming Community in Thessaly, Greece ", *Analecta Praehistoria Leidensia XIV*, Leiden
- Winn S. ve Shimabuku D. (1989), "Pottery", M. Gimbutas-S. Winn-D. Shimabuku (Ed) *Achilleion. A Neolithic Settlement in Thesaly, Greece. 6400-5600 BC*, *Monumenta Archaeologia 14*: Los Angeles, ss.46-56
- Woodward, A ve Ormerod (1909), *A Journey in South-Western Asia Minor*, British School At Athens, C: XVI, Athens ss.76-136
- Yarar, Alpaslan (2004), *Beyşehir Gölü Su Seviyesi Değişimlerinin Yapay Sınır Ağları ile Belirlenmesi* , Yayınlanmış Yüksek Lisans Tezi, Selçuk Üniversitesi Fen Bilimleri Enstitüsü, Konya.
- Yurtsever, Aslıhan (2011), *Neolitik ve Erken Kalkolitik Çağ'larda Burdur -Antalya Bölgesi Bant ve Geometrik Boya Bezekli Çanak Çömleği*, Yayınlanmış Doktora Tezi, İstanbul Üniversitesi Sosyal Bilimleri Enstitüsü, İstanbul.
- Yiğitbaşıoğlu, Hakan (1990), "Burdur - Yassıgüme Köyünün, Fiziki Coğrafya Açısından Çevre Açısından Çevre Sorunları" *Ankara Üniv. Dil Tarih Coğrafya Fakültesi Dergisi*, C: XXXIII, ss.55.

## KATALOG

### LEVHA 1

#### *Form A1: Yayvan Kase*

1

<b>Bul. Yeri:</b> Bademağacı	<b>Mal Gr :</b> Kırmızı / Gri / Koyu Kahverengi
<b>Dönemi:</b> EN I	<b>A.Ç.:</b> 19 cm <b>Y.:</b> 4.2 cm

**Kabın Cinsi:** Kase

**Tanım:** Kahverengi ve grinin tonlarında hamurlu, ince kenarlıdır ve iyi açkılanmıştır (Duru,1997: 154).

**Yayınlandığı Yer :** Duru 1997, Lev 14-1

2

<b>Bul. Yeri:</b> Kuruçay	<b>Mal Gr.:</b> Kırmızı / Gri / Koyu Kahverengi Mal Grubu - Koyu Yüzlü
<b>Dönemi:</b> 12	<b>A.Ç.:</b> 11 cm <b>Y.:</b> 4 cm

**Kabın Cinsi:** Kase

**Tanım:** Astarsız olan çanak formu açkılıdır ve iyi pişmiştir (Duru, 1994:19).

**Yayınlandığı Yer :** Duru 1994, Lev 35-3

3

<b>Bul. Yeri:</b> Kuruçay	<b>Mal Gr.:</b> Kırmızı / Gri / Koyu Kahverengi Mal Grubu - Koyu Yüzlü
<b>Dönemi:</b> 13	<b>A.Ç.:</b> 22 cm <b>Y.:</b> 3.1 cm

**Kabın Cinsi:** Çanak

**Tanım:** Hamur rengi koyu gridir. Hamurda küçük boy taşçık vardır, astarsızdır (Duru, 1994: 19).

**Yayınlandığı Yer :** Duru 1994, Lev 36-1

4

<b>Bul. Yeri:</b> Höyücek	<b>Mal Gr.:</b> Koyu Yüzlü
<b>Dönemi:</b> EYD 1	<b>A.Ç.:</b> 24 cm <b>Y.:</b> 4.1 cm

**Kabın Cinsi:** Kase

**Tanım:** Yüzey rengi gri, grimsi kahve, siyah tonlarındadır. Mineral katkıdır. Kendinden astarlıdır. Fırınlama başarılı değildir (Duru-Umurtak, 2005 : 28).

*Yayınlandığı Yer* : Duru - Umurtak 2005, Lev 38-1

5

*Bul. Yeri*: Höyücek

*Dönemi*: TD

*Kabın Cinsi*: Kase

*Tanım*: Fırınlamadan kaynaklı kırmızıdan kahverengiye kadar değişmektedir, astarlı ve ačkılıdır (Duru-Umurtak, 2005 : 29).

*Yayınlandığı Yer* : Duru - Umurtak 2005, Lev 52-6

6

*Bul. Yeri*: Kuruçay

*Dönemi*: 12 alt

*Kabın Cinsi*: Kase

*Tanım*: Hamur bej ve kahve tonlarındadır, ačkılıdır. İyi pişmiştir (Duru, 1994: 19).

*Yayınlandığı Yer* : Duru 1994, Lev 43-1

**LEVHA 2**

*Form A1: Yayvan Kase*

1

*Bul. Yeri*: Kuruçay

*Dönemi*: 13. Tabaka

*Kabın Cinsi*: Kase

*Tanım*: Koyu gri yüzeye sahiptir. Taşık katkılıdır. Astarsız ve ačkılıdır (Duru, 1994: 19).

*Yayınlandığı Yer* : Duru 1994, Lev 36-2

**LEVHA 3**

*Form A 2 : Basit Profilli Kase*

1

*Bul. Yeri*:  
Bademağacı

*Dönemi*: EN 4B-3A

*Kabın Cinsi*: Kase

*Tanım*: Hamuru kahverenginin tonlarındadır ,iyi ačkılanmıştır. Yüksek ısıda

pişirilmiştir (Duru, 2002 : 559).

*Yayınlandığı Yer* : Duru 2002, Lev 14-2

2

*Bul. Yeri*: Höyücek

*Dönemi*: EYD 1

*Kabın Cinsi*: Kase

*Tanım*: Hamurda mineral tanecikler yoğundur, iyi pekişmemiştir. Kendinden astarlıdır (Duru-Umurtak, 2005 : 28).

*Yayınlandığı Yer* : Duru, Umurtak 2005, Lev 39-3

3

*Bul. Yeri*: Höyücek

*Dönemi*: EYD 2

*Kabın Cinsi*: Kase

*Tanım*: Hamur mineral katkılıdır, taşçık katkı vardır. Yüzey rengi koyu gridir. Kendinden astar uygulaması vardır. Fırınlama başarılı değildir (Duru-Umurtak, 2005 : 28).

*Yayınlandığı Yer* : Duru, Umurtak 2005, Lev 34-1

4

*Bul. Yeri*: Bademağacı

*Dönemi*: EN I

*Kabın Cinsi*: Kase

*Tanım*: Hamuru kahverengi ve grinin tonlarındadır, iyi açkılanmıştır (Duru,1997: 154).

*Yayınlandığı Yer* : Duru 1997, Lev 14-3

**LEVHA 4**

*Form A3: İçe Kapanan Ağızlı Kase*

1

*Bul. Yeri*: Bademağacı

*Dönemi*: EN II/ 2

*Kabın Cinsi*: Kase

*Tanım*: Grinin tonlarında hamurlu, ince kenarlı, iyi açkılanmıştır (Duru,1997: 154).

*Yayınlandığı Yer* : Duru 1997, Lev 13-3

2

<i>Bul. Yeri:</i> Kuruçay	<i>Mal Gr.:</i> Yalın
<i>Dönemi:</i> 12 üst	<i>A.Ç.:</i> 8.5 cm <i>Y.:</i> 17.8 cm

*Kabın Cinsi:* Kase

*Tanım:* Hamur rengi gri tonudur ve taşçık katkılıdır. Astar ve açkı yoktur (Duru, 1994 : 25).

*Yayınlandığı Yer* : Duru 1994, Lev 52-1

3

<i>Bul. Yeri:</i> Kuruçay	<i>Mal Gr.:</i> Yalın
<i>Dönemi:</i> 12 üst	<i>A.Ç.:</i> 8.7 cm <i>Y.:</i> 9.3 cm

*Kabın Cinsi:* Kase

*Tanım:* Gri hamura sahiptir ve taşçık katkılıdır. Fırınlama iyi değildir. Astar ve açkı yoktur (Duru, 1994 : 25).

*Yayınlandığı Yer* : Duru 1994, Lev 52-2

4

<i>Bul. Yeri:</i> Bademağacı	<i>Mal Gr.:</i> Bej / Devetüyü / Açık Gri / Açık Kahverengi / Kırmızı
<i>Dönemi:</i> EN II / 3	<i>A.Ç.:</i> 8.3 cm <i>Y.:</i> 8.3 cm

*Kabın Cinsi:* Kase

*Tanım:* Açık renk hamurludur ve az açkılıdır (Duru, 2001: 557).

*Yayınlandığı Yer* : Duru 2001, Lev 6-2

## LEVHA 5

### *Form A3: İçe Kapanan Ağızlı Kase*

1

<i>Bul. Yeri:</i> Kuruçay	<i>Mal Gr.:</i> Kırmızı / Gri / Koyu Kahverengi - Koyu Yüzlü
<i>Dönemi:</i> 12 alt	<i>A.Ç.:</i> 13.2 cm <i>Y.:</i> 5 cm

*Kabın Cinsi:* Kase

*Tanım:* Hamur rengi koyu gri ve taşçık katkılıdır. Astar yoktur. Fırınlama iyi değildir (Duru, 1994: 19).

*Yayınlandığı Yer* : Duru 1994, Lev 44-2

2

**Bul. Yeri:** Höyücek

**Dönemi:** EYD 2

**Mal Gr.:** Bej / Devetüyü / Açık Gri / Açık Kahverengi / Kırmızı

**A.Ç.:** 15.07 cm **Y.:** 6.02 cm

**Kabın Cinsi:** Kase

**Tanım:** Hamuru iyi pekişmemiştir. Kendinden astarlıdır, fırınlama iyi değildir (Duru-Umurtak, 2005 : 28).

**Yayınlandığı Yer :** Duru, Umurtak 2005, Lev 35-6

3

**Bul. Yeri:** Höyücek

**Dönemi:** EYD 2

**Mal Gr.:** Koyu Yüzlü

**A.Ç.:** 22.03 cm **Y.:** 6.01 cm

**Kabın Cinsi:** Çanak

**Tanım:** Hamur pırıltılı mat taneciklerin olduğu mineral katkıdır. Taşçık katkıdır, iyi pekişmemiştir. Yüzey rengi koyu gridir. Fırınlama başarılı değildir (Duru-Umurtak, 2005 : 28).

**Yayınlandığı Yer :** Duru, Umurtak 2005, Lev 34-5

4

**Bul. Yeri:** Höyücek

**Dönemi:** TD

**Mal Gr.:** Kırmızı / Kırmızımsı Kahverengi

**A.Ç.:** 30 cm **Y.:** 6.4 cm

**Kabın Cinsi:** Çanak

**Tanım:** İnce ve orta büyüklükte mineral katkıdır. İyi pekişmiş bir hamura sahiptir. Hamur açık kahve bej tonlarındadır ve kırmızı boya astarlıdır. Astar iyi pekişmiştir (Duru-Umurtak, 2005 : 29).

**Yayınlandığı Yer :** Duru, Umurtak 2005, Lev 52-7

5

**Bul. Yeri:** Höyücek

**Dönemi:** TD

**Mal Gr.:** Koyu Yüzlü

**A.Ç.:** 30 cm **Y.:** 5.8 cm

**Kabın Cinsi:** Çanak

**Tanım:** Hamur mat taneciklerin yoğunlukta olduğu mineral, taşçık katkıdır ve iyi pekişmemiştir. Fırınlama başarılı değildir ve yüzey rengi koyu gridir (Duru-Umurtak, 2005 : 28).

**Yayınlandığı Yer :** Duru, Umurtak 2005, Lev 44-2

**LEVHA 6**

### Form A4: S Profilli Ağızlı Kase

1

<b>Bul.</b> Bademağacı	<b>Yeri:</b>	<b>Mal Gr.:</b> Kırmızı / Gri / Koyu Kahverengi
<b>Dönemi:</b> ENÇ		<b>A.Ç.:</b> 8 cm <b>Y.:</b> 5.4 cm
<b>Kabın Cinsi:</b> Çanak		

**Tanım:** Kahverengi, bej veya açık gri hamurludur (Duru, 2002: 560).

**Yayınlandığı Yer :** Duru 2002, Lev 19-2

2

<b>Bul.</b> Bademağacı	<b>Yeri:</b>	<b>Mal Gr.:</b> Kırmızı / Gri / Koyu Kahverengi Mal Grubu
<b>Dönemi:</b> EN II 3A		<b>A.Ç.:</b> 8 cm <b>Y.:</b> 6.1 cm
<b>Kabın Cinsi:</b> Çanak		

**Tanım:** Kahverenginin tonlarında renkli hamurlu ,iyi açılanmıştır. Yüksek ısıda pişirilmiştir (Duru, 2002 :559).

**Yayınlandığı Yer :** Duru 2002, Lev 14-3

3

<b>Bul.</b> Bademağacı	<b>Yeri:</b>	<b>Mal Gr.:</b> Kırmızı / Gri / Koyu Kahverengi
<b>Dönemi:</b> ENÇ		<b>A.Ç.:</b> 8.2 cm <b>Y.:</b> 6 cm
<b>Kabın Cinsi:</b> Çanak		

**Tanım:** Kahverengi, bej veya açık gri hamurludur (Duru, 2002: 560).

**Yayınlandığı Yer :** Duru 2002, Lev 19-8

4

<b>Bul. Yeri:</b> Höyücek	<b>Mal Gr.:</b> Koyu Yüzlü
<b>Dönemi:</b> TD	<b>A.Ç.:</b> 9.2 cm <b>Y.:</b> 7.1 cm
<b>Kabın Cinsi:</b> Çanak	

**Tanım:** Mineral ve taşçık katkıdır. Kendinden astarlıdır. Fırınlama başarılı değildir. Koyu gri yüzey renklidir. İçi pişme sonucu siyahtır. Renkler mat ve dalgalıdır (Duru-Umurtak, 2005 : 28).

**Yayınlandığı Yer :** Duru, Umurtak 2005, Lev 45-4

LEVHA 7

### **Form A4: S Profilli Ağızlı Kase**

1

**Bul. Yeri:** Höyücek

**Mal Gr.:** Kırmızı / Kırmızımsı Kahverengi

**Dönemi:** TD

**A.Ç.:** 12.4 cm **Y.:** 8 cm

**Kabın Cinsi:** Kase

**Tanım:** Mineral katkılıdır. Kapların içinde, genellikle de dışında kırmızı boya astar bulunmaktadır.Dış yüzeyleri iyi açılanmıştır (Duru – Umurtak, 2005 :28).

**Yayınlandığı Yer :** Duru, Umurtak 2005, Lev 48-3

2

**Bul. Yeri:** Höyücek

**Mal Gr.:** Bej / Devetüyü / Açık Gri / Açık Kahverengi/  
Kırmızı

**Dönemi:** TD

**A.Ç.:** 14 cm **Y.:** 8 cm

**Kabın Cinsi:** Kase

**Tanım:** İçi ve dışı kendinden astarlıdır. İç kısımları siyah ya da kahverengimsi gridir. İyi fırınlanmıştır (Duru-Umurtak, 2005 : 28).

**Yayınlandığı Yer :** Duru, Umurtak 2005, Lev 48-4

3

**Bul. Yeri:** Kuruçay

**Mal Gr.:** Kırmızı / Gri / Koyu Kahverengi - Koyu Yüzlü

**Dönemi:** 12 üst

**A.Ç.:** 15.3 cm **Y.:** 7.2 cm

**Kabın Cinsi:** Kase

**Tanım:** Hamur rengi siyahtır. Taşçık katkı vardır, fırınlama iyi değildir (Duru, 1994 : 19).

**Yayınlandığı Yer :** Duru 1994, Lev

4

**Bul. Yeri:** Höyücek

**Mal Gr.:** Kırmızı / Kırmızımsı Kahverengi

**Dönemi:** EYD 2

**A.Ç.:** 16 cm **Y.:** 6 cm

**Kabın Cinsi:** Kase

**Tanım:** Hamur açık kahve, portakal grimsi tonlardadır. Astarlı ve açkıdır (Duru-Umurtak, 2005 : 29).

**Yayınlandığı Yer :** Duru-Umurtak 2005, Lev 36-2

## **LEVHA 8**

### **Form A5: Dışa Açılan Ağız Kenarlı Kase**

1

**Bul. Yeri:** Höyücek

**Mal Gr.:** Koyu Yüzlü

**Dönemi:** EYD 1

**A.Ç.:** 7.3 **Y.:** 5.7

**Kabın Cinsi:** Kase

**Tanım:** Yüzey rengi koyu gri siyah tonlarında ve kendinden astarlıdır (Duru-Umurtak, 2005 : 28).

**Yayınlandığı Yer :** Duru – Umurtak, 2005 : Lev 38-5

2

**Bul. Yeri:** Kuruçay

**Mal Gr.:** Kırmızı / Gri / Koyu Kahverengi Mal Grubu - Koyu Yüzlü

**Dönemi:** 12 alt

**A.Ç.:** 10 cm **Y.:** 6 cm

**Kabın Cinsi:** Kase

**Tanım:** Hamur rengi koyu gri tonlarındadır. Fırınlanma iyi değildir (Duru, 1994 :19).

**Yayınlandığı Yer :** Duru 1994, Lev 44-7

3

**Bul. Yeri:** Höyücek

**Mal Gr.:** Kırmızı / Kırmızımsı Kahverengi

**Dönemi:** EYD 2

**A.Ç.:** 12 **Y.:** 8

**Kabın Cinsi:** Kase

**Tanım:** Hamurun rengi açık kahve, portakal, grimsi tonlardadır. Astarlı ve ağızlıdır (Duru-Umurtak, 2005 : 29).

**Yayınlandığı Yer :** Duru – Umurtak, 2005 :Lev 36 -3

4

**Bul. Yeri:** Kuruçay

**Mal Gr.:** Kırmızı / Kırmızımsı Kahverengi

**Dönemi:** 12 alt

**A.Ç.:** 18 cm **Y.:** 7 cm

**Kabın Cinsi:** Kase

**Tanım:** Hamur rengi bej tonlarındadır. Hamur temizdir, kırmızı boya astarlıdır (Duru, 1994 : 19).

**Yayınlandığı Yer :** Duru 1994, Lev 38-4

## LEVHA 9

### Form A6: Pervaz Ağızlı Kase

1

<b>Bul. Yeri:</b> Bademağacı	<b>Mal Gr.:</b> Kırmızı / Gri / Koyu Kahverengi
<b>Dönemi:</b> ENÇ	<b>A.Ç.:</b> 8.2 cm <b>Y.:</b> 9 cm
<b>Kabın Cinsi:</b> Kase	

**Tanım:** Kahverenginin tonlarında renkli hamurlu ,iyi açkılanmıştır. Yüksek ısıda pişirilmiştir (Duru, 2002 :559).

**Yayınlandığı Yer :** Duru 2002, Lev 15-3

**LEVHA 10**

**Form A7: Omurgalı Kase**

1

<b>Bul. Yeri:</b> Kuruçay	<b>Mal Gr.:</b> Kırmızı / Kırmızımsı Kahverengi
<b>Dönemi:</b> 12 alt	<b>A.Ç.:</b> 9.7 cm <b>Y.:</b> 7 cm
<b>Kabın Cinsi:</b> Kase	

**Tanım:** Hamur rengi bej tonlarındadır. Hamur temizdir, katkısızdır. Kırmızı ve tonlarında boya astar vardır.

**Yayınlandığı Yer :** Duru 1994, Lev 37 -11

2

<b>Bul. Yeri:</b> Kuruçay	<b>Mal Gr.:</b> Kırmızı / Kırmızımsı Kahverengi
<b>Dönemi:</b> 12 alt	<b>A.Ç.:</b> 11 cm <b>Y.:</b> 6 cm
<b>Kabın Cinsi:</b> Kase	

**Tanım:** Hamur rengi bej tonlarındadır. Hamur temizdir, katkısızdır. Kırmızı ve tonlarında boya astar vardır (Duru, 1994:19).

**Yayınlandığı Yer :** Duru 1994, Lev 37-13

3

<b>Bul. Yeri:</b> Höyücek	<b>Mal Gr.:</b> Kırmızı / Kırmızımsı Kahverengi
<b>Dönemi:</b> EYD 1	<b>A.Ç.:</b> 12.2 cm <b>Y.:</b> 7 cm
<b>Kabın Cinsi:</b> Kase	

**Tanım:** Mineral katkılı hamur açık kahve, bej, gri tonlarındadır. Astarlı ve açkılıdır (Duru-Umurtak, 2005 : 29).

**Yayınlandığı Yer :** Duru, Umurtak 2005, Lev 42-4

4

<b>Bul. Yeri:</b>	<b>Mal Gr.:</b> Kırmızı / Kırmızımsı Kahverengi
-------------------	---

Bademağacı

**A.Ç.:** 12.2 cm    **Y.:** 6.1 cm

**Dönemi:** EN II /3

**Kabın Cinsi:** Kase

**Tanım:** Yüzey rengi kırmızı, soluk kırmızı hamurlu ve ačkılıdır. İyi pişirilmiştir (Duru, 2004 : 529)

**Yayınlandığı Yer :** Duru 2004, Lev 23-1

5

**Bul. Yeri:** Kuruçay

**Mal Gr.:** Kırmızı / Kırmızımsı Kahverengi

**Dönemi:** 12 alt

**A.Ç.:** 16.1 cm    **Y.:** 8.1 cm

**Kabın Cinsi:** Kase

**Tanım:** Hamur rengi gri, bej tonlarındadır. Hamur katkısız ve temizdir (Duru, 1994: 19).

**Yayınlandığı Yer :** Duru 1994, Lev 37-14

**LEVHA 11**

**Form A7: Omurgalı Kase**

1

**Bul. Yeri:** Höyücek

**Mal Gr.:** Kırmızı / Kırmızımsı Kahverengi

**Dönemi:** TD

**A.Ç.:** 19 cm    **Y.:** 10 cm

**Kabın Cinsi:** Kase

**Tanım:** Mineral katkılı ve ačkılıdır. Yüzeyi çok koyu kırmızıdır (Duru-Umurtak, 2005 : 29).

**Yayınlandığı Yer :** Duru, Umurtak 2005, Lev 54-6

**LEVHA 12**

**Form B1: Minyatür Kaplar**

1

**Bul. Yeri:** Bademağacı

**Mal Gr.:** Kırmızı / Gri / Koyu Kahverengi

**Dönemi:** EN II/ 2

**A.Ç.:** 2.5 cm    **Y.:** 4.2 cm

**Kabın Cinsi:** Minyatür Kap

**Tanım:** ?

**Yayınlandığı Yer :** Duru 2002, Lev 17-1

2

<b>Bul.</b> Bademağacı	<b>Yeri:</b>	<b>Mal Gr.:</b> Kırmızı / Gri / Koyu Kahverengi
<b>Dönemi:</b> ENÇ		<b>A.Ç.:</b> 4.5 cm <b>Y.:</b> 2.8 cm

**Kabın Cinsi:** Minyatür Kap

**Tanım:** Karışık birikimde ele geçen Neolitik Dönem minyatür kabıdır. Kahverengi, bej açık gri hamurludur (Duru, 2002 : 560).

**Yayınlandığı Yer :** Duru 2002, Lev 19-3

3

<b>Bul. Yeri:</b> Höyücek	<b>Mal Gr.:</b> Koyu Yüzlü
<b>Dönemi:</b> TD	<b>A.Ç.:</b> 5.6 cm <b>Y.:</b> 4 cm

**Kabın Cinsi:** Minyatür Kap

**Tanım:** Mineral katkılı hamurda katkılar gözle görülebilecek büyüklüktedir. Kendinden astar bulunmaktadır ve fırınlama başarılı değildir (Duru – Umurtak, 2005 :28).

**Yayınlandığı Yer :** Duru, Umurtak 2005, Lev 47 – 4

5

<b>Bul. Yeri:</b> Kuruçay	<b>Mal Gr.:</b> Kırmızı / Kırmızımsı Kahverengi
<b>Dönemi:</b> 12 üst	<b>A.Ç.:</b> 6.2 cm <b>Y.:</b> 5 cm

**Kabın Cinsi:** Minyatür Kap

**Tanım:** Bej ve kahverenginin tonlarında olan hamurda taşçık katkı bulunmaktadır. Kırmızı tonlarında boya astarlı ve ağıldır (Duru, 1994 :19).

**Yayınlandığı Yer :** Duru 1994, Lev 47-9

6

<b>Bul.</b> Bademağacı	<b>Yeri:</b>	<b>Mal Gr.:</b> Kırmızı / Gri / Koyu Kahverengi
<b>Dönemi:</b> ENÇ		<b>A.Ç.:</b> 6.2 cm <b>Y.:</b> 2.8 cm

**Kabın Cinsi:** Minyatür Kap

**Tanım:** Kahverengi, bej, açık gri hamurludur. Karışık birikimde bulunan Neolitik Dönem malzemesi içinde ele geçmiştir (Duru, 2002 : 560).

**Yayınlandığı Yer :** Duru 2002, Lev 19-4

7

<b>Bul. Yeri:</b> Höyücek	<b>Mal Gr.:</b> Kırmızı / Kırmızımsı Kahverengi
---------------------------	---

**Dönemi:** TD

**A.Ç.:** 8 cm **Y.:** 2.1 cm

**Kabın Cinsi:** Minyatür Kaplar

**Tanım:** Bej, gri, portakal, açık kahve hamurludur. Astarlı ve açkılıdır (Duru – Umurtak, 2005 : 29).

**Yayınlandığı Yer :** Duru, Umurtak 2005, Lev 62-2

8

**Bul. Yeri:** Kuruçay

**Mal Gr.:** Kırmızı / Kırmızımsı Kahverengi

**Dönemi:** 12 Alt

**A.Ç.:** 8.5 cm **Y.:** 4.2 cm

**Kabın Cinsi:** Minyatür Kap

**Tanım:** Bej ve kahverengi tonlarındaki hamur taşıçık katkıdır. Kırmızı boya astarlı ve açkılıdır (Duru, 1994 : 19).

**Yayınlandığı Yer :** Duru 1994, Lev 38-3

**LEVHA 13**

**Form B1: Minyatür Kaplar**

1

**Bul. Yeri:** Höyücek

**Mal Gr.:** Kırmızı / Kırmızımsı Kahverengi

**Dönemi:** TD

**A.Ç.:** 9 cm **Y.:** 4 cm

**Kabın Cinsi:** Minyatür Kap

**Tanım:** Hamuru açık kahve ve bej tonlarında olan minyatür kabın yüzey rengi kırmızıdır ve açkılıdır (Duru – Umurtak, 2005 :29).

**Yayınlandığı Yer :** Duru, Umurtak 2005, Lev 62-4

2

**Bul. Yeri:** Kuruçay

**Mal Gr.:** Kırmızı / Kırmızımsı Kahverengi

**Dönemi:** 12 üst

**A.Ç.:** 9 cm **Y.:** 4.2 cm

**Kabın Cinsi:** Minyatür Kap

**Tanım:** Hamur bej ve kahverengi tonlarındadır. Taşıçık katkıdır. Kırmızı astarlı ve açkılıdır (Duru, 1994 : 19).

**Yayınlandığı Yer :** Duru 1994, Lev 47-12

3

**Bul. Yeri:** Höyücek

**Mal Gr.:** Kırmızı / Kırmızımsı Kahverengi

**Dönemi:** TD

**A.Ç.:** 10 cm **Y.:** 4.1 cm

**Kabın Cinsi:** Minyatür Kap

**Tanım:** Hamur rengi griden siyaha doğru değişmektedir. Açıklı ve astarsızdır (Duru, 1994 :19).

**Yayınlandığı Yer :** Duru, Umurtak 2005, Lev 62-3

4

**Bul. Yeri:** Höyücek

**Mal Gr.:** Koyu Yüzlü

**Dönemi:** TD

**A.Ç.:** 11 cm **Y.:** 2.01 cm

**Kabın Cinsi:** Minyatür Kap

**Tanım:** Hamur bej ve kahverengi tonlarında taşçık katkılıdır. Kırmızı boya astarlıdır (Duru, 1994:19).

**Yayınlandığı Yer :** Duru - Umurtak 2005, Lev 47-5

**LEVHA 14**

**Form C1: İçe Kapanan Ağızlı Çömlek**

1

**Bul. Yeri:** Höyücek

**Mal Gr.:** Koyu Yüzlü Mal Grubu

**Dönemi:** TD

**A.Ç.:** 10 cm **Y.:** 6 cm

**Kabın Cinsi:** Çömlek

**Tanım:** Yüzey rengi siyah, koyu gri, kahverengi, gri, grimsi kahvedir. Hamur mineral katkılıdır. Astarlıdır. (Duru-Umurtak, 2005 : 28).

**Yayınlandığı Yer :** Duru, Umurtak 2005, Lev 46-1

2

**Bul. Yeri:** Höyücek

**Mal Gr.:** Kırmızı / Kırmızımsı Kahverengi

**Dönemi:** TD

**A.Ç.:** 10.2 cm **Y.:** 15.2 cm

**Kabın Cinsi:** Çömlek

**Tanım:** Hamur kahverengidir. Astarlı ve açıklıdır (Duru-Umurtak, 2005 : 29).

**Yayınlandığı Yer :** Duru, Umurtak 2005, Lev 64-6

**LEVHA 15**

**Form C1: İçe Kapanan Ağızlı Çömlek**

1

<b>Bul. Yeri:</b> Bademağacı	<b>Mal Gr.:</b> Kırmızı / Gri / Koyu Kahverengi
<b>Dönemi:</b> ENÇ	<b>A.Ç.:</b> 10.8 cm <b>Y.:</b> 11.7 cm
<b>Kabın Cinsi:</b> Çömlek	

**Tanım:** Kahverengi ve grinin tonlarında hamur rengine sahiptir. İyi açılanmıştır (Duru, 1997: 154).

**Yayınlandığı Yer :** Duru 1997, Lev 11-5

2

<b>Bul. Yeri:</b> Höyücek	<b>Mal Gr.:</b> Koyu Yüzlü
<b>Dönemi:</b> TD	<b>A.Ç.:</b> 12 cm <b>Y.:</b> 14.01 cm
<b>Kabın Cinsi:</b> Çömlek	

**Tanım:** Mineral katkılıdır. Yüzey rengi siyah, koyu gri, kahverengi, gri, grimsi kahvedir.

**Yayınlandığı Yer :** Duru, Umurtak 2005, Lev 46-4

**LEVHA 16**

**Form C1: İçe Kapanan Ağızlı Çömlek**

1

<b>Bul. Yeri:</b> Höyücek	<b>Mal Gr.:</b> Koyu Yüzlü
<b>Dönemi:</b> TD	<b>A.Ç.:</b> 11 cm <b>Y.:</b> 6 cm
<b>Kabın Cinsi:</b> Çömlek	

**Tanım:** Mineral katkılı hamurlu kendinden astarlıdır. Fırınlama başarılı değildir (Duru-Umurtak, 2005 : 28).

**Yayınlandığı Yer :** Duru, Umurtak 2005, Lev 46-2

2

<b>Bul. Yeri:</b> Kuruçay	<b>Mal Gr.:</b> Kırmızı / Gri / Koyu Kahverengi - Koyu Yüzlü
<b>Dönemi:</b> 12 üst	<b>A.Ç.:</b> 15 cm <b>Y.:</b> 5 cm
<b>Kabın Cinsi:</b> Çömlek	

**Tanım:** Hamur rengi koyu gridir. Taşçık katkı vardır. Fırınlama iyi değildir. Açıklıdır ve astarsızdır (Duru, 1994:19).

**Yayınlandığı Yer :** Duru 1994, Lev 51-8

3

<b>Bul. Yeri:</b> Kuruçay	<b>Mal Gr.:</b> Kırmızı / Gri / Koyu Kahverengi Açıklı - Koyu Yüzlü
---------------------------	---

**Dönemi:** 12 üst

**Kabın Cinsi:** Çanak

**A.Ç.:** 15 cm **Y.:** 5.2 cm

**Tanım:** Hamur rengi koyu gridir. Taşçık katkı vardır. Fırınlama iyi değildir. Açıklı ve astarsızdır (Duru, 1994 : 19).

**Yayınlandığı Yer :** Duru 1994, Lev 51-9

4

**Bul. Yeri:** Höyücek

**Dönemi:** TD

**Mal Gr.:** Bej / Devetüyü / Açık Gri / Açık Kahverengi/  
Kırmızı

**A.Ç.:** 16 cm **Y.:** 21.3 cm

**Kabın Cinsi:** Çömlek

**Tanım:** Hamur mineral katkılıdır. Yüzey rengi; pembe, gri, sarımsı kahvedir. İçi ve dışı kendinden astarlıdır (Duru – Umurtak, 2005 : 28).

**Yayınlandığı Yer :** Duru, Umurtak 2005, Lev 51-1

**LEVHA 17**

**Form C1: İçe Kapanan Ağızlı Çömlek**

1

**Bul. Yeri:** Kuruçay

**Dönemi:** 12 üst

**Mal Gr.:** Kırmızı / Gri / Koyu Kahverengi - Koyu Yüzlü

**A.Ç.:** 17 cm **Y.:** 4.2 cm

**Kabın Cinsi:** Çömlek

**Tanım:** Hamur rengi griden siyaha kadar değişmektedir. Açıklıdır ve astarsızdır (Duru, 1994 : 19).

**Yayınlandığı Yer :** Duru 1994, Lev 51-7

2

**Bul. Yeri:** Höyücek

**Dönemi:** EYD 2

**Mal Gr.:** Kırmızı / Kırmızımsı Kahverengi

**A.Ç.:** 18.2 cm **Y.:** 6 cm

**Kabın Cinsi:** Çömlek

**Tanım:** Hamur rengi; açık kahve, portakal, bej ve grimsi tonlardadır. Astarlı ve açıklıdır (Duru-Umurtak, 2005 : 29).

**Yayınlandığı Yer :** Duru, Umurtak 2005, Lev 37-1

3

**Bul. Yeri:** Bademağacı

**Dönemi:** ENÇ 4B-

**Mal Gr.:** Kırmızı / Gri / Koyu Kahverengi

**A.Ç.:** 18.3 cm **Y.:** 28.2 cm

**Kabın Cinsi:** Çömlek

**Tanım:** Kahverenginin tonlarında hamurlu ve açkılanmıştır (Duru, 2002:559).

**Yayınlandığı Yer :** Duru 2002, Lev 18-1

**LEVHA 18**

**Form C2: Kısa Boyunlu Çömlek**

1

**Bul. Yeri:** Bademağacı

**Dönemi:** ENÇ 4B-3A

**Kabın Cinsi:** Çömlek

**Tanım:** Kahverenginin tonlarında renkli hamurlu ,iyi açkılanmıştır. Yüksek ısıda pişirilmiştir (Duru, 2002: 559).

**Yayınlandığı Yer :** Duru 2002, Lev 16-4

2

**Bul. Yeri:** Höyücek

**Dönemi:** EYD 2

**Kabın Cinsi:** Çömlek

**Tanım:** Hamur mineral katkılıdır. Kendinden astarlıdır. Fırınlama başarılı değildir (Duru-Umurtak, 2005 : 28).

**Yayınlandığı Yer :** Duru, Umurtak 2005, Lev 35-10

3

**Bul. Yeri:** Höyücek

**Dönemi:** TD

**Kabın Cinsi:** Çömlek

**Tanım:** Mineral katkılı hamurun dokusunda taşçıklar bulunmaktadır. Yüzey renkleri; siyah, koyu gri, kahverengi, grimsi kahvedir. Kendinden astarlıdır. Fırınlama başarılı değildir (Duru-Umurtak, 2005 : 28).

**Yayınlandığı Yer :** Duru, Umurtak 2005, Lev 46-6

4

**Bul. Yeri:** Kuruçay

**Mal Gr.:** Kırmızı / Kırmızımsı Kahverengi

**Dönemi:** 12 üst

**A.Ç.:** 9.6 cm **Y.:** 6 cm

**Kabın Cinsi:** Çömlek

**Tanım:** Hamur rengi bej ve kahverenginin tonlarıdır. Yüzey açıktır (Duru, 1994: 19).

**Yayınlandığı Yer :** Duru 1994, Lev 49-5

**LEVHA 19**

**Form C2: Kısa Boyunlu Çömlek**

1

**Bul.**

**Yeri:**

Bademağacı

**Mal Gr.:** Kırmızı / Kırmızımsı Kahverengi

**A.Ç.:** 10.3 cm **Y.:** 20.4 cm

**Dönemi:** EN II/3

**Kabın Cinsi:** Çömlek

**Tanım:** Kırmızı, soluk kırmızı hamurlu çömlek açılanmıştır. Fırınlama başarılıdır (Duru, 2004 : 559).

**Yayınlandığı Yer :** Duru 2004, Lev 25-2

2

**Bul. Yeri:** Höyücek

**Mal Gr.:** Kırmızı / Kırmızımsı Kahve

**Dönemi:** TD

**A.Ç.:** 13.6 cm **Y.:** 15.7 cm

**Kabın Cinsi:** Çömlek

**Tanım:** Yüzey rengi kırmızımsı kahverengidir.Astarlı ve açıktır (Duru – Umurtak, 2005 : 29).

**Yayınlandığı Yer :** Duru, Umurtak 2005, Lev 56-2

**LEVHA 20**

**Form C2: Kısa Boyunlu Çömlek**

1

**Bul.**

**Yeri:**

Bademağacı

**Mal Gr.:** Kırmızı / Gri / Koyu Kahverengi

**A.Ç.:** 14 cm **Y.:** 9 cm

**Dönemi:** EN 1

**Kabın Cinsi:** Çömlek

**Tanım:** Grinin tonlarında hamurlu, ince kenarlı, iyi açılanmıştır (Duru, 1997: 154).

**Yayınlandığı Yer :** Duru 1997, Lev 14-7

**LEVHA 21**

**Form C3: Uzun Boyunlu Çömlek**

1

**Bul. Yeri:** Kuruçay

**Mal Gr.:** Kırmızı / Kırmızımsı Kahverengi

**Dönemi:** 12 üst

**A.Ç.:** 9 cm **Y.:** 6.8 cm

**Kabın Cinsi:** Çömlek

**Tanım:** Hamur bej ve kahverengi tonlarıdır. Astarlı ve ačkılıdır, iyi pişirilmiştir (Duru, 1994:19).

**Yayınlandığı Yer :** Duru 1994, Lev 48-9

2

**Bul. Yeri:** Höyücek

**Mal Gr.:** Kırmızı / Kırmızımsı Kahverengi

**Dönemi:** TD

**A.Ç.:** 12 cm **Y.:** 30 cm

**Kabın Cinsi:** Çömlek

**Tanım:** Hamur açık kahve, portakal, bej ve grimsi tonlardadır. Astarlı ve ačkılıdır. (Duru-Umurtak, 2005 : 29).

**Yayınlandığı Yer :** Duru, Umurtak 2005, Lev 58-1

**LEVHA 22**

**Form C3: Uzun Boyunlu Çömlek**

1

**Bul. Yeri:** Kuruçay

**Mal Gr.:** Kırmızı / Kırmızımsı Kahverengi

**Dönemi:** 12 üst

**A.Ç.:** 15 cm **Y.:** 7.01 cm

**Kabın Cinsi:** Çömlek

**Tanım:** Yüzey rengi pembe, gri, sarımsı kahvedir. Kendinden astarlıdır ve ačkılıdır (Duru-Umurtak, 2005 : 28).

**Yayınlandığı Yer :** Duru 1994, Lev 48-11

**LEVHA 23**

**Form C4: S Profilli Çömlek**

1

**Bul. Yeri:** Kuruçay

**Mal Gr.:** Kırmızı / Kırmızımsı Kahverengi

**Dönemi:** 12 alt

**A.Ç.:** 15.08 cm **Y.:** 9 cm

**Kabın Cinsi:** Çömlek

**Tanım:** Hamur bej ve kahverenginin tonlarındadır. Kırmızı astarlı ve ačkılıdır (Duru, 1994 : 19).

*Yayınlandığı Yer* : Duru 1994, Lev 40-3

2

<b>Bul. Yeri:</b> Bademağacı	<b>Mal Gr.:</b> Kırmızı / Kırmızımsı Kahverengi
<b>Dönemi:</b> EN II/ 3	<b>A.Ç.:</b> 22 cm <b>Y.:</b> 14.02 cm

**Kabın Cinsi:** Çömlek

**Tanım:** Kırmızı hamurludur. Açıklıdır ve iyi pişmiştir (Duru, 2004 : 559).

*Yayınlandığı Yer* : Duru 2004, Lev 25-1

**LEVHA 24**

**Form C4: S Profilli Çömlek**

1

<b>Bul. Yeri:</b> Höyücek	<b>Mal Gr.:</b> Bej / Devetüyü / Açık Gri / Açık Kahverengi / Kırmızı
<b>Dönemi:</b> TD	<b>A.Ç.:</b> 24.8 cm <b>Y.:</b> 19 cm

**Kabın Cinsi:** Çömlek

**Tanım:** Hamur devetüyü, açık kahve pembemsi bejdir. Yüzey pembe, gri, sarımsı kahverengidir ve astarlıdır (Duru- Umurtak, 2005 : 28).

*Yayınlandığı Yer* : Duru, Umurtak 2005, Lev 49-7

**LEVHA 25**

**Form C5: İç Bükey Boyunlu Çömlek**

1

<b>Bul. Yeri:</b> Kuruçay	<b>Mal Gr.:</b> Kırmızı / Kırmızımsı Kahverengi
<b>Dönemi:</b> 13	<b>A.Ç.:</b> 7.1 cm <b>Y.:</b> 4.1 cm

**Kabın Cinsi:** Çömlek

**Tanım:** Hamur bej ve kahverengi tonlarındadır. Kırmızı tonlarında boya astarlı olan çömlek iyi pekişmiştir (Duru, 1994:19).

*Yayınlandığı Yer* : Duru 1994, Lev 34-10

2

<b>Bul. Yeri:</b> Kuruçay	<b>Mal Gr.:</b> Kırmızı / Kırmızımsı Kahverengi
<b>Dönemi:</b> 13	<b>A.Ç.:</b> 7.02 cm <b>Y.:</b> 3 cm

**Kabın Cinsi:** Çömlek

**Tanım:** Hamuru bej ve kahverengi tonlarında olan çömlekte katkı maddesi yoktur.İyi açıklanmıştır (Duru, 1994 : 19).

*Yayınlandığı Yer* : Duru 1994, Lev 34-7

3

*Bul. Yeri*: Kuruçay

*Mal Gr.:* Kırmızı / Kırmızımsı Kahverengi

*Dönemi*: 12 alt

*A.Ç.:* 10.8 cm *Y.:* 5 cm

*Kabın Cinsi*: Çömlek

*Tanım*: Hamur kahverenginin tonlarında bejdir. Katkı maddesi bulunmaz. Kırmızı tonlarında asarlıdır, iyi açılanmıştır ( Duru, 1994 : 19).

*Yayınlandığı Yer* : Duru 1994, Lev 40-2

4

*Bul. Yeri*: Kuruçay

*Mal Gr.:* Kırmızı / Kırmızımsı Kahverengi

*Dönemi*: 12 üst

*A.Ç.:* 12.6 cm *Y.:* 24.03 cm

*Kabın Cinsi*: Çömlek

*Tanım*: Kahverengi ve bej tonlarında hamurludur. Kırmızı tonlarında boya astarlı ve açkılıdır (Duru, 1994 : 19).

*Yayınlandığı Yer* : Duru 1994, Lev 49-6

5

*Bul. Yeri*: Höyücek

*Mal Gr.:* Kırmızı / Kırmızımsı Kahverengi

*Dönemi*: EYD 2

*A.Ç.:* 13.2 cm *Y.:* 6.01cm

*Kabın Cinsi*: Çömlek

*Tanım*: Hamur açık kahve, portakal ve bej tonlarındadır. Kırmızı boya astarlı ve açkılıdır (Duru – Umurtak, 2005 : 29).

*Yayınlandığı Yer* : Duru, Umurtak 2005, Lev 37-5

6

*Bul. Yeri*: Höyücek

*Mal Gr.:* Kırmızı / Kırmızımsı Kahve

*Dönemi*: EYD 1

*A.Ç.:* 15 cm *Y.:* 4.5 cm

*Kabın Cinsi*: Çömlek

*Tanım*: Hamur açık kahve, portakal, bej ve gri tonlarındadır. Kırmızı boya astarlı ve açkılıdır (Duru – Umurtak, 2005 : 29).

*Yayınlandığı Yer* : Duru, Umurtak 2005, Lev 43-2

7

*Bul. Yeri*: Kuruçay

*Mal Gr.:* Kırmızı / Kırmızımsı Kahve

*Dönemi*: 13

*A.Ç.:* 23.6 cm *Y.:* 5.1 cm

**Kabın Cinsi:** Çömlek

**Tanım:** Kahverenginin ve bejin tonlarında olan hamurda katkı maddesi bulunmamaktadır. Astarlı ve ağızlıdır (Duru, 1994 :19).

**Yayınlandığı Yer :** Duru 1994, Lev 34-8

## LEVHA 26

**Form C5: İç Bükey Boyunlu Çömlek**

2

**Bul. Yeri:** Kuruçay

**Mal Gr.:** Kırmızı / Gri / Koyu Kahverengi - Koyu Yüzlü

**Dönemi:** 12 üst

**A.Ç.:** 24.2 cm **Y.:** 5.1 cm

**Kabın Cinsi:** Çömlek

**Tanım:** Astar bulunmayan çömlek ağızlıdır ve iyi pişmiştir (Duru, 1994 : 19).

**Yayınlandığı Yer :** Duru 1994, Lev 50-7

3

**Bul. Yeri:** Kuruçay

**Mal Gr.:** Kırmızı / Kırmızımsı Kahverengi

**Dönemi:** 12 alt

**A.Ç.:** 26.2 cm **Y.:** 9 cm

**Kabın Cinsi:** Çömlek

**Tanım:** Kahverengi ve bej tonlarındaki hamurda katkı maddesi bulunmaz. Kırmızı tonlarında astarlıdır ve ağızlanmıştır (Duru, 1994 : 19).

**Yayınlandığı Yer :** Duru 1994, Lev 40-10

4

**Bul. Yeri:** Höyücek

**Mal Gr.:** Koyu Yüzlü

**Dönemi:** TD

**A.Ç.:** 29 cm **Y.:** 7 cm

**Kabın Cinsi:** Çömlek

**Tanım:** Hamur bej ve kahverengi tonlarındadır. Astarlı ve ağızlıdır (Duru, 1994 :19).

**Yayınlandığı Yer :** Duru, Umurtak 2005, Lev 47-3

## LEVHA 27

**Form C6: Pervaz Ağızlı Çömlek**

1

**Bul. Yeri:**  
Bademağacı

**Mal Gr.:** Kırmızı / Gri / Koyu Kahverengi

**A.Ç.:** 6.02 cm **Y.:** 10.02 cm

**Röbren Cinsi:** ENÇ Çömlek

**Tanım:** Kahverengi ve grinin tonlarında hamurlu, ince kenarlı, iyi açkılanmıştır (Duru, 1997 : 154).

**Yayınlandığı Yer :** Duru 1997, Lev 15-4

2

**Bul.**  
Bademağacı

**Yeri:**

**Mal Gr.:** Kırmızı / Gri / Koyu Kahverengi

**A.Ç.:** 6.03 cm **Y.:** 7.02 cm

**Dönemi:** ENÇ 4B-3A

**Kabın Cinsi:** Çömlek

**Tanım:** Kahverenginin tonlarında renkli hamurlu ,iyi açkılanmıştır. Yüksek ısıda pişirilmiştir (Duru, 2002 : 559).

**Yayınlandığı Yer :** Duru 2002, Lev 16-3

**LEVHA 28**

**Form C6: Pervaz Ağızlı Çömlek**

1

**Bul.**  
Bademağacı

**Yeri:**

**Mal Gr.:** Kırmızı / Gri / Koyu Kahverengi

**A.Ç.:** 11 cm **Y.:** 9.2 cm

**Dönemi:** ENÇ

**Kabın Cinsi:** Çömlek

**Tanım:** Kahverenginin tonlarında renkli hamurlu ,iyi açkılanmıştır. Yüksek ısıda pişirilmiştir (Duru, 2002 : 559).

**Yayınlandığı Yer :** Duru 2002, Lev 15-2

**LEVHA 29**

**Form C7: Hole Mouth Çömlek**

1

**Bul.**  
Bademağacı

**Yeri:**

**Mal Gr.:** Kırmızı / Kırmızımsı Kahverengi

**A.Ç.:** 7 cm **Y.:** 7 cm

**Dönemi:** EN II / 3

**Kabın Cinsi:** Çömlek

**Tanım:** Kırmızı hamurlu ve açkılıdır. İyi pişirilmiştir (Duru, 2004 :529).

**Yayınlandığı Yer :** Duru 2004, Lev 27-1

**LEVHA 30**

**Form D1: Ayrışık Kaplar**

1

**Bul. Yeri:** Höyücek

**Mal Gr.:** Kırmızı / Kırmızımsı Kahverengi

**Dönemi:** TD

**A.Ç.:** **Y.:**

**Kabın Cinsi:** Ayrışık Kap

**Tanım:** Açık kahve, portakal rengi, bej ve gri renkli hamurludur. Astarlı ve açkıdır (Duru – Umurtak, 2005 : 29).

**Yayınlandığı Yer :** Duru, Umurtak 2005, Lev 61-3

2

**Bul. Yeri:** Höyücek

**Mal Gr.:** Bej / Devetüyü / Açık Gri / Açık Kahve / Kırmızı

**Kabın Cinsi:** Ayrışık Kap

**Tanım:** Açık kahve, gri tonlarında hamurludur. Kırmızı astarlıdır (Duru-Umurtak, 2005:29).

**Yayınlandığı Yer :** Duru, Umurtak 2005, Lev 60-4

**LEVHA 31**

**Form D1: Ayrışık Kaplar**

1

**Bul. Yeri:** Höyücek

**Mal Gr.:** Kırmızı / Kırmızımsı Kahverengi

**Kabın Cinsi:** Ayrışık Kap

**Tanım:** Hamur bej, gri, açık kahve, portakal tonlarındadır. Astarlı ve açkıdır (Duru – Umurtak 2005 : 29).

**Yayınlandığı Yer :** Duru, Umurtak 2005, Lev 62-1

**LEVHA 32**

**Form E1: Düz Dipler**

1

**Bul. Yeri:** Höyücek

**Mal Gr.:** Bej/Devetüyü/Açık Gri/Açık Kahve

**Dönemi:** EYD 1

**A.Ç.:** **Y.:** 5.5 cm

**Kabın Cinsi:** Dip

**Tanım:** Gri kahverengi tonlarında yüzey rengine sahiptir (Duru – Umurtak, 2005 : 28).

**Yayınlandığı Yer :** Duru – Umurtak 2005, Lev 41-6

2

**Bul. Yeri:** Höyücek

**Dönemi:** EYD 2

**Kabın Cinsi:** Dip

**Tanım:** Kahverengi, gri tonlarında yüzey rengine sahiptir (Duru – Umurtak, 2005 : 28).

**Yayınlandığı Yer :** Duru – Umurtak 2005, Lev 35-4

**Mal Gr.:** Bej/Devetüyü/Açık Gri/Açık Kahve

**A.Ç.:** **Y.:** 6 cm

3

**Bul. Yeri:** Kuruçay

**Dönemi:** 13

**Kabın Cinsi:** Dip

**Tanım:** Koyu gri siyah tonlarında hamur rengine sahiptir. Açıklıdır, astarsızdır (Duru, 1994 :19).

**Yayınlandığı Yer :** Duru 1994, Lev 36-10

**Mal Gr.:** Koyu Kahve/Koyu Gri/Siyah

**A.Ç.:** **Y.:** 7 cm

4

**Bul. Yeri:** Höyücek

**Dönemi:** EYD 2

**Kabın Cinsi:** Dip

**Tanım:** Açık kahverengi, gri tonlarında hamur rengine sahiptir. Astarlı ve açıklıdır (Duru – Umurtak 2005 :29).

**Yayınlandığı Yer :** Duru – Umurtak 2005, Lev 37-9

**Mal Gr.:** Kırmızı / Kırmızımsı Kahverengi

**A.Ç.:** **Y.:** 7.3 cm

5

**Bul. Yeri:** Höyücek

**Dönemi:** EYD 2

**Kabın Cinsi:** Dip

**Tanım:** Açık kahve, grimsi tonlarda hamurludur. Astarlı ve açıklıdır (Duru-Umurtak, 2005 : 29).

**Yayınlandığı Yer :** Duru – Umurtak 2005, Lev 37-10

**Mal Gr.:** Kırmızı / Kırmızımsı Kahverengi

**A.Ç.:** **Y.:** 7.5 cm

6

**Bul. Yeri:** Kuruçay

**Dönemi:** 13

**Kabın Cinsi:** Dip

**Tanım:** Açık kahve, grimsi tonlarda hamurludur. Astarlı ve açıklıdır (Duru-Umurtak, 2005 : 29).

**Yayınlandığı Yer :** Duru – Umurtak 2005, Lev 37-10

**Mal Gr.:** Kırmızı / Kırmızımsı Kahverengi

**A.Ç.:** **Y.:** 8.5 cm

**Tanım:** Bej ve kahverengi tonlarında hamurlu ve boya astarlıdır (Duru, 1994 :19).

**Yayınlandığı Yer :** Duru 1994, Lev 34-13

7

**Bul. Yeri:** Kuruçay

**Dönemi:** 13

**Kabın Cinsi:** Dip

**Mal Gr.:** Kırmızı / Gri / Koyu Kahverengi -Koyu Yüzlü

**A.Ç.:** **Y.:** 8.5 cm

**Tanım:** Kahverengi tonlarında hamur rengine sahiptir, astar ve açkılıdır (Duru 1994: 19).

**Yayınlandığı Yer :** Duru 1994, Lev 35-17

8

**Bul. Yeri:** Kuruçay

**Dönemi:** 13

**Kabın Cinsi:** Dip

**Mal Gr.:** Kırmızı / Gri / Koyu Kahverengi -Koyu Yüzlü

**A.Ç.:** **Y.:** 9.5 cm

**Tanım:** Kahverengi ve bej tonlarında hamur rengine sahip, astarlı ve açkılıdır (Duru, 1994 :19).

**Yayınlandığı Yer :** Duru 1994, Lev 35-18

### LEVHA 33

**Form:** Dipler

1

**Bul. Yeri:** Kuruçay

**Dönemi:** 13

**Kabın Cinsi:** Dip

**Mal Gr.:** Kırmızı / Kırmızımsı Kahverengi

**A.Ç.:** **Y.:** 10 cm

**Tanım:** Bej ve kahverenginin tonlarında hamurludur. Astarlıdır. (Duru, 1994 :19).

**Yayınlandığı Yer :** Duru 1994, Lev 34-12

2

**Bul. Yeri:** Kuruçay

**Dönemi:** 12 alt

**Kabın Cinsi:** Dip

**Mal Gr.:** Kırmızı / Kırmızımsı Kahverengi

**A.Ç.:** **Y.:** 12 cm

**Tanım:** Kahverengi ve bej tonlarında hamurlu, astarlı ve açkılıdır (Duru, 1994 :19).

**Yayınlandığı Yer :** Duru 1994, Lev 41-16

3

**Bul. Yeri:** Höyücek

**Mal Gr.:** Koyu Yüzlü

**Dönemi:** EYD 2

**A.Ç.:** **Y.:** 12 cm

**Kabın Cinsi:** Dip

**Tanım:** Koyu gri, kahverengi yüzey rengine sahiptir. Astarlanmıştır (Duru-Umurtak, 2005 : 28).

**Yayınlandığı Yer :** Duru – Umurtak 2005, Lev 35-5

## LEVHA 34

**Form:** Dipler

1

**Bul. Yeri:** Höyücek

**Mal Gr.:** Bej/Devetüyü/Açık Gri/Açık Kahverengi

**Dönemi:** EYD 1

**A.Ç.:** **Y.:** 5.8 cm

**Kabın Cinsi:** Dip

**Tanım:** Gri, sarımsı kahve yüzey rengine sahiptir. Astarlıdır (Duru – Umurtak, 2005 : 28).

**Yayınlandığı Yer :** Duru – Umurtak 2005, Lev 41-10

2

**Bul. Yeri:** Kuruçay

**Mal Gr.:** Kırmızı / Gri / Koyu Kahverengi -Koyu Yüzlü

**Dönemi:** 12 alt

**A.Ç.:** **Y.:** 9.5 cm

**Tanım:** Grimsi siyah tonlarda açıktır (Duru, 1994 :19).

**Yayınlandığı Yer :** Lev 45-14

## LEVHA 35

**Dolu Tutamaklar**

1

**Bul. Yeri:** Kuruçay

**Mal Gr.:** Kırmızı / Gri / Koyu Kahverengi -Koyu Yüzlü

**Dönemi:** 12 alt

**Kabın Cinsi:** Tutamak

**Tanım:** Hamur rengi griden siyaha kadar deęişir, akılıdır (Duru, 1994 :19).

**Yayınlandığı Yer :** Duru 1994, Lev 43-10

2

**Bul. Yeri:** Kuruay

**Mal Gr.:** Kırmızı / Gri / Koyu Kahverengi - Koyu Yüzlü

**Dönemi:** 12 alt

**Kabın Cinsi:** Tutamak

**Tanım:** Griden siyaha kadar deęişen hamur rengine sahiptir (Duru, 1994 :19).

**Yayınlandığı Yer :** Duru 1994, Lev 43-9

3

**Bul. Yeri:** Höyücek

**Mal Gr.:** Bej / Devetüyü / Aık Gri / Aık Kahve / Kırmızı

**Dönemi:** EYD 1

**Kabın Cinsi:** Tutamak

**Tanım:** Devetüyü aık kahverengi hamurlu, gri sarımsı renklidir (Duru – Umurtak, 2005 :28).

**Yayınlandığı Yer :** Duru - Umurtak 2005, Lev 41-1

4

**Bul. Yeri:** Kuruay

**Mal Gr.:** Kırmızı / Gri / Koyu Kahverengi - Koyu Yüzlü

**Dönemi:** 12 alt

**Kabın Cinsi:** Tutamak

**Tanım:** Bej ve kahverengi tonlarında hamurlu akılıdır (Duru, 1994 :19).

**Yayınlandığı Yer :** Duru 1994, Lev 41-15

5

**Bul. Yeri:**  
Bademağacı

**Mal Gr.:** Kırmızı / Gri / Koyu Kahverengi

**Dönemi:** EN

**Tanım:** Kahverengi, gri tonlarında hamurludur. Akılanmıştır (Duru, 1997 : 154).

**Yayınlandığı Yer :** Lev 14-7

**LEVHA 36**

**Form: Tüp Tutamaklar**

1

**Bul. Yeri:** Höyücek

**Mal Gr.:** Bej/Devetüyü/Açık Gri/Açık Kahverengi

**Dönemi:** EYD 1

**Kabın Cinsi:** Tutamak

**Tanım:** Gri, sarımsı kahve yüzey rengine sahiptir (Duru – Umurtak, 2005 :28).

**Yayınlandığı Yer :** Duru - Umurtak 2005, Lev 41-3

2

**Bul. Yeri:** Höyücek

**Mal Gr.:** Bej/Devetüyü/Açık Gri/Açık Kahverengi

**Dönemi:** EYD 2

**Kabın Cinsi:** Tutamak

**Tanım:** Gri, sarımsı kahve yüzey rengine sahiptir (Duru – Umurtak, 2005 :28).

**Yayınlandığı Yer :** Duru - Umurtak 2005, Lev 35-11

3

**Bul. Yeri:** Kuruçay

**Mal Gr.:** Kırmızı / Kırmızımsı Kahverengi

**Dönemi:** 12 alt

**Kabın Cinsi:** Tutamak

**Tanım:** Bej ve kahverengi tonlarında hamurlu ve ačkılıdır (Duru, 1994:19).

**Yayınlandığı Yer :** Duru 1994, Lev 41-3

4

**Bul. Yeri:** Bademağacı

**Mal Gr.:** Kırmızı / Gri / Koyu Kahverengi

**Dönemi:** ENÇ

**Kabın Cinsi:** Tutamak

**Tanım:** Kahverengi ve grinin tonlarında hamurlu ve ačkılıdır (Duru, 1997 :154).

**Yayınlandığı Yer :** Duru 1997, Lev 11-6

5

**Bul. Yeri:** Höyücek

**Mal Gr.:** Bej/Devetüyü/Açık Gri/Açık Kahverengi

**Dönemi:** EYD 2

**Kabın Cinsi:** Tutamak

**Tanım:** Açık kahverengi hamurlu, astarlı ve ačkılıdır (Duru – Umurtak, 2005 :29).

*Yayınlandığı Yer* : Duru – Umurtak 2005, Lev 37-8

**LEVHA 37**

*Form: Parmak delikli Tutamaklar*

1

*Bul. Yeri:* Kuruçay

*Mal Gr.:* Kırmızı / Kırmızımsı Kahverengi

*Dönemi:* 12 alt

*Kabın Cinsi:* Tutamak

*Tanım:* Hamur rengi bej ve kahve renginin tonlarındadır (Duru, 1994 :19).

*Yayınlandığı Yer* : Duru 1994, Lev 41-2

2

*Bul. Yeri:*  
Bademağacı

*Mal Gr.:* Bej/Devetüyü/Açık Gri/Açık Kahverengi

*Dönemi:* ENÇ

*Kabın Cinsi:* Tutamak

*Tanım:* Açık renk hamurlu ve ačkılıdır (Duru,2001: 557).

*Yayınlandığı Yer* : Duru 2001, Lev 14-6

3

*Bul. Yeri:* Höyücek

*Mal Gr.:* Bej/Devetüyü/Açık Gri/Açık Kahverengi

*Dönemi:* EYD 1

*Kabın Cinsi:* Tutamak

*Tanım:* Açık kahve, bej tonlarında hamur rengine sahiptir (Duru – Umurtak, 2005 : 29).

*Yayınlandığı Yer* : Duru – Umurtak 2005, Lev 43-6

4

*Bul. Yeri:* Kuruçay

*Mal Gr.:* Kırmızı / Kırmızımsı Kahverengi

*Dönemi:* 12 alt

*Kabın Cinsi:* Tutamak

*Tanım:* Kırmızı ve tonlarında boya astarlı ve ačkılıdır (Duru, 1994 : 19).

*Yayınlandığı Yer* : Duru 1994, Lev 41-1

**LEVHA 38**

**Form: Dikey Tutamaklar**

1

**Bul. Yeri:** Kuruçay

**Mal Gr.:** Kırmızı / Kırmızımsı Kahverengi

**Dönemi:** 12 alt

**Kabın Cinsi:** Tutamak

**Tanım:** Bej ve kahverengi tonlarında hamurlu açıktır (Duru, 1994:19).

**Yayınlandığı Yer :** Duru 1994, Lev 41-13

2

**Bul. Yeri:** Höyücek

**Mal Gr.:** Bej/Devetüyü/Açık Gri/Açık Kahverengi

**Dönemi:** EYD 1

**Kabın Cinsi:** Tutamak

**Tanım:** Gri ve sarımsı kahve tonlarda yüzey rengine sahip ve astarlıdır (Duru – Umurtak , 2005 :28).

**Yayınlandığı Yer :** Duru- Umurtak 2005, Lev 41-2

3

**Bul. Yeri:** Kuruçay

**Mal Gr.:** Kırmızı / Kırmızımsı Kahverengi

**Dönemi:** 12 alt

**Kabın Cinsi:** Tutamak

**Tanım:** Kahverengi tonlarında hamur rengine sahip ve boya astarlıdır (Duru, 1994:19).

**Yayınlandığı Yer :** Duru 1994, Lev 41-6

**LEVHA 39 -40**

**Bezemeler**

**LEVHA 41**

**Form A1 :Dik Kenarlı Kaseler**

1

**Bul. Yeri:** Hacılar

**Mal Gr.:** Koyu Yüzlü

**Dönemi:** IX

**A.Ç.:** 6.5 cm **Y.:** 6 cm

**Kabın Cinsi:** Kase

**Tanım:** Kahverengimsi siyah yüzey rengine sahip, astarlı ve açıktır (Mellaart, 1970: 240).

*Yayınlandığı Yer* : Mellaart 1970, ss. 251-15

2

*Bul. Yeri*: Höyücek

*Dönemi*: KAD

*Kabın Cinsi*: Kase

*Tanım*: Devetüyü, açık kahve, pembemsi bej kirli bej tonlarında hamurlu ve kendinden astarlıdır (Duru – Umurtak, 1005 : 28).

*Yayınlandığı Yer* : Duru, Umurtak 2005, Lev 65-4

*Mal Gr.:* Bej / Devetüyü / Açık Gri / Açık Kahve / Kırmızı

*A.Ç.:* 10 cm *Y.:* 8.04 cm

3

*Bul. Yeri*: Höyücek

*Dönemi*: KAD

*Kabın Cinsi*: Kase

*Tanım*: Açık kahve, bej ve devetüyü hamurludur. Yüzey rengi sarımsı kahve olan çanak kendinden astarlıdır (Duru – Umurtak, 2005 :28).

*Yayınlandığı Yer* : Duru, Umurtak 2005, Lev 65-3

*Mal Gr.:* Bej / Devetüyü / Açık Gri / Açık Kahve / Kırmızı

*A.Ç.:* 12.02 cm *Y.:* 7.6 cm

4

*Bul. Yeri*: Kuruçay

*Dönemi*: 11 üst

*Kabın Cinsi*: Kase

*Tanım*: Hamur bej ve kahverengi tonlarındadır. Kırmızı astarlı ve iyi ağılıdır (Duru, 1994:19).

*Yayınlandığı Yer* : Duru 1994, Lev 78-17

*Mal Gr.:* Koyu Yüzlü

*A.Ç.:* 15.6 cm *Y.:* 6.2 cm

5

*Bul. Yeri*: Kuruçay

*Dönemi*: 11 alt

*Kabın Cinsi*: Kase

*Tanım*: Kırmızı ve kahve tonlarında hamurlu ve taşçık katkılıdır. Astarlıdır (Duru, 1994: 20).

*Yayınlandığı Yer* : Duru 1994, Lev 63-1

*Mal Gr.:* Kırmızı / Kırmızımsı Kahverengi

*A.Ç.:* 16.5 cm *Y.:* 8.5 cm

**LEVHA 42**

*Form A2 : Yayvan Kase*

1

**Bul. Yeri:** Hacılar

**Dönemi:** VI

**Kabın Cinsi:** Kase

**Tanım:** Kırmızı açkılıdır (Mellaart, 1970: 250).

**Yayınlandığı Yer :** Mellaart 1970, ss. 251-18

**Mal Gr.:** Kırmızı / Kırmızımsı Kahverengi

**A.Ç.:** 11 cm **Y.:** 4 cm

2

**Bul. Yeri:** Höyücek

**Dönemi:** KAD

**Kabın Cinsi:** Kase

**Tanım:** Pembe, gri,kahve tonlarında yüzey rengi vardır. Kendinden astarlı ve mineral katkılıdır (Duru – Umurtak, 2005 : 28).

**Yayınlandığı Yer :** Duru, Umurtak 2005 Lev 65-1

**Mal Gr.:** Bej / Devetüyü / Açık Gri / Açık Kahve / Kırmızı

**A.Ç.:** 15.6 cm **Y.:** 4.02 cm

3

**Bul. Yeri:** Kuruçay

**Dönemi:** 11 alt

**Kabın Cinsi:** Kase

**Tanım:** Hamur koyu gri, kurşuni rengidir. İnce astarlı ve açkılıdır (Duru, 1994 : 27).

**Yayınlandığı Yer :** Duru 1994, Lev 67-5

**Mal Gr.:** Koyu Yüzlü

**A.Ç.:** 17.02 cm **Y.:** 3.01 cm

4

**Bul. Yeri:** Höyücek

**Dönemi:** KAD

**Kabın Cinsi:** Kase

**Tanım:** Koyu kırmızı tonlarda hamur rengine sahiptir ve açkılıdır (Duru – Umurtak, 2005 : 29).

**Yayınlandığı Yer :** Duru, Umurtak 2005 Lev 80-3

**Mal Gr.:** Kırmızı / Kırmızımsı Kahverengi

**A.Ç.:** 22.06 cm **Y.:** 6.02 cm

5

**Bul. Yeri:** Höyücek

**Dönemi:** KAD

**Mal Gr.:** Bej / Devetüyü / Açık Gri / Açık Kahve / Kırmızı

**A.Ç.:** 22.5 cm **Y.:** 4.01 cm

**Kabın Cinsi:** Kase

**Tanım:** Yüzey renkleri gri ve kahverengidir. Astarlıdır (Duru – Umurtak, 2005 : 28).

**Yayınlandığı Yer :** Duru, Umurtak 2005, Lev 65-2

### LEVHA 43

**Form A3: Basit Profilli Kase**

1

**Bul. Yeri:** Kuruçay

**Dönemi:** 11 alt

**Kabın Cinsi:** Kase

**Tanım:** Hamur bej ve kahverenginin tonlarındadır ve taşçık katkılıdır. Kırmızı boya astarlı iyi aşıklıdır (Duru, 1994 :19).

**Yayınlandığı Yer :** Duru 1994, Lev 55-2

2

**Bul. Yeri:** Hacılar

**Dönemi:** VI

**Kabın Cinsi:** Kase

**Tanım:** Krem rengi üzerine koyu kırmızı haç bezemelidir. Aşıklıdır (Mellart, 1970 : 270)

**Yayınlandığı Yer :** Mellaart 1970, ss. 271 -8

3

**Bul. Yeri:** Höyücek

**Dönemi:** KAD

**Kabın Cinsi:** Kase

**Tanım:** Portakal, bej, gri, açık kahve tonlarında hamurlu astarlı ve aşıklıdır (Duru – Umurtak, 2005 :29).

**Yayınlandığı Yer :** Duru, Umurtak 2005 , Lev 80-4

4

**Bul. Yeri:** Hacılar

**Dönemi:** VII

**Kabın Cinsi:** Kase

**Tanım:** Bej rengindeki çanakta kırmızımsı kahverengi ile yapılmış çapraz bezemeler bulunmaktadır. Söz konusu çanağın iç kısmı siyah boyalıdır (Mellaart 1970, ss. 248).

*Yayınlandığı Yer* : Mellaart 1970, ss. 249-15

#### LEVHA 44

##### *Form A3: Basit Profilli Kase*

1

<b>Bul. Yeri:</b> Bademağacı	<b>Mal Gr.:</b> Kırmızı / Kırmızımsı Kahverengi
	<b>A.Ç.:</b> 20 cm <b>Y.:</b> 7 cm

**Dönemi:** GN 2-1

**Kabın Cinsi:** Kase

**Tanım:** Krem üzerine kırmızı boyalıdır (Duru, 2008 :129).

*Yayınlandığı Yer* : Duru, 2008 :129

2

<b>Bul. Yeri:</b> Bademağacı	<b>Mal Gr.:</b> Kırmızı / Kırmızımsı Kahverengi
	<b>A.Ç.:</b> 17 cm <b>Y.:</b> 9 cm

**Dönemi:** GN 2-1

**Kabın Cinsi:** Kase

**Tanım:** Krem üzerine kırmızı boyalıdır (Duru, 2008 :129).

*Yayınlandığı Yer* : Duru, 2008 :129

3

<b>Bul. Yeri:</b> Kuruçay	<b>Mal Gr.:</b> Kırmızı / Kırmızımsı Kahverengi
	<b>A.Ç.:</b> 21 cm <b>Y.:</b> 3 cm

**Dönemi:** 11 üst

**Kabın Cinsi:** Kase

**Tanım:** Hamur kırmızı ve kahverengi tonlarındadır. Taşçık katkılıdır. Kırmızı astarlı ve açıklıdır (Duru, 1994 : 20).

*Yayınlandığı Yer* : Duru 1994, Lev 87-3

4

<b>Bul. Yeri:</b> Höyücek	<b>Mal Gr.:</b> Kırmızı / Kırmızımsı Kahverengi
	<b>A.Ç.:</b> 24.08 cm <b>Y.:</b> 5.02 cm

**Dönemi:** KAD

**Kabın Cinsi:** Kase

**Tanım:** Kırmızı, kırmızımsı kahve tonlarında hamurlu ve açıklıdır. Fırınlama başarılı değildir (Duru – Umurtak, 2005 :29).

*Yayınlandığı Yer* : Duru, Umurtak 2005 , Lev 81-1

#### LEVHA 45

##### *Form A3 : Basit Profilli Kaseler*

1

**Bul. Yeri:** Höyücek

**Mal Gr.:** Kırmızı / Kırmızımsı Kahverengi

**Dönemi:** KAD

**A.Ç.:** 31.5 cm **Y.:** 11 cm

**Kabın Cinsi:** Kase

**Tanım:** Açık kahve, bej, grimsi tonlardadır. Astarlı ve açkılıdır (Duru – Umurtak, 2005:29).

**Yayınlandığı Yer :** Duru, Umurtak 2005 , Lev 80-6

LEVHA 46

**Form A4: İçe Kapanan Ağzılı Kase**

1

**Bul. Yeri:** Hacılar

**Mal Gr.:** Koyu Yüzlü

**Dönemi:** VIII

**A.Ç.:** 8 cm **Y.:** 6.02 cm

**Kabın Cinsi:** Kase

**Tanım:** Koyu gri yüzey rengine sahiptir ve açkılıdır (Mellart, 1970 :246).

**Yayınlandığı Yer :** Mellaart 1970, ss. 247-14

2

**Bul. Yeri:** Höyücek

**Mal Gr.:** Kırmızı / Kırmızımsı Kahverengi

**Dönemi:** KAD

**A.Ç.:** 19.06 cm **Y.:** 5.02 cm

**Kabın Cinsi:** Kase

**Tanım:** Açık kahve, portakal ve bej tonlarındaki hamur kırmızı boya astarlıdır. Açkılanmıştır (Duru – Umurtak, 2005 : 29).

**Yayınlandığı Yer :** Duru, Umurtak 2005 , Lev 80-5

3

**Bul. Yeri:** Kuruçay

**Mal Gr.:** Kırmızı / Kırmızımsı Kahve

**Dönemi:** 11 alt

**A.Ç.:** 20 cm **Y.:** 4.02 cm

**Kabın Cinsi:** Kase

**Tanım:** Kahverengi ve bej tonlarındaki hamurda taşçık katkı bulunmaktadır. Kırmızı boya astarlı ve açkılıdır (Duru, 1994 : 19).

**Yayınlandığı Yer :** Duru 1994, Lev 55-1

4

**Bul. Yeri:** Höyücek

**Mal Gr.:** Kırmızı / Kırmızımsı Kahverengi

**Dönemi:** KAD

**A.Ç.:** 31.4 cm **Y.:** 7 cm

**Kabın Cinsi:** Kase

**Tanım:** Gri, bej ve açık kahve rengi hamurludur. Açıklı ve kırmızı boya astarlıdır (Duru – Umurtak, 2005 :29).

**Yayınlandığı Yer :** Duru, Umurtak 2005 , Lev 70-3

**LEVHA 47**

**Form A5 : S Profilli Kaseler**

1

**Bul. Yeri:** Hacılar

**Dönemi:** VI

**Kabın Cinsi:** Kase

**Tanım:** Kırmızı açıklıdır ve boyayla parlatılmıştır (Mellaart, 1970 : 270).

**Yayınlandığı Yer :** Mellaart 1970, ss 271-1

**Mal Gr.:** Kırmızı / Kırmızımsı Kahverengi

**A.Ç.:** 7.5 cm **Y.:** 6.3 cm

2

**Bul. Yeri:** Hacılar

**Dönemi:** VI

**Kabın Cinsi:** Kase

**Tanım:** Krem üzerine açık kırmızı boyalı ve dikey bant bezemelidir (Mellaart, 1970:270).

**Yayınlandığı Yer :** Mellaart 1970, ss. 271-3

**Mal Gr.:** Bej / Devetüyü / Açık Gri / Açık Kahve / Kırmızı

**A.Ç.:** 8 cm **Y.:** 9.3 cm

3

**Bul. Yeri:** Höyücek

**Dönemi:** KAD

**Kabın Cinsi:** Kase

**Tanım:** Hamur açık kahve, bej ve gri tonlarındadır. Kırmızı boyalı ve açıklıdır (Duru – Umurtak, 2005 : 29).

**Yayınlandığı Yer :** Duru, Umurtak 2005 Lev 71-9

**Mal Gr.:** Kırmızı / Kırmızımsı Kahverengi

**A.Ç.:** 9.6 cm **Y.:** 6.3 cm

4

**Bul. Yeri:** Kuruçay

**Dönemi:** 11 alt

**Kabın Cinsi:** Kase

**Tanım:** Hamur bej ve kahverengi tonlarındadır. Kırmızı astarlı ve açıklıdır (Duru,

**Mal Gr.:** Kırmızı / Kırmızımsı Kahverengi

**A.Ç.:** 10 cm **Y.:** 5.6 cm

1994 :19).

*Yayınlandığı Yer* : Duru 1994, Lev 55-7

5

*Bul. Yeri*: Kuruçay

*Mal Gr.:* Kırmızı / Kırmızımsı Kahverengi

*Dönemi*: 11 üst

*A.Ç.:* 11.3 cm *Y.:* 9.6 cm

*Kabın Cinsi*: Kase

*Tanım*: Bej ve kahverengi hamur rengine sahip çanak taşçık katkılıdır. Kırmızı astarlı ve açkılıdır (Duru, 1994 :19).

*Yayınlandığı Yer* : Duru 1994, Lev 69-8

LEVHA 48

*Form A5: S Profilli Kaseler*

1

*Bul. Yeri*: Höyücek

*Mal Gr.:* Bej / Devetüyü / Açık Gri / Açık Kahve / Kırmızı

*Dönemi*: KAD

*A.Ç.:* 13.5 cm *Y.:* 7.3 cm

*Kabın Cinsi*: Kase

*Tanım*: Yüzey rengi gri ve sarımsı kahverengidir. Astarlıdır (Duru – Umurtak, 2005 : 29).

*Yayınlandığı Yer* : Duru, Umurtak 2005 Lev 65-6

2

*Bul. Yeri*: Hacılar

*Mal Gr.:* Kırmızı / Kırmızımsı Kahverengi

*Dönemi*: VI

*A.Ç.:* 14 cm *Y.:* 8.5 cm

*Kabın Cinsi*: Kase

*Tanım*: Dışı kırmızımsı kahve açkılı olan çanağın içi siyah boyalıdır (Mellart, 1970 : 270).

*Yayınlandığı Yer* : Mellaart 1970, ss. 271-2

3

*Bul. Yeri*: Kuruçay

*Mal Gr.:* Kırmızı / Gri / Koyu Kahve - Koyu Yüzlü

*Dönemi*: 11 üst

*A.Ç.:* 16.2 cm *Y.:* 5.5 cm

*Kabın Cinsi*: Kase

*Tanım*: Açkılı ve astarsızdır. Fırınlanması iyidir (Duru, 1994 :19).

*Yayınlandığı Yer* : Duru 1994, Lev 83-5

## LEVHA 49

### Form A5 :S Profilli Kase

1

**Bul. Yeri:** Höyücek

**Dönemi:** KAD

**Kabın Cinsi:** Kase

**Tanım:** Kırmızımsı kahve tonlarındaki hamur iyi pekişmemiştir. Taşçık katkılıdır. Açkılanmıştır (Duru – Umurtak, 2005 : 29).

**Yayınlandığı Yer :** Duru, Umurtak 2005, Lev 81-3

**Mal Gr.:** Kırmızı / Kırmızımsı Kahverengi

**A.Ç.:** 22.3 cm **Y.:** 12.1 cm

## LEVHA 50

### Form A6 :Dışa Açılan Ağız Kenarlı Kase

1

**Bul. Yeri:** Kuruçay

**Dönemi:** 11 üst

**Kabın Cinsi:** Kase

**Tanım:** Hamur rengi bej ve kahverengi tonlarındadır. Kırmızı boya astarlı ve açkılıdır (Duru, 1994 :19).

**Yayınlandığı Yer :** Duru 1994, Lev 68-2

**Mal Gr.:** Kırmızı / Kırmızımsı Kahverengi

**A.Ç.:** 9 cm **Y.:** 3.09 cm

2

**Bul. Yeri:** Kuruçay

**Dönemi:** 11 alt

**Kabın Cinsi:** Kase

**Tanım:** Koyu gri, siyah tonlarında hamur taşçık katkılıdır. Açkılıdır ve astarsızdır (Duru, 1994 :19).

**Yayınlandığı Yer :** Duru 1994, Lev 62-2

**Mal Gr.:** Kırmızı / Gri / Koyu Kahve - Koyu Yüzlü

**A.Ç.:** 11 cm **Y.:** 4.2 cm

3

**Bul. Yeri:** Kuruçay

**Dönemi:** 11 alt

**Kabın Cinsi:** Kase

**Tanım:** Bej ve kahverengi tonlarındaki hamur taşçık katkılıdır. Kırmızı astarlı ve açkılıdır (Duru, 1994:19).

**Yayınlandığı Yer :** Duru 1994, Lev 55-14

**Mal Gr.:** Kırmızı / Kırmızımsı Kahverengi

**A.Ç.:** 15.3 cm **Y.:** 7 cm

4

**Bul. Yeri:** Hacılar

**Dönemi:** VI

**Kabın Cinsi:** Kase

**Tanım:** Açık kırmızı açıktır (Mellaart, 1970 : 252).

**Yayınlandığı Yer :** Mellaart 1970, ss. 253-2

**Mal Gr.:** Kırmızı / Kırmızımsı Kahverengi

**A.Ç.:** 19.8 cm **Y.:** 9 cm

5

**Bul. Yeri:** Hacılar

**Dönemi:** IX

**Kabın Cinsi:** Kase

**Tanım:** Krem üzerine kahverengimsi kırmızı boyalıdır. Açıklı olan çanağın içi de aynı renk boyaya sahiptir (Mellaart 1970, ss. 244).

**Yayınlandığı Yer :** Mellaart 1970, ss. 245-1

**Mal Gr.:** Bej / Devetüyü / Açık Gri / Açık Kahverengi / Kırmızı

**A.Ç.:** 18.4 cm **Y.:** 7.8 cm

## LEVHA 51

### Form A7 : Omurgalı Kase

1

**Bul. Yeri:** Höyücek

**Dönemi:** KAD

**Kabın Cinsi:** Kase

**Tanım:** Kırmızımsı kahve yüzey rengine sahiptir. Açıklıdır (Duru – Umurtak, 2005 : 29).

**Yayınlandığı Yer :** Duru, Umurtak 2005, Lev 71-8

**Mal Gr.:** Kırmızı / Kırmızımsı Kahverengi

**A.Ç.:** 4.05 cm **Y.:** 4.02 cm

2

**Bul. Yeri:** Kuruçay

**Dönemi:** 11 üst

**Kabın Cinsi:** Kase

**Tanım:** Kırmızımsı kahverengi, koyu kırmızı tonlarındaki hamur iyi pekişmemiştir ve taşıyıcı katkıdır. Açıklıdır (Duru, 1994 : 29).

**Mal Gr.:** Kırmızı / Gri / Koyu Kahverengi - Koyu Yüzlü

**A.Ç.:** 7.02 cm **Y.:** 4.02 cm

*Yayınlandığı Yer* : Duru,1994 : Lev 82-2

3

*Bul. Yeri*: Kuruçay

*Dönemi*: 11 üst

*Kabın Cinsi*: Kase

*Tanım*: Açıklı ve astarsızdır. İyi pişmiştir (Duru, 1994 : 19).

*Yayınlandığı Yer* : Duru 1994, Lev 82-10

*Mal Gr.:* Kırmızı / Gri / Koyu Kahverengi - Koyu Yüzlü

*A.Ç.:* 7.02 cm *Y.:* 4.04 cm

4

*Bul. Yeri*: Höyücek

*Dönemi*: KAD

*Kabın Cinsi*: Kase

*Tanım*: Yüzey rengi koyu kırmızıdır. Açıklıdır ve iyi pişirilmiştir (Duru – Umurtak, 2005 :29).

*Yayınlandığı Yer* : Duru, Umurtak 2005 Lev 74-3

*Mal Gr.:* Kırmızı / Kırmızımsı Kahverengi

*A.Ç.:* 11.09 cm *Y.:* 8 cm

5

*Bul. Yeri*: Höyücek

*Dönemi*: KAD

*Kabın Cinsi*: Kase

*Tanım*: Gri, sarımsı kahve yüzey rengine sahip çanak kendinden astarlıdır (Duru – Umurtak, 2005 : 28).

*Yayınlandığı Yer* : Duru –Umurtak, 2005 : Lev 66-6

*Mal Gr.:* Bej / Devetüyü / Açık Gri / Açık Kahverengi / Kırmızı

*A.Ç.:* 12 cm *Y.:* 10 cm

## LEVHA 52

*Form A7: Omurgalı Kase*

1

*Bul. Yeri*: Höyücek

*Dönemi*: KAD

*Kabın Cinsi*: Kase

*Tanım*: Kırmızımsı kahve yüzey rengine sahiptir. Açıklıdır (Duru – Umurtak, 2005 : 29).

*Mal Gr.:* Bej / Devetüyü / Açık Gri / Açık Kahverengi / Kırmızı

*A.Ç.:* 4.05 cm *Y.:* 4.02 cm

*Yayınlandığı Yer* : Duru, Umurtak 2005, Lev 73-6

2

*Bul. Yeri*: Hacılar

*Dönemi*: VI

*Mal Gr.:* Bej / Devetüyü / Açık Gri / Açık Kahverengi / Kırmızı

*A.Ç.:* 15 cm *Y.:* 3.3 cm

*Kabın Cinsi*: Kase

*Tanım*: Krem üzerine kırmızı boyalıdır (Mellart, 1970:270).

*Yayınlandığı Yer* : Mellaart 1970, ss. 271-5

3

*Bul. Yeri*: Höyücek

*Dönemi*: KAD

*Mal Gr.:* Kırmızı / Kırmızımsı Kahverengi

*A.Ç.:* 18.01 cm *Y.:* 14 cm

*Kabın Cinsi*: Kase

*Tanım*: Hamur mineral katkılıdır. Kırmızı tonlarda kalınca astarlanmıştır (Duru – Umurtak, 2005: 29).

*Yayınlandığı Yer* : Duru, Umurtak 2005, Lev 83-2

4

*Bul. Yeri*: Hacılar

*Dönemi*: VI

*Mal Gr.:* Bej / Devetüyü / Açık Gri / Açık Kahve / Kırmızı

*A.Ç.:* 15 cm *Y.:* 3.3 cm

*Kabın Cinsi*: Kase

*Tanım*: Krem üzerine kırmızı boyalıdır (Mellart, 1970:270).

*Yayınlandığı Yer* : Mellaart 1970, ss. 271-5

## LEVHA 53

*Form A7: Omurgalı Kase*

1

*Bul. Yeri*: Höyücek

*Dönemi*: KAD

*Mal Gr.:* Kırmızı / Kırmızımsı Kahverengi

*A.Ç.:* 19.08 cm *Y.:* 7.04 cm

*Kabın Cinsi*: Kase

*Tanım*: Koyu kırmızı yüzey rengine sahiptir. Açıklıdır (Duru-Umurtak, 2005 :29).

*Yayınlandığı Yer* : Duru, Umurtak 2005 Lev 72-3

2

*Bul. Yeri*: Kuruçay

*Mal Gr.:* Kırmızı / Gri / Koyu Kahve – Koyu Yüzlü

**Dönemi:** 11 üst

**Kabın Cinsi:** Kase

**A.Ç.:** 23.01 cm **Y.:** 6.08 cm

**Tanım:** Astarsız ve a ıklıdır. Fırlama iyidir (Duru, 1994 :19).

**Yayınlandığı Yer :** Duru 1994, Lev 82-7

#### LEVHA 54

**Form A8 :Ağız Akıtacaklı Kase**

1

**Bul. Yeri:** Hycek

**Dnemi:** KAD

**Kabın Cinsi:** Kase

**Mal Gr.:** Kırmızı / Kırmızımsı Kahverengi

**A.Ç.:** 11.03 cm **Y.:** 9.5 cm

**Tanım:** Bej, a ık kahve, gri hamurludur. Kırmızı boya astarlı ve iyi a ıklıdır (Duru – Umurtak, 2005:29).

**Yayınlandığı Yer :** Duru, Umurtak 2005 Lev 74 – 2

#### LEVHA 55

**Form A8: Ağız Akıtacaklı Kase**

1

**Bul. Yeri:** Hycek

**Dnemi:** KAD

**Kabın Cinsi:** Kase

**Mal Gr.:** Kırmızı / Kırmızımsı Kahverengi

**A.Ç.:** 12.5 cm **Y.:** 9.6 cm

**Tanım:** Portakal, a ık kahve, bej tonlarda hamurludur. Kırmızı astarlı ve iyi a ıklıdır (Duru – Umurtak, 2005: 29).

**Yayınlandığı Yer :** Duru, Umurtak 2005 Lev 74 -1

#### LEVHA 56

**Form B1 : Minyatr Kaplar**

1

**Bul. Yeri:** Hycek

**Dnemi:** KAD

**Kabın Cinsi:** Minyatr Kap

**Mal Gr.:** Bej / Devety / A ık Gri / A ık Kahve / Kırmızı

**A.Ç.:** 2.6 cm **Y.:** 2.2 cm

**Tanım:** Hamur mineral katkılıdır. Pembe, gri, sarımsı kahve yzey renklidir. Astarlıdır (Duru – Umurtak, 2005 :28).

*Yayınlandığı Yer* : Duru - Umurtak 2005, Lev 69-4

2

**Bul. Yeri:** Höyücek

**Mal Gr.:** Kırmızı / Kırmızımsı Kahverengi

**Dönemi:** KAD

**A.Ç.:** 4.5 cm **Y.:** 3.4 cm

**Kabın Cinsi:** Minyatür Kap

**Tanım:** Çok koyu kırmızı yüzeyler açıktır. Pişme kalitesi iyidir (Duru – Umurtak, 2005 :29).

*Yayınlandığı Yer* : Duru - Umurtak 2005, 78-3

3

**Bul. Yeri:** Kuruçay

**Mal Gr.:** Kırmızı / Gri / Koyu Kahve - Koyu Yüzlü

**Dönemi:** 11 üst

**A.Ç.:** 5.1 cm **Y.:** 6.2 cm

**Kabın Cinsi:** Minyatür Kap

**Tanım:** Hamur rengi koyu griden siyaha kadar değişen tonlardadır. Astarsız ve açıktır. Fırınlama iyidir (Duru, 1994 : 19).

*Yayınlandığı Yer* : Duru 1994, Lev 82-13

4

**Bul. Yeri:** Kuruçay

**Mal Gr.:** Kırmızı / Gri / Koyu Kahve - Koyu Yüzlü Açıklı Mal Grubu

**Dönemi:** 11 üst

**A.Ç.:** 5.2 cm **Y.:** 3 cm

**Kabın Cinsi:** Minyatür Kap

**Tanım:** Koyu griden siyaha kadar değişen tonlarda hamurludur. Küçük taşçıklar bulunur. Açıklıdır ve astarsızdır (Duru, 1994 :19).

*Yayınlandığı Yer* : Duru 1994, Lev 82-6

5

**Bul. Yeri:** Kuruçay

**Mal Gr.:** Kırmızı / Kırmızımsı Kahverengi

**Dönemi:** 11 üst

**A.Ç.:** 9 cm **Y.:** 5 cm

**Kabın Cinsi:** Minyatür Kap

**Tanım:** Kahverengi ve bej tonlarında hamurludur. Kırmızı boya astarlı ve iyi açıktır (Duru, 1994 :19).

*Yayınlandığı Yer* : Duru 1994, Lev 70-8

**LEVHA 57**

**Form C1: İçe Kapanan Ağızlı Çömlek**

1

**Bul. Yeri:** Kuruçay

**Mal Gr.:** Kırmızı / Gri / Koyu Kahve - Koyu Yüzlü

**Dönemi:** 11 üst

**A.Ç.:** 9.5 cm **Y.:** 7 cm

**Kabın Cinsi:** Çömlek

**Tanım:** Koyu griden siyaha kadar değişen tonlarda hamur rengine sahiptir. Açıklıdır ve astarı bulunmaz (Duru, 1994 : 19).

**Yayınlandığı Yer :** Duru 1994, Lev 85-11

2

**Bul. Yeri:** Hacılar

**Mal Gr.:** Kırmızı / Gri / Koyu Kahverengi

**Dönemi:** VI

**A.Ç.:** 10 cm **Y.:** 16 cm

**Kabın Cinsi:** Çömlek

**Tanım:** Kahverengi boyalı çömlek astarlı ve açıklıdır (Mellaart, 1970 : 260).

**Yayınlandığı Yer :** Mellaart 1970, ss.261-8

3

**Bul. Yeri:** Hacılar

**Mal Gr.:** Kırmızı / Kırmızımsı Kahverengi

**Dönemi:** VI

**A.Ç.:** 12 cm **Y.:** 18.07 cm

**Kabın Cinsi:** Çömlek

**Tanım:** Krem üzerine kırmızı boyalıdır (Mellaart, 1970 : 260).

**Yayınlandığı Yer :** Mellaart 1970, ss.271-13

**LEVHA 58**

**Form C1: İçe Kapanan Ağzılı Çömlek**

1

**Bul. Yeri:** Hacılar

**Mal Gr.:** Bej / Devetüyü / Açık Gri / Açık Kahve / Kırmızı

**Dönemi:** VII

**A.Ç.:** 15 cm **Y.:** 27 cm

**Kabın Cinsi:** Çömlek

**Tanım:** Krem üzerine kırmızı boyalıdır (Mellaart, 1970 : 248).

**Yayınlandığı Yer :** Mellaart 1970, ss.249-17

2

**Bul. Yeri:** Höyücek

**Mal Gr.:** Bej / Devetüyü / Açık Gri / Açık Kahve / Kırmızı

**Dönemi:** KAD

**A.Ç.:** 15 cm **Y.:** 9.8 cm

**Kabın Cinsi:** Çömlek

**Tanım:** Yüzey rengi gri, sarımsı kahverengi tonlarındadır. Kendinden astarlıdır (Duru – Umurtak, 2005 :28).

**Yayınlandığı Yer :** Duru, Umurtak 2005, Lev 67-1

3

**Bul. Yeri:** Höyücek

**Mal Gr.:** Bej / Devetüyü / Açık Gri / Açık Kahve / Kırmızı

**Dönemi:** KAD

**A.Ç.:** 15.5 cm **Y.:** 6 cm

**Kabın Cinsi:** Çömlek

**Tanım:** Dvetüyü, açık kahve, kirli bej hamurlu ve gri ve sarımsı kahve yüzü rengi vardır. Kendinden astarlıdır (Duru – Umurtak, 2005 :28).

**Yayınlandığı Yer :** Duru, Umurtak 2005, Lev 67-2

## LEVHA 59

**Form C1:İçe Kapanan Ağızlı Çömlek**

1

**Bul. Yeri:** Kuruçay

**Mal Gr.:** Kırmızı / Kırmızımsı Kahverengi

**Dönemi:** 11 alt

**A.Ç.:** 25.3 cm **Y.:** 8.3 cm

**Kabın Cinsi:** Çömlek

**Tanım:** Hamur kırmızı ve kahve tonlarındadır. Astarlı ve açkılıdır (Duru, 1994 : 20).

**Yayınlandığı Yer :** Duru 1994, Lev 64-2

## LEVHA 60

**Form C2: Kısa Boyunlu Çömlekler**

1

**Bul. Yeri:** Hacılar

**Mal Gr.:** Koyu Yüzlü

**Dönemi:** VIII

**A.Ç.:** 6 cm **Y.:** 3 cm

**Kabın Cinsi:** Çömlek

**Tanım:** Siyah astarlanmıştır (Mellaart, 1970 : 246).

**Yayınlandığı Yer :** Mellaart 1970, ss.247-24

2

**Bul. Yeri:** Hacılar

**Mal Gr.:** Bej / Devetüyü / Açık Gri / Açık Kahve / Kırmızı

**Dönemi:** VII

**A.Ç.:** 8 cm **Y.:** 9.02 cm

**Kabın Cinsi:** Çömlek

**Tanım:** Krem rengi üzerine açık kırmızı boyalıdır. Çapraz bezemelidir (Mellaart, 1970 : 248).

**Yayınlandığı Yer :** Mellaart 1970, ss 249-14

## LEVHA 61

**Form C2 :Kısa Boyunlu Çömlekler**

1

**Bul. Yeri:** Hacılar

**Dönemi:** VI

**Mal Gr.:** Bej / Devetüyü / Açık Gri / Açık Kahve / Kırmızı

**A.Ç.:** 12 cm **Y.:** 16 cm

**Kabın Cinsi:** Çömlek

**Tanım:** Krem üzerine kırmızı boyalıdır. İçi siyah boyalıdır (Mellaart 1970 : 270)

**Yayınlandığı Yer :** Mellaart 1970, ss. 271-7

2

**Bul. Yeri:** Kuruçay

**Dönemi:** 11 üst

**Mal Gr.:** Kırmızı / Kırmızımsı Kahverengi

**A.Ç.:** 13 cm **Y.:** 4.07 cm

**Kabın Cinsi:** Çömlek

**Tanım:** Bej ve kahverenginin tonlarında hamurludur. Astarlı ve ağıldır (Duru, 1994 :19).

**Yayınlandığı Yer :** Duru 1994, Lev 73-1

3

**Bul. Yeri:** Kuruçay

**Dönemi:** 11 üst

**Mal Gr.:** Kırmızı / Gri / Koyu Kahve - Koyu Yüzlü

**A.Ç.:** 14.08 cm **Y.:** 10 cm

**Kabın Cinsi:** Çömlek

**Tanım:** Kahverengi ve bej tonlarında hamur rengine sahiptir. Kırmızı tonlarda boya astarlı ve iyi ağıldır (Duru, 1994 :19).

**Yayınlandığı Yer :** Duru 1994, Lev 84-1

## LEVHA 62

**Form C2 : Kısa Boyunlu Çömlekler**

1

**Bul.**

**Yeri:**

**Mal Gr.:** Kırmızı / Kırmızımsı Kahverengi

Bademağacı

**A.Ç.:** 14 cm **Y.:** 9 cm

**Dönemi:** GN 2-1

**Kabın Cinsi:** Çömlek

**Tanım:** Kırmızı üzerine bej boyalıdır (Duru, 2008 :129).

**Yayınlandığı Yer :** Duru, 2008 :129

2

**Bul. Yeri:** Hacılar

**Mal Gr.:** Bej / Devetüyü / Açık Gri / Açık Kahve / Kırmızı

**Dönemi:** VI

**A.Ç.:** 14 cm **Y.:** 10 cm

**Kabın Cinsi:** Çömlek

**Tanım:** Açık gri astarlı ve ačkılıdır (Mellaart, 1970:272).

**Yayınlandığı Yer :** Mellaart 1970, ss. 273-21

3

**Bul. Yeri:** Höyücek

**Mal Gr.:** Bej / Devetüyü / Açık Gri / Açık Kahverengi / Kırmızı

**Dönemi:** KAD

**A.Ç.:** 19.5 cm **Y.:** 8.5 cm

**Kabın Cinsi:** Çömlek

**Tanım:** Gri, pembe, sarımsı kahve yüzey rengine sahip olan çömlek astarlıdır. Fırınlama iyi değildir (Duru – Umurtak, 2005 : 28).

**Yayınlandığı Yer :** Duru, Umurtak 2005, Lev 67-5

### LEVHA 63

#### **Form C2: Kısa Boyunlu Çömlekler**

1

**Bul. Yeri:** Bademağacı

**Mal Gr.:** Bej / Devetüyü / Açık Gri / Açık Kahverengi / Kırmızı

**Dönemi:** GN 2-1

**A.Ç.:** 25 cm **Y.:** 13 cm

**Kabın Cinsi:** Çömlek

**Tanım:** Krem üzerine kırmızı boyalıdır (Duru, 2008 :129).

**Yayınlandığı Yer :** Duru, 2008 :129

2

**Bul. Yeri:**

**Yeri:**

**Mal Gr.:** Bej / Devetüyü / Açık Gri / Açık Kahverengi / Kırmızı

Bademağacı

**A.Ç.:** 28 cm **Y.:** 10 cm

**Dönemi:** GN 2-1

**Kabın Cinsi:** Çömlek

**Tanım:** Krem üzerine kırmızı boyalıdır (Duru, 2008 :129).

**Yayınlandığı Yer :** Duru, 2008 :129

## LEVHA 64

**Form C3: Uzun Boyunlu Çömlekler**

1

**Bul. Yeri:** Höyücek

**Mal Gr.:** Kırmızı / Kırmızımsı Kahverengi

**Dönemi:** KAD

**A.Ç.:** 6.08 cm **Y.:** 11.05 cm

**Kabın Cinsi:** Çömlek

**Tanım:** Yüzey rengi çok koyu kırmızıdır. Açıklıdır ve pişme kalitesi iyidir (Duru – Umurtak, 2005 :29).

**Yayınlandığı Yer :** Duru, Umurtak 2005, Lev 77-4

2

**Bul. Yeri:** Kuruçay

**Mal Gr.:** Kırmızı / Kırmızımsı Kahverengi

**Dönemi:** 11 alt

**A.Ç.:** 7.07 cm **Y.:** 15.06 cm

**Kabın Cinsi:** Çömlek

**Tanım:** Kahverengi ve bej tonlarında hamurlu kırmızı boya astarlı ve açıklıdır (Duru, 1994:19).

**Yayınlandığı Yer :** Duru 1994, Lev 58-2

## LEVHA 65

**Form C3: Uzun Boyunlu Çömlekler**

1

**Bul.**

**Yeri:**

Bademağacı

**Mal Gr.:** Bej / Devetüyü / Açık Gri / Açık Kahve / Kırmızı

**A.Ç.:** 8 cm **Y.:** 9 cm

**Dönemi:** GN 2-1

**Kabın Cinsi:** Çömlek

**Tanım:** Krem üzerine kırmızı boyalıdır (Duru, 2008 :129).

**Yayınlandığı Yer :** Duru, 2008 :129

2

**Bul. Yeri:** Hacılar

**Mal Gr.:** Kırmızı / Kırmızımsı Kahverengi

**Dönemi:** VI

**A.Ç.:** 8 cm **Y.:** 17.08 cm

**Kabın Cinsi:** Çömlek

**Tanım:** Portakalımsı kırmızı astarlı ve ağılıdır (Mellaart, 1970 : 258).

**Yayınlandığı Yer :** Mellaart 1970, ss. 259-2

3

<b>Bul. Yeri:</b> Bademağacı	<b>Mal Gr.:</b> Bej / Devetüyü / Açık Gri / Açık Kahve / Kırmızı
<b>Dönemi:</b> GN 2-1	<b>A.Ç.:</b> 9 cm <b>Y.:</b> 8 cm
<b>Kabın Cinsi:</b> Çömlek	

**Tanım:** Krem üzerine kırmızı boyalıdır (Duru, 2008 :129).

**Yayınlandığı Yer :** Duru, 2008 :129

## LEVHA 66

**Form C3: Uzun Boyunlu Çömlekler**

1

<b>Bul. Yeri:</b> Kuruçay	<b>Mal Gr.:</b> Kırmızı / Kırmızımsı Kahverengi
<b>Dönemi:</b> 11 alt	<b>A.Ç.:</b> 12 cm <b>Y.:</b> 10.02 cm
<b>Kabın Cinsi:</b> Çömlek	

**Tanım:** Bej ve kahverengi tonlarında hamurludur. Kırmızı boya astarlı ve ağılıdır. Hamur iyi pekişmiştir (Duru, 1994:19).

**Yayınlandığı Yer :** Duru 1994, Lev 58-1

2

<b>Bul. Yeri:</b> Höyücek	<b>Mal Gr.:</b> Kırmızı / Kırmızımsı Kahverengi
<b>Dönemi:</b> KAD	<b>A.Ç.:</b> 17 cm <b>Y.:</b> 16 cm
<b>Kabın Cinsi:</b> Çömlek	

**Tanım:** Kırmızı ve kırmızımsı kahve tonlarında hamur rengine sahiptir ve ağılıdır (Duru – Umurtak, 2005:29).

**Yayınlandığı Yer :** Duru, Umurtak 2005, Lev 82-5

## LEVHA 67

**Form C3: Uzun Boyunlu Çömlekler**

1

<b>Bul. Yeri:</b> Höyücek	<b>Mal Gr.:</b> Kırmızı / Kırmızımsı Kahverengi
<b>Dönemi:</b> KAD	<b>A.Ç.:</b> 20 cm <b>Y.:</b> 15.5 cm

**Kabın Cinsi:** Çömlek

**Tanım:** Çok koyu kırmızı yüzey rengine sahiptir. Açıklıdır, pişme kalitesi iyidir (Duru – Umurtak, 2005 :29).

**Yayınlandığı Yer :** Duru, Umurtak 2005, Lev 77-1

2

<b>Bul. Yeri:</b> Höyücek	<b>Mal Gr.:</b> Kırmızı / Kırmızımsı Kahverengi
<b>Dönemi:</b> KAD	<b>A.Ç.:</b> 20.02 cm <b>Y.:</b> 11.03 cm

**Kabın Cinsi:** Çömlek

**Tanım:** Çok koyu kırmızı yüzey iyi açıklı ve astarlıdır. Fırınlama iyidir (Duru – Umurtak, 2005 :29).

**Yayınlandığı Yer :** Duru, Umurtak 2005, Lev 77-3

## LEVHA 68

**Form C4: S Profilli Çömlekler**

1

<b>Bul. Yeri:</b> Hacılar	<b>Mal Gr.:</b> Bej / Devetüyü / Açık Gri / Açık Kahverengi / Kırmızı
<b>Dönemi:</b> VI	<b>A.Ç.:</b> 14 cm <b>Y.:</b> 18.03 cm

**Kabın Cinsi:** Çömlek

**Tanım:** Krem üzerine kırmızı boyalıdır. 5 tane yukardan aşağıya uzanan dikey bezemeye sahiptir (Mellaart, 1970:270).

**Yayınlandığı Yer :** Mellaart 1970, ss. 271-12

2

<b>Bul. Yeri:</b> Hacılar	<b>Mal Gr.:</b> Bej / Devetüyü / Açık Gri / Açık Kahverengi / Kırmızı
<b>Dönemi:</b> VI	<b>A.Ç.:</b> 14.07 cm <b>Y.:</b> 19.03 cm

**Kabın Cinsi:** Çömlek

**Tanım:** Monokrom olan çömlek devetüyü açık kahve tonlarındadır (Mellaart 1970 : 256).

**Yayınlandığı Yer :** Mellaart 1970, ss.257-17

## LEVHA 69

**Form C4: S Profilli Çömlekler**

1

**Bul. Yeri:** Höyücek

**Mal Gr.:** Kırmızı / Kırmızımsı Kahverengi

**Dönemi:** KAD

**A.Ç.:** 24.06 cm **Y.:** 32.01 cm

**Kabın Cinsi:** Çömlek

**Tanım:** Açık kahve, bej gri tonlarında hamurludur. Yüzey rengi kırmızımsı kahvedir ve açıktır (Duru – Umurtak, 2005 :29).

**Yayınlandığı Yer :** Duru, Umurtak 2005, Lev 75-2

## LEVHA 70

**Form C4 : S Profilli Çömlekler**

1

**Bul. Yeri:** Hacılar

**Mal Gr.:** Kırmızı / Kırmızımsı Kahverengi

**Dönemi:** VI

**A.Ç.:** 24.5 cm **Y.:** 12.5 cm

**Kabın Cinsi:** Çömlek

**Tanım:** Yüzey rengi kırmızımsı kahve olan çömleğin içi siyah boyanmıştır (Mellaart 1970: 254).

**Yayınlandığı Yer :** Mellaart 1970, ss. 255-4

## LEVHA 71

**Form C5: İç Bükey Boyunlu**

1

**Bul. Yeri:** Hacılar

**Mal Gr.:** Bej / Devetüyü / Açık Gri / Açık Kahve / Kırmızı

**Dönemi:** IX

**A.Ç.:** 11 cm **Y.:** 7.2 cm

**Kabın Cinsi:** Çömlek

**Tanım:** Gri yüzey rengine sahip çömlek açıktır (Mellaart, 1970 : 242)

**Yayınlandığı Yer :** Mellaart 1970, ss. 243-11

2

**Bul. Yeri:** Höyücek

**Mal Gr.:** Bej / Devetüyü / Açık Gri / Açık Kahve / Kırmızı

**Dönemi:** KAD

**A.Ç.:** 12.02 cm **Y.:** 7.06 cm

**Kabın Cinsi:** Çömlek

**Tanım:** Yüzey renkleri gri, sarımsı kahvedir. Kendinden astarlıdır (Duru – Umurtak, 2005:28).

**Yayınlandığı Yer :** Duru, Umurtak 2005, Lev 68-4

3

**Bul. Yeri:** Höyücek

**Mal Gr.:** Kırmızı / Kırmızımsı Kahverengi

**Dönemi:** KAD

**A.Ç.:** 14.02 cm **Y.:** 8.07 cm

**Kabın Cinsi:** Çömlek

**Tanım:** Koyu kırmızı yüzey rengine sahiptir. Açkılıdır ve iyi pişmiştir (Duru – Umurtak, 2005 :29).

**Yayınlandığı Yer :** Duru, Umurtak 2005, Lev 77-2

4

**Bul. Yeri:** Höyücek

**Mal Gr.:** Kırmızı / Kırmızımsı Kahverengi

**Dönemi:** KAD

**A.Ç.:** 15.06 cm **Y.:** 6.07 cm

**Kabın Cinsi:** Çömlek

**Tanım:** Kırmızı, kırmızımsı kahve hamur ve yüzey rengine sahiptir. Açkılıdır ve fırınlama başarılı değildir (Duru – Umurtak, 2005 :29).

**Yayınlandığı Yer :** Duru, Umurtak 2005, Lev 82-4

**LEVHA 72**

**Form C5 :İç Bükey Boyunlu**

1

**Bul. Yeri:** Kuruçay

**Mal Gr.:** Kırmızı / Kırmızımsı Kahverengi

**Dönemi:** 11 üst

**A.Ç.:** 20 cm **Y.:** 5 cm

**Kabın Cinsi:** Çömlek

**Tanım:** Kırmızı ve kahverenginin tonlarında hamurlu ve taşçık katkılıdır. Astarlı ve açkılıdır (Duru, 1994 : 20).

**Yayınlandığı Yer :** Duru 1994, Lev 91-5

2

**Bul. Yeri:** Kuruçay

**Mal Gr.:** Kırmızı / Kırmızımsı Kahverengi

**Dönemi:** 11 alt

**A.Ç.:** 20.02 cm **Y.:** 5.01 cm

**Kabın Cinsi:** Çömlek

**Tanım:** Kahverengi ve kırmızı tonlarında hamurlu ve taşçık katkılıdır. İnce astarlıdır ve ağızlıdır (Duru, 1994 : 20).

**Yayınlandığı Yer :** Duru 1994, Lev 65-1

### LEVHA 73

**Form C6:Pervaz Ağızlı Çömlek**

1

**Bul. Yeri:** Kuruçay

**Mal Gr.:** Yalın

**Dönemi:** 11 üst

**A.Ç.:** 22 cm **Y.:** 5 cm

**Kabın Cinsi:** Çömlek

**Tanım:** Açık gri devetüyü renkli hamura sahiptir. Astarsız ve ağızsızdır (Duru 1994 : 26).

**Yayınlandığı Yer :** Duru 1994, Lev 94-5

2

**Bul. Yeri:** Kuruçay

**Mal Gr.:** Yalın

**Dönemi:** 11 üst

**A.Ç.:** 21 cm **Y.:** 4 cm

**Kabın Cinsi:** Çömlek

**Tanım:** Açık gri devetüyü renkli hamurludur. Renk dalgalanmaları vardır (Duru 1994 :26).

**Yayınlandığı Yer :** Duru 1994, Lev 94-4

### LEVHA 74

**Form C7: Omurgalı Çömlek**

1

**Bul. Yeri:** Hacılar

**Mal Gr.:** Bej / Devetüyü / Açık Gri / Açık Kahve / Kırmızı

**Dönemi:** VI

**A.Ç.:** 5.05 cm **Y.:** 14.07 cm

**Kabın Cinsi:** Çömlek

**Tanım:** (Mellaart, 1970 : 268).

**Yayınlandığı Yer :** Mellaart 1970, ss.269-10

### LEVHA 75

**Form C8: Matara**

1

**Bul. Yeri:** Hacılar

**Mal Gr.:** Bej / Devetüyü / Açık Gri / Açık Kahve / Kırmızı

**Dönemi:** VI

**A.Ç.:** 10 cm **Y.:** 18.3 cm

**Kabın Cinsi:** Çömlek

**Tanım:** Krem üzerine kırmızı boyalıdır ve açkılanmıştır (Mellaart, 1970 : 270).

**Yayınlandığı Yer :** Mellaart 1970, ss. 271-11

## LEVHA 76

**Form D1 : Ayrışık Kaplar**

1

**Bul. Yeri:** Kuruçay

**Mal Gr.:** Kırmızı / Kırmızımsı Kahverengi

**Dönemi:** 11 üst

**A.Ç.:** **Y.:**

**Kabın Cinsi:** Ayrışık Kap

**Tanım:** Kahverengi ve bej tonlarında hamur, taşçık katkılıdır. Kırmızı boya astarlı ve açkılıdır (Duru, 1994: 20).

**Yayınlandığı Yer :** Duru 1994, Lev 76-4

2

**Bul. Yeri:** Höyücek

**Mal Gr.:** Bej / Devetüyü / Açık Gri / Açık Kahve / Kırmızı

**Dönemi:** KAD

**A.Ç.:** **Y.:**

**Kabın Cinsi:** Ayrışık Kap

**Tanım:** Pembe, gri, sarımsı kahve yüzey rengine sahiptir. Kendinden astarlıdır (Duru – Umurtak, 2005 :28).

**Yayınlandığı Yer :** Duru - Umurtak 2005, Lev 69-1

## LEVHA 77

**Form E1 :Düz Dipler**

1

**Bul. Yeri:** Kuruçay

**Mal Gr.:** Kırmızı / Kırmızımsı Kahverengi

**Dönemi:** 11 üst

**A.Ç.:** 3 cm **Y.:** 3.01 cm

**Kabın Cinsi:** Düz Dip

**Tanım:** Hamur kırmızı ve kahverenginin tonlarındadır. Taşçık katkılıdır. Astarlı ve açkılıdır (Duru , 1994 : 20).

**Yayınlandığı Yer :** Duru 1994, Lev 92-2

2

**Bul. Yeri:** Kuruçay

**Mal Gr.:** Kırmızı / Kırmızımsı Kahverengi

**Dönemi:** 11 üst

**A.Ç.:** 6 cm **Y.:** 3 cm

**Kabın Cinsi:** Düz Dip

**Tanım:** Kahverengi ve bej tonlarında hamurlu, taşçık katkılıdır. Kırmızı boya astarlı ve iyi açıklıdır (Duru, 1994: 20).

**Yayınlandığı Yer :** Duru 1994, Lev 76-7

3

**Bul. Yeri:** Höyücek

**Mal Gr.:** Kırmızı / Kırmızımsı Kahverengi

**Dönemi:** KAD

**A.Ç.:** 7.06 cm **Y.:** 6.06 cm

**Kabın Cinsi:** Düz Dip

**Tanım:** Koyu kırmızı yüzey açıklıdır. Pişme kalitesi iyidir (Duru – Umurtak, 2005 : 29).

**Yayınlandığı Yer :** Duru - Umurtak 2005, Lev 79-2

4

**Bul. Yeri:** Höyücek

**Mal Gr.:** Kırmızı / Kırmızımsı Kahverengi

**Dönemi:** KAD

**A.Ç.:** 7.07 cm **Y.:** 6 cm

**Kabın Cinsi:** Düz Dip

**Tanım:** Koyu kırmızı yüzey rengine sahiptir, açıklıdır. Pişme kalitesi iyidir (Duru – Umurtak, 2005 :29).

**Yayınlandığı Yer :** Duru - Umurtak 2005, Lev 79-6

5

**Bul. Yeri:** Höyücek

**Mal Gr.:** Kırmızı / Kırmızımsı Kahverengi

**Dönemi:** KAD

**A.Ç.:** 8 cm **Y.:** 4 cm

**Kabın Cinsi:** Düz Dip

**Tanım:** Koyu kırmızı renkli ve açıklıdır. Pişme kalitesi iyidir (Duru – Umurtak, 2005 :29).

**Yayınlandığı Yer :** Duru - Umurtak 2005, Lev 79-1

**LEVHA 78**

**Form E1: Düz Dipler**

1

**Bul. Yeri:** Kuruçay

**Mal Gr.:** Kırmızı / Kırmızımsı Kahve

**Dönemi:** 11 alt

**A.Ç.:** 9 cm **Y.:** 5 cm

**Kabın Cinsi:** Düz Dip

**Tanım:** Kahverengi ve bej tonlarındaki hamur, taşçık katkılıdır. Kırmızı tonlarında astarlı ve açkılıdır (Duru, 1994 :19).

**Yayınlandığı Yer :** Duru 1994, Lev 58-7

2

**Bul. Yeri:** Höyücek

**Mal Gr.:** Kırmızı / Kırmızımsı Kahverengi

**Dönemi:** KAD

**A.Ç.:** 10 cm **Y.:** 10 cm

**Kabın Cinsi:** Düz Dip

**Tanım:** Yüzey rengi koyu kırmızıdır, açkılıdır. Pişme kalitesi iyidir (Duru – Umurtak, 2005 :29).

**Yayınlandığı Yer :** Duru – Umurtak 2005, Lev 79-3

3

**Bul. Yeri:** Kuruçay

**Mal Gr.:** Kırmızı / Kırmızımsı Kahverengi

**Dönemi:** 11 alt

**A.Ç.:** 10 cm **Y.:** 3.5 cm

**Kabın Cinsi:** Düz Dip

**Tanım:** Hamur kahverengi ve bej tonlarındadır. Kırmızı boya astarlı ve açkılıdır (Duru, 1994 :19).

**Yayınlandığı Yer :** Duru 1994, Lev 59-2

4

**Bul. Yeri:** Kuruçay

**Mal Gr.:** Kırmızı / Kırmızımsı Kahverengi

**Dönemi:** 11 üst

**A.Ç.:** 15 cm **Y.:** 5 cm

**Kabın Cinsi:** Düz Dip

**Tanım:** Kırmızı ve kahverenginin tonlarında hamurludur. Taşçık katkılıdır. İnce bir astarı vardır ve açkılıdır (Duru, 1994 : 20).

**Yayınlandığı Yer :** Duru 1994, Lev 92-3

5

**Bul. Yeri:** Kuruçay

**Mal Gr.:** Kırmızı / Gri / Koyu Kahverengi - Koyu Yüzlü

**Dönemi:** 11 alt

**A.Ç.:** 19 cm **Y.:** 3 cm

**Kabın Cinsi:** Düz Dip

**Tanım:** Hamur koyu gri, siyah tonlarındadır ve astarsızdır. Açkılanmıştır (Duru, 1994 :19).

**Yayınlandığı Yer :** Lev 61-12

**LEVHA 79**

## **Form E2:Halka Dipler**

1

**Bul. Yeri:** Kuruçay

**Mal Gr.:** Kırmızı / Kırmızımsı Kahverengi

**Dönemi:** 11 alt

**A.Ç.:** 7.5 cm **Y.:** 3 cm

**Kabın Cinsi:** Halka Dip

**Tanım:** Bej ve kahverenginin tonlarında olan hamur taşçık katkıdır. Kırmızı astarlıdır. Açkılanmıştır (Duru, 1994 :19).

**Yayınlandığı Yer :** Duru 1994, Lev 59-5

2

**Bul. Yeri:** Kuruçay

**Mal Gr.:** Kırmızı / Kırmızımsı Kahverengi

**Dönemi:** 11 üst

**A.Ç.:** 9.5 cm **Y.:** 3.5 cm

**Kabın Cinsi:** Halka Dip

**Tanım:** Bej ve kahverenginin tonlarında hamurlu astarlı ve açkılıdır (Duru, 1994 : 19):

**Yayınlandığı Yer :** Duru 1994, Lev 76-11

3

**Bul. Yeri:** Höyücek

**Mal Gr.:** Kırmızı / Kırmızımsı Kahverengi

**Dönemi:** KAD

**A.Ç.:** 9.8 cm **Y.:** 2.2 cm

**Kabın Cinsi:** Halka Dip

**Tanım:** Bej, grimsi tonlarda hamurludur. Yüzey rengi koyu kırmızıdır (Duru – Umurtak, 2005 :29).

**Yayınlandığı Yer :** Duru – Umurtak 2005, Lev 79-7

4

**Bul. Yeri:** Kuruçay

**Mal Gr.:** Kırmızı / Kırmızımsı Kahverengi

**Dönemi:** 11 üst

**A.Ç.:** 11.5 cm **Y.:** 2.3 cm

**Kabın Cinsi:** Halka Dip

**Tanım:** Kahverengi, bej tonlarında hamur rengine sahiptir. Astarlı ve açkılıdır (Duru, 1994 :19).

**Yayınlandığı Yer :** Duru 1994, Lev 76-12

## **LEVHA 80**

### **Form Dolu Tutamaklar**

1

**Bul. Yeri:** Kuruçay

**Mal Gr.:** Kırmızı / Kırmızımsı Kahverengi

**Kabın Cinsi:** Tutamak

**Tanım:** Bej ve kahverenginin tonlarında olan hamur taşçık katkıdır. Açkılanmıştır (Duru, 1994: 19).

**Yayınlandığı Yer :** Duru 1994, Lev 77-3

2

**Bul. Yeri:** Kuruçay

**Mal Gr.:** Kırmızı / Kırmızımsı Kahverengi

**Kabın Cinsi:** Tutamak

**Tanım:** Hamur bej tonlarındadır. Kırmızı ve tonlarında astarlıdır (Duru, 1994 :19).

**Yayınlandığı Yer :** Duru 1994, Lev 77-4

3

**Bul. Yeri:** Kuruçay

**Mal Gr.:** Kırmızı / Kırmızımsı Kahverengi

**Kabın Cinsi:** Tutamak

**Tanım:** Kahverengi ve bej tonlarında hamur rengine sahiptir, açkılanmıştır (Duru, 1994 :19).

**Yayınlandığı Yer :** Duru 1994, Lev 77-20

4

**Bul. Yeri:** Kuruçay

**Mal Gr.:** Kırmızı / Kırmızımsı Kahverengi

**Kabın Cinsi:** Tutamak

**Tanım:** Kırmızı ve tonlarında astarlı ve açkılıdır (Duru, 1994 :19).

**Yayınlandığı Yer :** Duru 1994, Lev 77-22

**LEVHA 81**

**Form :Parmak Delikli Tutamak**

1

**Bul. Yeri:** Hacılar

**Mal Gr.:** Kırmızı / Kırmızımsı Kahverengi

**Kabın Cinsi:** Kulp

**Tanım:** Kırmızı astarlı ve açkılıdır (Melaart, 1970 : 246).

**Yayınlandığı Yer :** Melaart 1970, ss.247-25

2

**Bul. Yeri:** Kuruçay

**Mal Gr.:** Kırmızı / Kırmızımsı Kahverengi

**Kabın Cinsi:** Kulp

**Tanım:** Kahverengi, bej tonlarında hamurlu ve ačkılıdır (Duru, 1994 :19).

**Yayınlandıđı Yer :** Duru 1994, Lev 77-18

3

**Bul. Yeri:** Höyücek

**Mal Gr.:** Kırmızı / Kırmızımsı Kahverengi

**Dışın Cinsi:** VAD

**Kabın Cinsi:** Kulp

**Tanım:** Açık kahve ve gri tonlarında hamurlu, astarlı ve ačkılıdır (Duru-Umurtak, 2005 : 29).

**Yayınlandıđı Yer :** Duru – Umurtak 2005, Lev 78-10

4

**Bul. Yeri:** Kuruçay

**Mal Gr.:** Kırmızı / Kırmızımsı Kahverengi

**Kabın Cinsi:** Kulp

**Tanım:** Kahverengi, bej tonlarında hamurlu ve ačkılıdır (Duru, 1994 :19).

**Yayınlandıđı Yer :** Duru 1994, Lev 77-16

## LEVHA 82

### *Form Tüp Delikli Kulplar*

1

**Bul. Yeri:** Kuruçay

**Mal Gr.:** Kırmızı / Kırmızımsı Kahverengi

**Kabın Cinsi:** Tutamak

**Tanım:** Bej ve kahverenginin tonlarında hamur rengine sahiptir, astarlı ve ačkılıdır (Duru, 1994 :19).

**Yayınlandıđı Yer :** Duru 1994, Lev 77-6

2

**Bul. Yeri:** Kuruçay

**Mal Gr.:** Kırmızı / Kırmızımsı Kahverengi

**Kabın Cinsi:** Tutamak

**Tanım:** Kırmızı ve tonlarında boya astarlı ve ačkılıdır (Duru, 1994 :19).

**Yayınlandıđı Yer :** Duru 1994, Lev 77-5

Tablo



A1

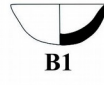

B1



A2



C1

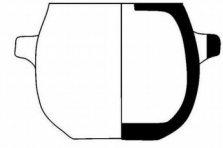

C7

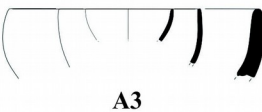

A3



C2

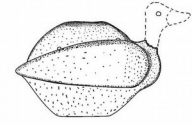

D1

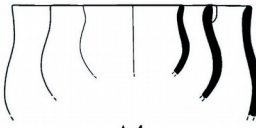

A4

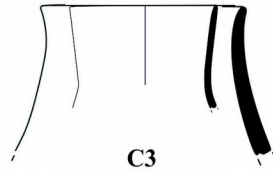

C3

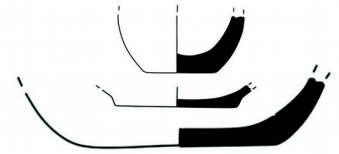

E1



A5

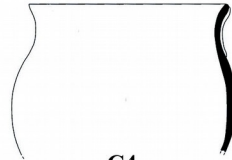

C4

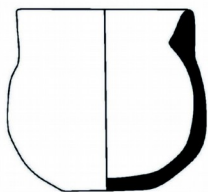
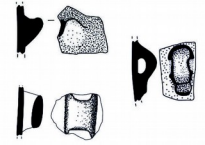

A6

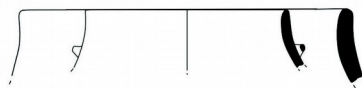

C5

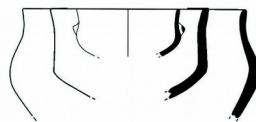

A7

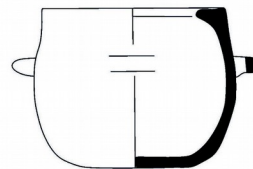

C6



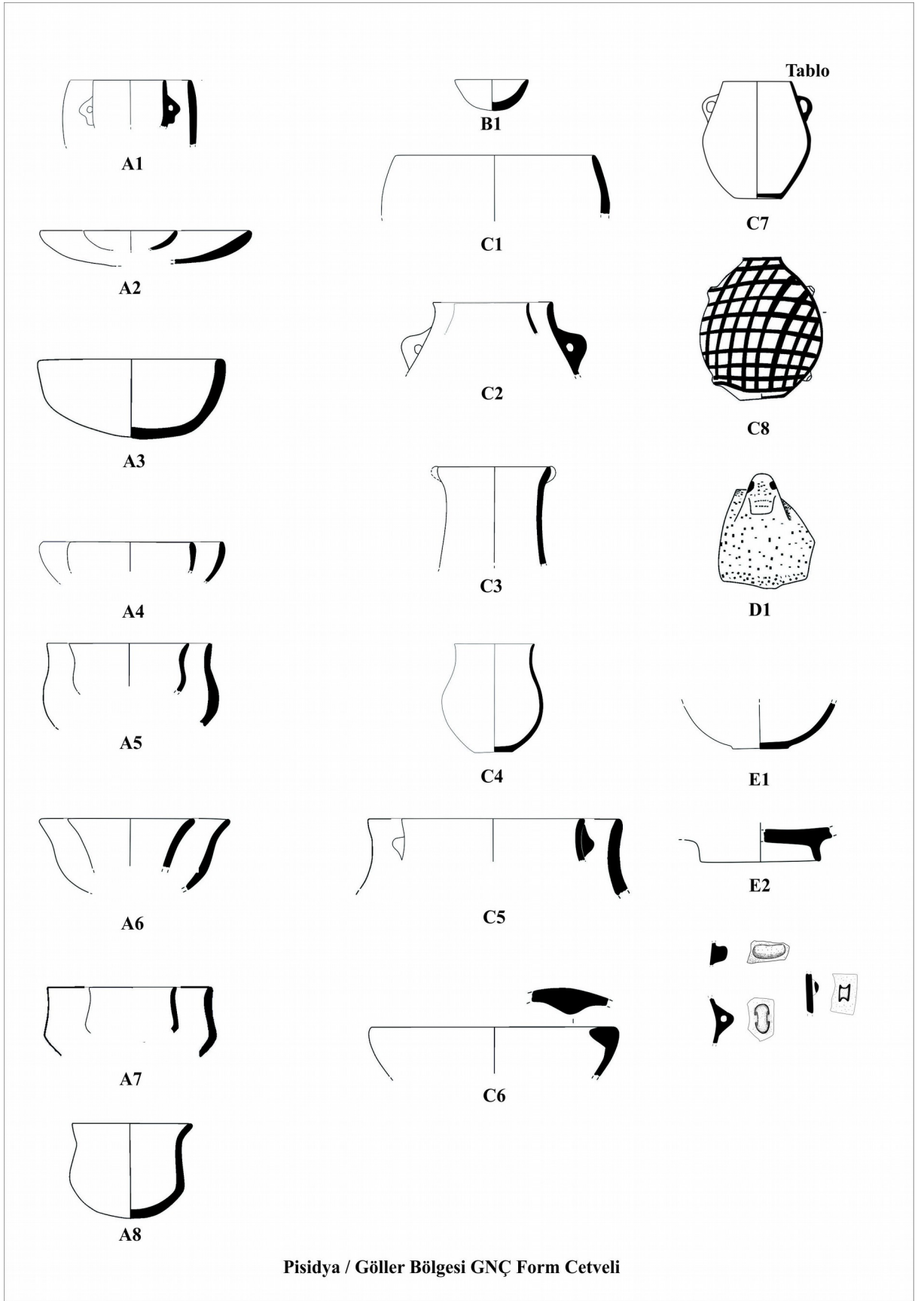







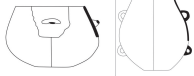





























Pisidya / Göller Bölgesi ENÇ Form Cetveli



		ENÇ								GNÇ											
		Kırmızı / Kırmızmsı Kahverengi Mal Grubu		Bej / Devetüyü / Açık Gri / Açık Kahverengi / Kırmızı Mal Grubu		Kırmızı / Gri / Koyu Kahverengi Mal Grubu		Koyu Yüzlü Mal Grubu		Yalın Mal Grubu	Kırmızı / Kırmızmsı Kahverengi Mal Grubu		Bej / Devetüyü / Açık Gri / Açık Kahverengi / Kırmızı Mal Grubu		Kırmızı / Gri / Koyu Kahverengi Mal Grubu		Koyu Yüzlü Mal Grubu		Yalın Mal Grubu		
		A S T A R L I	A Ç K I L I	A S T A R L I	A Ç K I L I	A S T A R L I	A Ç K I L I	A S T A R L I	A Ç K I L I		A S T A R L I	A Ç K I L I	A S T A R L I	A Ç K I L I	A S T A R L I	A Ç K I L I	A S T A R L I	A Ç K I L I			
H A C I L A R											✓	✓	✓	✓	✓	✓	✓	✓			
K U R U Ç A Y	M A L G R U P L A R I	A1	✓	✓							✓	✓									
		A2					X	✓	X	✓					X	✓	X	✓			
		A3					X	✓	X	✓					X	✓	X	✓			
		B	✓	✓								✓	✓								
		C									✓									✓	
		D									✓										✓
		E																✓	✓		
H Ö Y Ü C E K	M A L G R U P L A R I	MAL1							✓												
		MAL2			✓								✓	?							
		MAL3	✓	✓								✓	✓								
		MAL4	✓	✓																	
		MAL5										✓	✓								
		MAL6										✓	✓								
B A D E M A C I		?	✓				?	✓				✓	✓								

	IX	VIII	VII	VI	V	IV	III	II	I
Yayvan Kase									
Basit Kase									
Dik Kenarlı Kase									
İçe Kapanan Ağızlı Kase									
S Profilli Kase									
Dışa Açılan Ağız Kenarlı Kase									
Omurgalı Kase									
Ağız Akıtacaklı Kase									











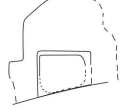







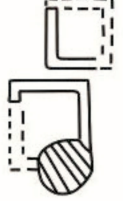

Tablo 13 : Hacular Tabakalarına Göre Kase Gelişimi

	IX	VIII	VII	VI	V	IV	III	II	I
İçe Kapanan Ağızlı Çömlek									
S Profilli Çömlek									
Dışa Açılan Ağız Kenarlı Çömlek									
Omurgalı Çömlek									
Boyunsuz Çömlek									
Kısa Boyunlu Çömlek									
Uzun Boyunlu Çömlek									
İç Bükey Boyunlu Çömlek									

Tablo 14 : Hacilar Tabakalarına Göre Çömlek Gelişimi

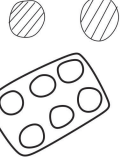
ENÇ											GNÇ																	
			DİKDÖRTGEN PLAN	ODA SAYISI	DUVAR	TABAN	OCAK	FIRIN	SİLO	DEPOLAMA KUTUSU		PLAN	ODA SAYISI	DUVAR	TABAN	OCAK	FIRIN	SİLO	DEPOLAMA KUTUSU									
H A C I L A R	T A B A K A L A R	Akeramik	V. TABAKA	2	En alt sıradan itibaren kerpiçle örülmüştür.	Terazzo	✓	✓	✓		GNÇ	VI. TABAKA	Dikdörtgen planlıdır.	2 katlı 2 odalıdır		✓	✓		✓									
		Akeramik	IV. TABAKA	1		Terazzo	✓	✓	✓			VII. TABAKA																
B A D E M A Ğ A C I	T A B A K A L A R	EN I/8		Dikdörtgen planlıdır.	1							GNÇ	1. YAPI	Dikdörtgen planlıdır.	1	Taş temelli, kerpiç duvardır.												
		EN II/1					✓						GNÇ	2. YAPI	Dikdörtgen planlıdır.	1	Taş temelli, kerpiç duvardır.	✓										
		EN II/2	2 Nolu Yapı	Dikdörtgen planlıdır.							GNÇ																	
			5 Nolu Yapı			Duvar sıvasında keremsi boyalı figen sisteme balmaktadır.								GNÇ														
		EN II/3	1 Nolu Yapı	Dikdörtgen planlıdır.	1				✓	✓					GNÇ													
			5 Nolu Yapı	Dikdörtgen planlıdır.						✓						✓	GNÇ											
			6-7 Nolu Yapı			Duvar sıvalıdır.												GNÇ										
			8 Nolu Yapı	Yamuk dikdörtgen planlıdır.	2				✓										GNÇ									
		EN II/4		Dikdörtgen planlıdır.	1		Bastırılmış kildendir.		✓							GNÇ												
EN II/4A		Dikdörtgen planlıdır.	1						GNÇ																			
EN II/4B		Yamuk dikdörtgen planlıdır.	1	En alt sıradan itibaren kerpiçle örülmüştür.	Bastırılmış topraklandır.	✓				GNÇ																		
H Ö Y Ü C E K	T A B A K A L A R	TD	1 Nolu Yapı									✓	KAD														Birbirine paralel 5 adet duvarla temsil edilmektedir. Duvar sıvalıdır. Dikdörtgen prizması kerpiçler kullanılmıştır	
			2 Nolu Yapı	Dikdörtgen planlıdır.	1			✓						KAD														
			3 Nolu Yapı	Dikdörtgen planlıdır.	1	Duvar sıvalıdır.	Bastırılmış kildendir.					✓			KAD													
			4 Nolu Yapı	Dikdörtgen planlıdır.	2	Kaplumbağa kerpiç kullanılmıştır.	Bastırılmış kildendir.					✓					KAD											
			5 Nolu Yapı	Dikdörtgen planlıdır.	2	Kaplumbağa kerpiç kullanılmıştır.	Bastırılmış kildendir.											KAD										
K U R U Ç A Y	T A B A K A L A R	12. TABAKA	1 Nolu Yapı	Yamuk dikdörtgen planlıdır.	1	Taş duvardır.	Çakıl döşemedir.						GNÇ						II. TABAKA	Dörtgen planlı olduğu düşünülmektedir.						Kalın taş temelleri olan 26 m'lik duvar bulunmaktadır.		
			2 Nolu Yapı	Yamuk dikdörtgen planlıdır.			Bastırılmış kildendir.							GNÇ														
			3 Nolu Yapı	Dikdörtgen planlıdır.								GNÇ																

Tablo 15: Pisidya / Göller Bölgesi Mimari Özellikleri

	ENÇ						GNÇ	
	Hacılar Akeramik V	Hacılar Akeramik IV	Bademağacı EN II / 2	Bademağacı EN II / 3	Höyücek TD	Kuruçay 12	Hacılar VI	Bademağacı GNÇ
<b>OCAK</b>								
Bulunduğu Yer	Açık alanda, avluda (?)	Açık alanda, avluda (?)	Oda içinde duvarın köşesinde	Oda içinde kapı karşısında	Oda içinde kapı karşısında	Oda içinde	Oda içinde	
	Hacılar Akeramik V	Hacılar Akeramik IV	Bademağacı EN II / 2	Bademağacı EN II / 3	Höyücek TD		Hacılar VI	
<b>FIRIN</b>								
Bulunduğu Yer	Açık alanda, avluda (?)	Açık alanda, avluda (?)	Açık alanda	Oda içinde kapı karşısında	Oda içinde kapı karşısında		Oda içinde	
	Hacılar Akeramik V	Hacılar Akeramik IV	Bademağacı EN II / 3					
<b>SİLO</b>								
Bulunduğu Yer	Açık alanda, avluda (?)	Açık alanda, avluda (?)	Oda içinde, ocağın yanında / Avluda					
	Hacılar Akeramik V	Hacılar Akeramik IV	Bademağacı EN II / 2	Höyücek TD				
<b>DEPOLAMA KUTUSU</b>								
	Açık alanda, avluda (?)	Açık alanda, avluda (?)	Avluda	Oda içinde				

Tablo 16 : Pisidyra / Göller Bölgesi Mimari Elemanları

	ENÇ			GNÇ			
	KURUÇAY	BADEMAĞACI	HÖYÜCEK	HACILAR	KURUÇAY	BADEMAĞACI	HÖYÜCEK
Dik Kenarlı Kase	x	x	x			x	
Yayvan Kase						x	
Basit Profilli Kase	x						
İçe Kapanan Ağzılı Kase						x	
S Profilli Kase						x	
Dışa Açılan Ağz Kenarlı Kase		x				x	x
Pervaz Ağzılı Kase	x		x	x	x	x	x
Omurgalı Kase						x	
Ağız Akıtacaklı Kase	x	x	x	x	x	x	
Minyatür Kaplar				x		x	
İçe Kapanan Çömlek					x		
Kısa Boyunlu Çömlek							
Uzun Boyunlu Çömlek		x					
S Profilli Çömlek					x	x	
İç Bükey Boyunlu Çömlek		x				x	
Omurgalı Çömlek	x	x	x		x	x	x
Pervaz Ağzılı Çömlek	x		x	x		x	x
Hole Mouth Çömlek	x		x	x	x	x	x

	Hocaçeşme		Barçın Höyük			Çatalhöyük			Ulucak			Ege Gübre		Yeşilova	Sesklo				Argissa Magula				Achilleion			Agios Petros			Hacılar	Kuruçay		Höyücek		Bademağacı			
	IV-III	II	VI-e	VI-e/d	VI-d/c	XI-VII	VI-III	II-0	VI-a-b	V-a-f	IV-a-IVk	IV	III-a-b	III (1-8)	Erken Neolitik I	Erken Neolitik II-III	Orta Neolitik I-III	Erken Neolitik I	Erken Neolitik II	Erken Neolitik III	Orta Neolitik	I a - 1 b	II a - b	III a - b	I. Tabaka	II. Tabaka	III. Tabaka	IX-VI	13. - 12.	11	EYD - TD	KAD	EN I9-6	EN II-4-3	GN II-1		
Basit Profilli Kase																																					
S Profilli Kase																																					
Omurgalı Kase																																					
İçe Kapanan Ağızlı Kase																																					
Dış Açılan Ağız Kenarlı Kase																																					
Dik Kenarlı Kase																																					
İçe Kapanan Ağızlı Çömlek																																					
Kısa Boyunlu Çömlek																																					
Uzun Boyunlu Çömlek																																					
İç Bükey Boyunlu Çömlek																																					

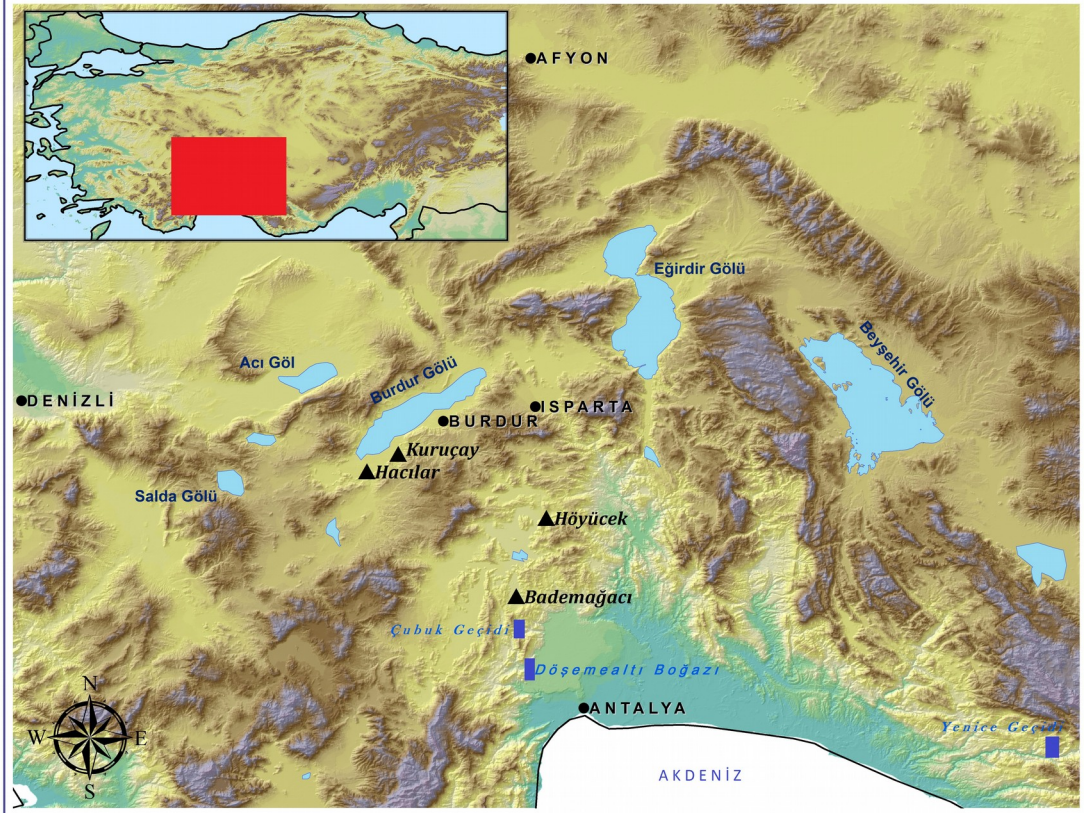

**Harita 1 : Pisidya / Göller Bölgesi Neolitik Dönem Yerleşmeleri**

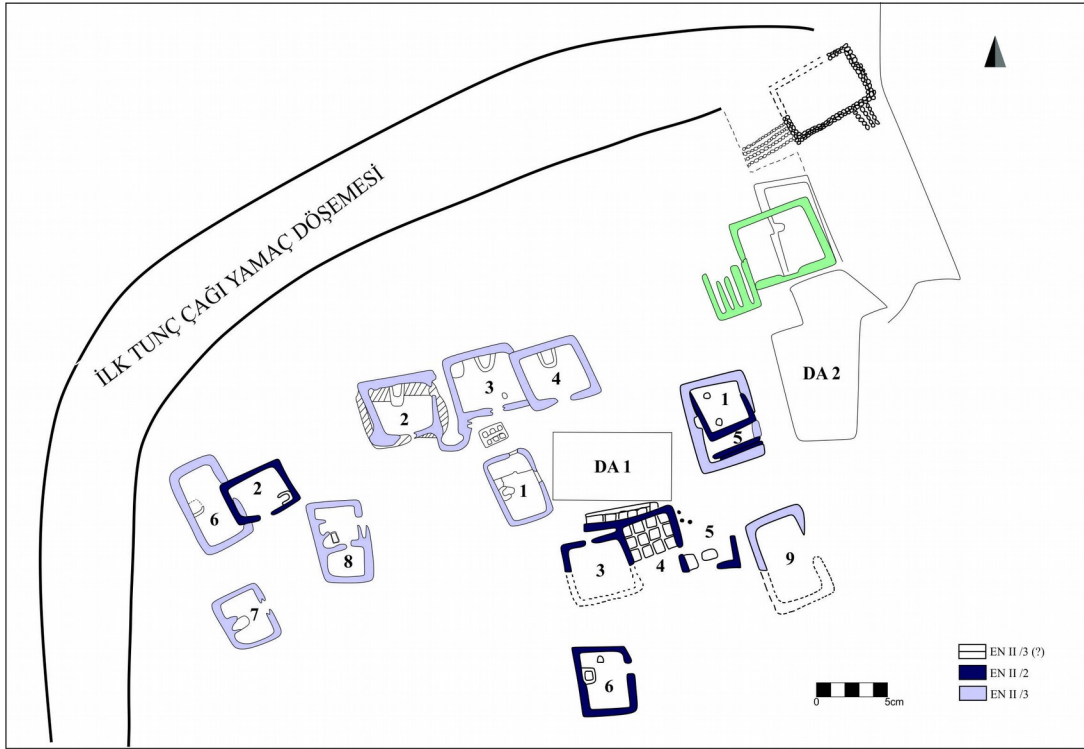

**Çizim 1 : Bademağacı EN II Mimari Planı**

**Kaynak : Duru, 2016: Resim 99**

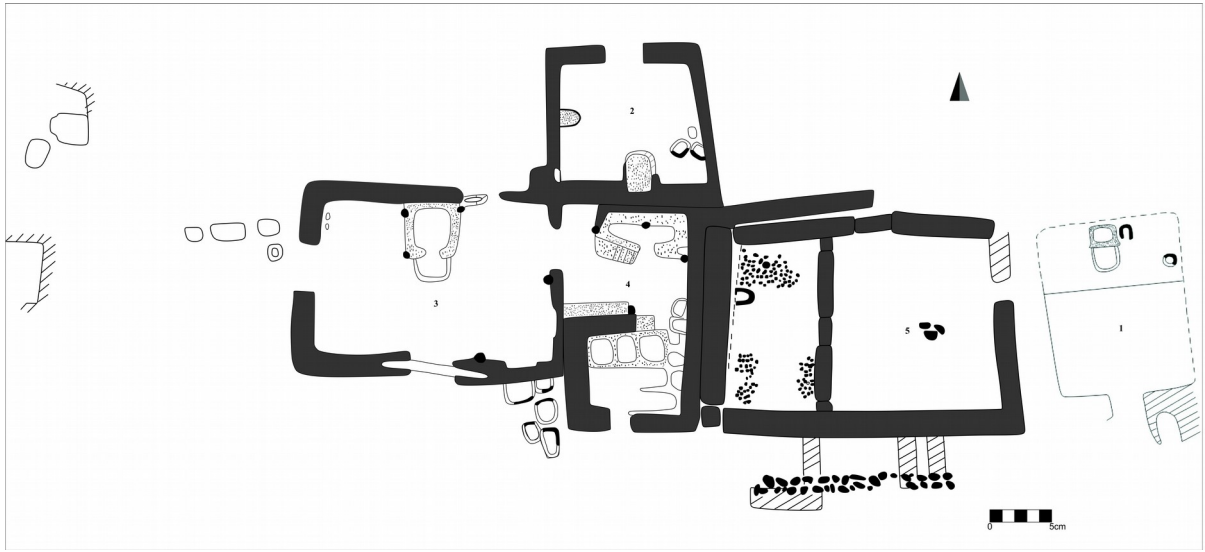

**Çizim 2 : Höyücek TD Mimari Planı**

**Kaynak : Duru – Umurtak 2005**

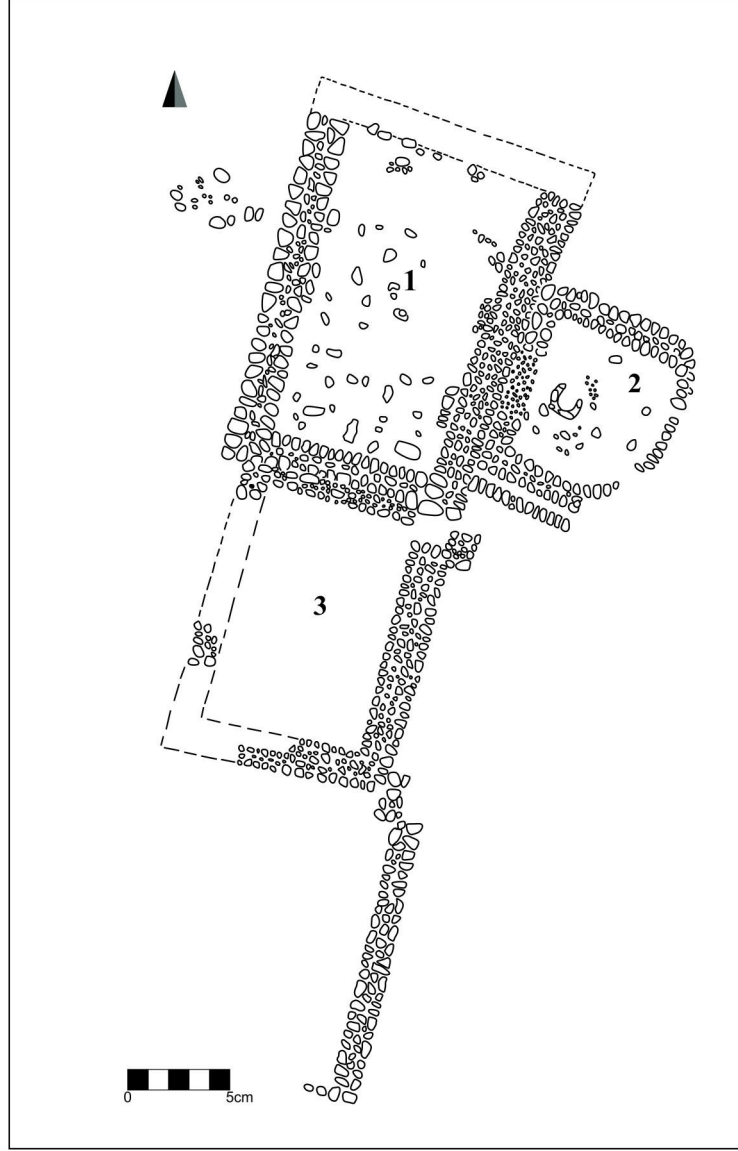

**Çizim 3 : Kuruçay 12. Tabaka Mimari Planı**

**Kaynak : Duru, 1994a**

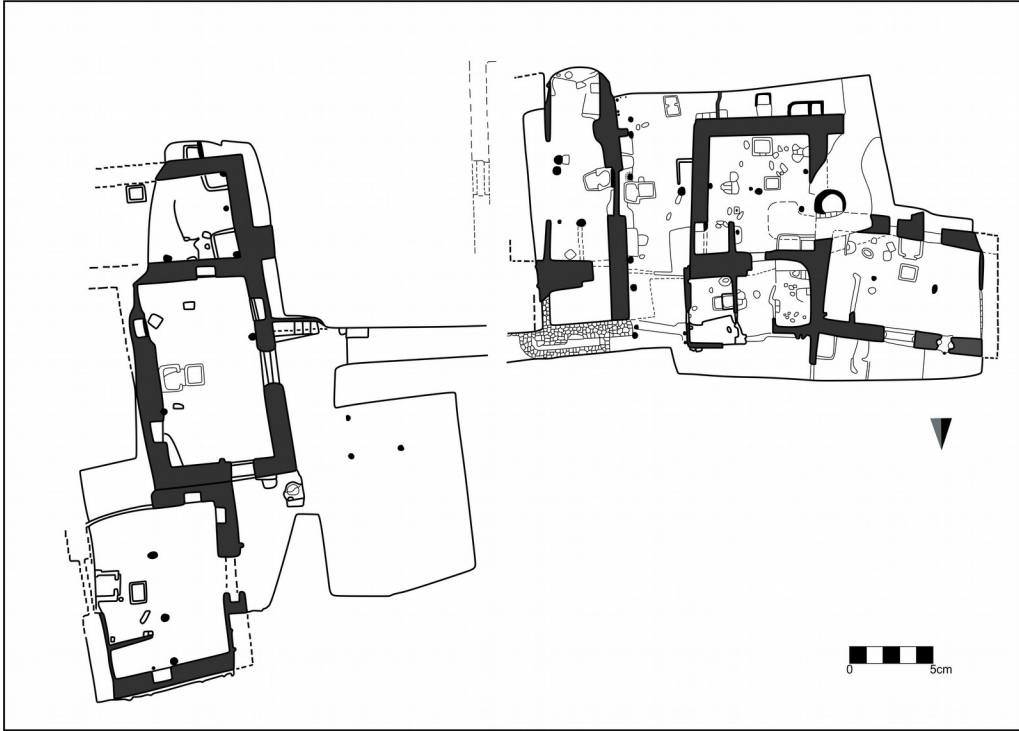

**Çizim 4 : Hacilar VI. Tabaka Mimari Planı**

**Kaynak : Mellaart 1970**

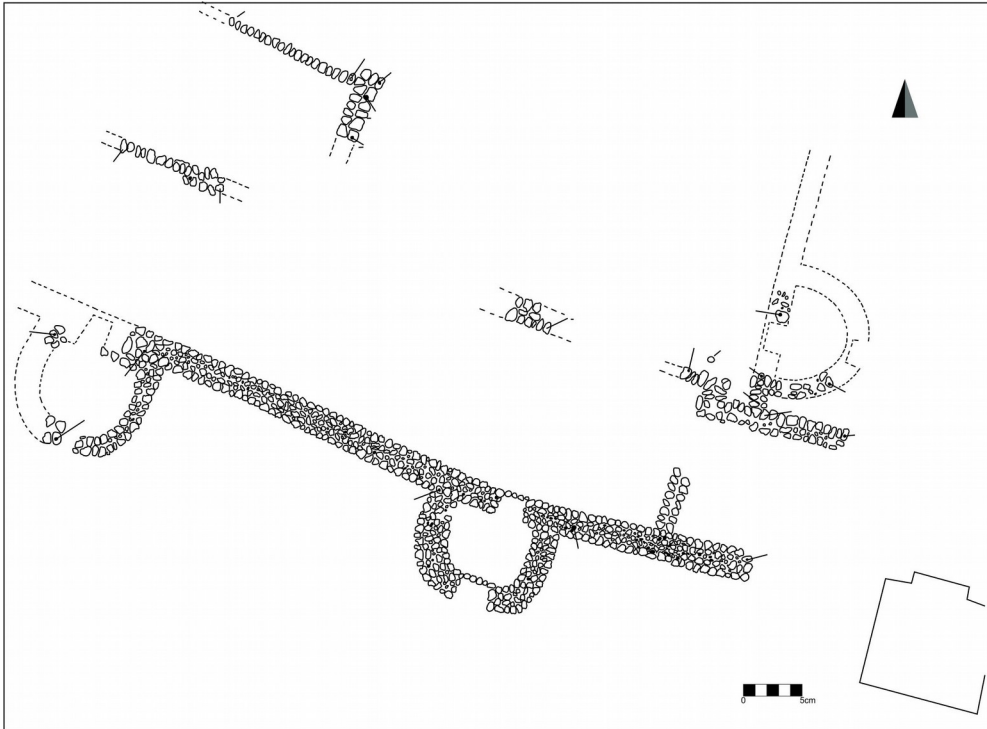

**Çizim 5 : Kuruçay 11. Tabaka Mimari Planı**

**Kaynak : Duru, 1994a**

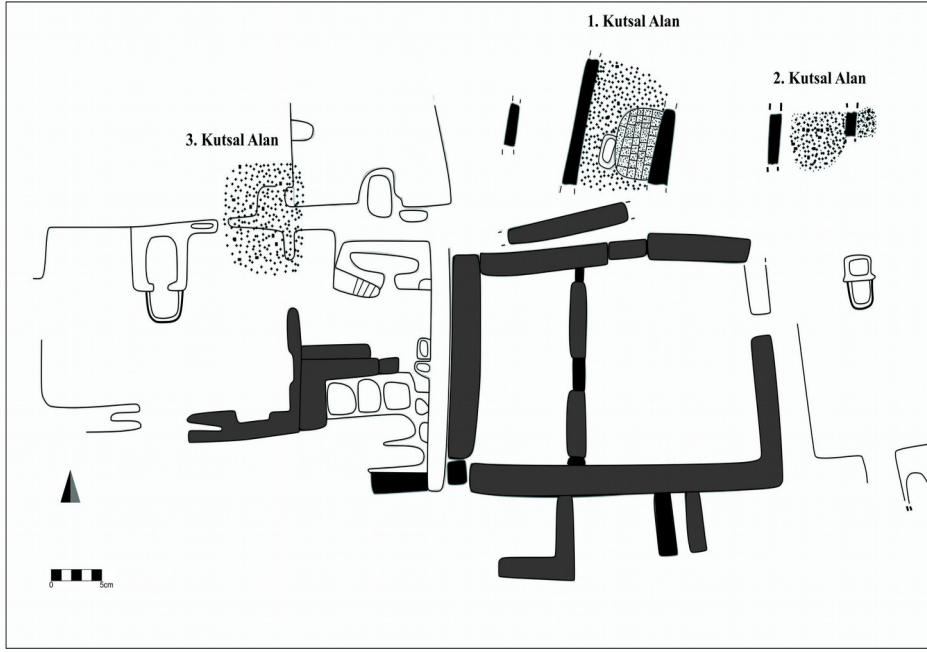

**Çizim 6 : Höyücek KAD Tabaka Mimari Planı**

**Kaynak : Duru – Umurtak 2005**

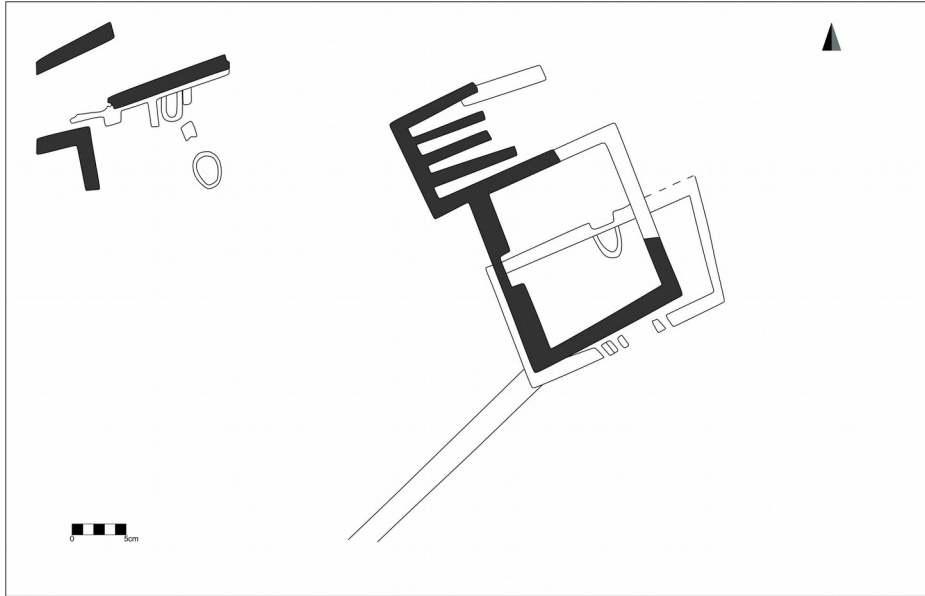

**Çizim 7 : Bademağacı GNÇ Mimari Planı**

**Kaynak : Duru 2016 :64**

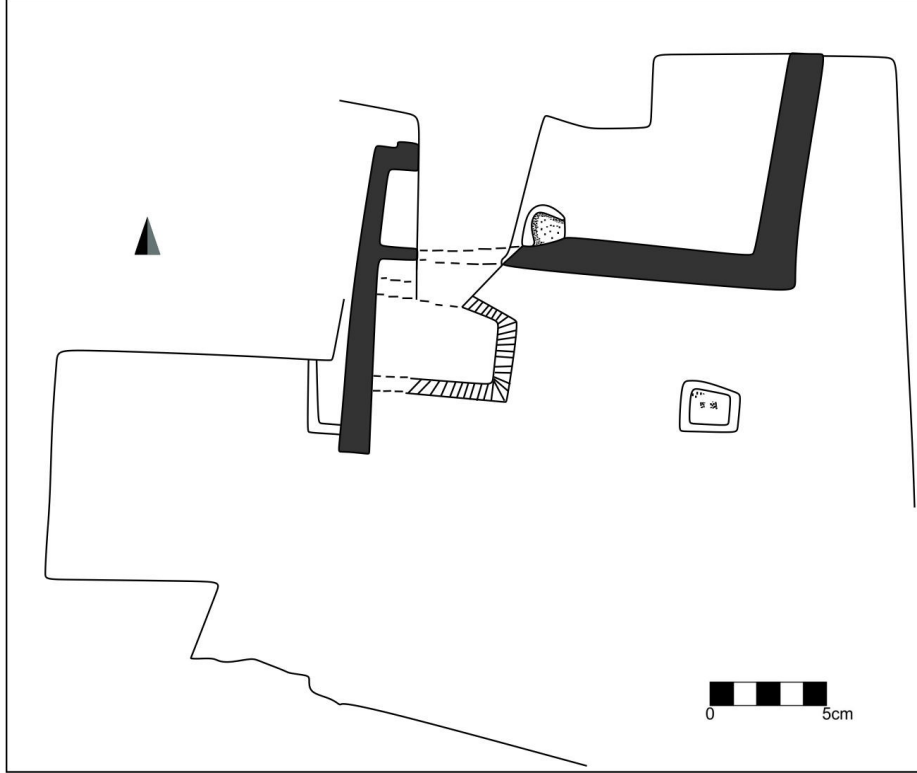

**Çizim 8 : Hacılar IV. Tabaka Mimari Planı**

**Kaynak : Mellaart 1970**

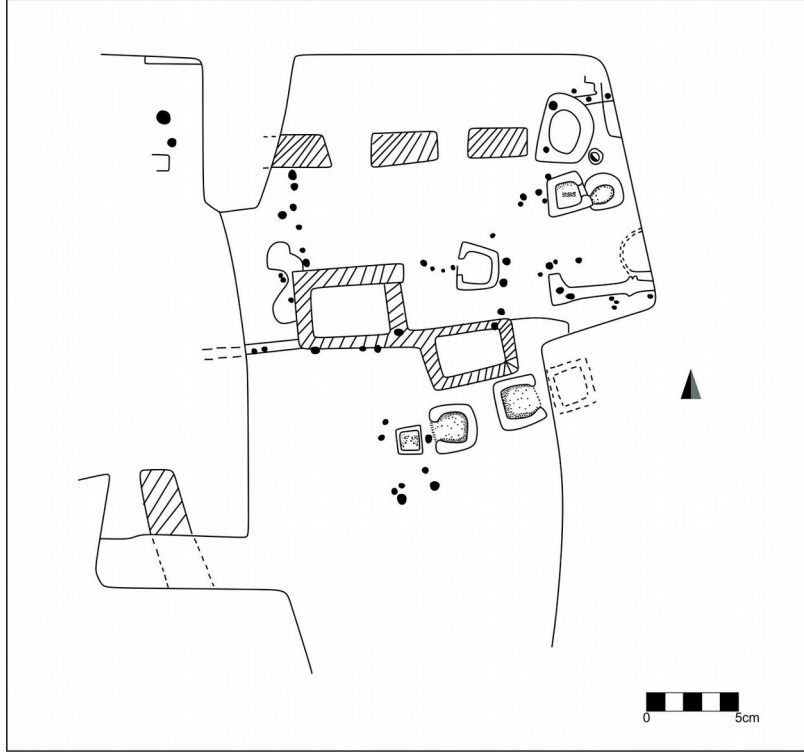

**Çizim 9:** Hacılar III. Tabaka Mimari Planı

**Kaynak :** Mellaart 1970

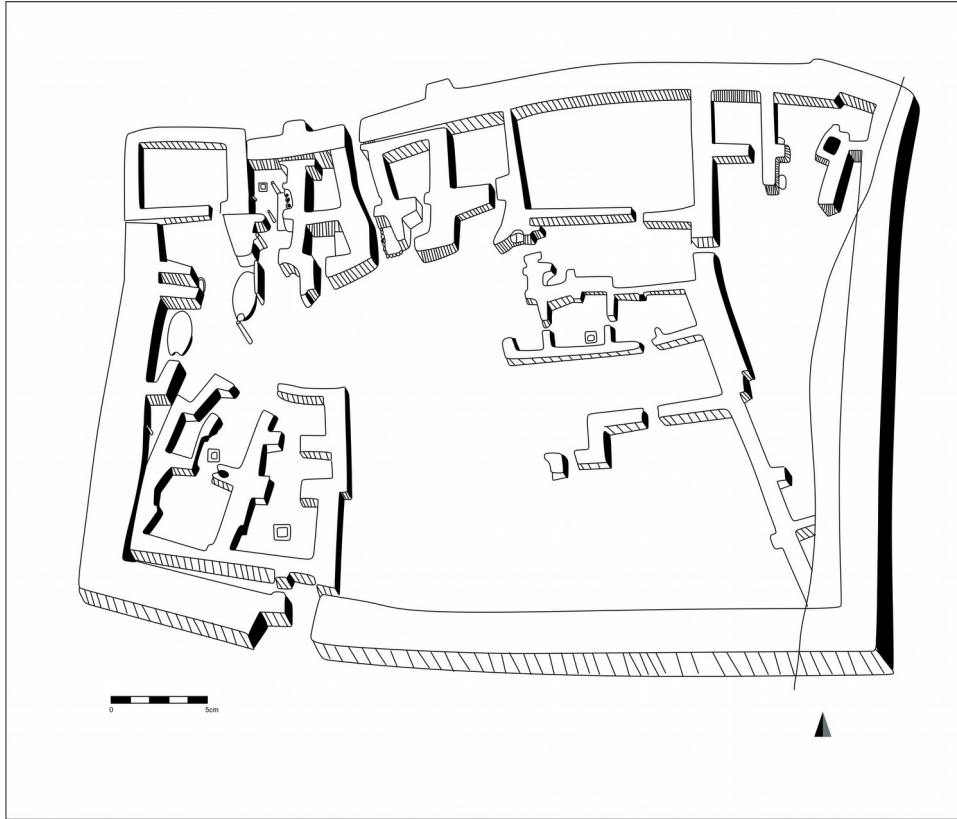

**Çizim 10:** Hacılar II B Tabakası Mimari Planı

**Kaynak :** Mellaart 1970

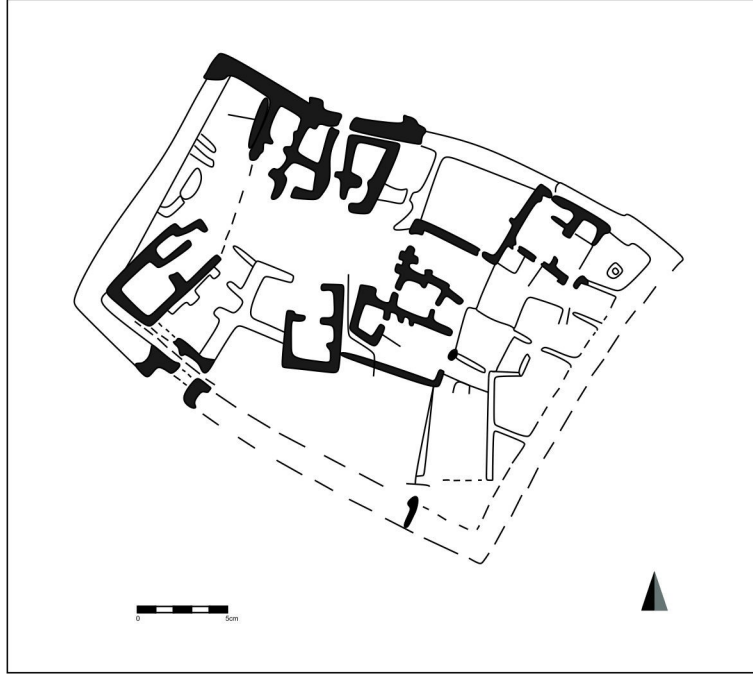

**Çizim 11: Hacilar II A Tabakası Mimari Planı**

**Kaynak : Mellaart 1970**

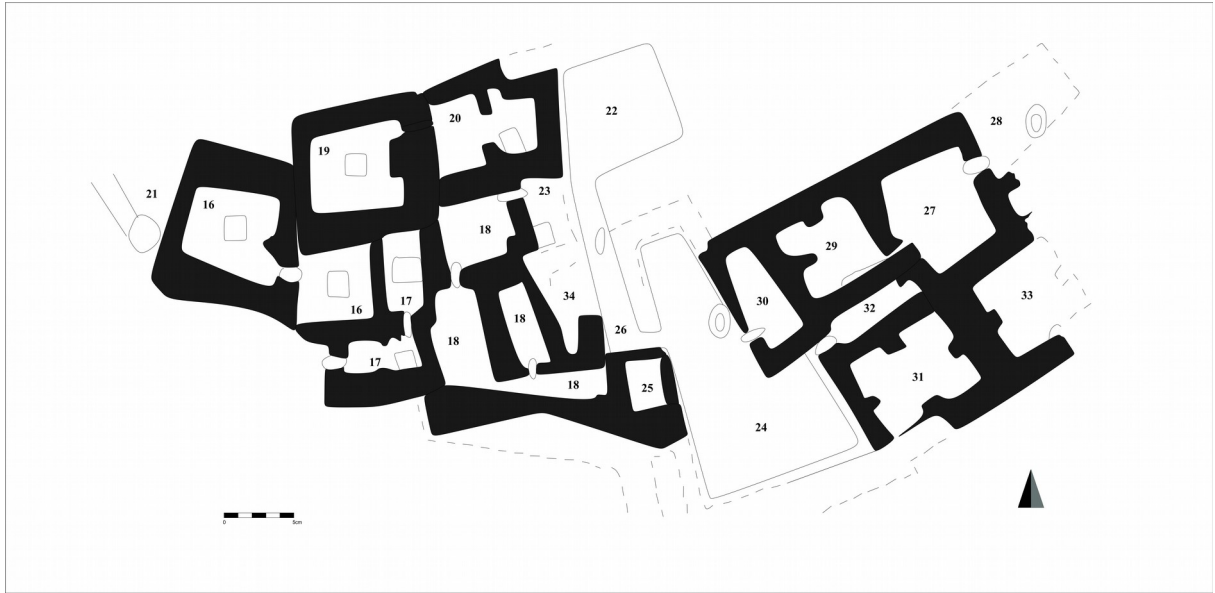

**Çizim 12: Hacilar I. Tabaka Mimari Planı**

**Kaynak : Mellaart 1970**

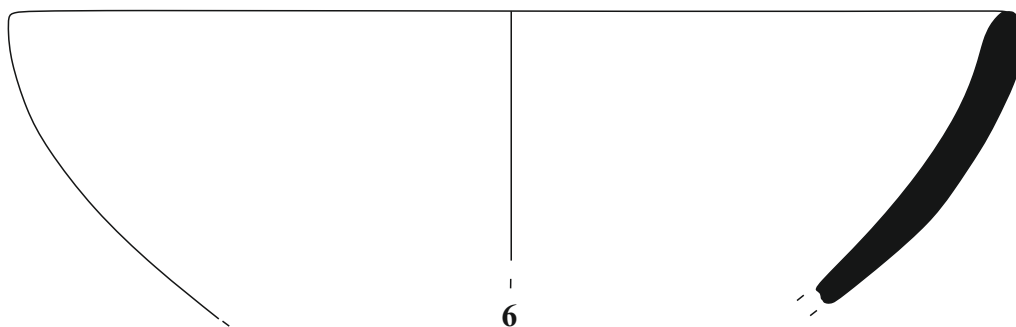
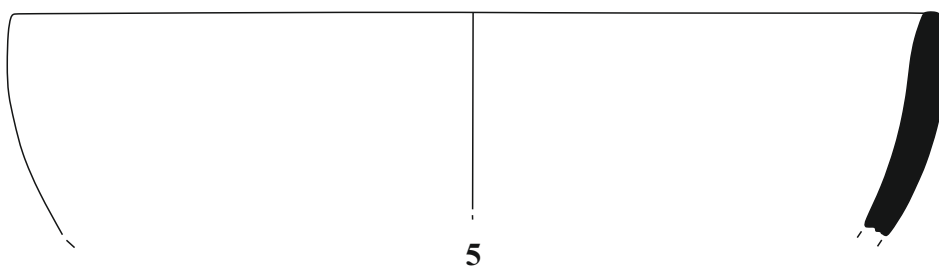
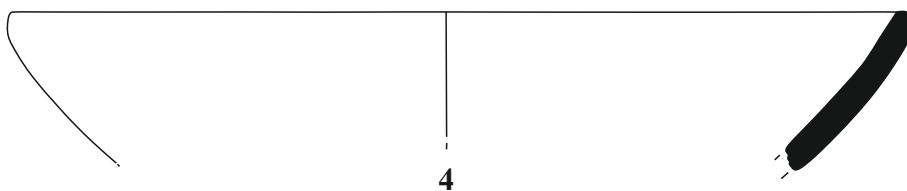
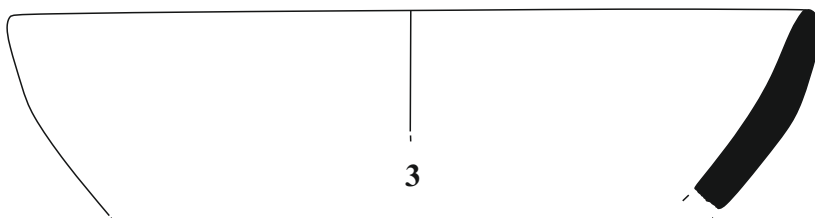
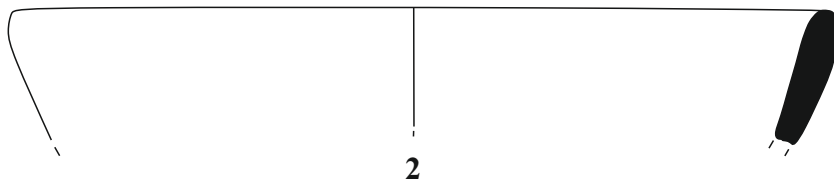
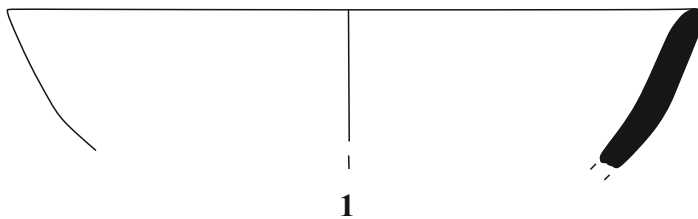

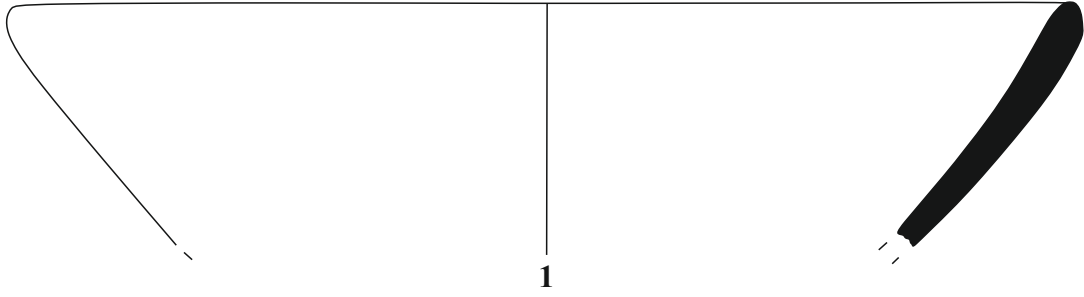

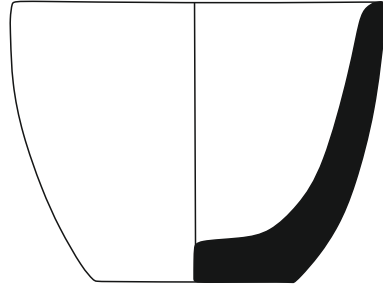

1

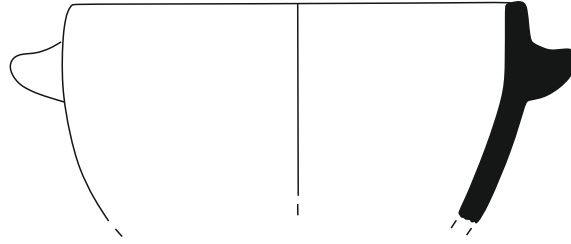

2

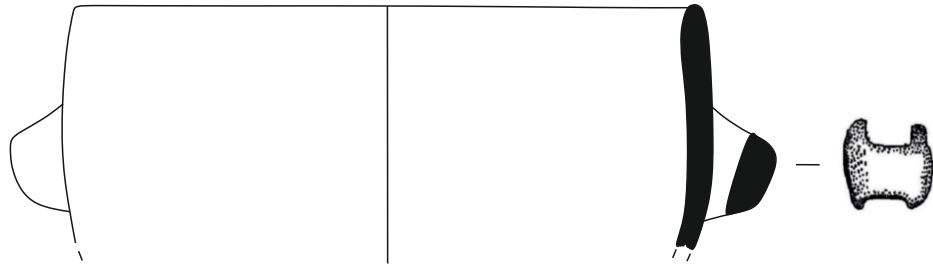

3

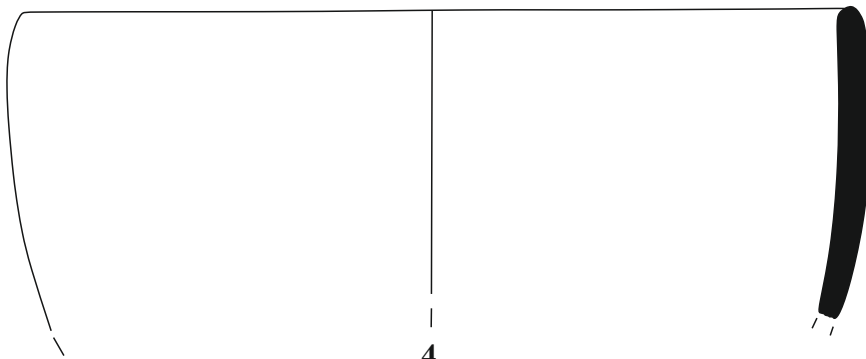

4



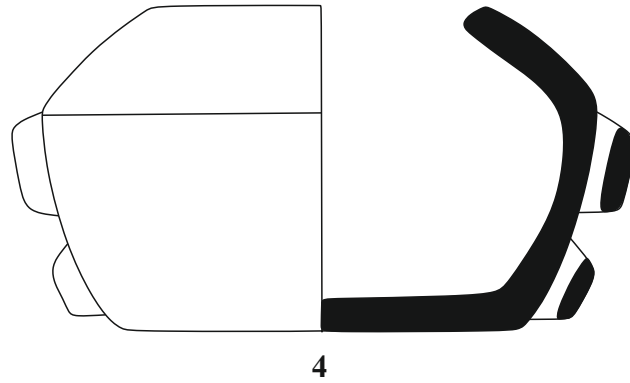
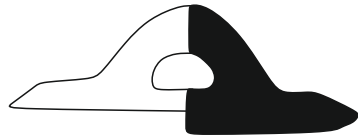
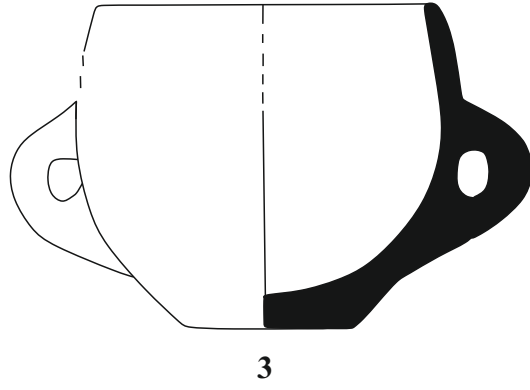
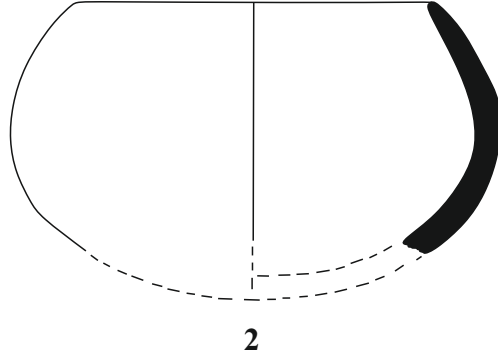
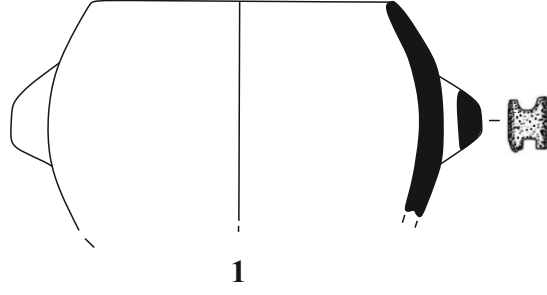

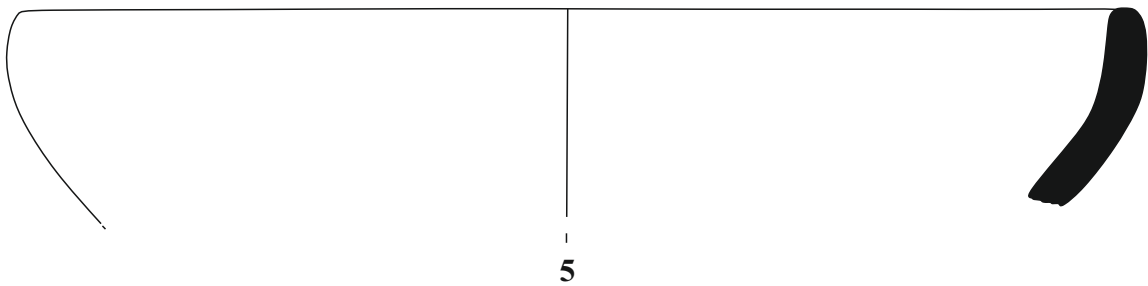
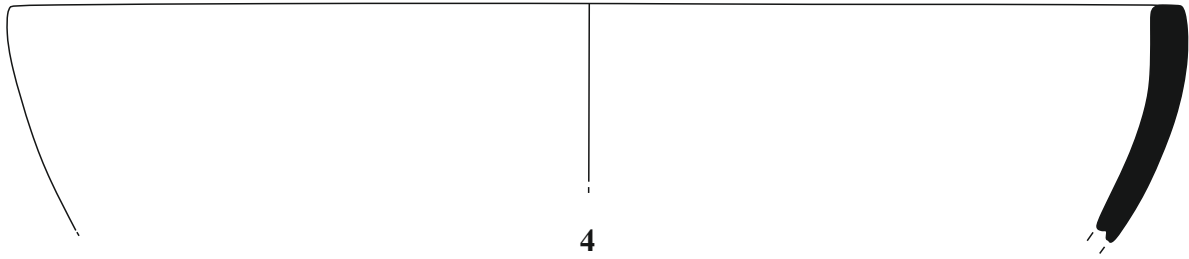
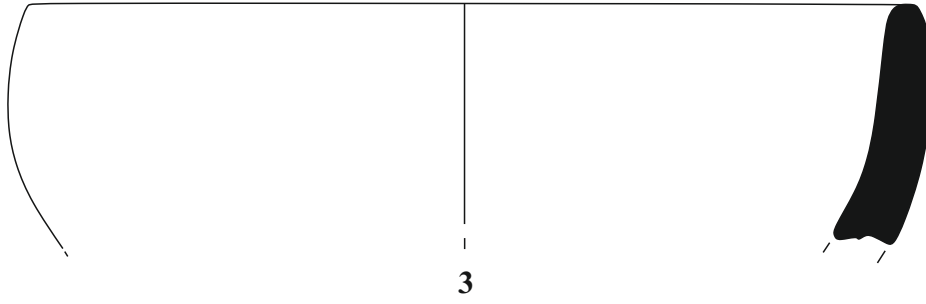
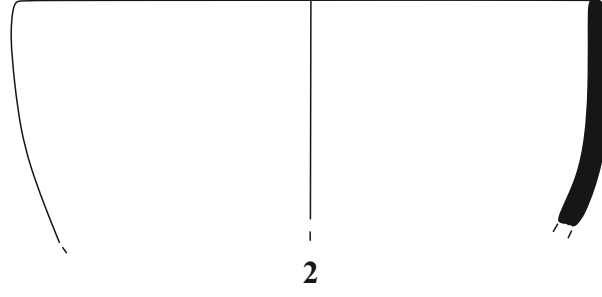
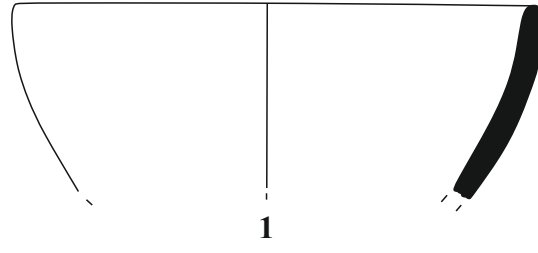

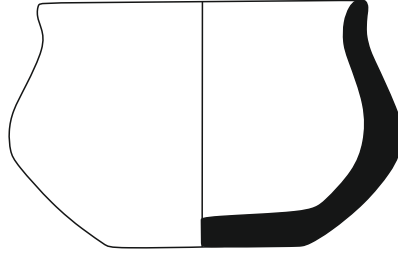

1

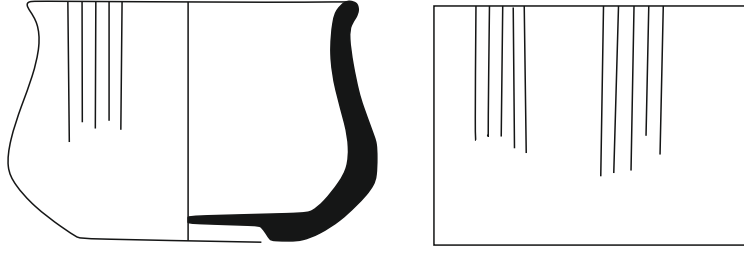

2

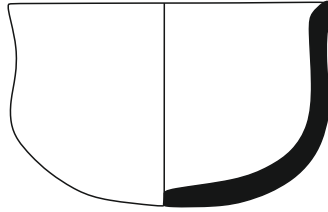

3

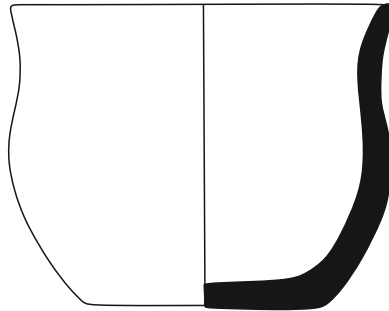

4



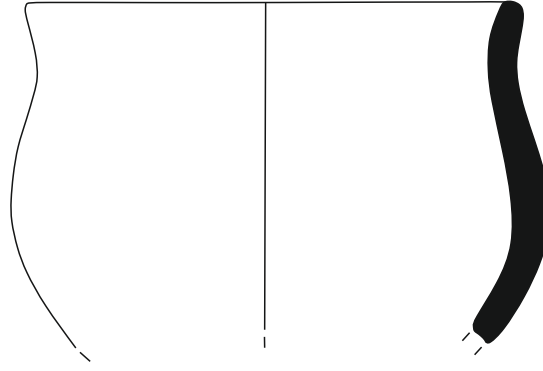

1

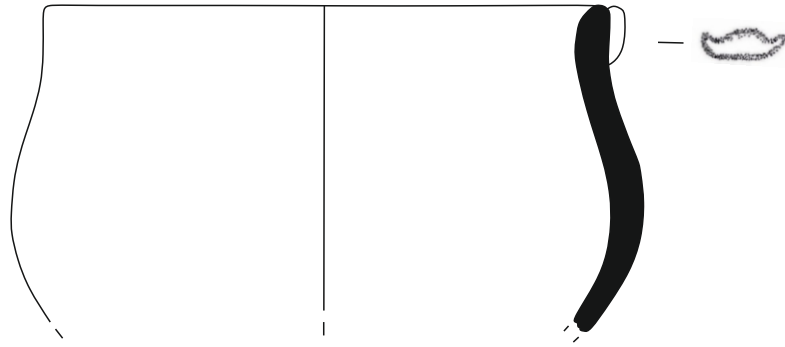

2

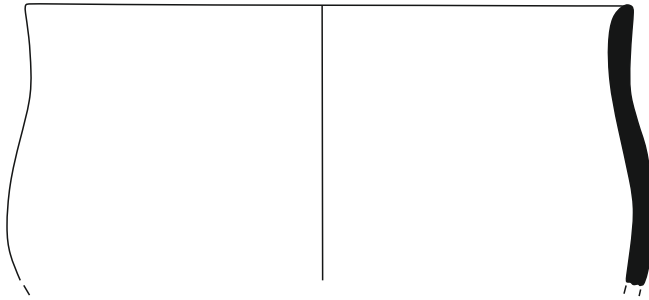

3

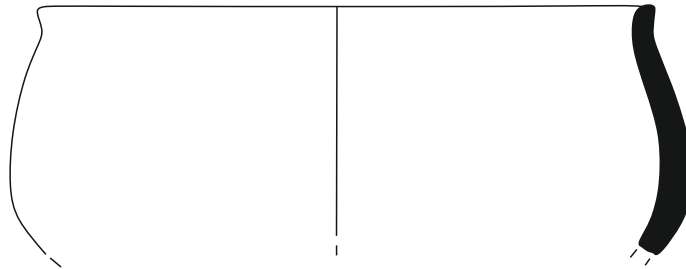

4



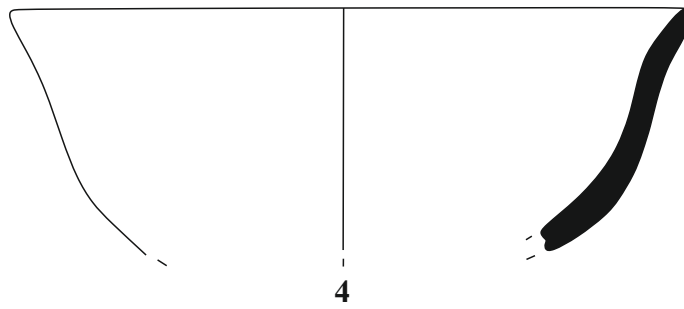
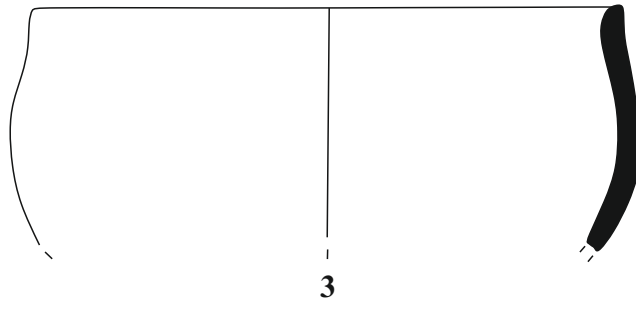
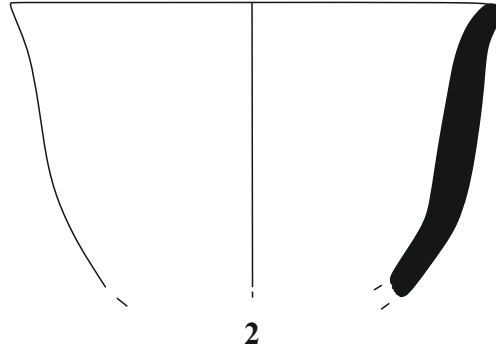
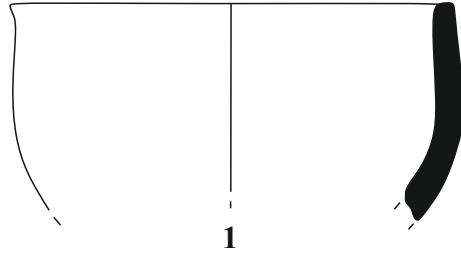

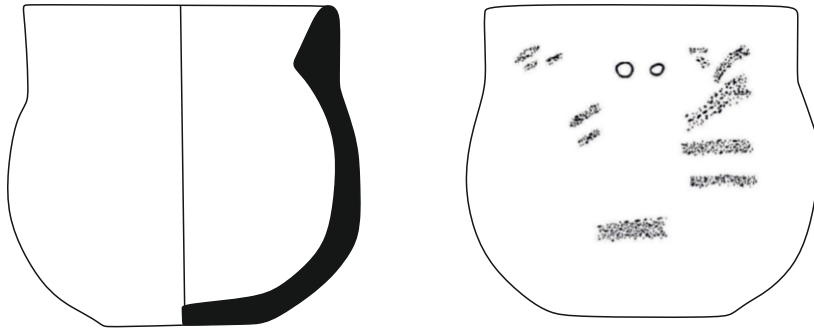

1



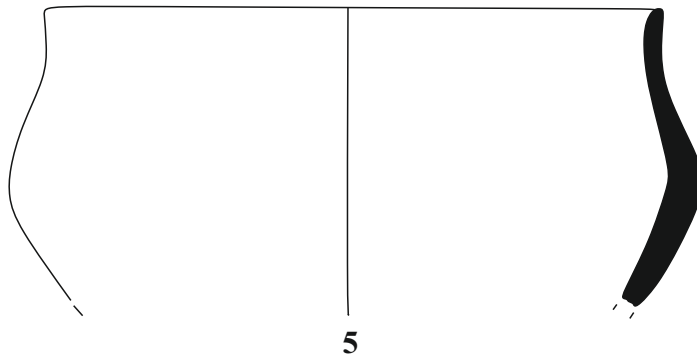
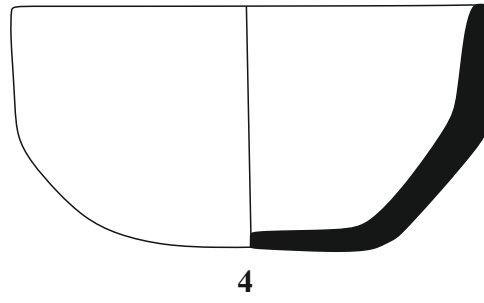
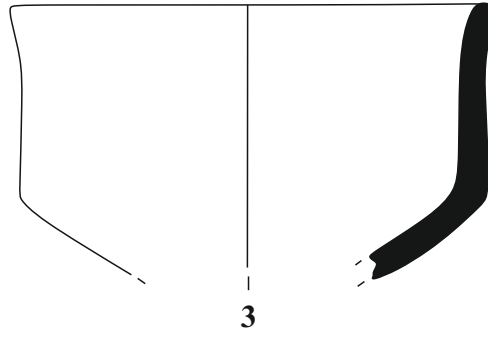
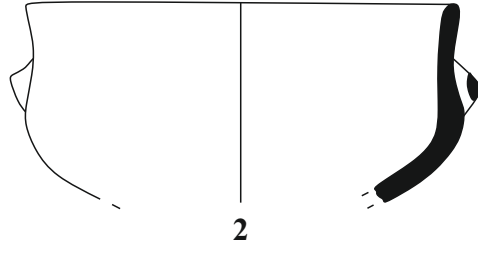
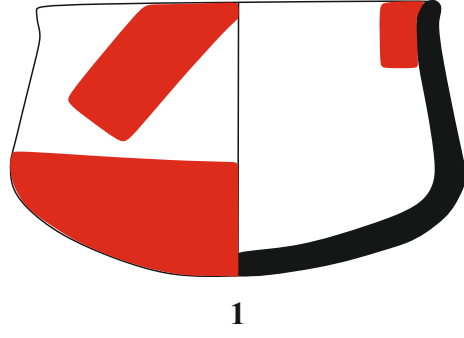

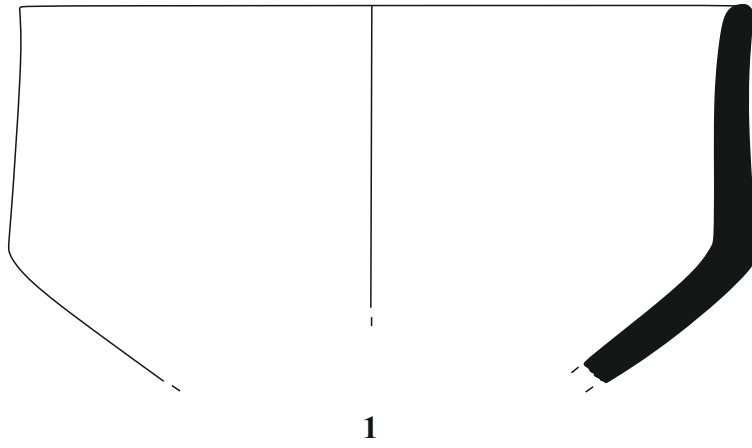

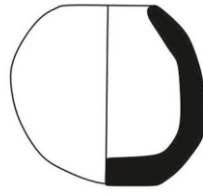

1



2



3

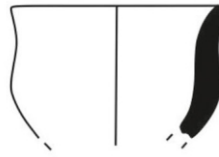

4



5



6



7



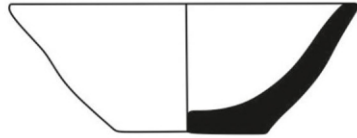

1

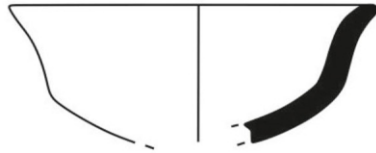

2



3



4



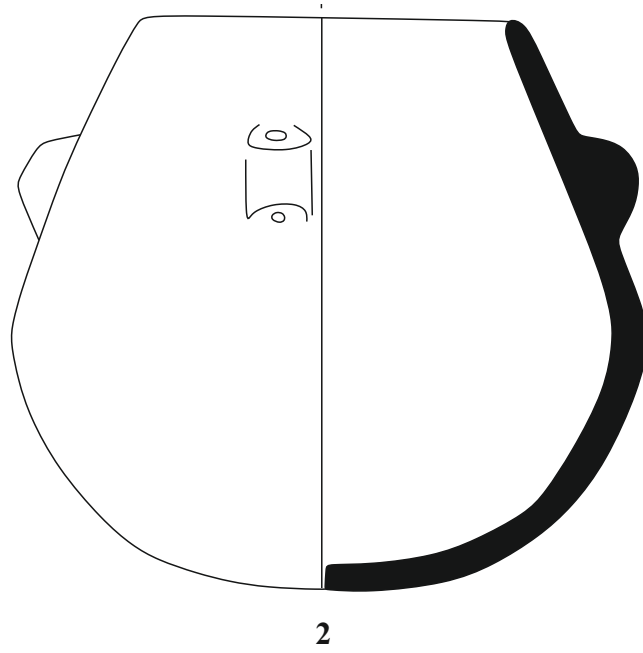
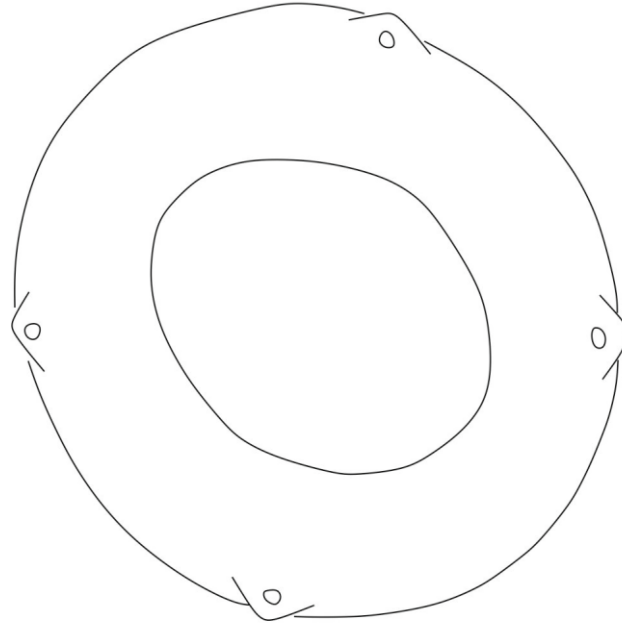
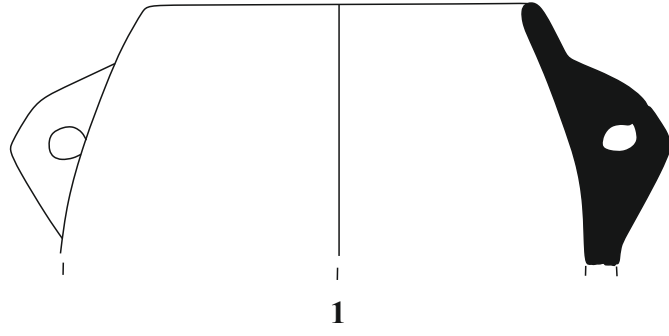

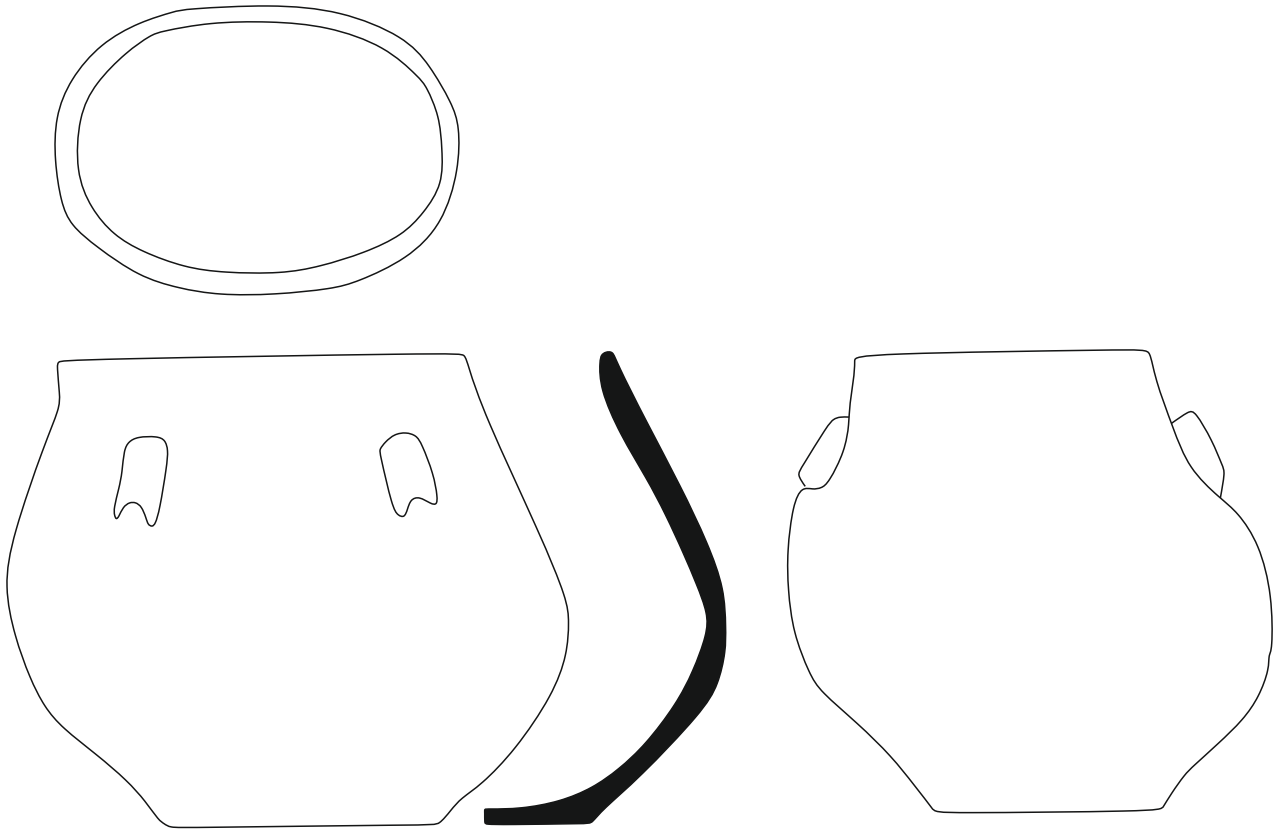

1

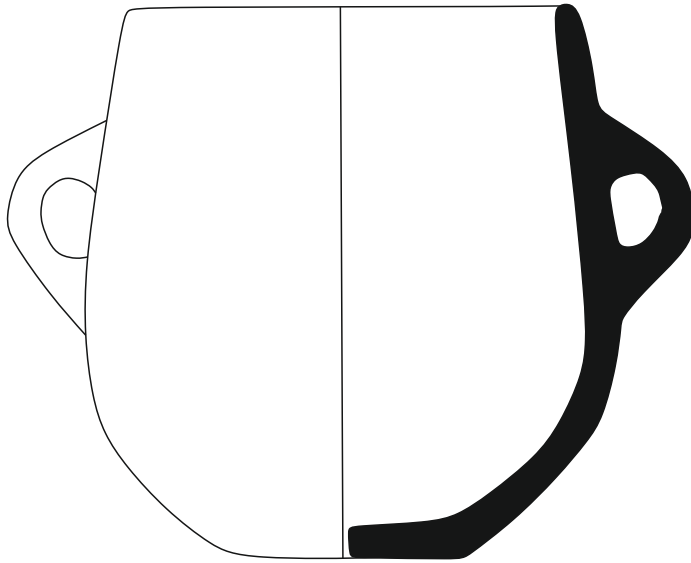

2



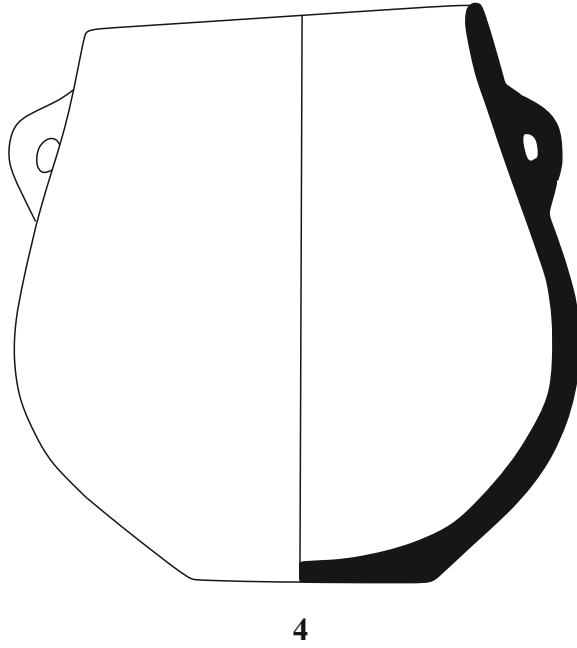
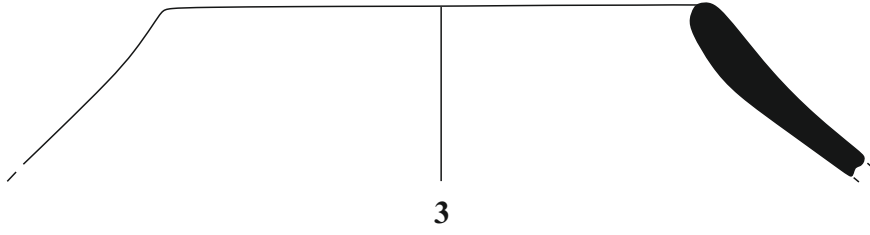
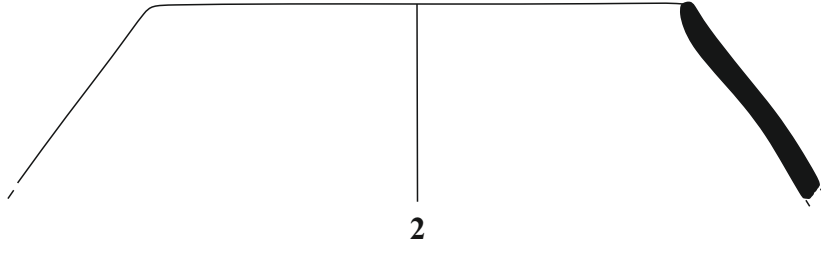
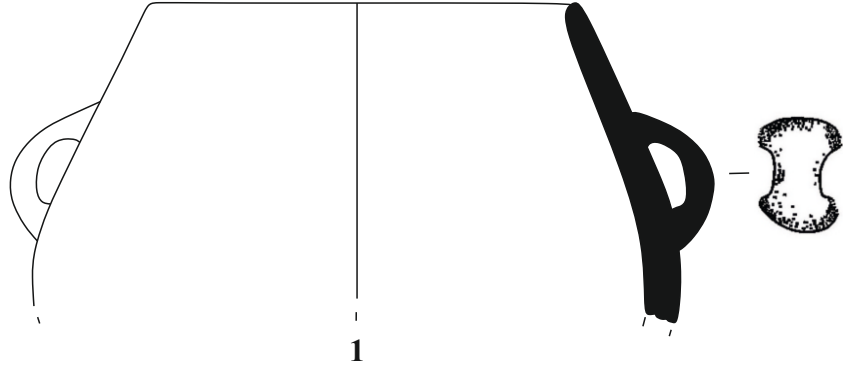

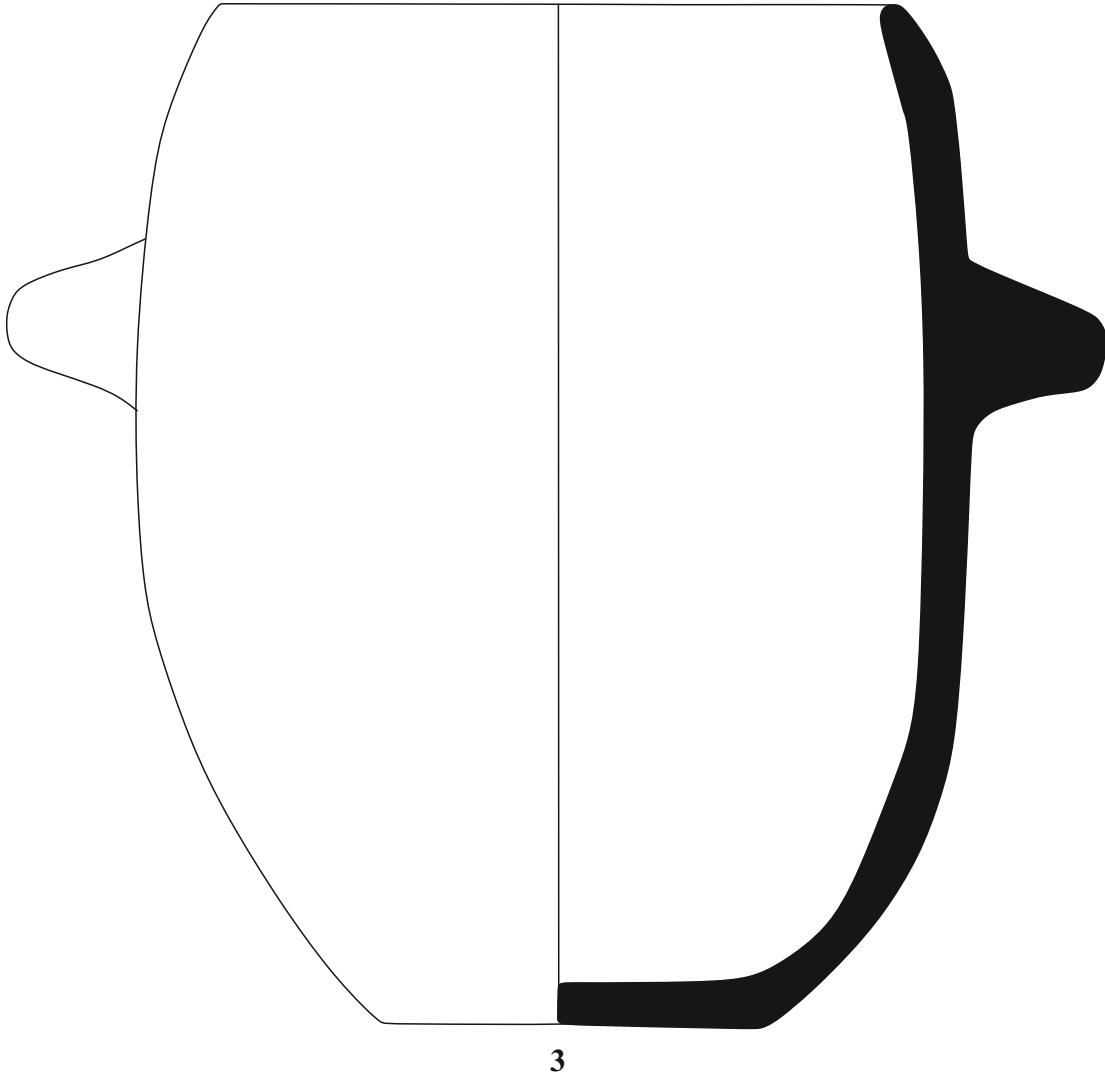
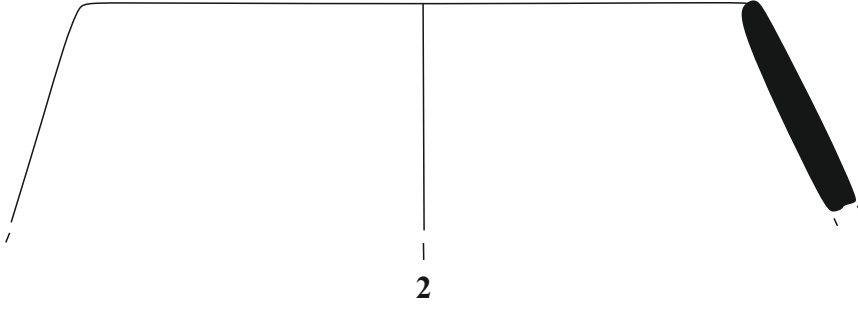
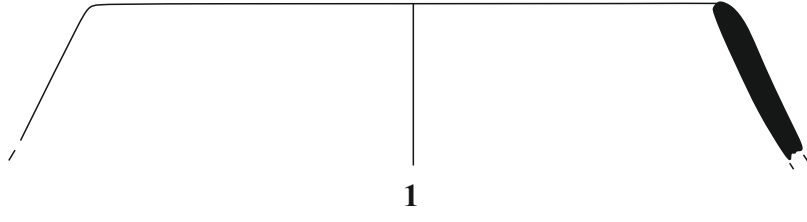

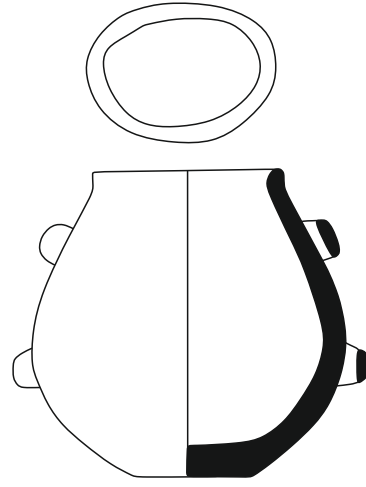

1

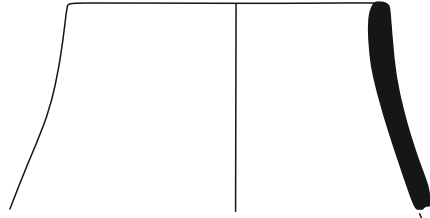

2

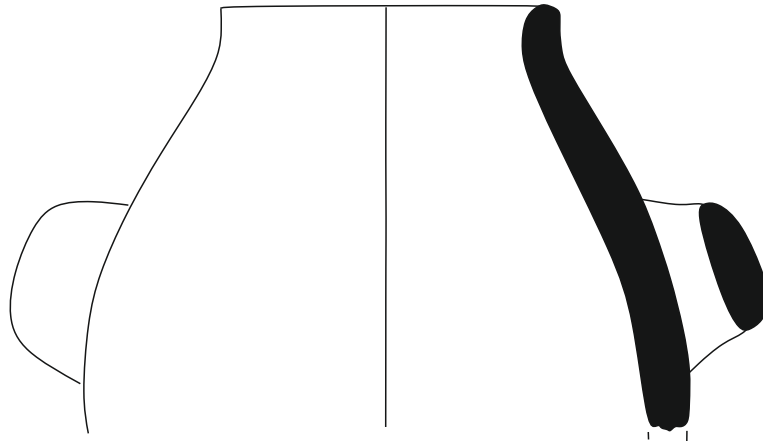

3

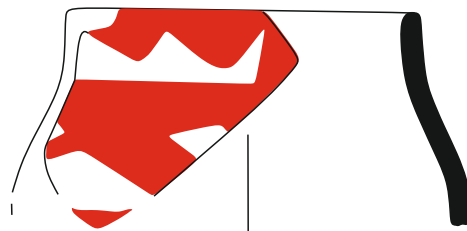

4



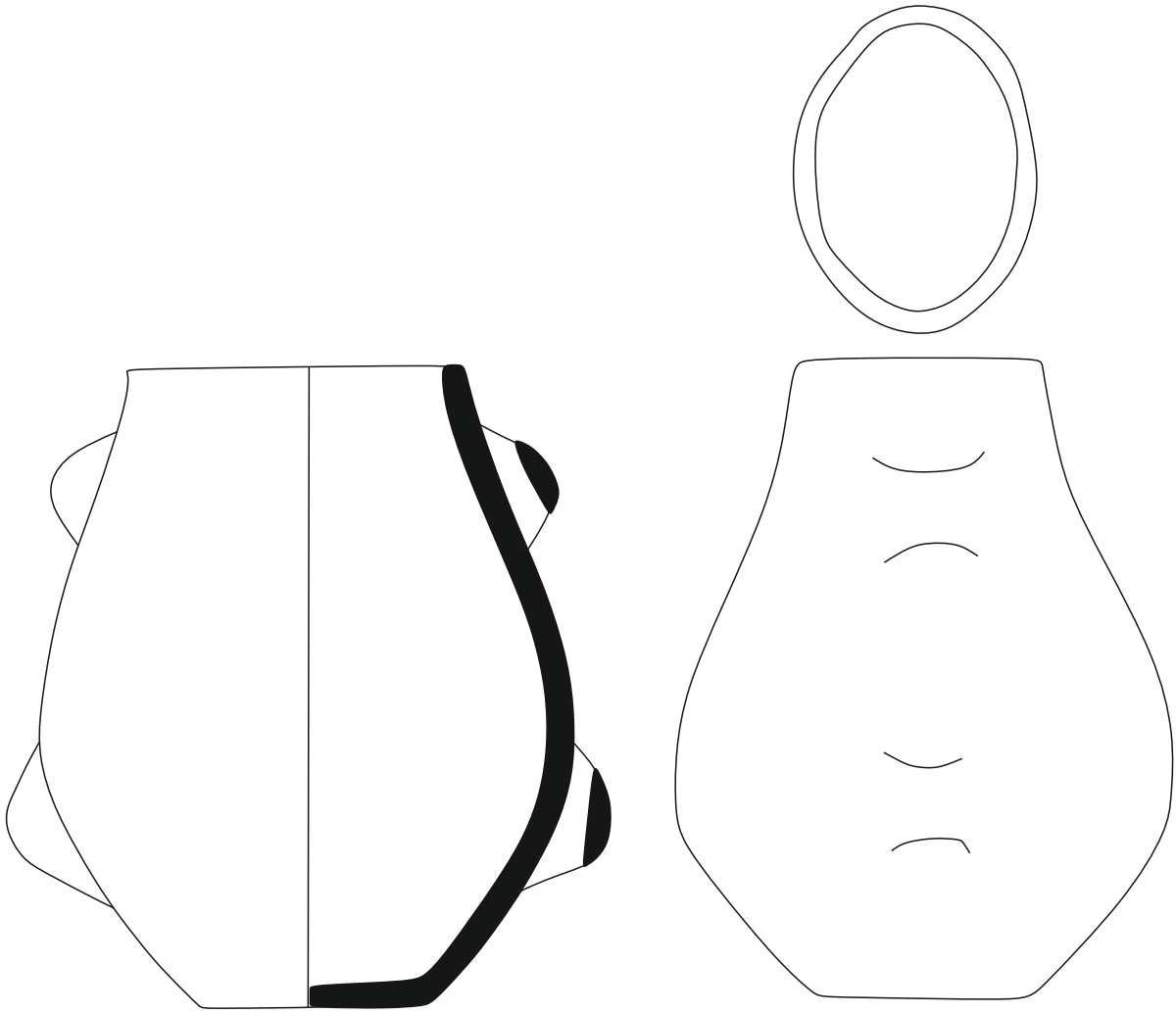

1

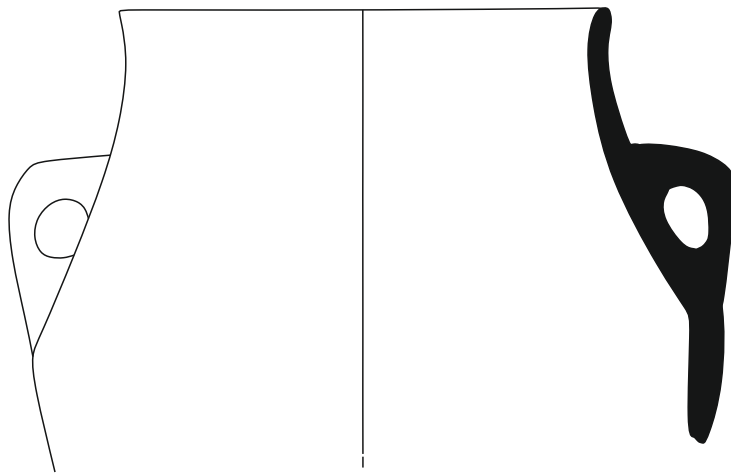

2



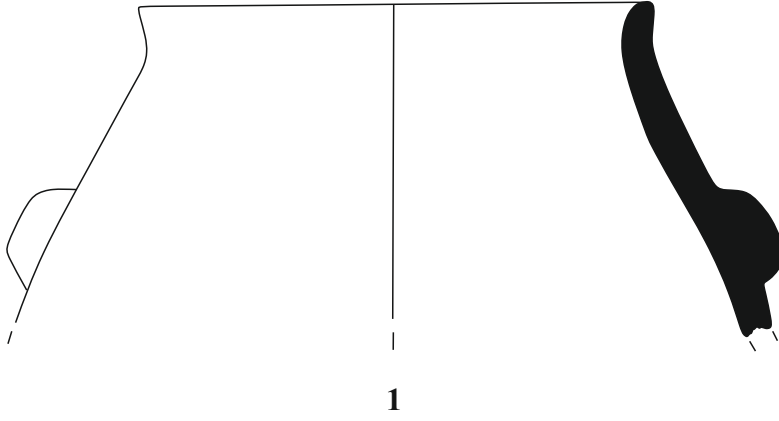

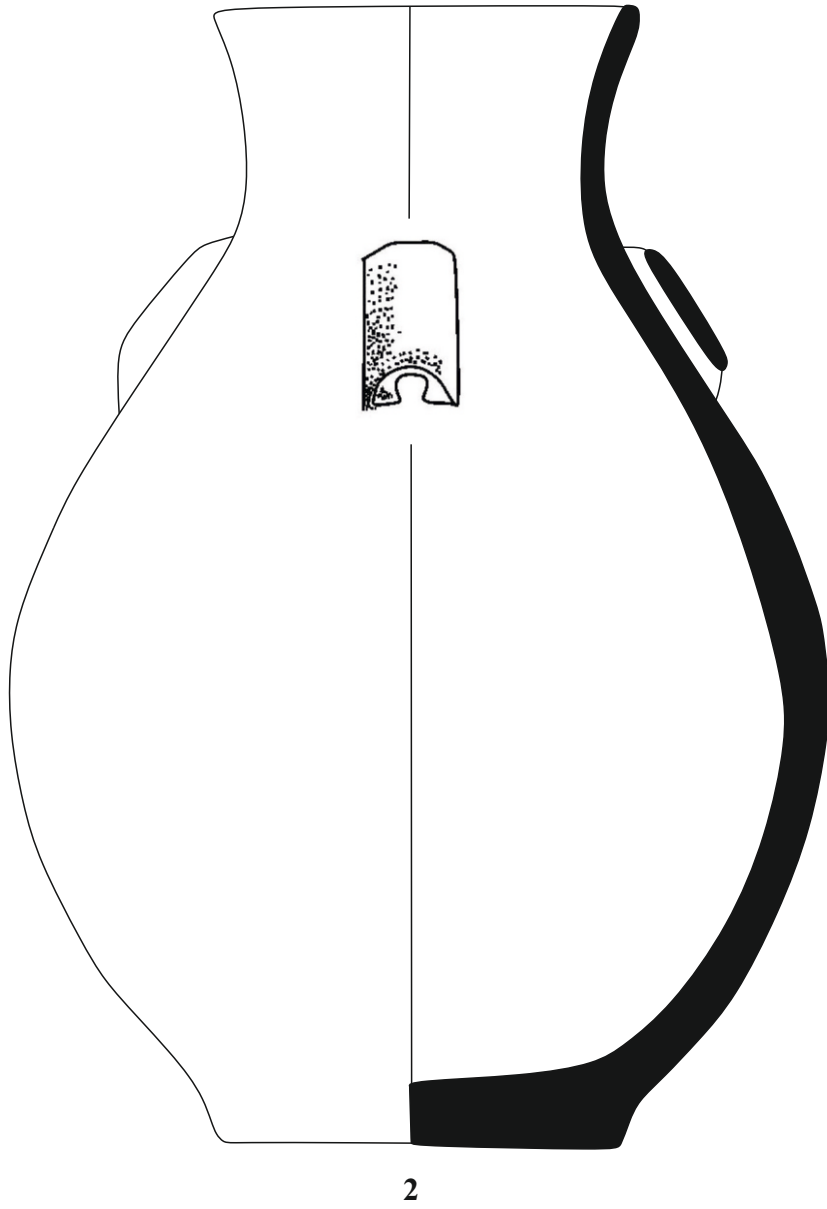
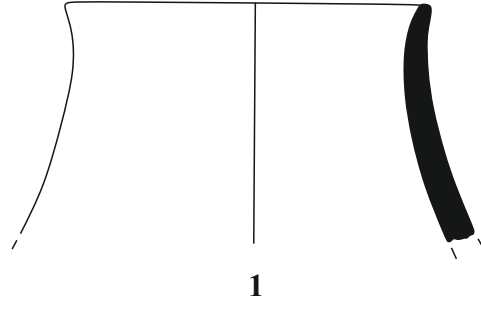

Form C 3 ENÇ Uzun Boyunlu Çömlekler

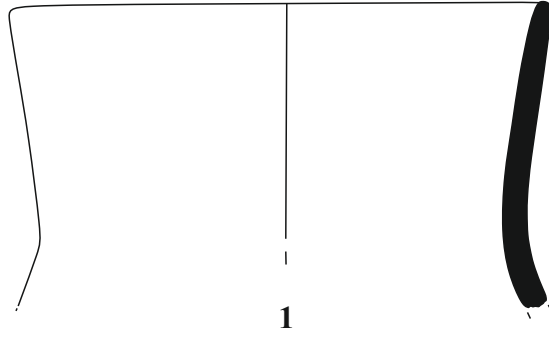

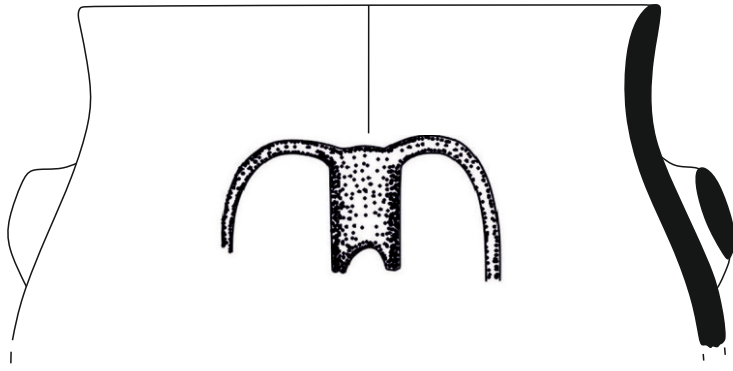

1

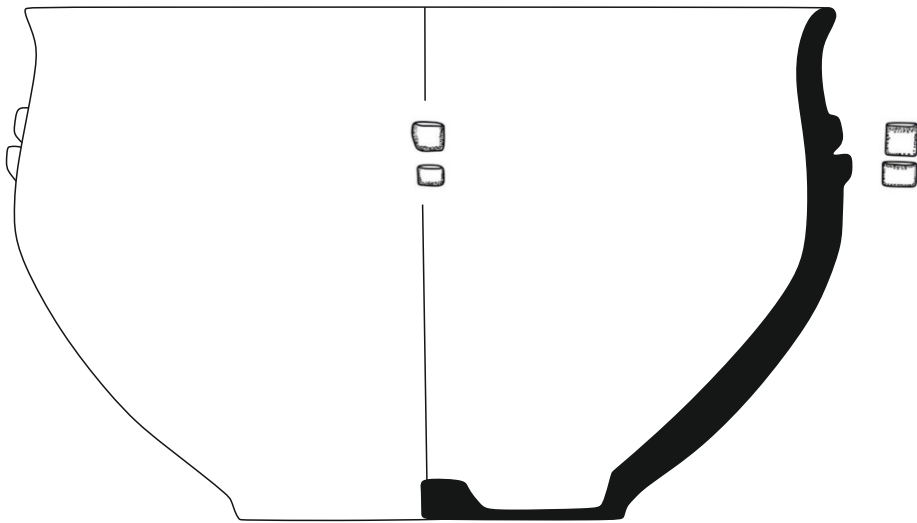
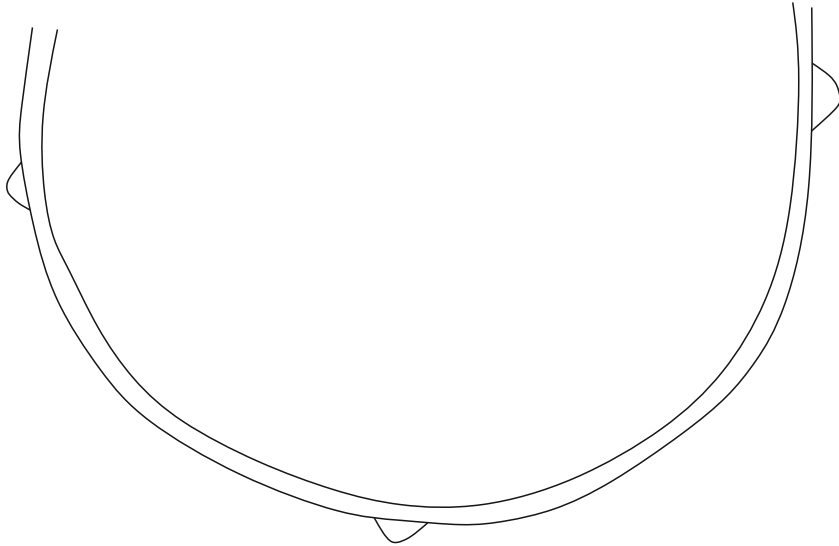

2



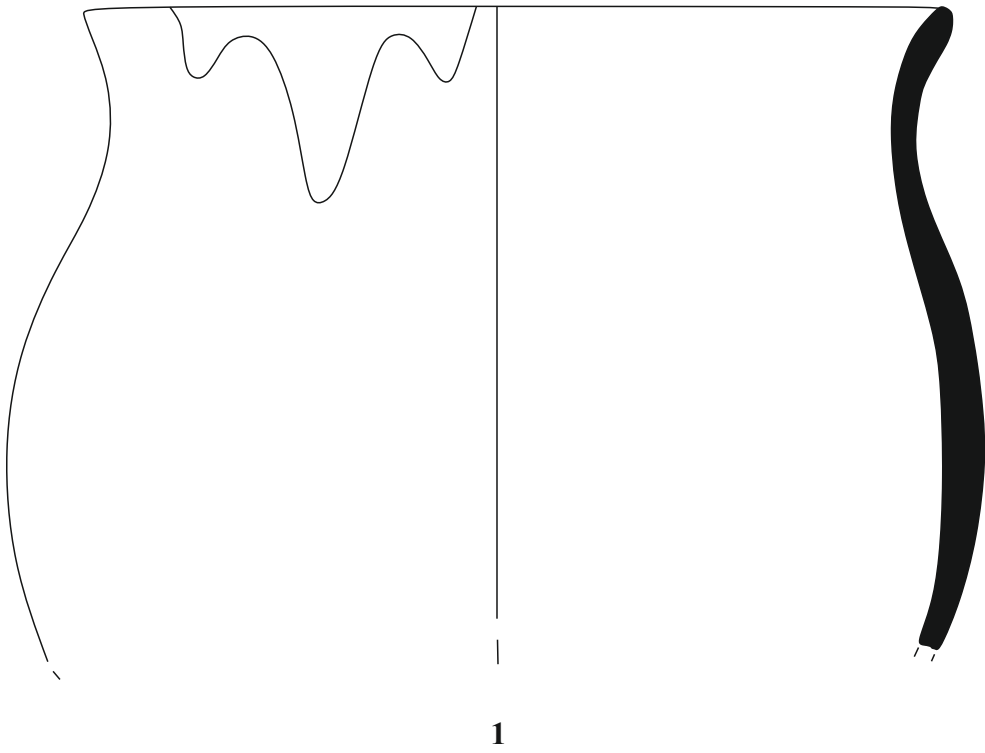

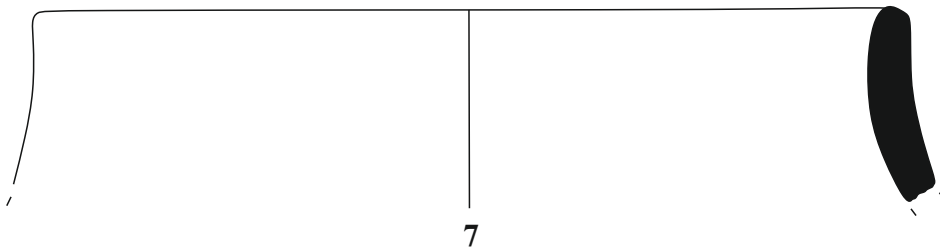
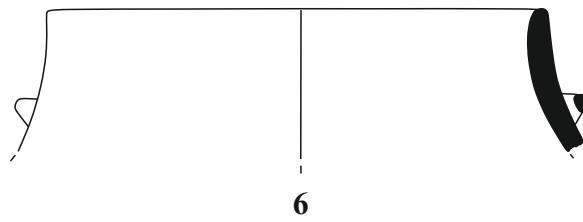
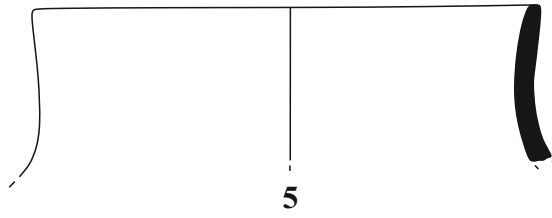
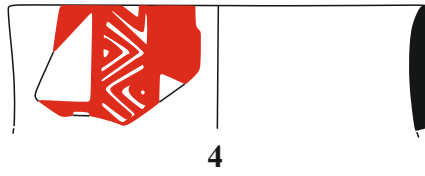
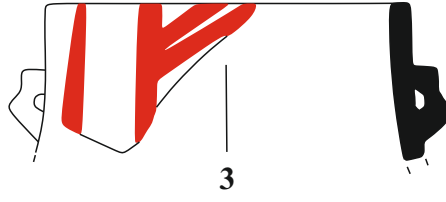
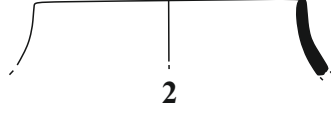
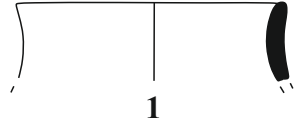

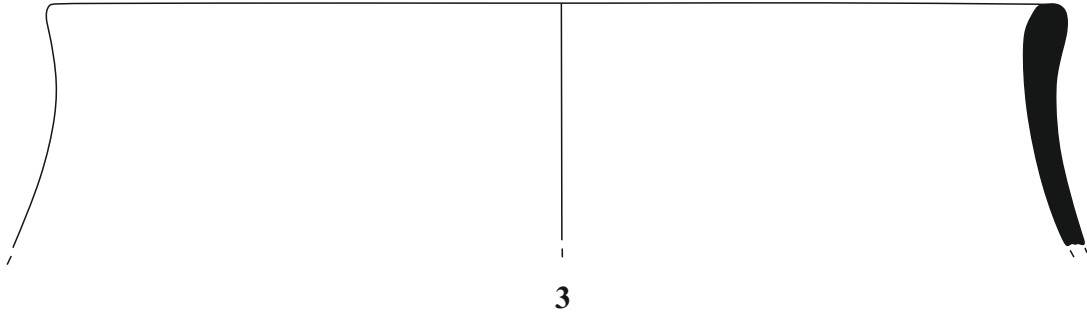
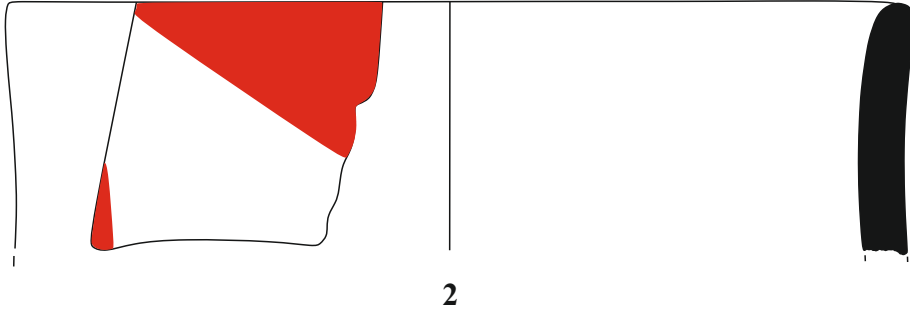
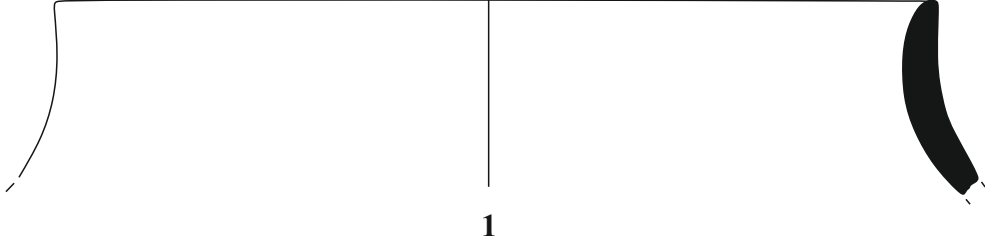

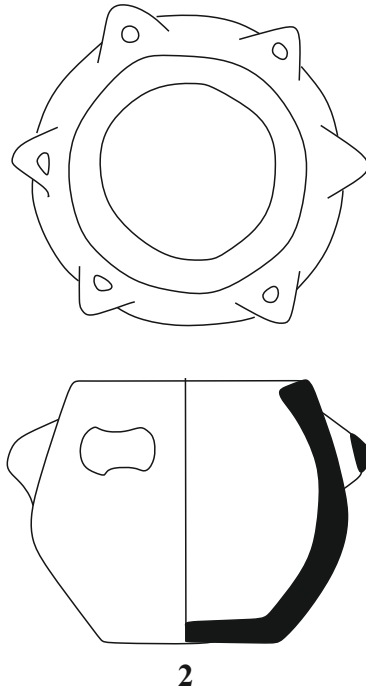
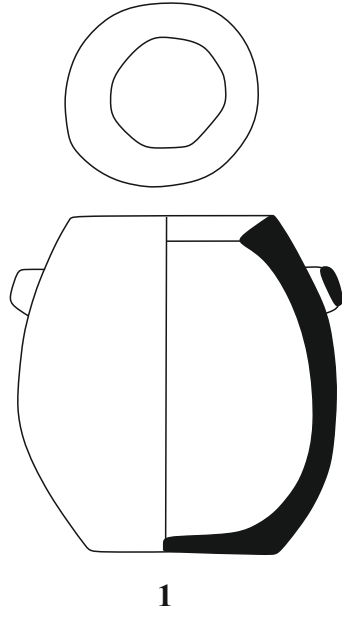

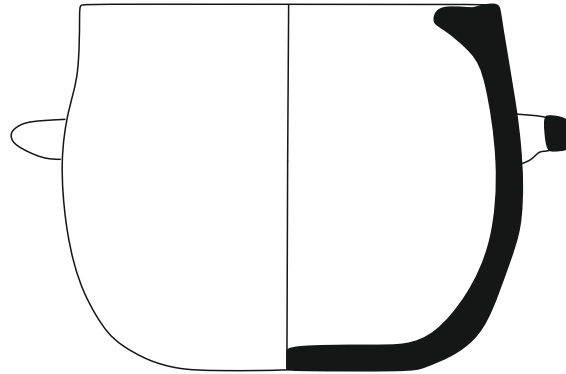
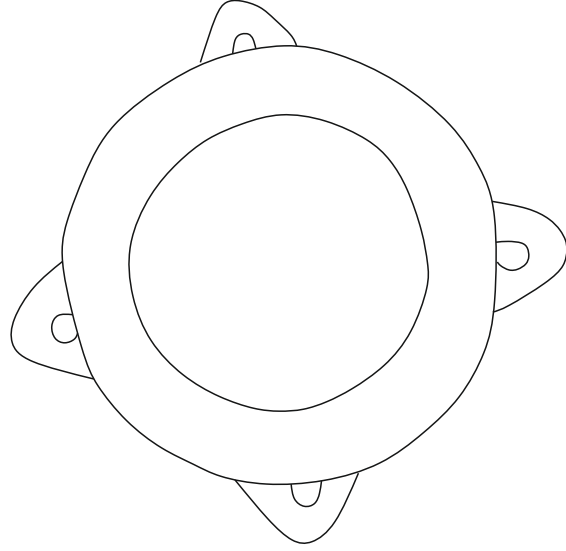

1



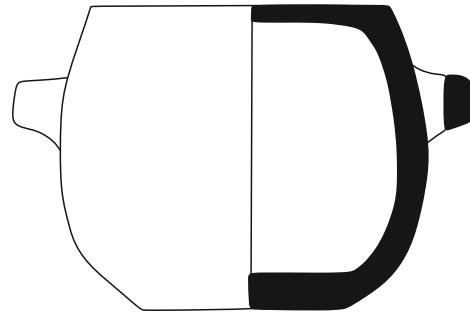
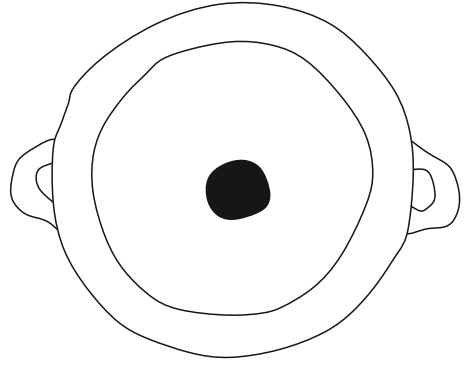

1



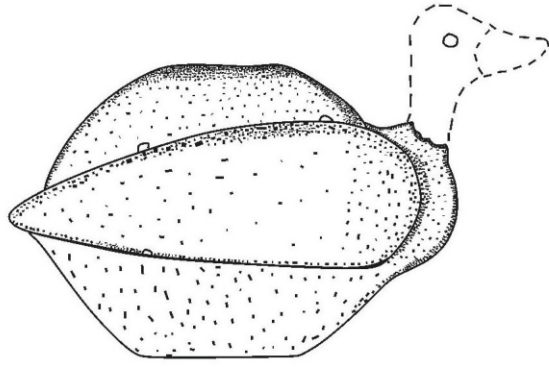

1

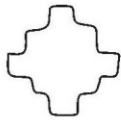
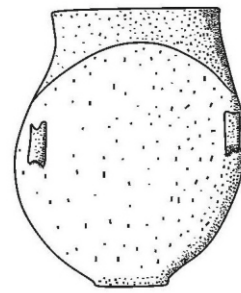
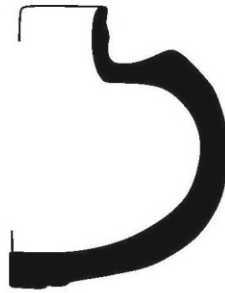
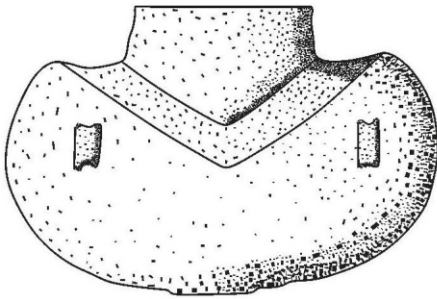

2



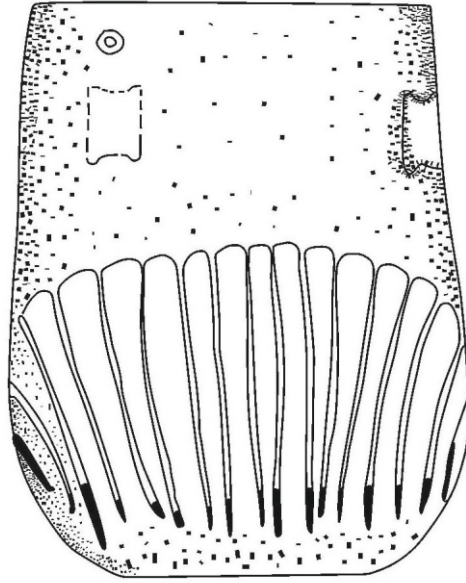

1

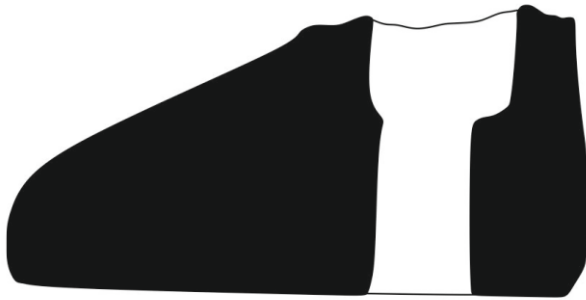

2





1

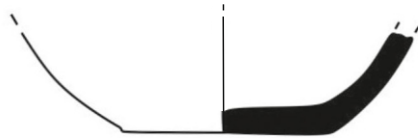

2



3

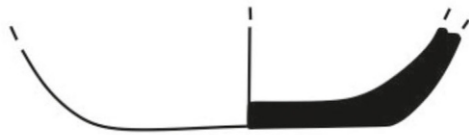

4



5

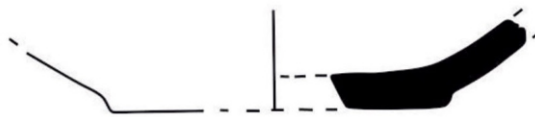

6



7

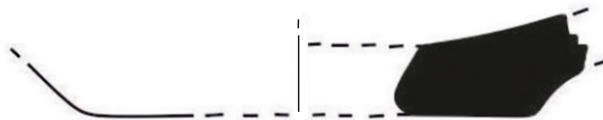

8



Form E1 ENÇ Düz Dipler

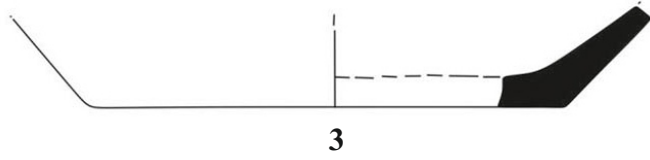
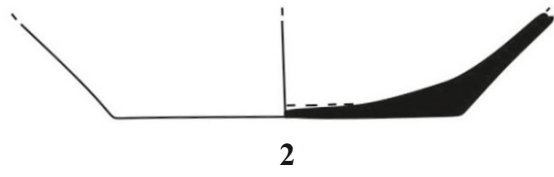

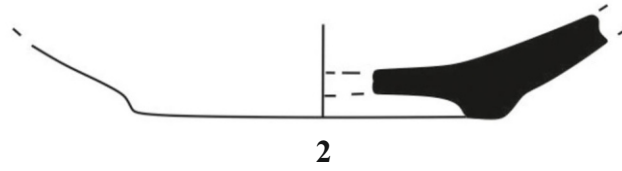
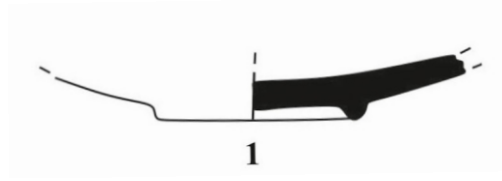

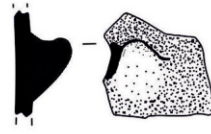

1

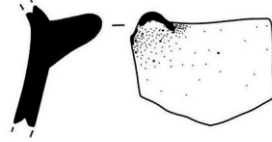

2

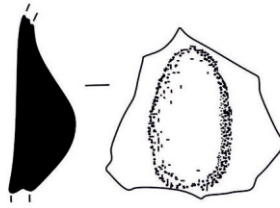

3

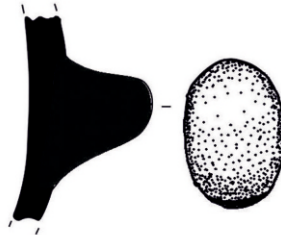

4

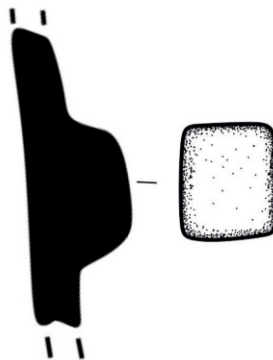

5



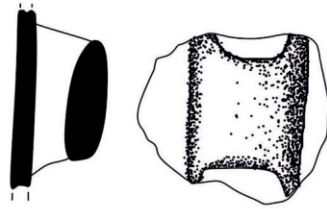

1

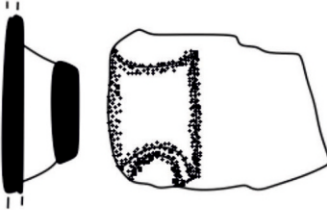

2

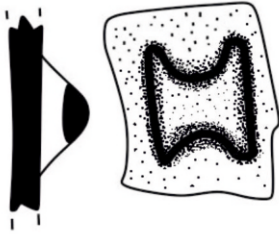

3

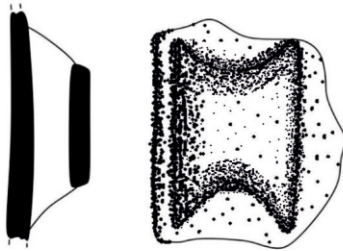

4

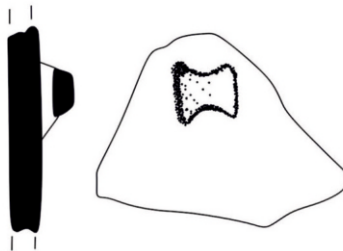

5



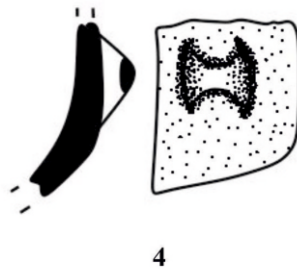
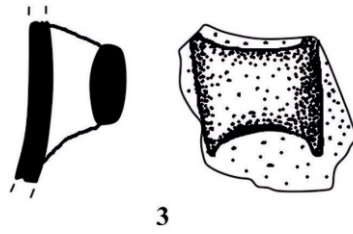
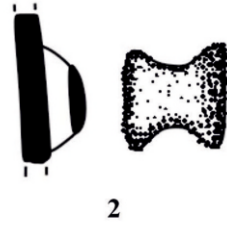
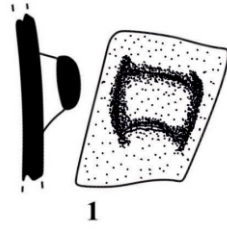

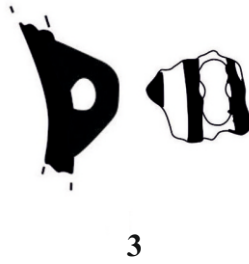
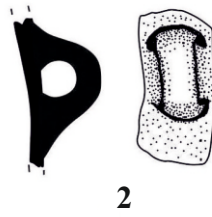
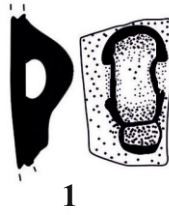

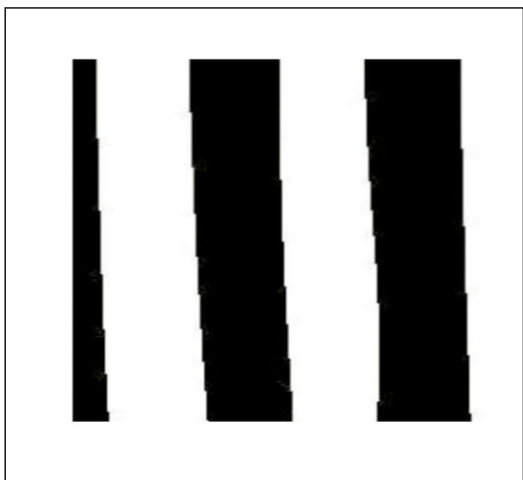

1

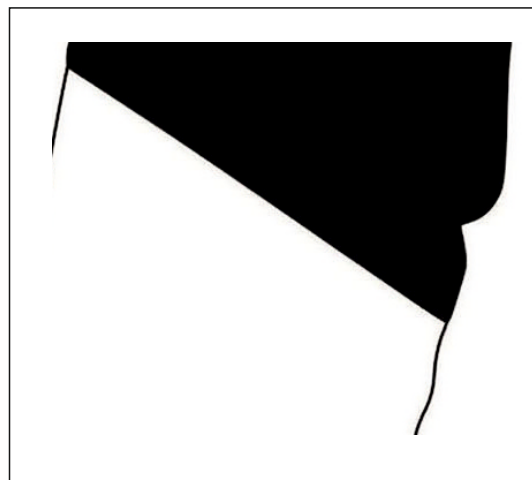

2

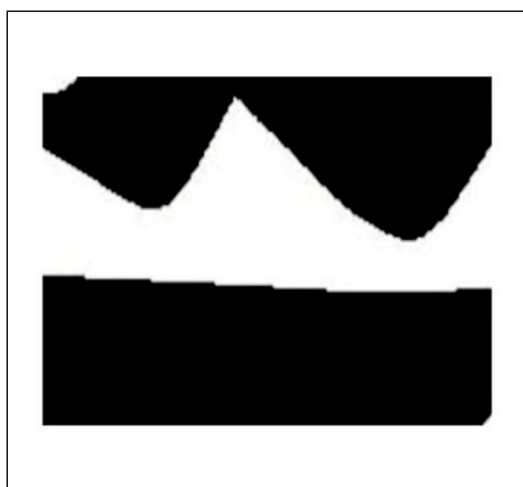

3

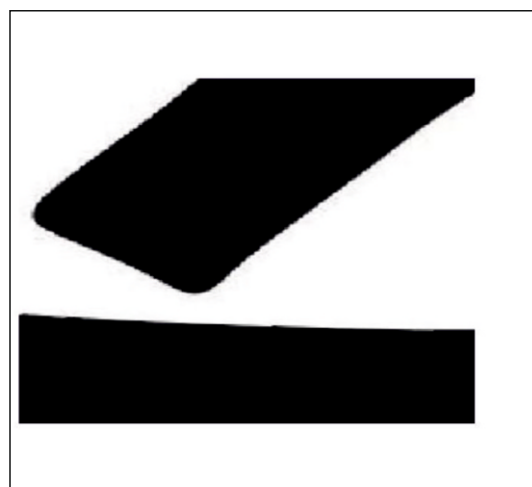

4

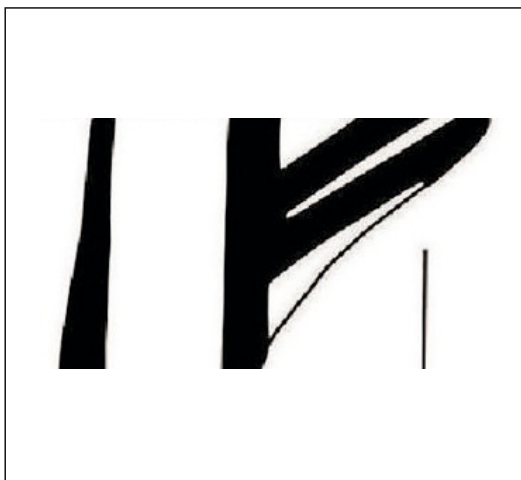

5



6

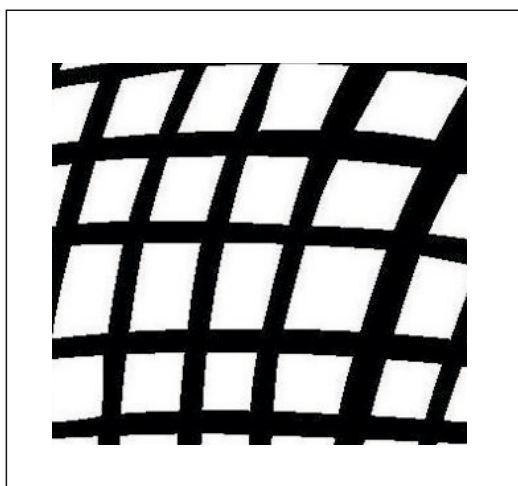

7

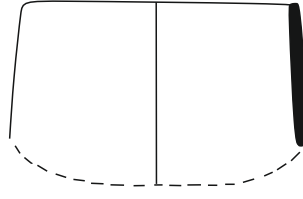

1

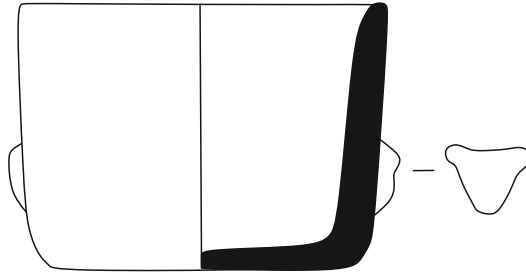

2

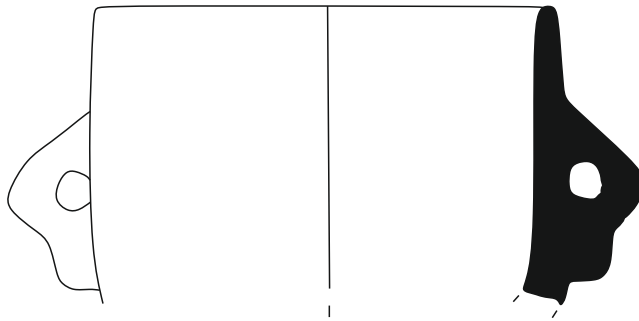

3

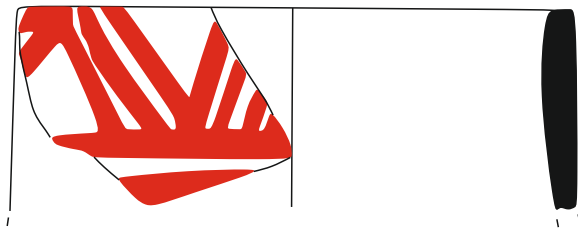

4

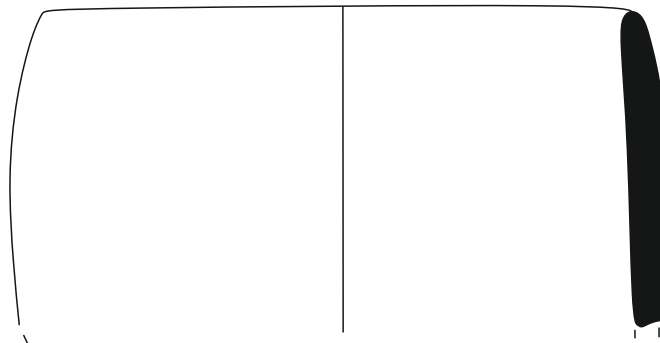

5



Form A 1 GNÇ Dik Kenarlı Kaseler

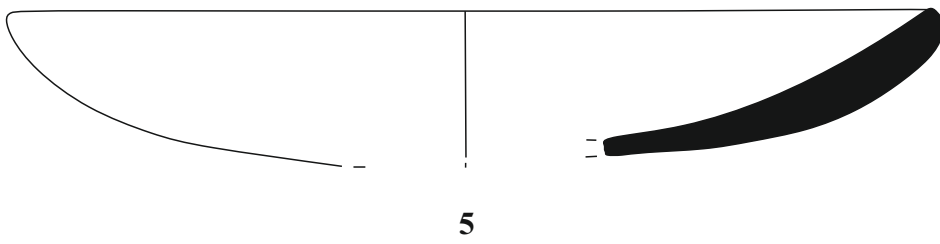
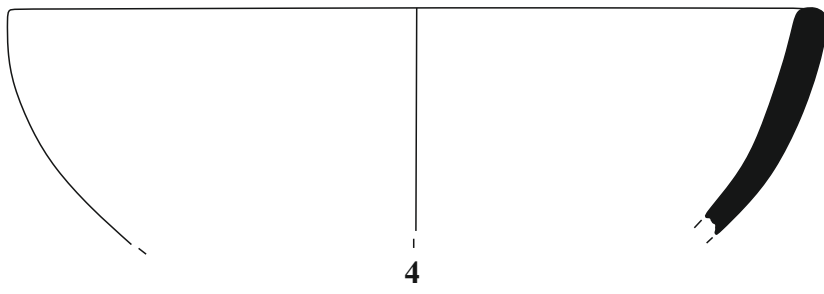
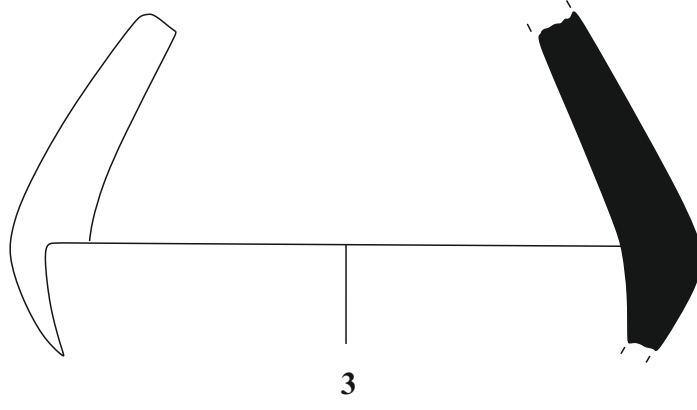
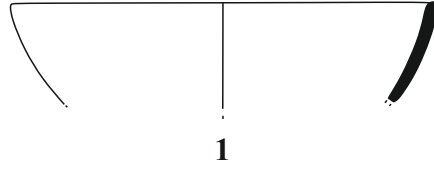

Form A 2 GNC Yayvan Kaseler

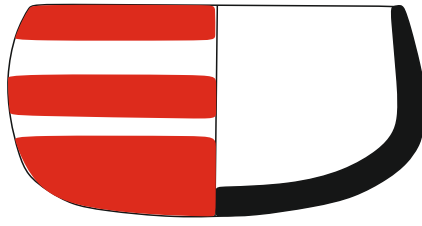

1

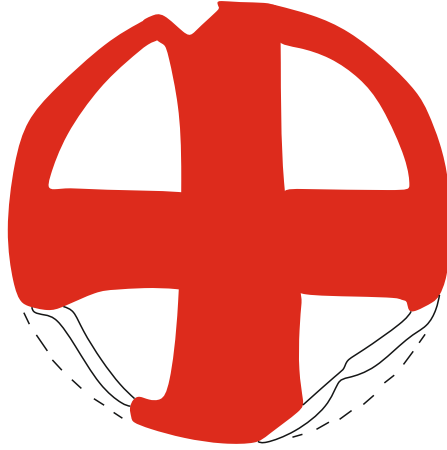

2



3

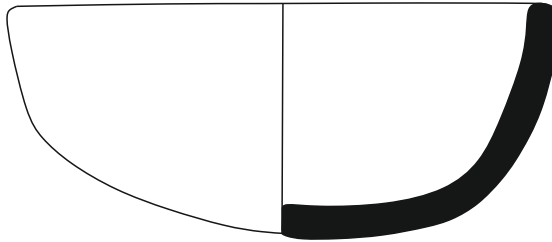

4

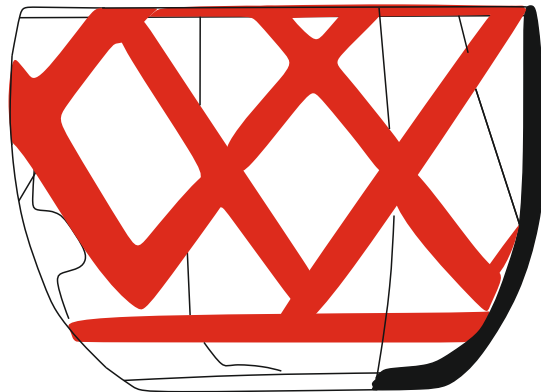

Form A 3 GNC Basit Profilli Kaseler

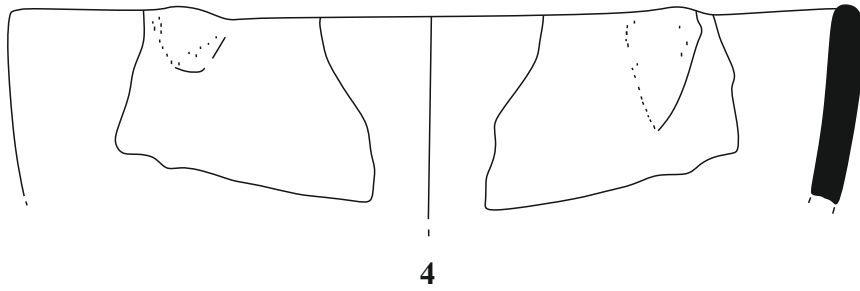
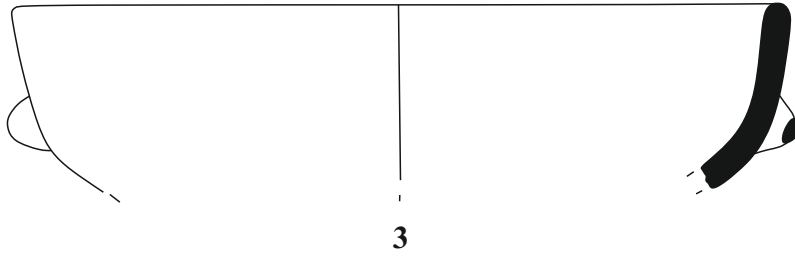
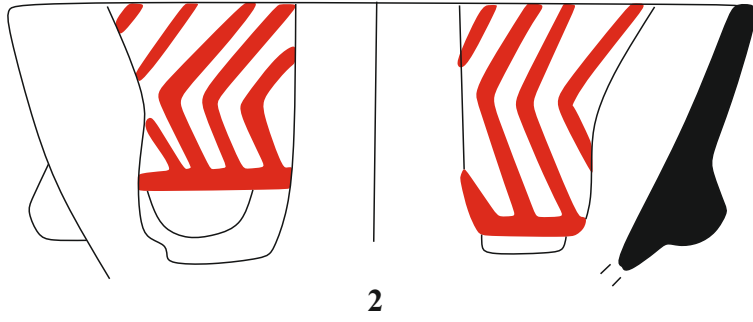
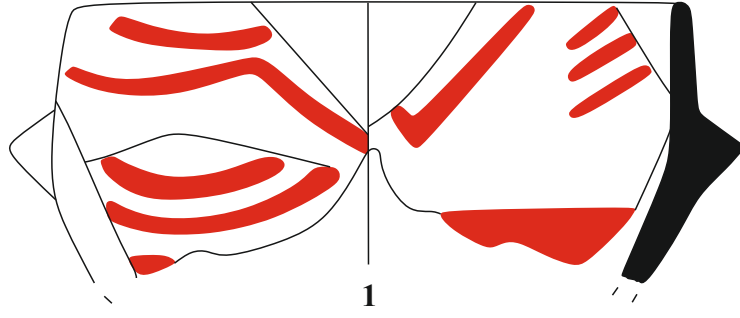

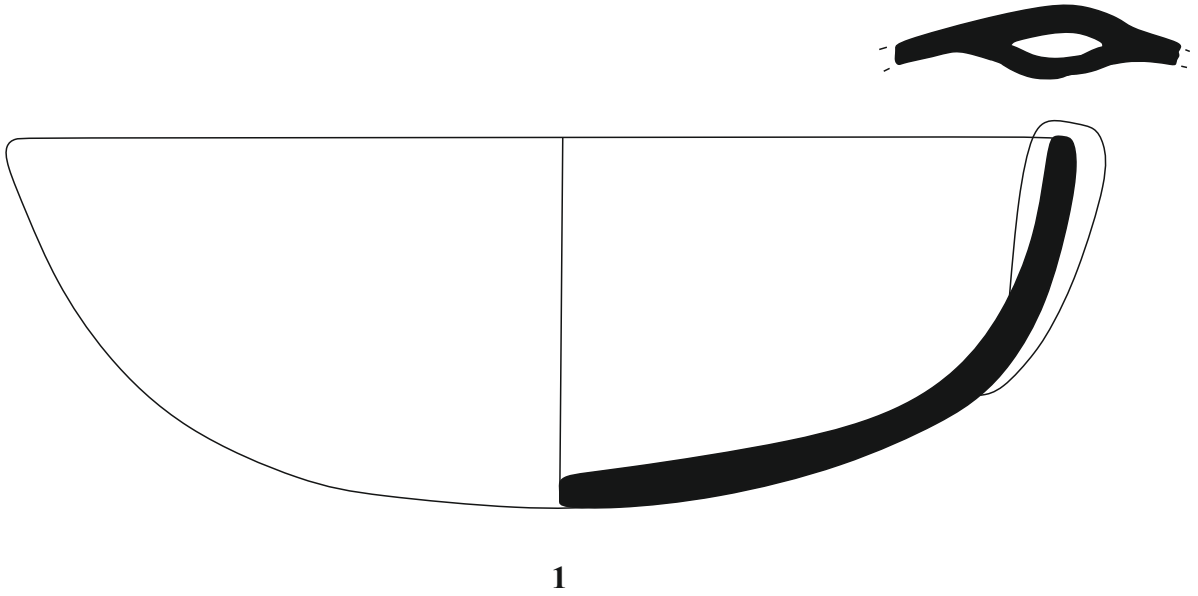

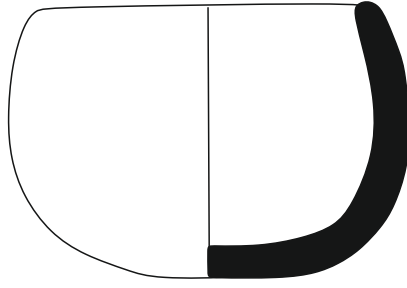

1

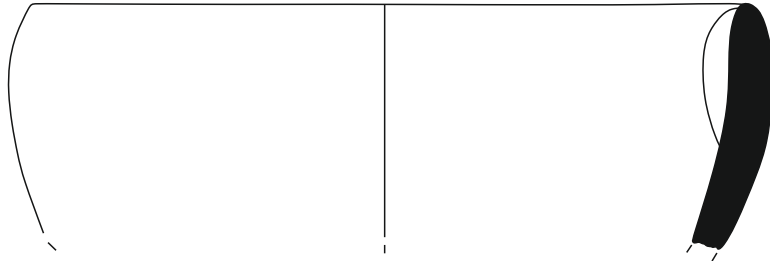

2

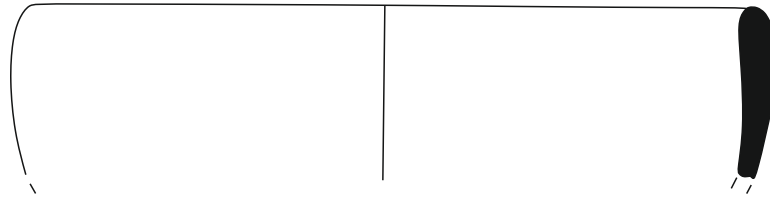

3

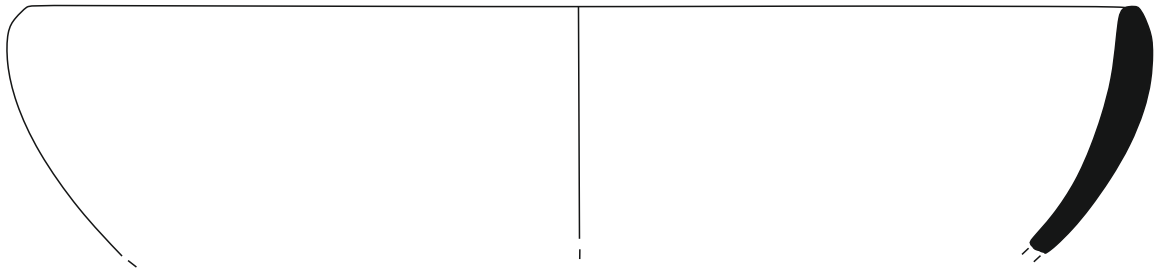

4



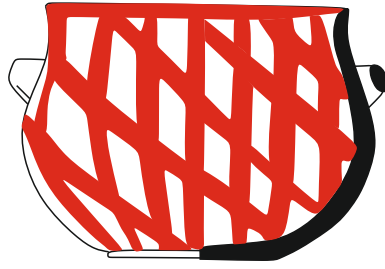

1

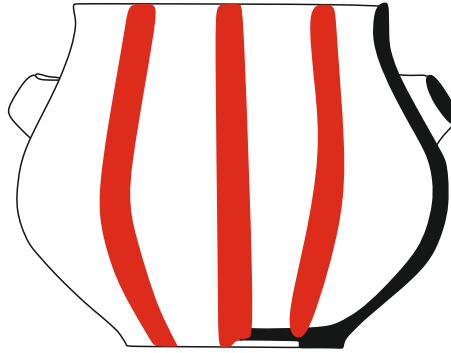

2

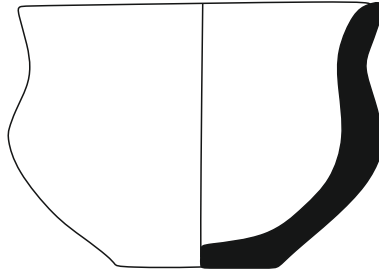

3

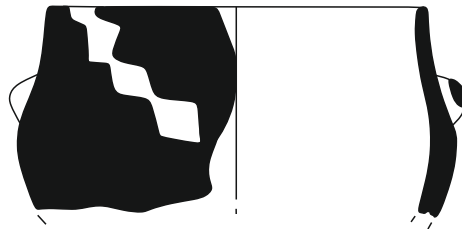

4

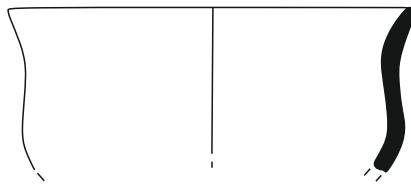

5



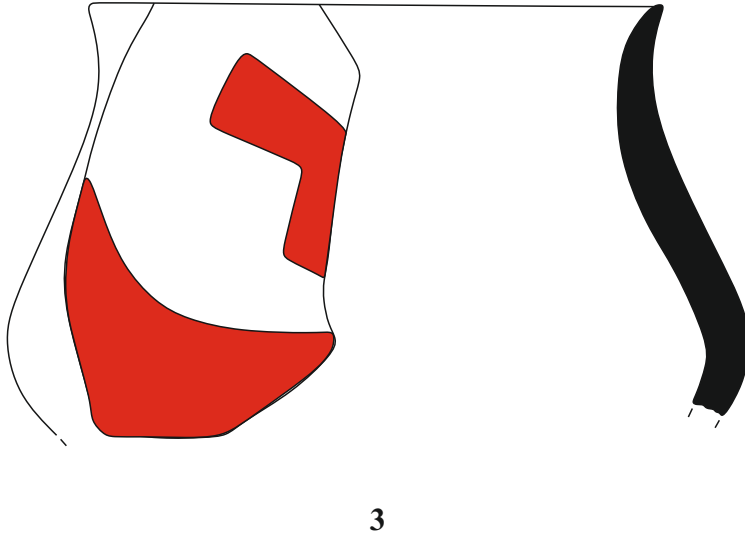
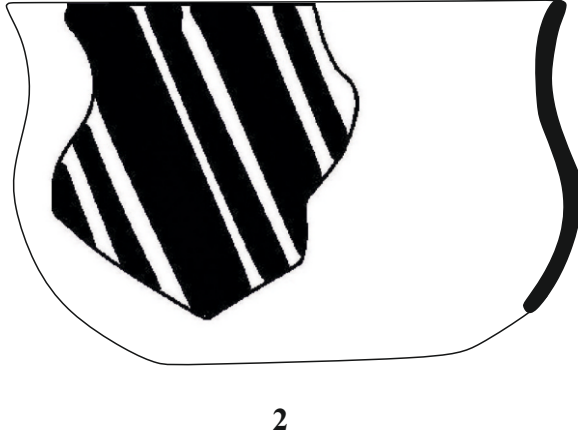
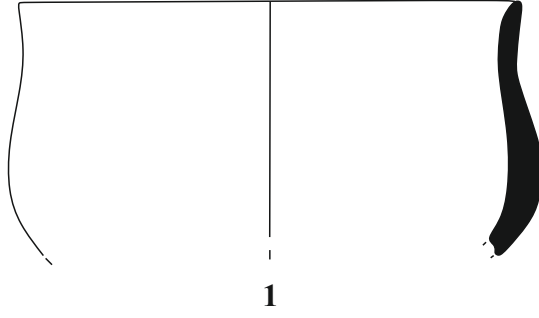

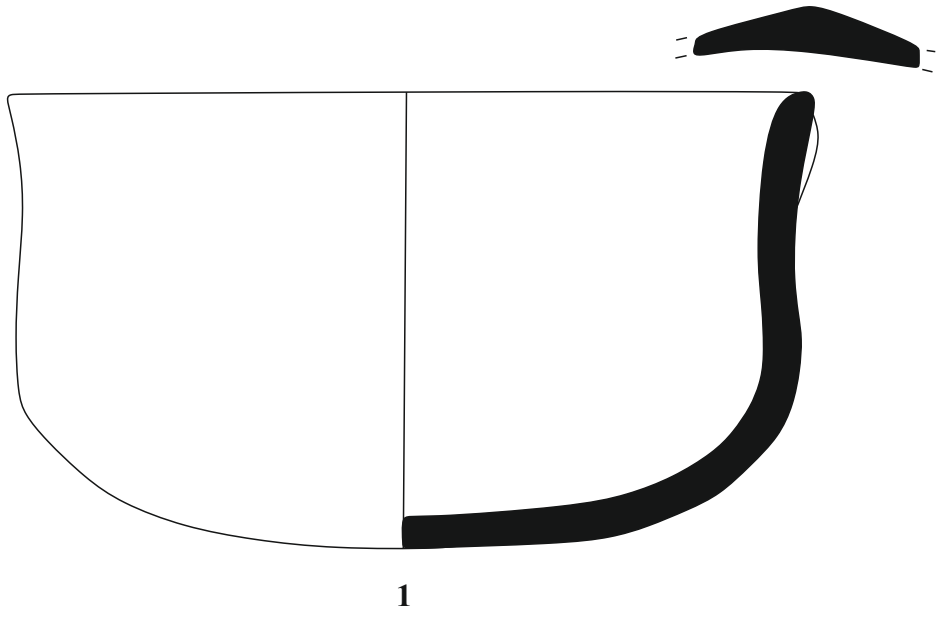

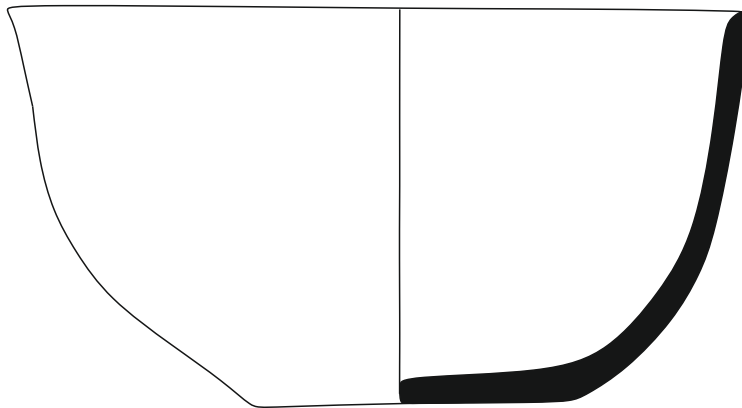
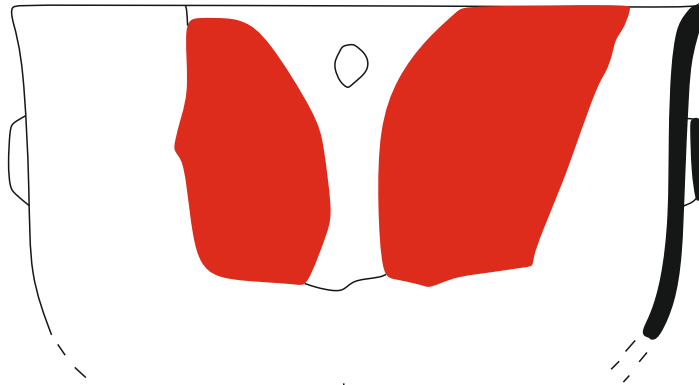
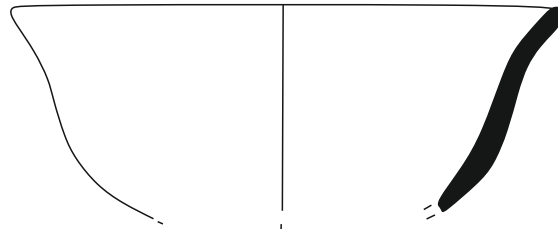
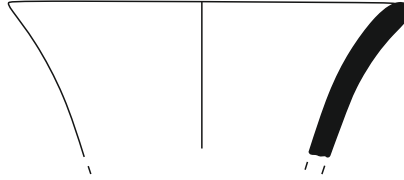
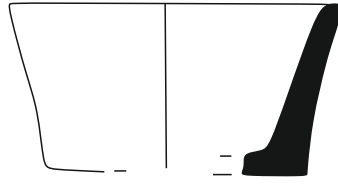

Form A 6 GNÇ Dışa Açılan Ağız Kenarlı Kaseler

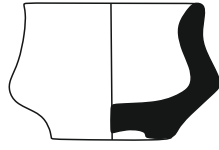

1

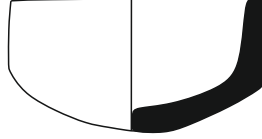

2



3

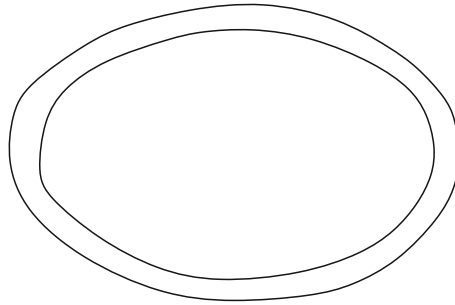

4

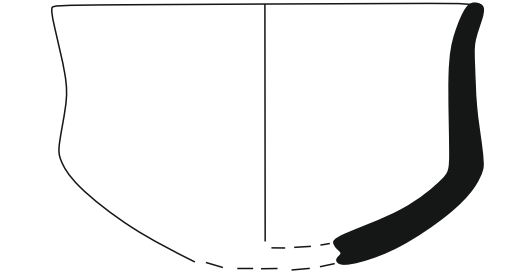

5



Form A 7 GNÇ Omurgalı Kaseler

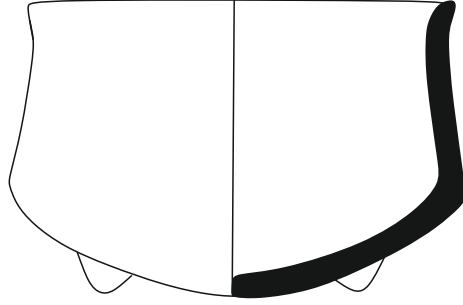

1

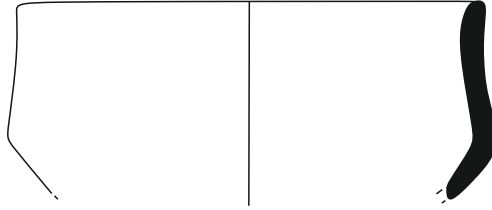

2



3

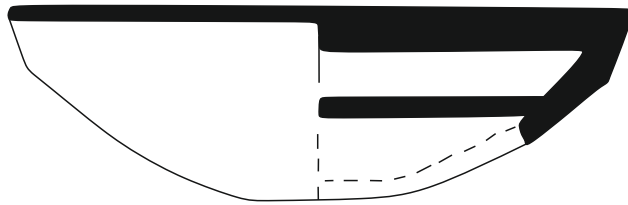

4



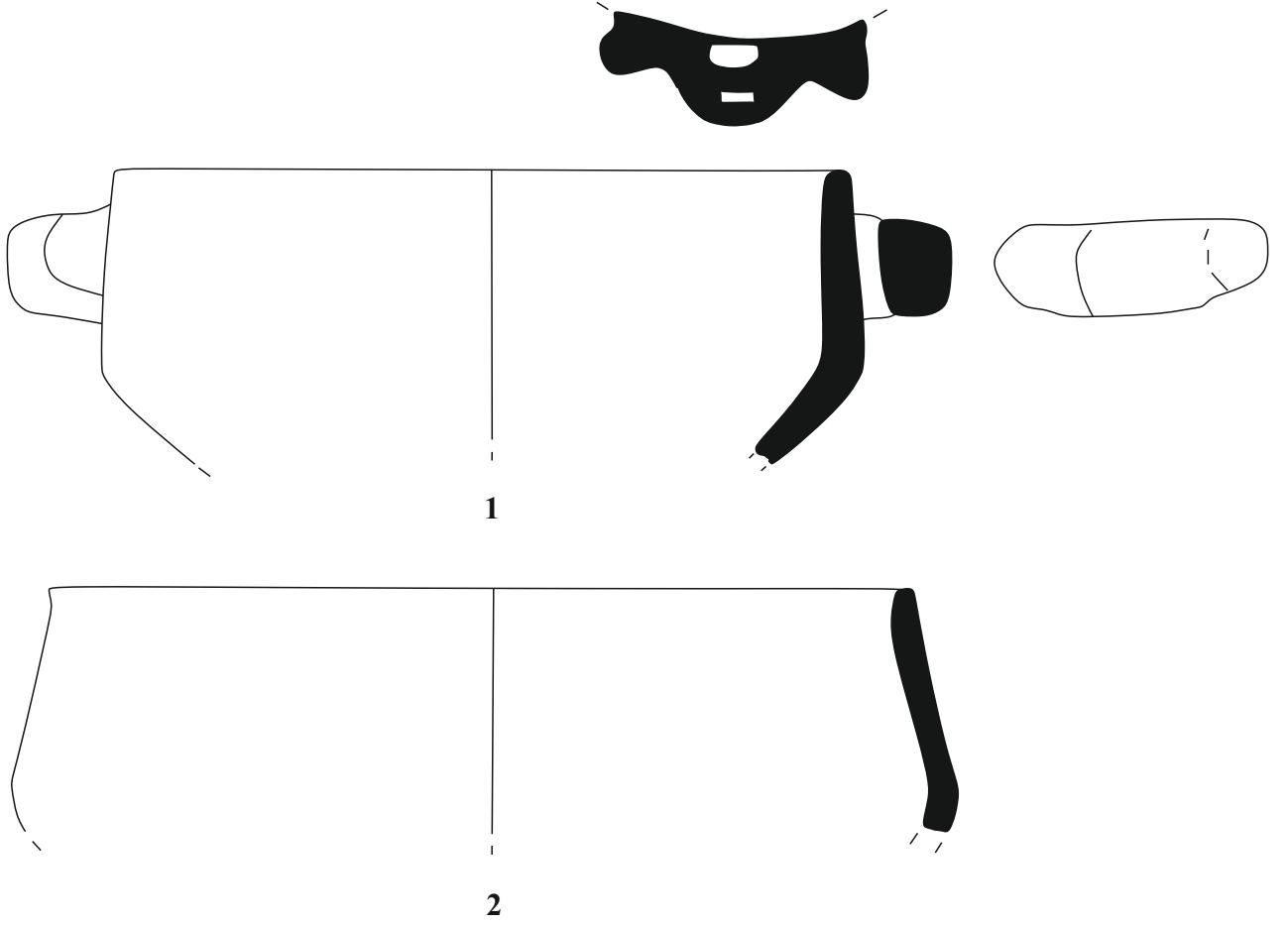

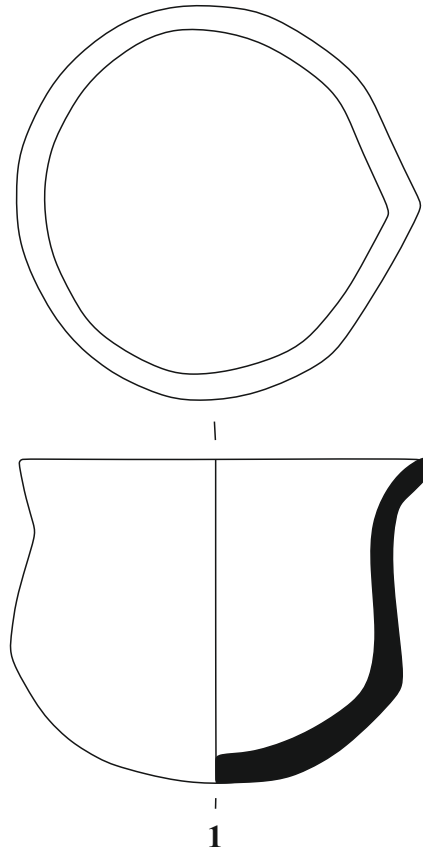

Form A 8 GNÇ Ağı Akıtacaklı Kaseler

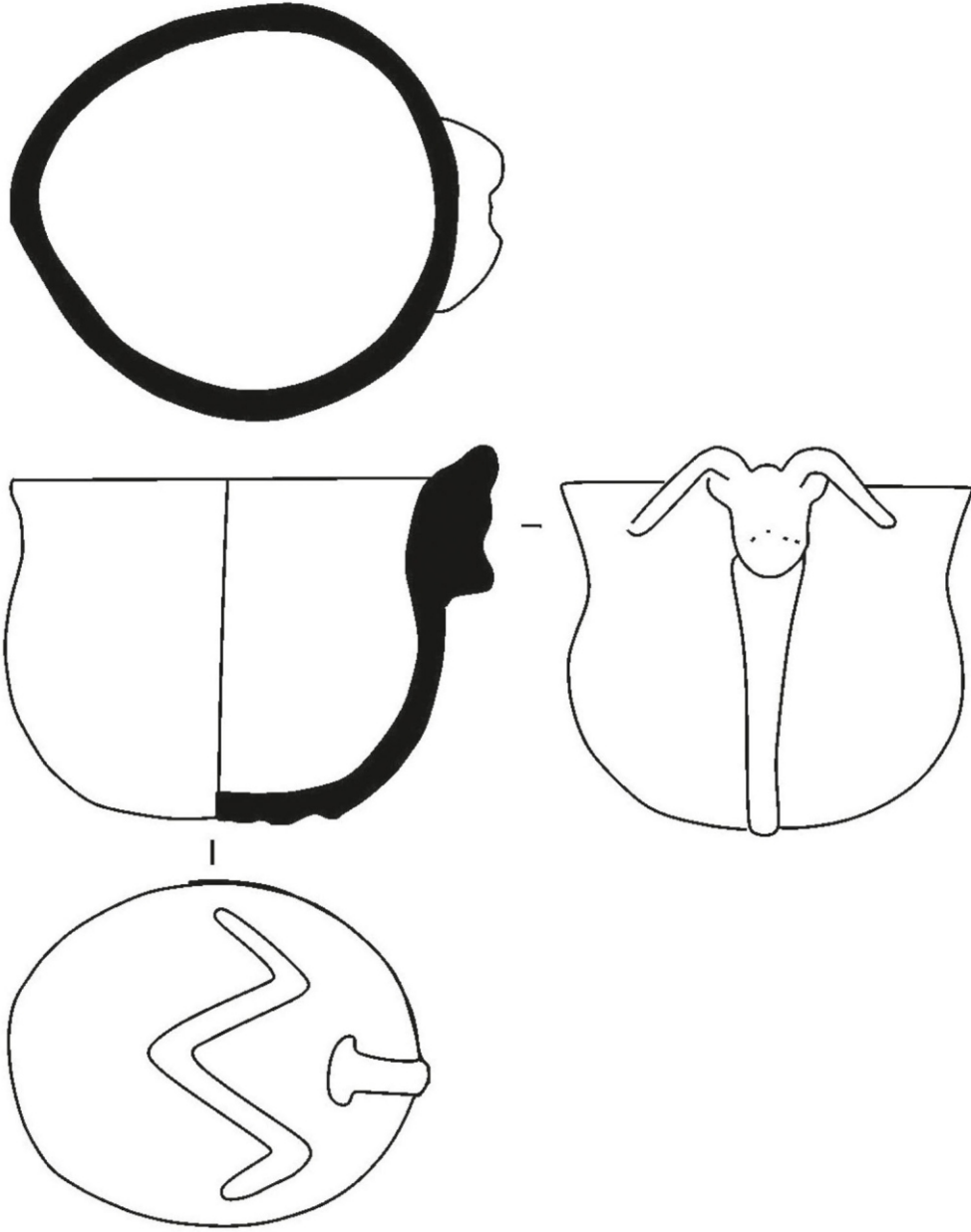

Form A8 GNÇ Ağı Akıtacaklı Kaseler



1



2

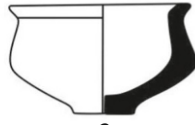

3



4



5



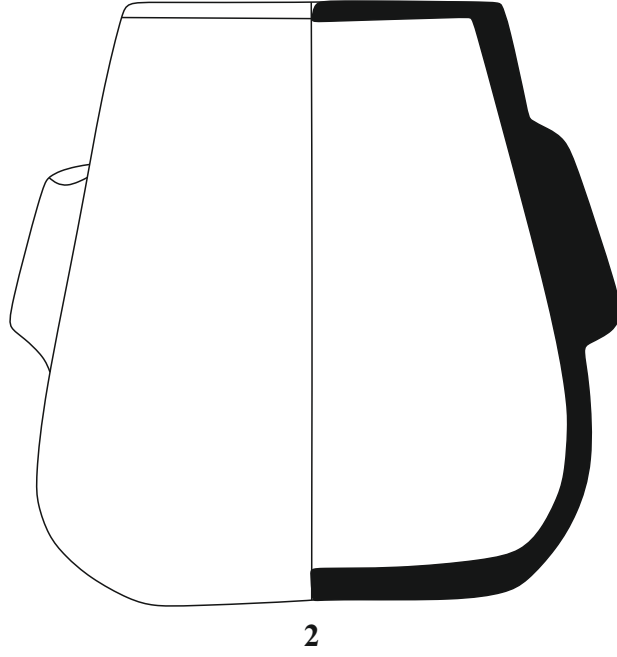
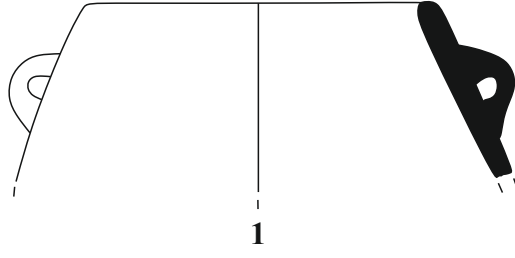

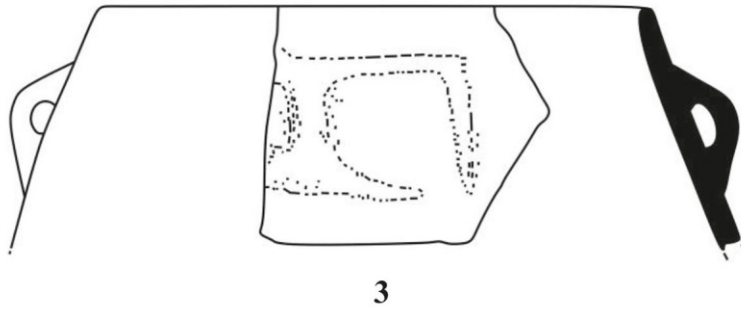
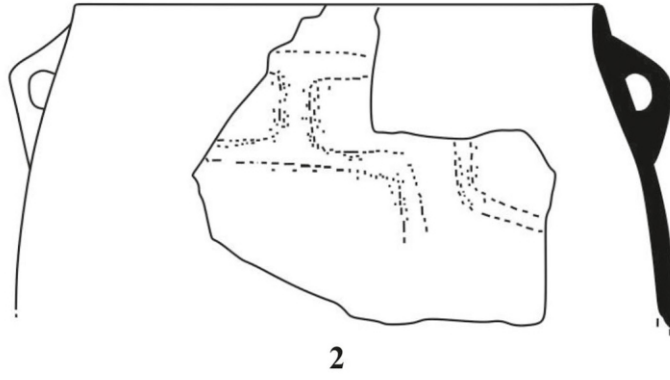
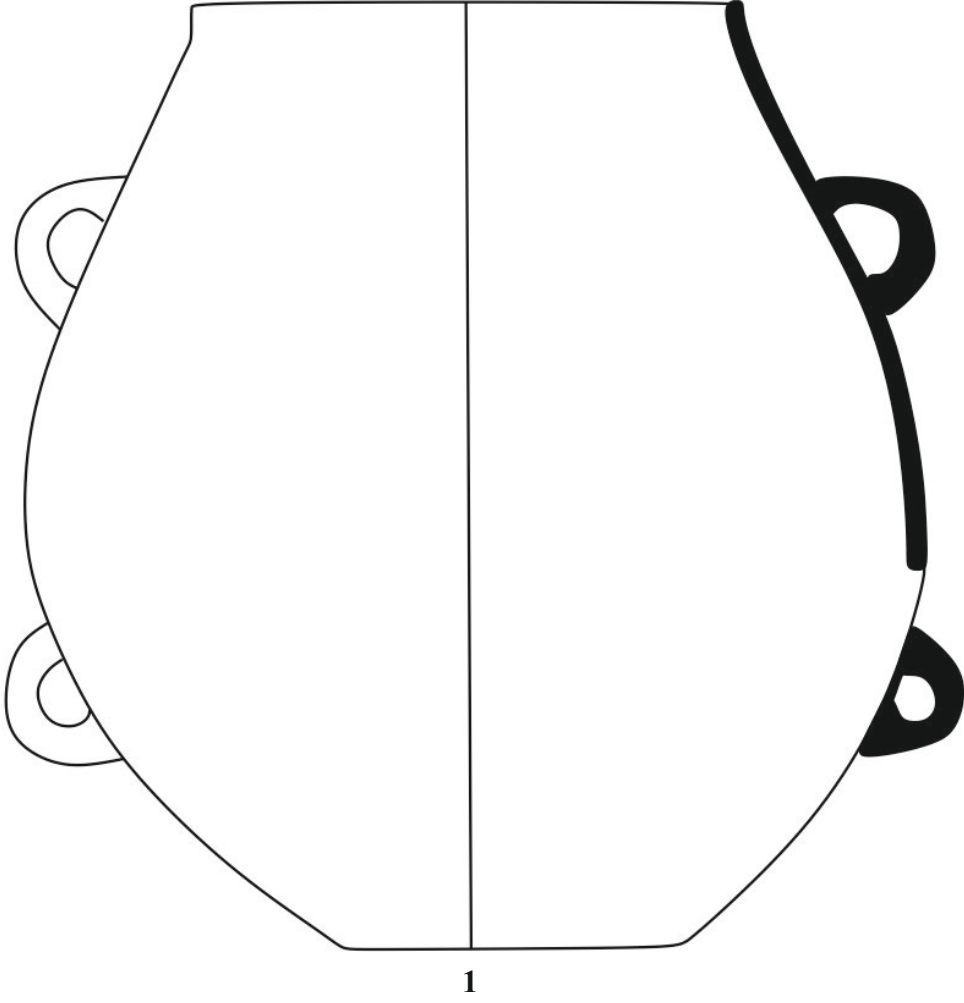

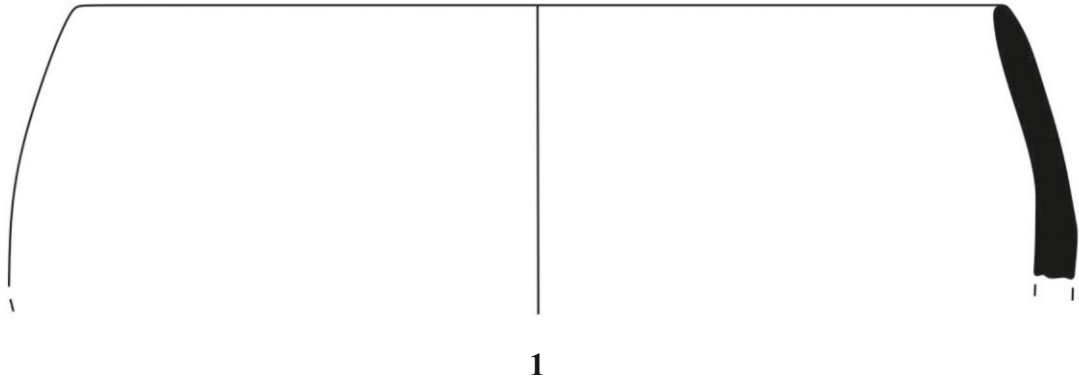

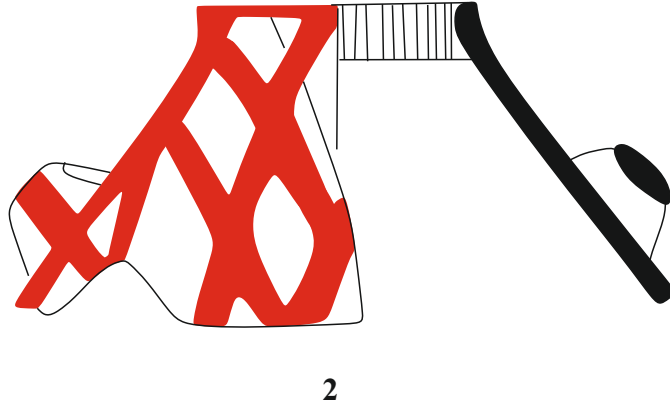
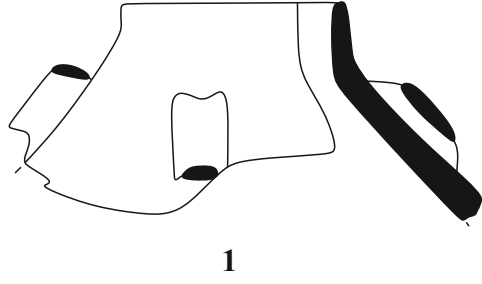



1

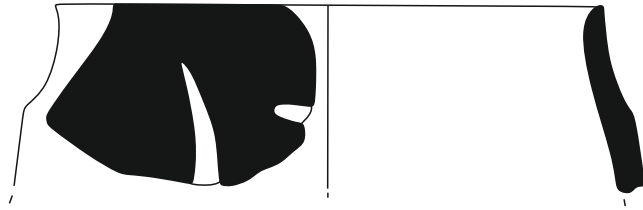

2

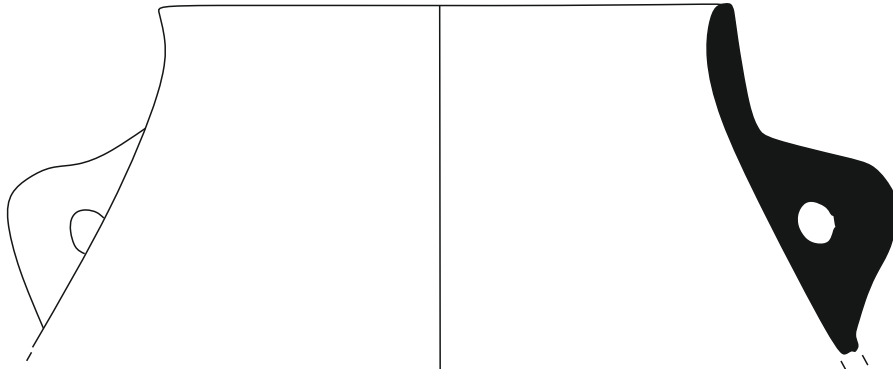

3



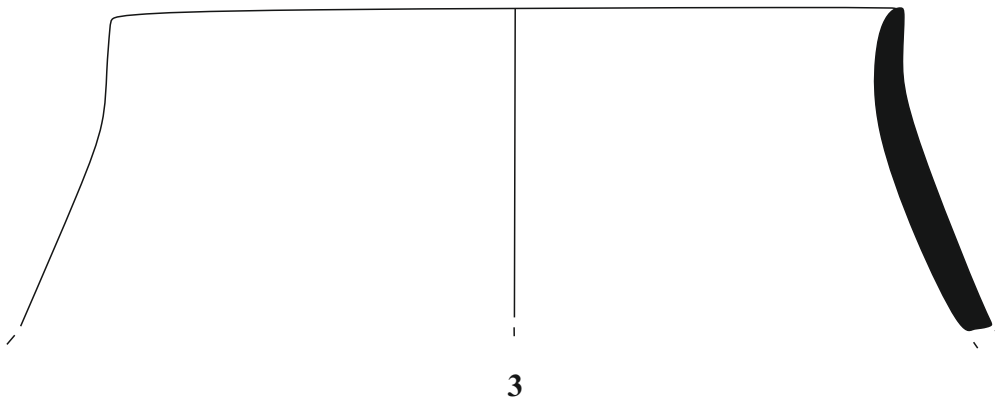
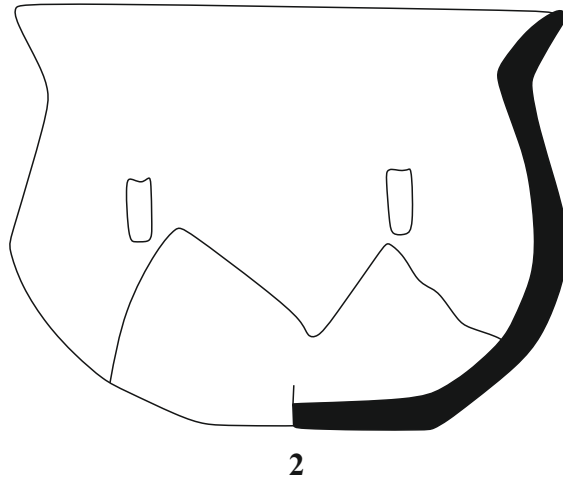
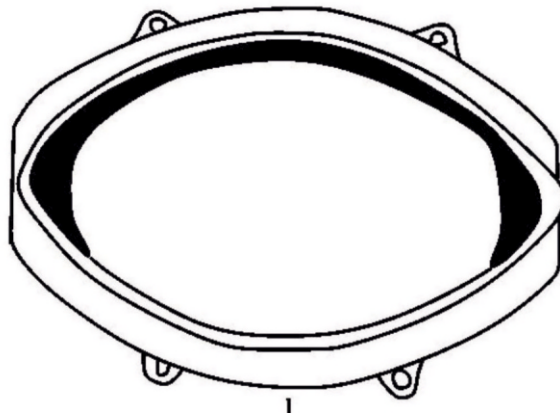
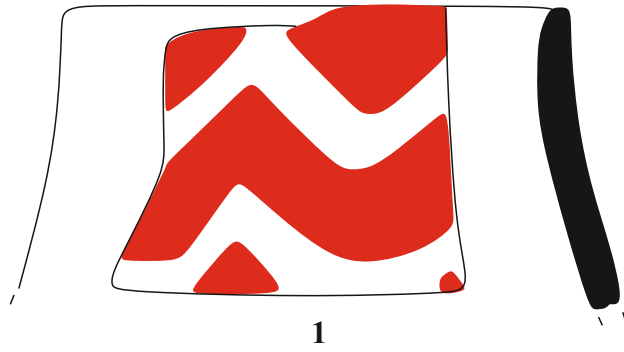

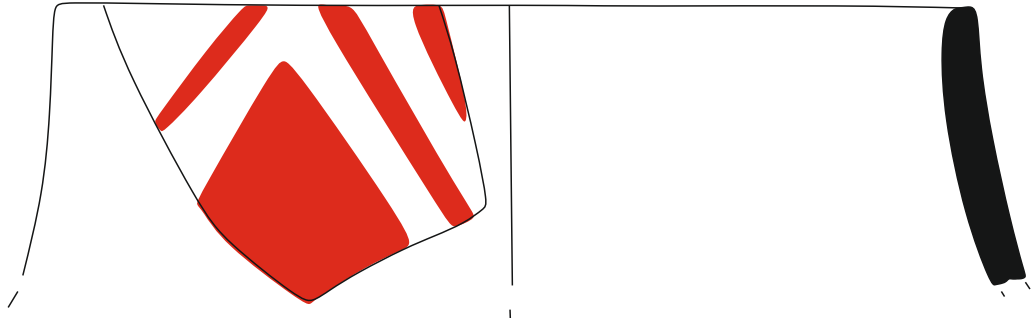

1

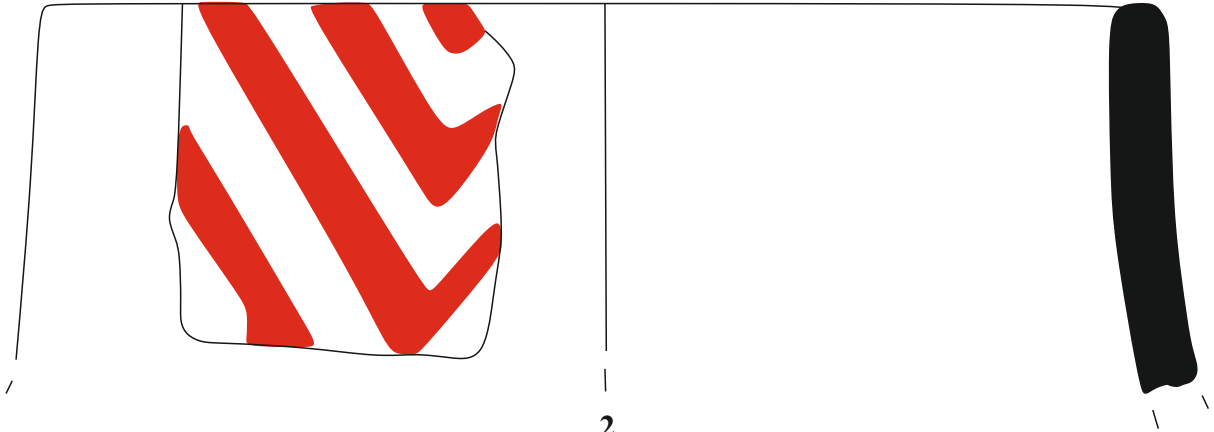

2



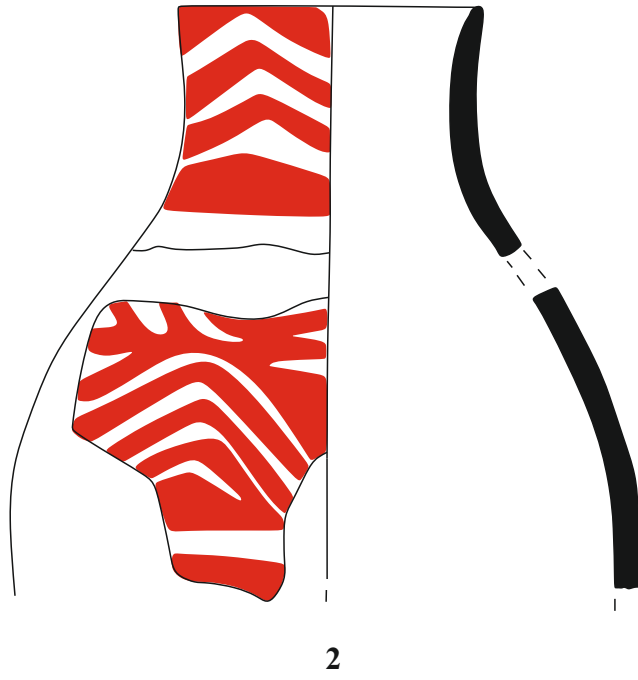
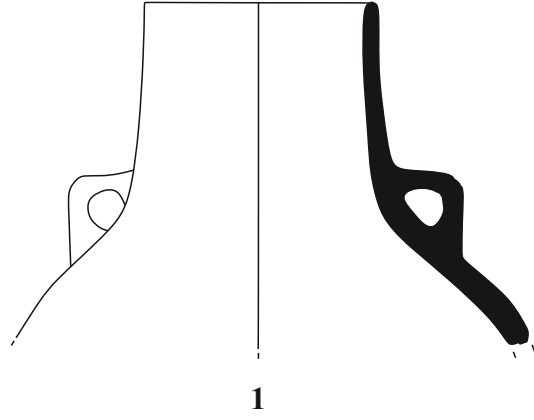

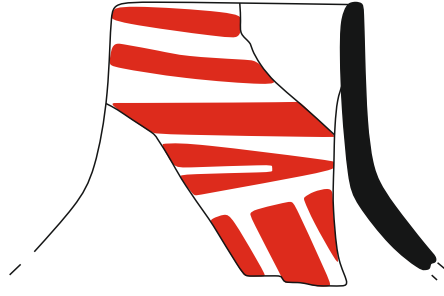

1

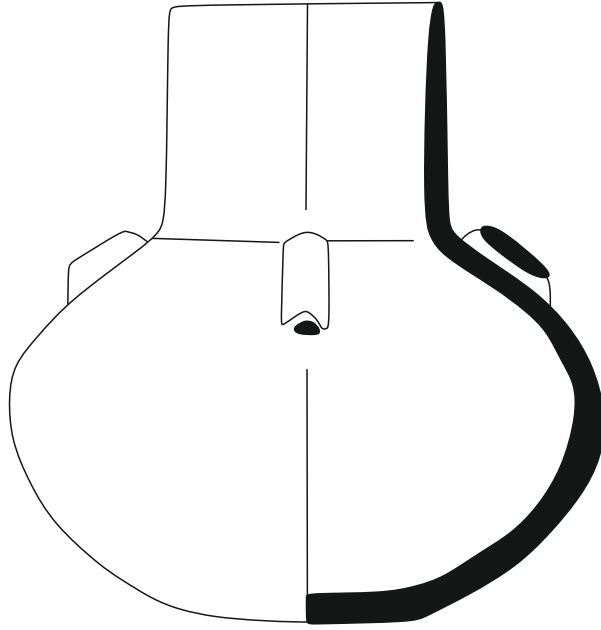

2

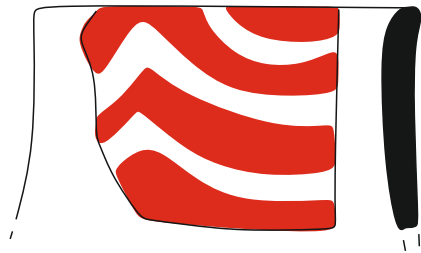

3



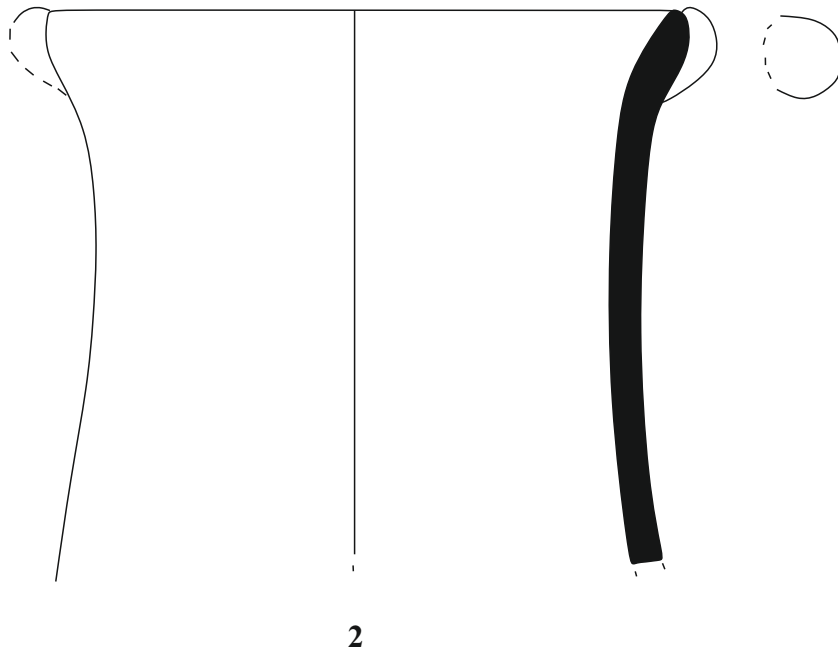
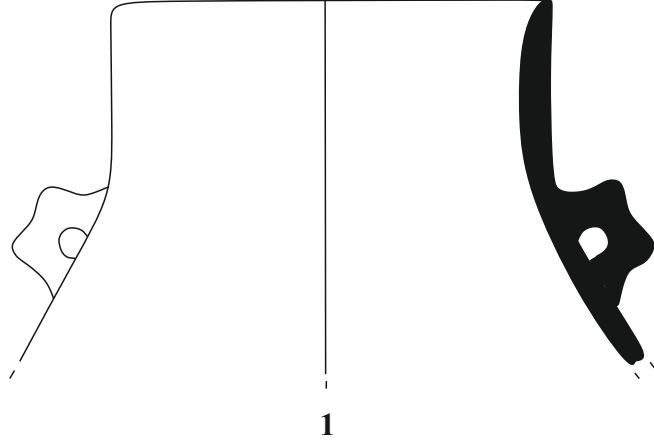

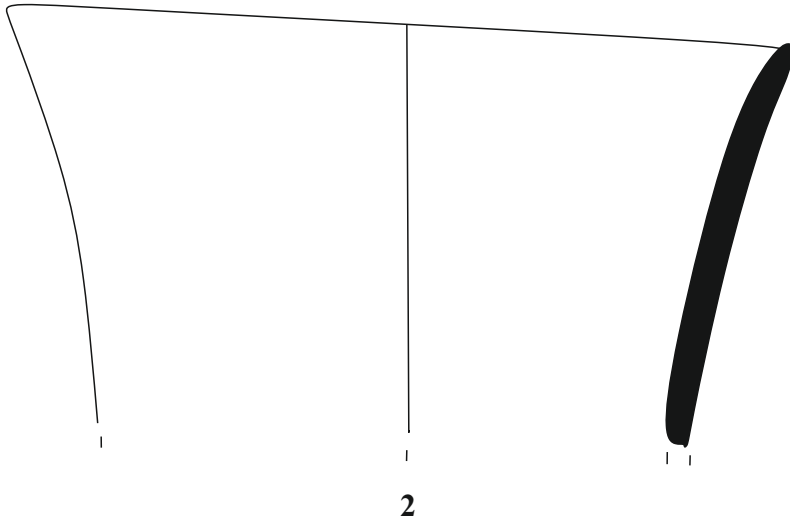
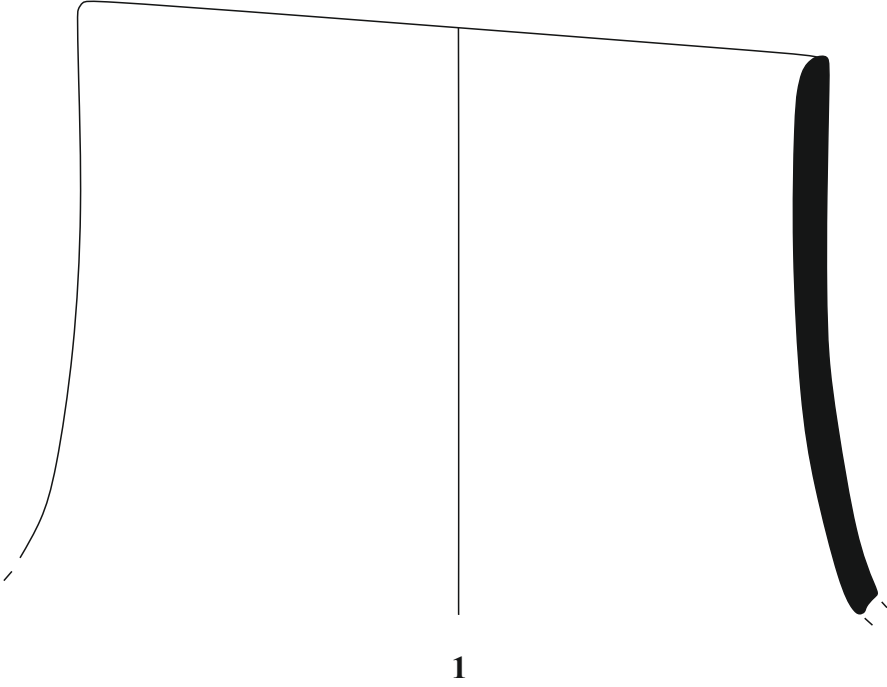

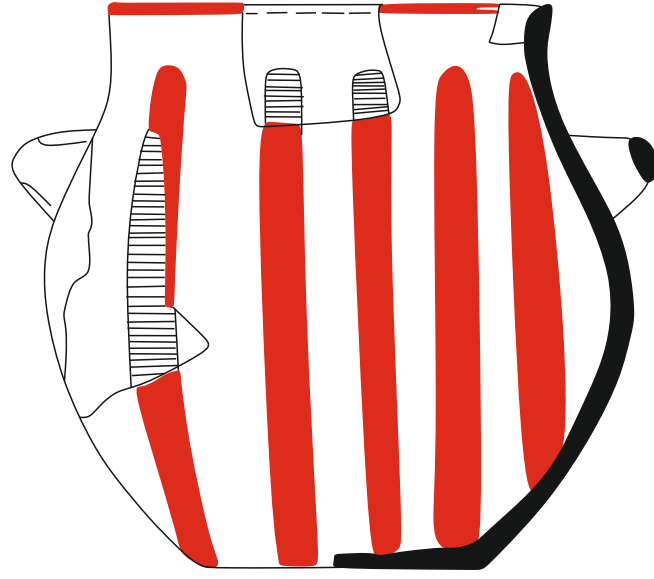

1

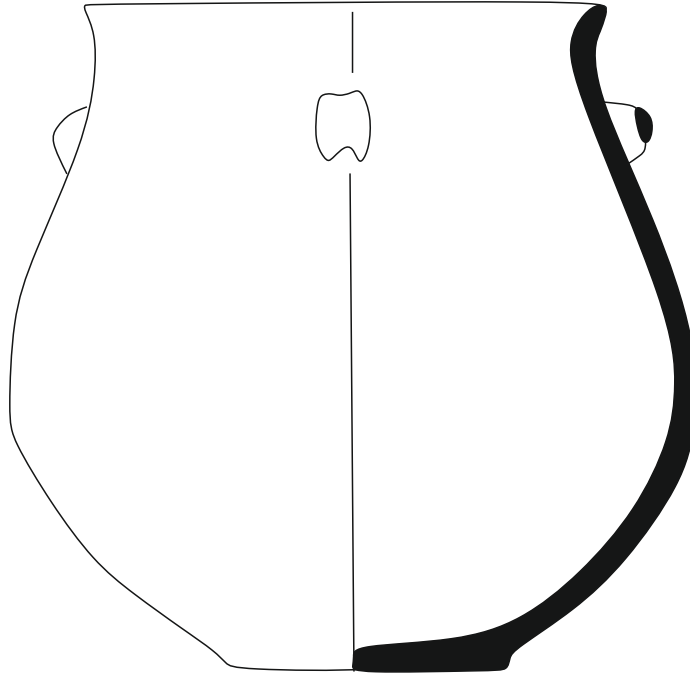

2



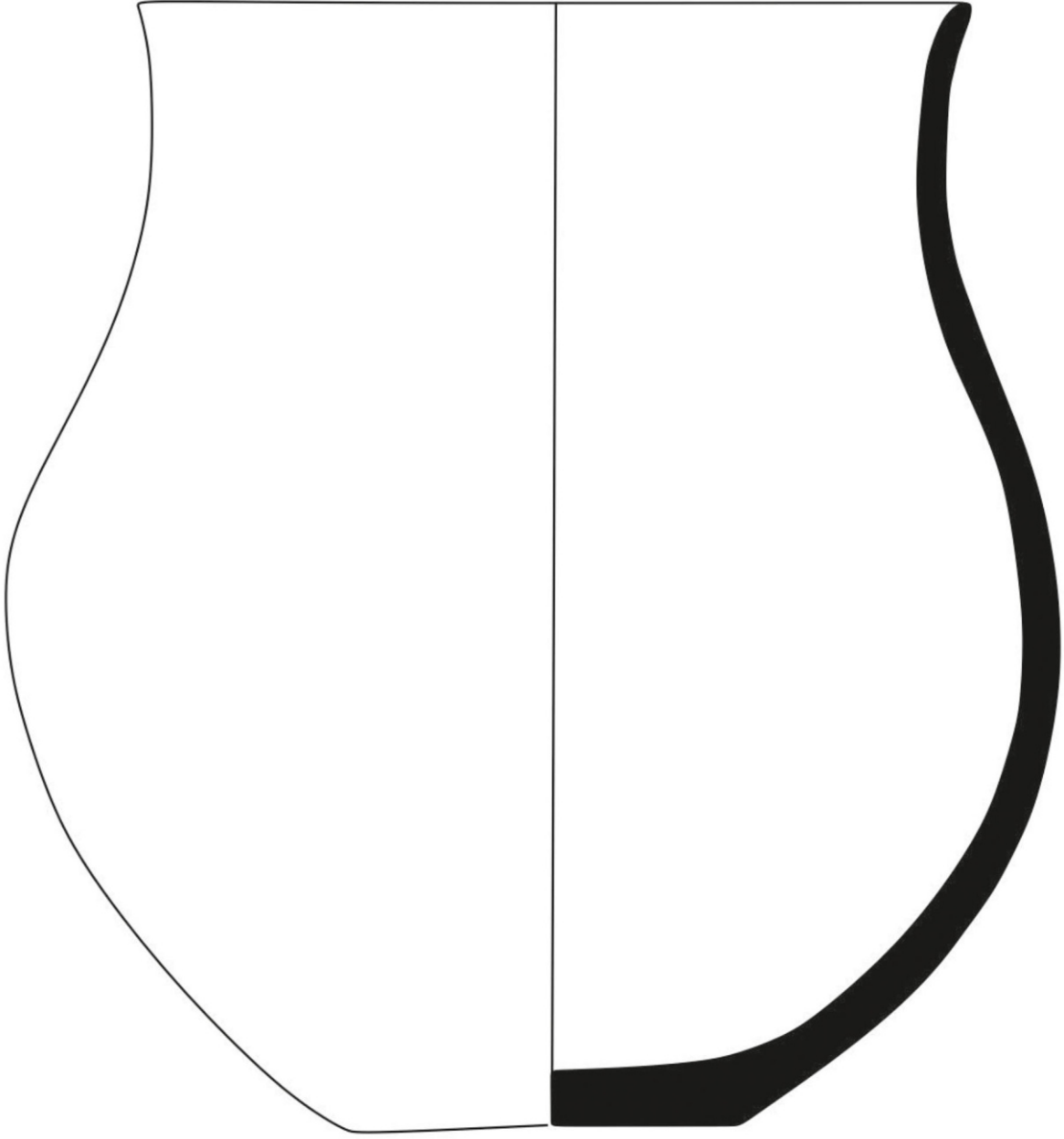

1



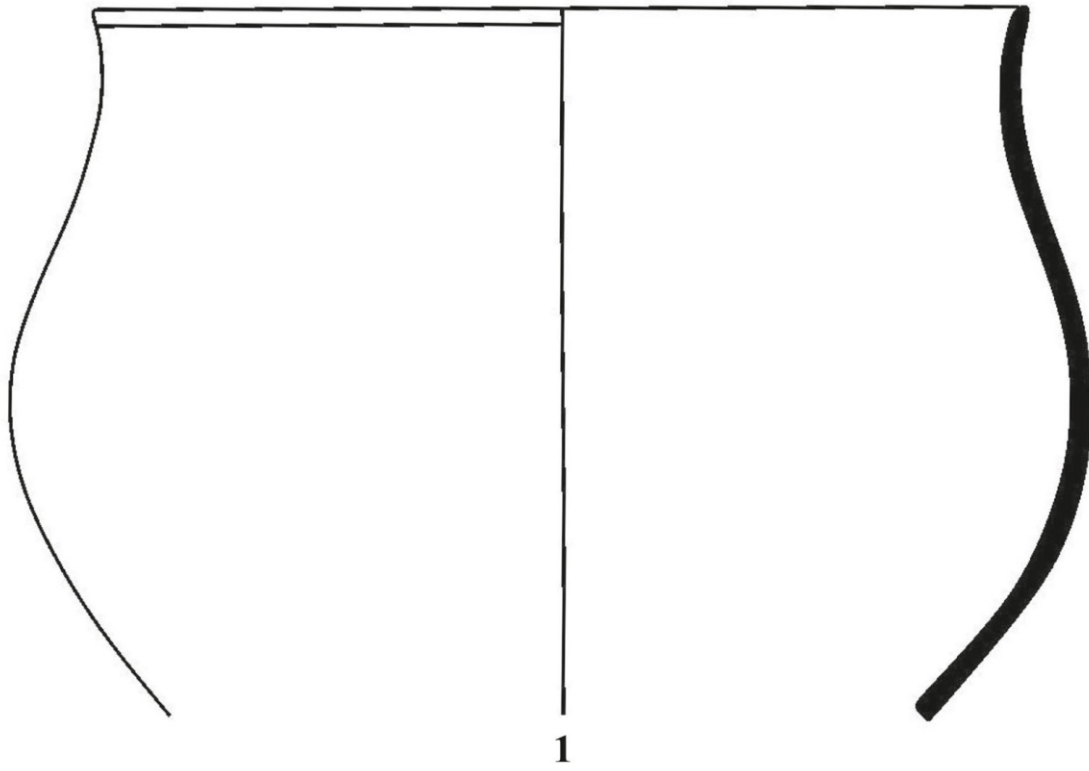

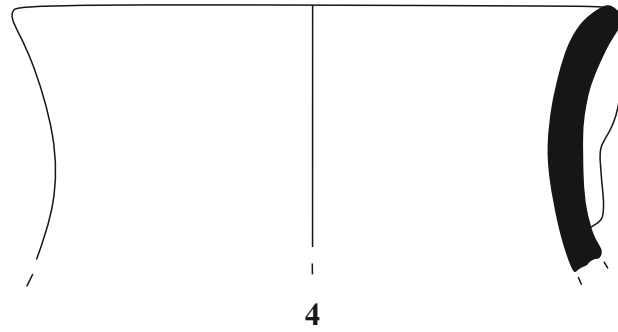
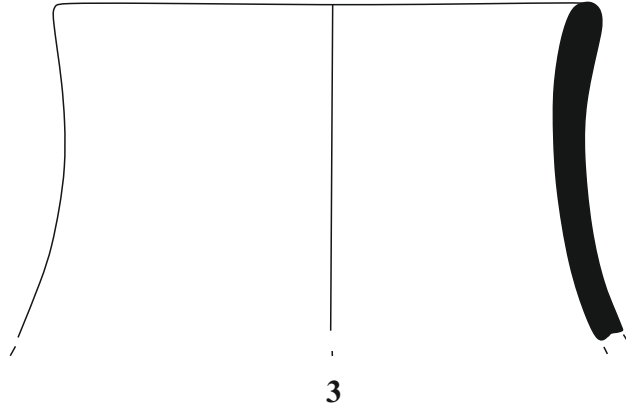
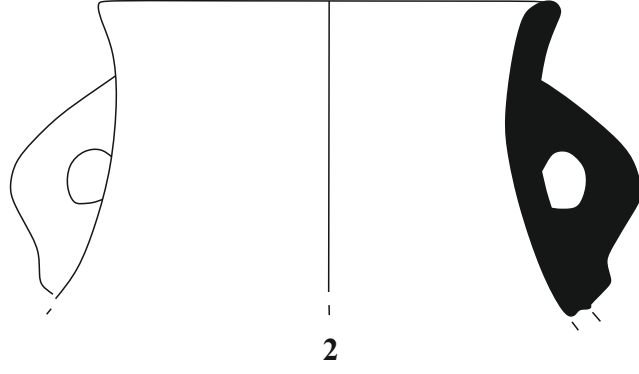
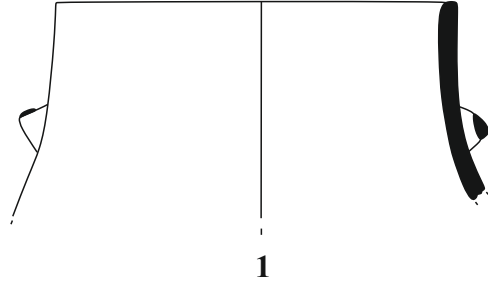

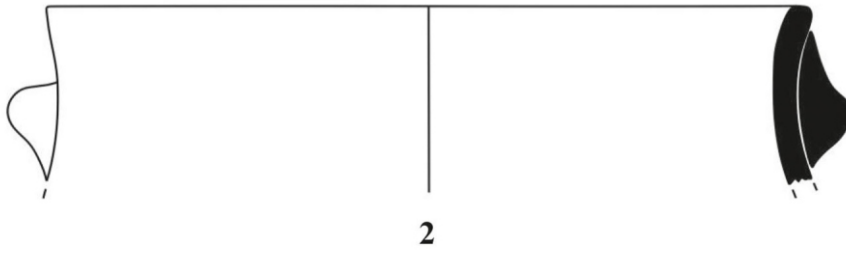
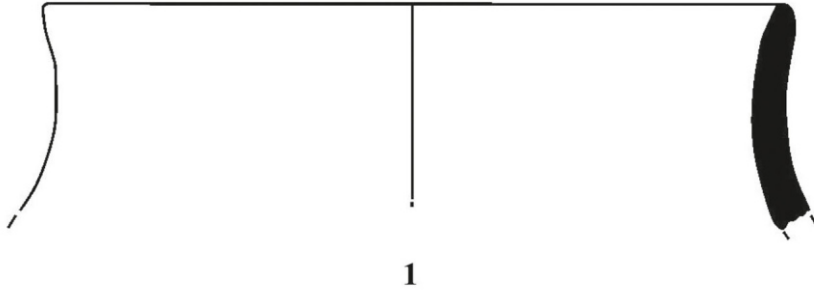

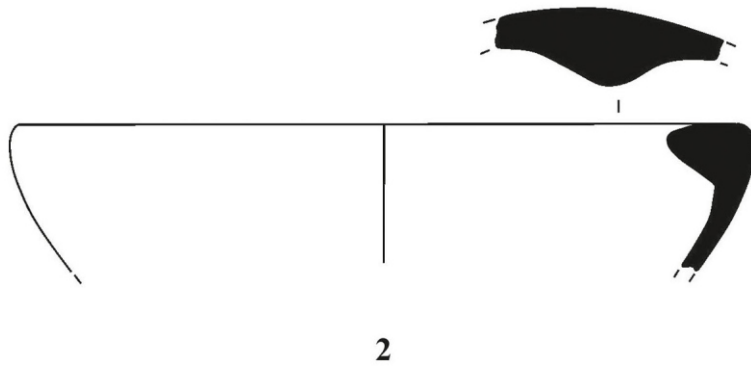
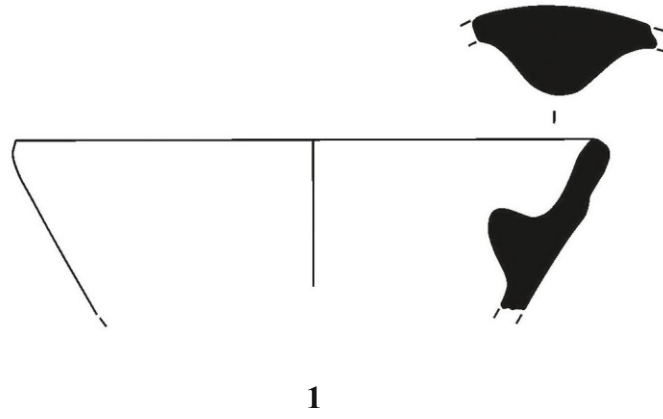

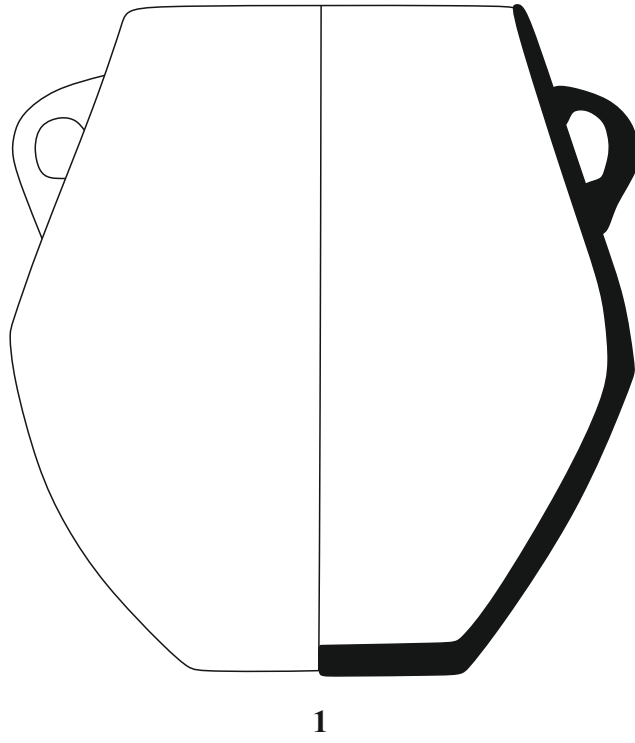

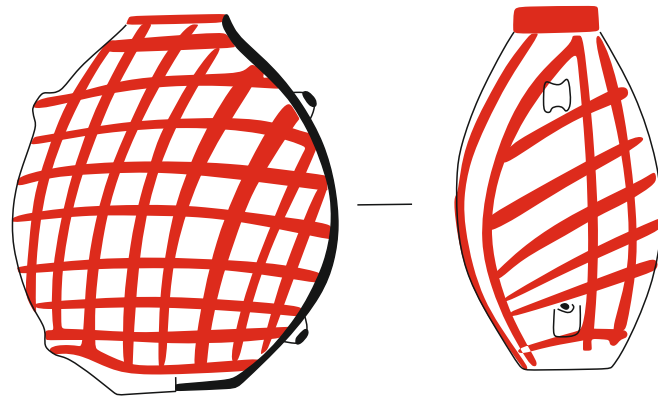

1



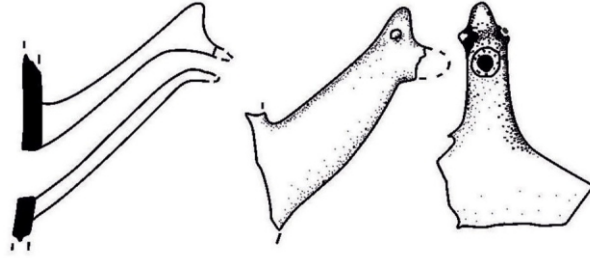

1

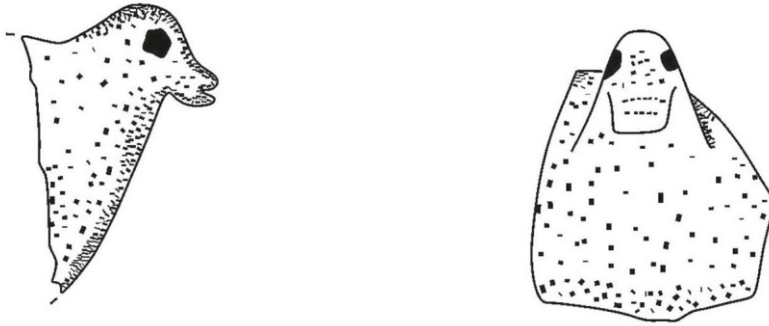

2





1

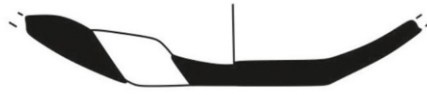

2

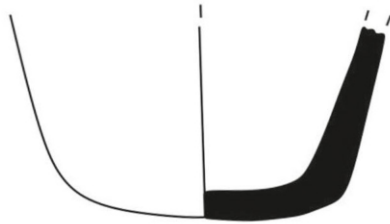

3

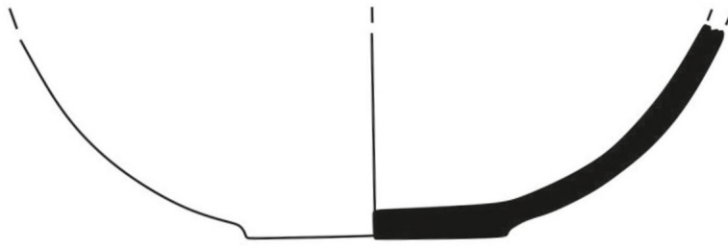

4

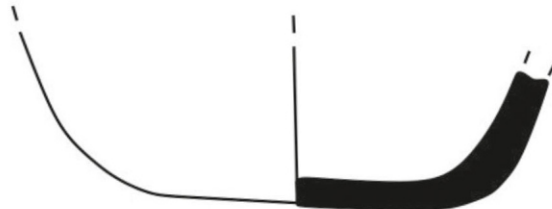

5



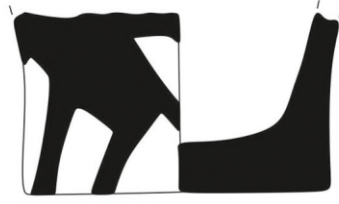

1

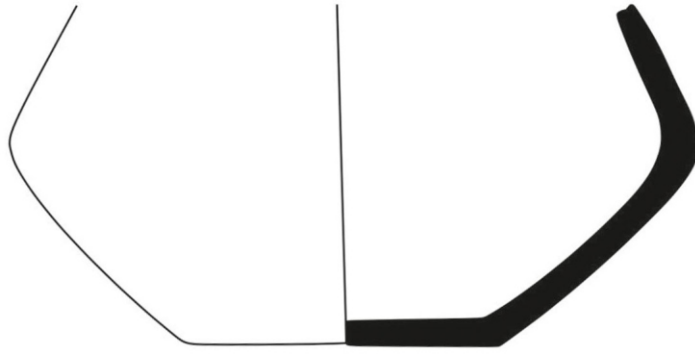

2

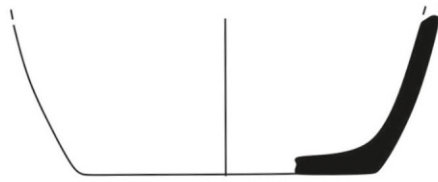

3

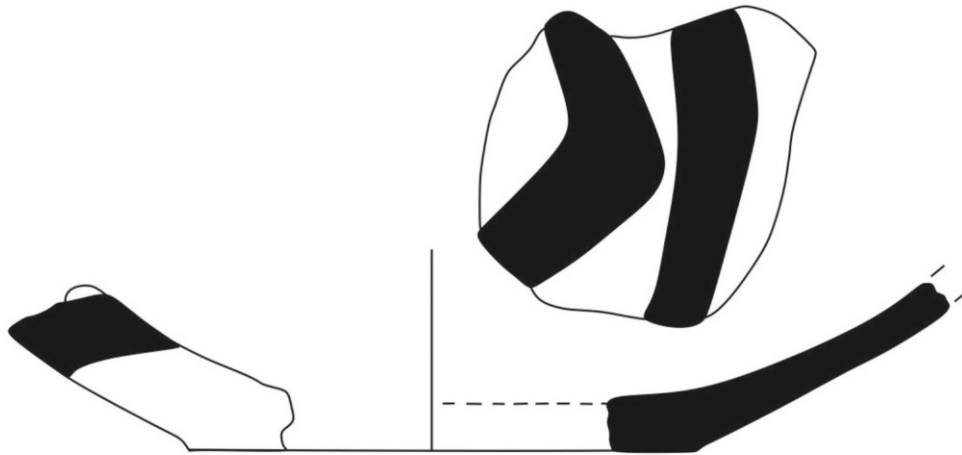

4

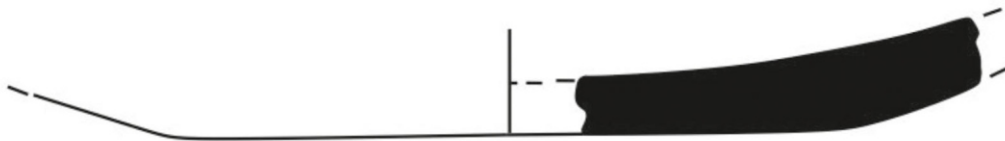

5





1

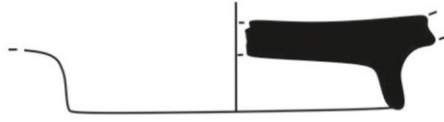

2

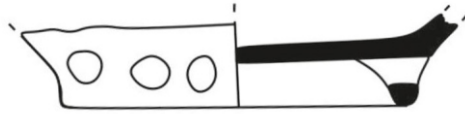

3



4



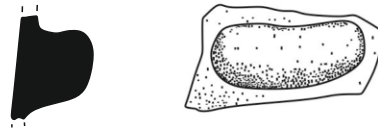

1

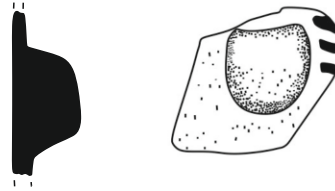

2

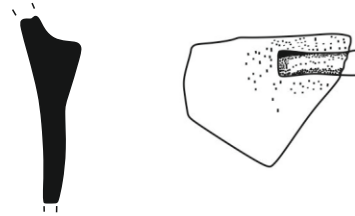

3

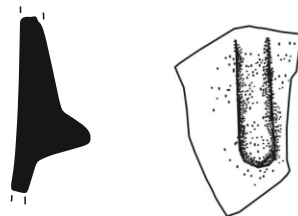

4



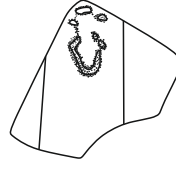

1

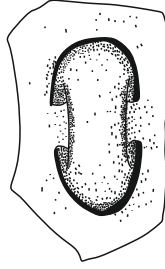

2

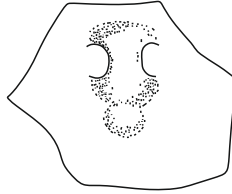

3

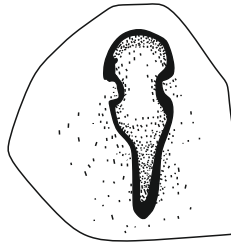

4



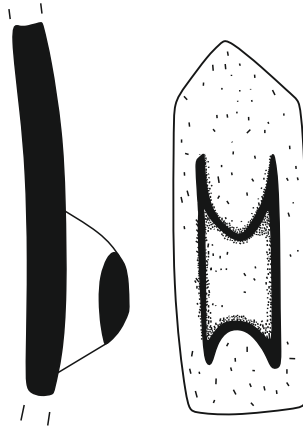

1

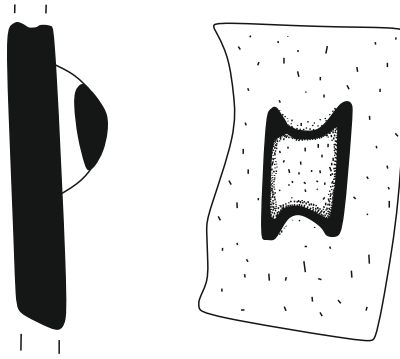

2



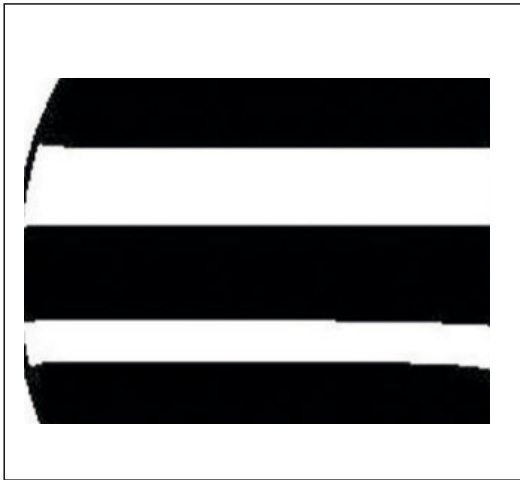

1

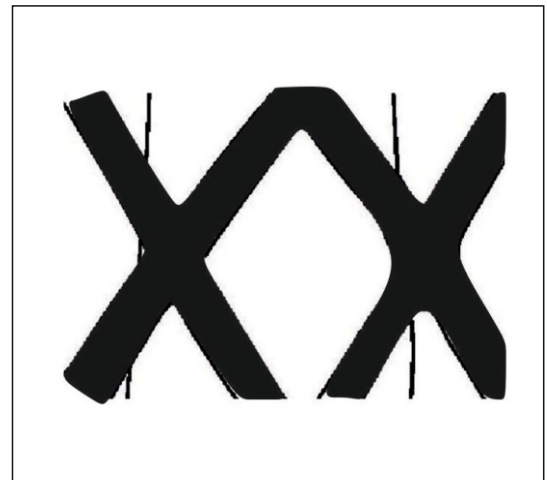

2

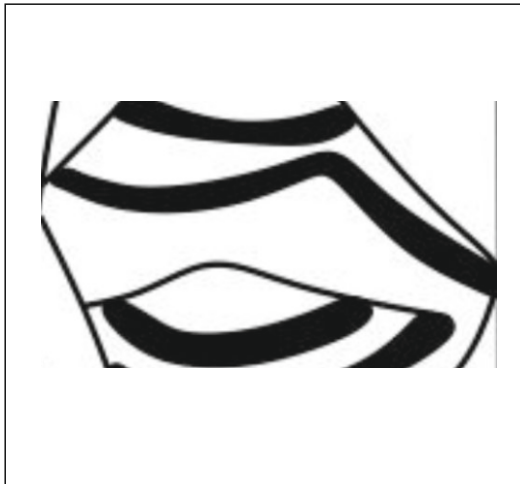

3

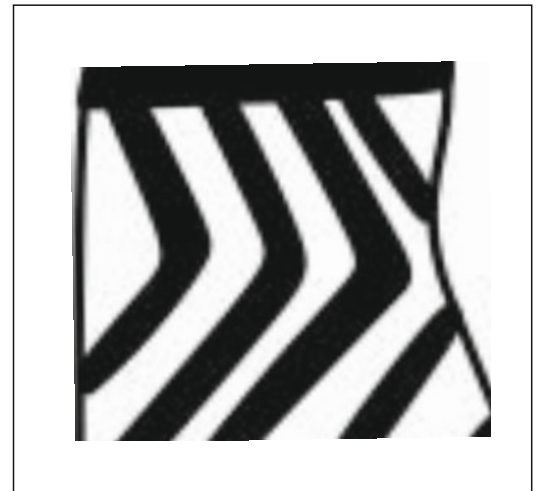

4

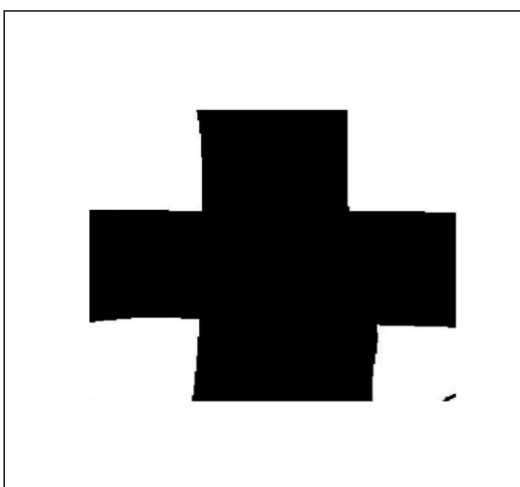

5

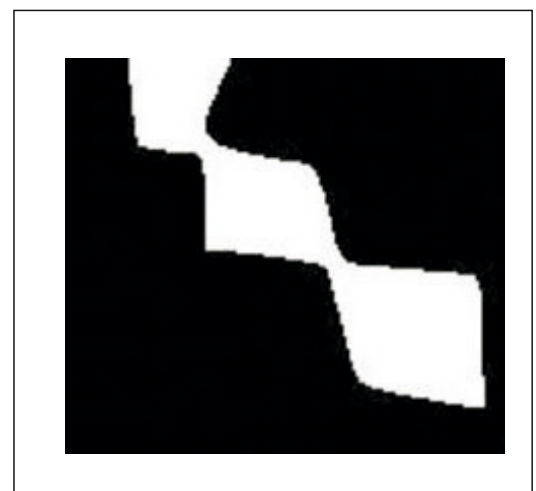

6



7

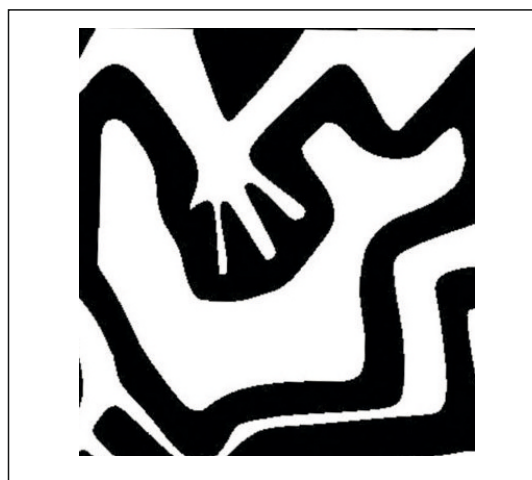

8



9

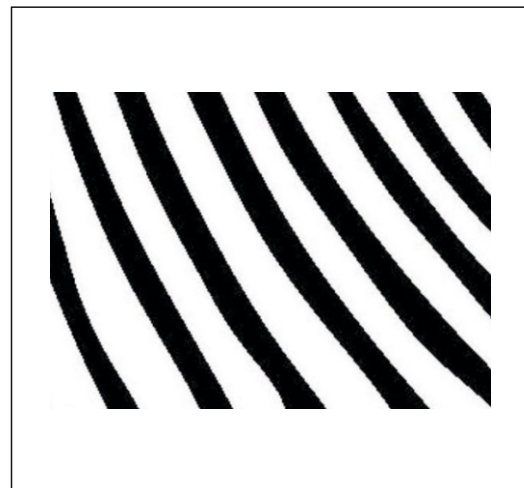

10



11



**Resim 1 :** Hacilar Akeramik V. Tabaka Terazzo Taban

**Kaynak :** Melaart, 1970 b : 3



**Resim 2:** Bademağacı DA 1'de kireç harçlı açkılı taban

**Kaynak :** Duru 2016 : 51



**Resim 3:** Bademağacı Derinlik Açması 2

**Kaynak :** Duru 2016 : 51



**Resim 4:** Bademağacı ENÇ II / 3'ün 1 Nolu Evi'nin Kuzey Yarısı

**Kaynak :** Duru, 2016 : 55



**Resim 5:** Bademağacı ENÇ II / 3 Dönemine Ait Depolama Kutusu

**Kaynak :** Duru, 2016 : 56

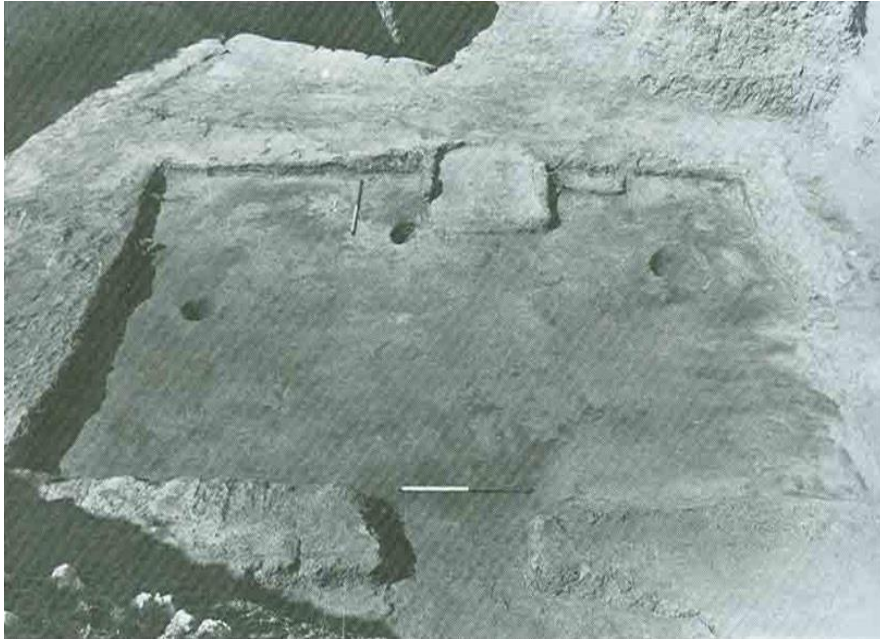

**Resim 6:** Bademağacı ENÇ II / 3'ün 5 Nolu Evi

**Kaynak :** Duru, 2001 : Lev 8



**Resim 7:** Bademağacı ENÇ II / 3'ün 5 Nolu Yapısı Depolama Kutuları

**Kaynak :** Duru, 2016 : 57



**Resim 8:** Bademağacı ENÇ II / 3'ün 7 Nolu Evi

**Kaynak :** Duru, 2003 : Lev 10



**Resim 9:** Bademağacı ENÇ II / 3, 8 Nolu Ev

**Kaynak :** Duru, 2016 : 56

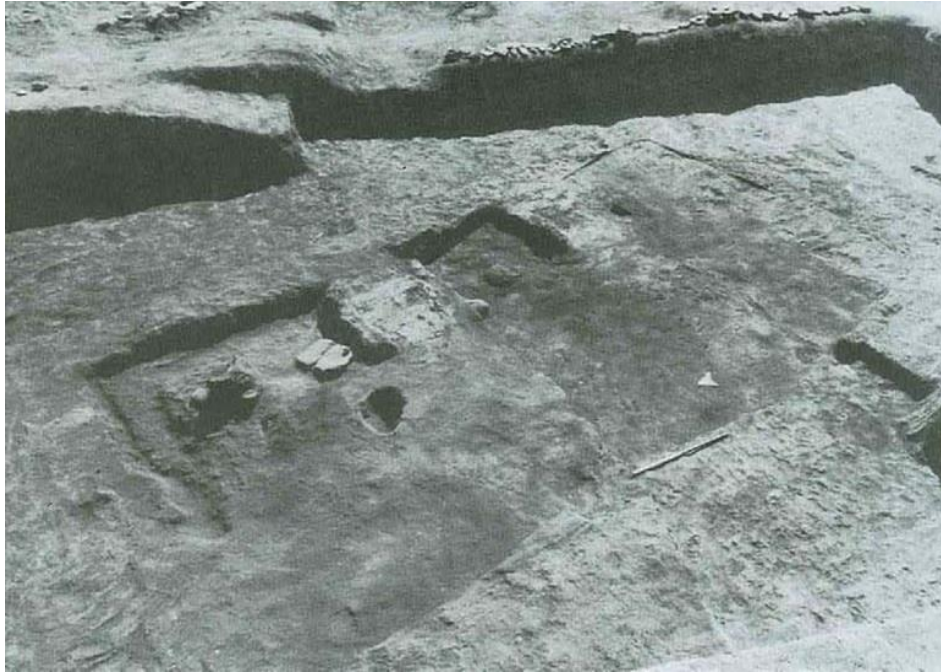

**Resim 10 :** Bademağacı ENÇ 3A Yapısı

**Kaynak :** Duru, 2003 : Lev 8



**Resim 11:** Bademağacı ENÇ II /4B Yapısı

**Kaynak :** Duru, 2003 : Lev 7



**Resim 12 :** Höyücek Tapınak Dönemi 5 Yapısı

**Kaynak :** Duru, 1994c : 492



**Resim 13:** Höyücek TD'nin 1. Yapısı (Güneyden)

**Kaynak :** Duru, 1995 : 496



**Resim 14:** Höyücek TD'nin 1. Yapısı İçindeki Fırın

**Kaynak :** Duru, 1995 : 497



**Resim 15:** Höyücek TD 3. Yapı

**Kaynak :** Duru, 1995 : 497



**Resim 16:** Höyücek TD 3. Yapı İçindeki Fırın

**Kaynak :** Duru, 1995 : 499



**Resim 17 :** Höyücek TD 3. Yapı Batısındaki İşlik Yeri

**Kaynak :** Duru, 1995 : 497

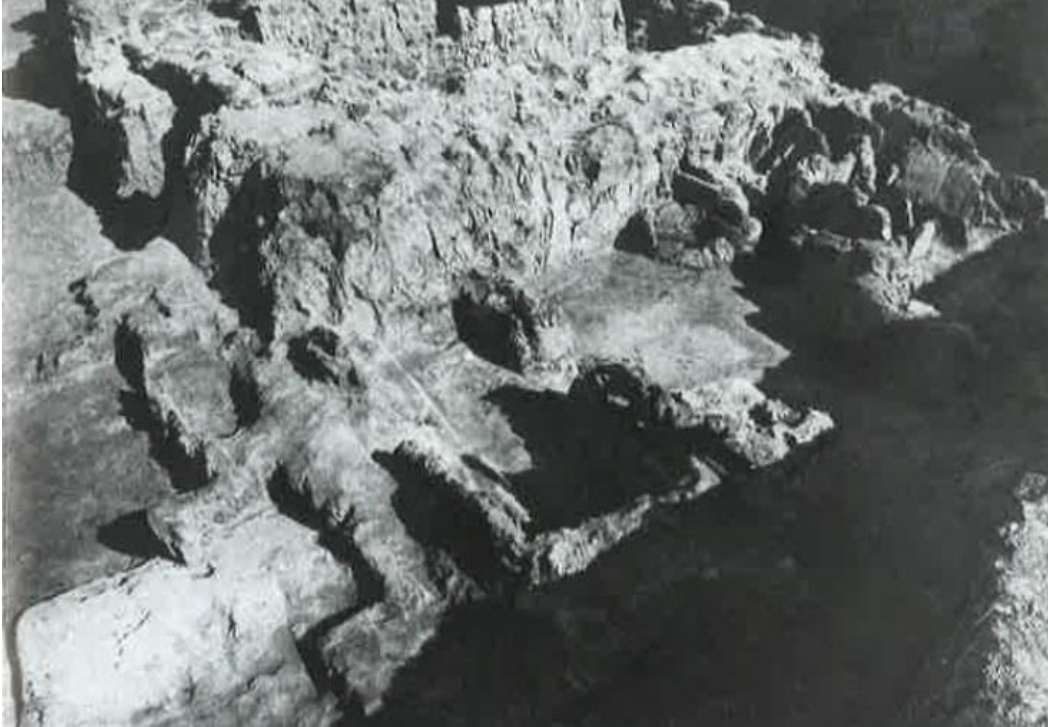

**Resim 18:** Höyücek TD Merdiven Yanındaki Küçük Hücre

**Kaynak :** Duru, 1994 : 757



**Resim 19 :** Höyücek TD 3. Yapının Güney Bitişigindeki Kil Kenarlı Silo

**Kaynak :** Duru, 1995 : 498



**Resim 20:** Kuruçay 12. Katın 1 Nolu Evi ve Tabandaki Ezgi Taşları

**Kaynak :** Duru, 1994 a: Lev 11



**Resim 21 :** Kuruçay 12. Katın 2 Nolu Evin Tek Taş Temelli Doğu Duvarları ve Yuvarlatılmış Köşeler

**Kaynak :** Duru, 1994 a: Lev 11



**Resim 22:** Kuruçay 12. Katın 2 Nolu Evi, Ortada At Nalı Planlı Ocak

**Kaynak :** Duru, 1994 a: Lev 12



**Resim 23:** Kuruçay 12. Üst Katının 3 Nolu Evinin Doğu Duvarı

**Kaynak :** Duru, 1994 a: Lev 13



**Resim 24 :** Hacılar VI Tabaka 1 Nolu Ev

**Kaynak :** Melaart, 1970 : 7



**Resim 25:** Hacilar VI Tabaka 2 Nolu Ev

**Kaynak :** Melaart, 1970 : 25



**Resim 26:** Hacilar VI Tabaka 3 Nolu Ev

**Kaynak :** Melaart, 1970 : 12

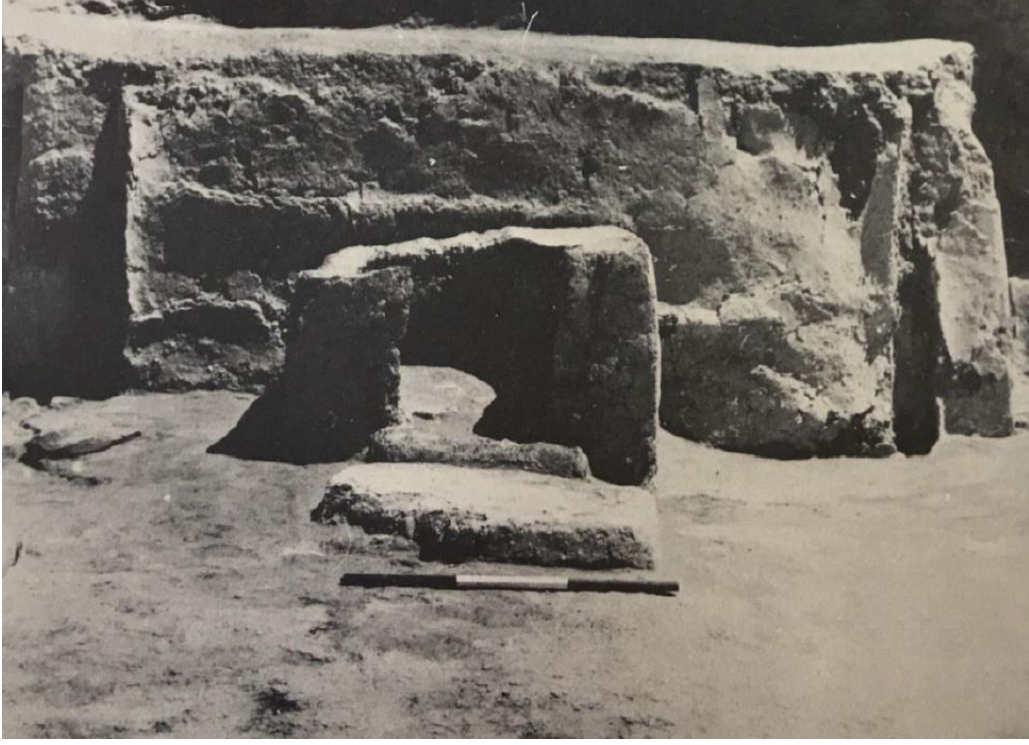

**Resim 27 :** Hacılar VI Tabaka 1 Nolu Evin Fırını

**Kaynak :** Melaart, 1970 : 7

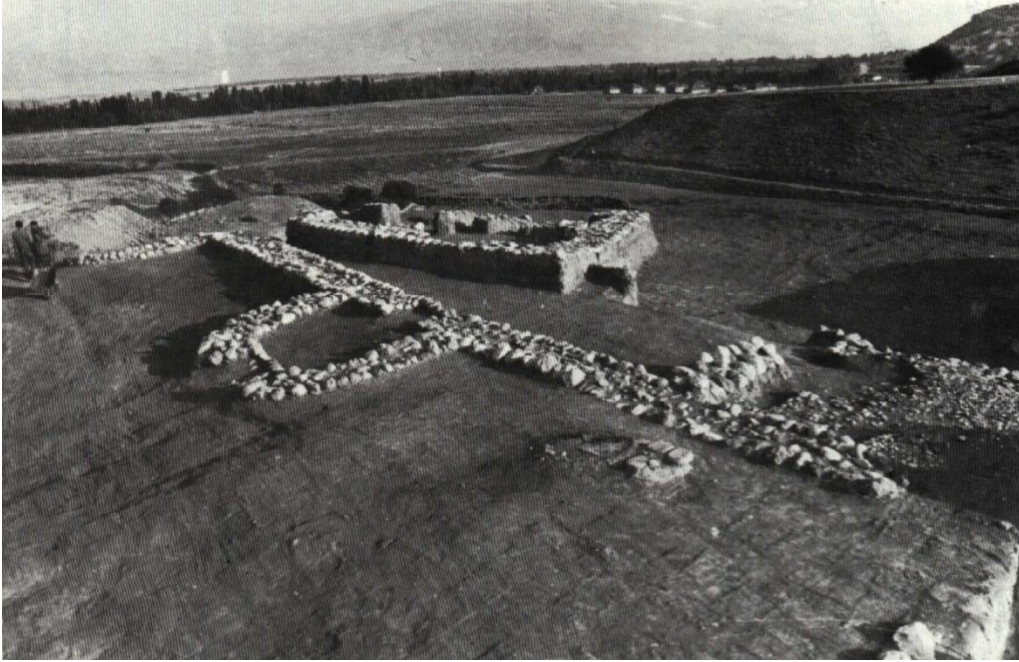

**Resim 28 :** Kuruçay 11. Üst Katının Duvarı

**Kaynak :** Duru, 1994 a: Lev 16

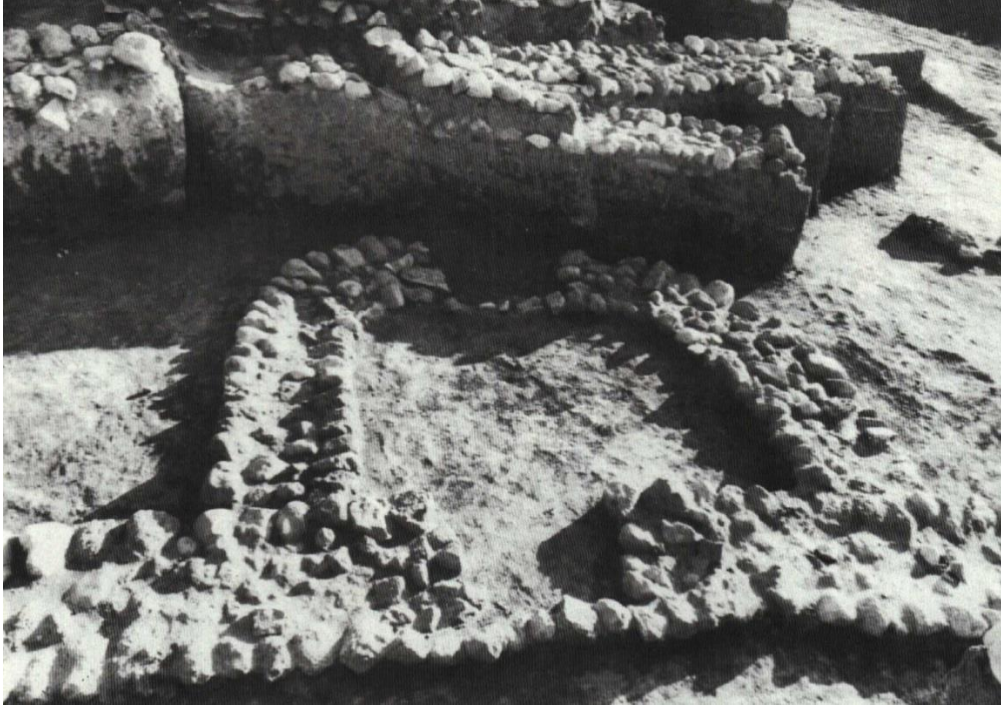

**Resim 29 :** Kuruçay, Surun Yarım Yuvarlak Planlı Kulelerinden Biri

**Kaynak :** Duru, 1994 a: Lev 18



**Resim 30 :** Kuruçay, Batı Uçta Yarısı Yıkılmış İkinci Kule

**Kaynak :** Duru, 1994 a: Lev 18



**Resim 31:** Höyücek KAD, Kerpiç Duvarlarından Biri

**Kaynak :** Duru - Umurtak , 2005 :Lev 29



**Resim 32:** Höyücek 3. KA'ın saptandığı alan ve Farklı Derinlikleri Alanlar Üzerindeki in situ Figürinler

**Kaynak :** Duru - Umurtak , 2005 :Lev 29



**Resim 33:** Bademağacı A Açması'nın Güneydoğu Kesimi

**Kaynak :** Duru, 2016 : 64