



T.C.
BİLECİK ŞEYH EDEBALI ÜNİVERSİTESİ
SOSYAL BİLİMLER ENSTİTÜSÜ
ARKEOLOJİ ANABİLİM DALI
(Protohistorya ve Önasya Arkeolojisi Programı) (Anadolu Üniversitesi Ortak)

BATI ANADOLU İLK TUNÇ ÇAĞI DİSK YÜZLÜ FİGÜRİNLERİ

YÜKSEK LİSANS TEZİ

Mikail DEMİRKOL

Tez Danışmanı
Dr. Öğr. Üyesi Sinem ÜSTÜN TÜRKTEKİ

Bilecik, 2019

10279824

T.C.
BİLECİK ŐEYH EDEBALI ÜNİVERSİTESİ
SOSYAL BİLİMLER ENSTİTÜSÜ
ARKEOLOJİ ANABİLİM DALI
(Protohistorya ve Önasya Arkeolojisi Programı) (Anadolu Üniversitesi Ortak)

BATI ANADOLU İLK TUNÇ ÇAĞI DİSK YÜZLÜ FİĞÜRİNLERİ

YÜKSEK LİSANS TEZİ

Mikail DEMİRKOL

Tez Danışmanı
Dr. Öğr. Üyesi Sinem ÜSTÜN TÜRKTEKİ

Bilecik, 2019

10279824

SOSYAL BİLİMLER ENSTİTÜSÜ
YÜKSEK LİSANS TEZ SAVUNMA SINAVI
JÜRİ ONAY FORMU

BŞEÜ-KAYSIS Belge No	DFR-172
İlk Yayın Tarihi/Sayısı	03.01.2017 / 28
Revizyon Tarihi	
Revizyon No'su	00
Toplam Sayfa	1

Öğrencinin Adı Soyadı: Mikail DEMİRKOL
Anabilim Dalı : Protobistoriya ve Önsaya Arkeolojisi
Programı : Arkeoloji
Tez Danışmanı : Dr. Öğr. Üyesi Şenem ÜSTÜN TÜRKTEKİ
Tezin Özgün Adı : Batı Anadolu İlk Tunç Çağı Disk Yüzlü Figürleri
Tezin İngilizce Adı : Western Anatolian Early Bronze Age Disc faced
Figürines

Tez Savunma Sınavı Tarihi: 07. / 08. / 2019

Yukarıda bilgileri verilen tez çalışması ilgili EYK kararıyla oluşturulan jüri tarafından **OY BİRLİĞİ** OY ÇOKLUĞU ile Protobistoriya ve Önsaya Arkeolojisi Anabilim Dalında YÜKSEK LİSANS TEZİ olarak kabul edilmiştir.

Jüri Üyeleri

Tez Danışmanı: Dr. Öğr. Üyesi Şenem ÜSTÜN TÜRKTEKİ

Üye : Doç. Dr. Murat TÜRKTEKİ

Üye : Dr. Öğr. Üyesi Fatma ŞAHİN

Üye :

Üye :

İmza

Şenem Üstün

Murat Türkteki
Fatma Şahin

ONAY

Bilecik Şeyh Edebali Üniversitesi Sosyal Bilimler Enstitüsü Yönetim Kurulu'nun / / 20..... tarih ve/..... sayılı kararı.

İMZA/MÜHÜR

BEYAN

“Batı Anadolu İlk Tunç Çağı Disk Yüzlü Figürinleri” adlı yüksek lisans / doktora tezinin hazırlık ve yazımı sırasında bilimsel ahlak kurallarına uyduğumu, başkalarının eserlerinden yararlandığım bölümlerde bilimsel kurallara uygun olarak atıfta bulunduğumu, kullandığım verilerde herhangi bir tahrifat yapmadığımı, tezin herhangi bir kısmını Bilecik Şeyh Edebali Üniversitesi veya başka bir üniversitedeki başka bir tez çalışması olarak sunmadığımı beyan ederim.

Mikail DEMİRKOL

07.08.2019

İMZA

ÖNSÖZ

Disk Yüzlü figürinlerin genel biçimsel özelliklerinin tanımlanması, öncüllerinin var olup olmadığının anlaşılması, kronolojik olarak sınıflandırılarak gelişiminin ortaya konulması, ele geçirildiği kontekste bağlı olarak kullanım şekillerinin saptanması ve yapılış amacının daha sağlıklı bir şekilde ortaya konulmasını amaçlayan bu çalışmanın gelecekte bu konudaki eserler üzerinde yapılacak olan çalışmalara ışık tutacağını umut ederim.

Bu tezin yazılması aşamasında, çalışmamı titizlikle takip eden Doç. Dr. Murat TÜRKTEKİ ve Tez Danışmanım Dr. Öğr. Üyesi Sinem ÜSTÜN TÜRKTEKİ' ye değerli katkı ve emekleri için içten teşekkürlerimi ve saygılarımı sunarım.

Küllüoba Kazı çalışmalarına katılmama ve Küllüoba Kazı arşivinde incelemeler yapmama izin veren değerli hocam Prof. Dr. Turan EFE' ye, ders aşamasında çalışmalarımı titizlikle inceleyen ve tüm içtenliği ile Anadolu Üniversitesi imkânlarını, bizler için seferber eden değerli hocam Doç. Dr. Ali Umut TÜRKCAN'a, her fırsatta görüş ve önerilerini aldığım değerli hocam Dr. Öğr. Üyesi Deniz SARI' ya, Küllüoba mimarisi ve buluntu evrelerinde bana yardımcı olan değerli hocam Doç. Dr. Erkan FİDAN'a ve tez çalışmamın son haline gelmesinde emeği olan tüm bölüm hocalarıma ve değerli okul arkadaşlarıma katkılarından dolayı teşekkür ederim.

Lisans ve lisansüstü eğitimi süreci boyunca maddi ve manevi her anlamda yanımda olmuş, desteğini ve katkılarını esirgememiş olan değerli hocam Dr. Öğr. Üyesi Hacer ÇORUH'a ve Protohistorya ve Önasya Arkeolojisine gönül vermeme vesile olan ve çalışmalarından dolayı örnek aldığım değerli hocam Prof. Dr. Mehmet IŞIKLI 'ya da buradan minnettar olduğumu belirtmek isterim. Yıllarca projelerinde, birlikte çalışma imkânı bulduğum ve bu süreçte göstermiş olduğu sabrı, şefkati ve sevecen tutumu için değerli hocam Prof. Dr. Gülriz KOZBE ile Mardin Müze Müdürü Nihat ERDOĞAN'a teşekkür ederim.

Son olarak, öğrenim hayatım boyunca usanmadan her türlü desteğini eksik etmeyen Babam Emin DEMİRKOL'a kardeşlerim Selvi DEMİRKOL ile Yıldray DEMİRKOL'a sonsuz teşekkürlerimi sunarım.

Bu çalışmamı, annem Sevgi DEMİRKOL ve Eşim Neşe DEMİRKOL'a ithaf ediyorum.

Mikail DEMİRKOL
07.08.2019

ÖZET

Hiç şüphesiz tarih öncesi dönem arkeolojisinde en önemli veriler çanak çömleklerden elde edilmektedir. Gerek tarihlendirme, gerekse kültürel bilginin elde edildiği çanak çömlek dışında ise küçük buluntular olarak tanımlanan ve özellikle Tarihöncesi dönem Arkeolojisi'nde dini inanışlar, günlük yaşam ve kültürel-ticari ilişkiler hakkında bilgi veren buluntular da diğer önemli veri grubunu oluşturmaktadır. Bu grup içerisinde değerlendirilen figürin ve idoller ise çoğunlukla dini inanışlar ile ilişkilendirilmektedir.

“Disk yüzlü figürin” ya da “ablak yüzlü figürin” olarak bilinen ve bu çalışmanın konusunu oluşturan disk yüzlü figürin tipi İç Batı Anadolu'ya özgü olup sadece Batı Anadolu'nun iç kesiminde Frigya Kültür Bölgesi ve Büyük Menderes Yukarı Porsuk Kültür Bölgesi içerisinde kalan yerleşimlerden ele geçmiştir. İlk Tunç Çağı'nın başında ortaya çıkan ve İlk Tunç Çağı I- II dönemlerinde yoğun olarak rastlanan söz konusu figürinler İTÇ III döneminde ise hiç ele geçmemiştir.

Batı Anadolu'da Neolitik ve Kalkolitik dönemlerden beri sınırları daha çok çanak çömlek özelliklerine bağlı olarak saptanan kültür gruplarının varlığı bilinmektedir. Çanak çömlek üretiminde olduğu gibi figürin ve idollerde de kültür bölgeleri arasındaki farklılıklar ve bölgesel sınırlar gözlemlenebilmektedir. Disk yüzlü figürinler üzerinde, gerek simgesel gerekse dekoratif öğeler yer almaktadır. Bu öğeler, ustaların sanatsal yeteneklerini ve dönem toplumunun geleneklerini yansıması açısından oldukça önemlidir.

Bu çalışmada, gelenekler sonucu ortaya çıkan disk yüzlü figürinlerin, teknik anlamda incelemesi ve gruplandırması ile özgün veriler elde edilmeye çalışılmıştır. Batı Anadolu sınırları içerisinde kalan 17 yerleşim yerine ait veriler, bölgesel sınırlar ve kronolojik düzen içerisinde irdelenerek gelişimi ele alınmaya çalışılmıştır.

Yukarıda değinilen özellikler doğrultusunda, Demircihöyük, Seyitömer, Kusura, Kaklık Mevkii ve Küllüoba Kazısı 'ndan elde edilen figürinlerin kronolojik düzen içerisinde kültür bölgelerine göre ayrımı yapılmış ve ortaya çıkarılan bu sonuç ile Şarhöyük, Yukarı Söğütözü I, Bolvadin/ Üçhöyük, Bavurdu, Banaz, Manahoz, Akhisar, Çıkrık ve Nudra gibi yüzey buluntusu ya da tabakası belli olmayan eserlerin tarihlendirilmesine çalışılmıştır.

Anahtar Kelimeler: Figürin, Batı Anadolu, İlk Tunç Çağı, Disk Yüzlü, MÖ. 3.bin

ABSTRACT

No doubt, potteries are the most important archaeological materials to understand the prehistorical periods and an other important material groups named small finds comes second row after ceramics for obtaining cultural and chronological information of the ancient societies and their settlements. Small finds usually explains daily life styles, habits, traditions, trade relationship, decorating and adornment etc... The figurines and idols that are grouped under named of small find mostly associated with religious belief.

Known as “Disc-Faced Figurines” or “Chubby-Faced Figurines”, which constituent the subject of this thesis, are a specific figurine type of inner western Anatolia and they found only in the two sub-regions defined as Frygian Cultural Region and Great Menderes Upper Sakarya Cultural Region.

These figurines emerged at the beginning of the Early Bronze Age and uncovered intensely in many settlement during the EB I-II but these figurines at issue didn't caught nowhere during EB III.

There are some well known cultural regions in Western Anatolia. These region as known determined by studies on some ceramics groups and limits of these zones are depending on features and distributions of material culture found around the from the Neolithic and Chalcolithic periods onwards recent periods of Western Anatolia. Likewise it is possible to observe some regional similarities and differences for disc-faced figurines. There are some symbolic and decorative elements on this figures which is very important in terms of reflecting the life and tradition of ancient societies, their belief shapes and artistic aspects etc...

This study is trying to obtain the specific and original data on the disc-faced figurines with technical examining and classifying according to their contexts and region in which they occur. The datas comes from 17 settlement within boundaries of western Anatolia has been examined in chronological plane and has been discussed with their regional developments and changes.

Based on this method, the figurines found at sites Demircihüyük, Seyitömer, Kusura, Kaklık Mevkii and Küllüoba classified to cultural region in their chronological plane and the figurines come from mixed layer of sites and surveys on the sites of Şarhöyük, Yukarı Söğütönu I, Bolvadin/Üçhöyük, Bavurdu, Banaz, Manahoz, Akhisar, Çıkrık and Nudra were tried dating according to this classification results.

Key Words: Figurine, Western Anatolia, Early Bronze Age, Dics-Faced, 3rd Millennium BC.

İÇİNDEKİLER

ÖNSÖZ.....	i
ÖZET.....	ii
ABSTRACT.....	iii
İÇİNDEKİLER.....	iv
KISALTMALAR.....	vi
LEVHALAR LİSTESİ.....	vii
ŞEKİLLER LİSTESİ.....	viii
ŞEKİLLER LİSTESİ (DEVAMI).....	ix
GRAFİKLER LİSTESİ.....	x
HARİTALAR LİSTESİ.....	xi
TABLolar LİSTESİ.....	xii
KATALOG LİSTESİ.....	xiii
KATALOG LİSTESİ (DEVAMI).....	xiv
GİRİŞ.....	1

BİRİNCİ BÖLÜM

1. ANADOLUDA PALEOLİTİK ÇAĞDAN İLK TUNÇ ÇAĞI SONUNA KADAR FİGÜRİN VE İDOLLERİN GELİŞİMİ.....	6
---	---

İKİNCİ BÖLÜM

2. BATI ANADOLU İLK TUNÇ ÇAĞI DİSK YÜZLÜ FİGÜRİNLERİ: BULUNTU VEREN KÜLTÜR BÖLGELERİ VE YERLEŞİMLERİ.....	17
---	----

2.1. FRİGYA KÜLTÜR BÖLGESİ.....	18
2.1.1. Demircihöyük.....	18
2.1.2. Küllüoba.....	32
2.1.3. Şarhöyük ve Başara Kilise Yanı.....	48
2.1.4. Yukarı Söğütönü I.....	50
2.1.5. Üryanhöyük.....	51
2.2. BÜYÜK MENDERES YUKARI PORSUK KÜLTÜR BÖLGESİ.....	52
2.2.1. Seyitömer.....	52
2.2.2. Çiledir.....	54
2.2.3. Kusura.....	55

2.2.4.	Kaklık Mevkii.....	56
2.2.5.	Bolvadin- Üçhöyük	57
2.2.6.	Bavurdu	58
2.2.7.	Banaz Figürini	59
2.2.8.	Çıkrık.....	59
2.2.9.	Manahoz Figürini	60
2.2.10.	Kemal Uğurbil Koleksiyonu'nda Yer Alan Disk Yüzlü Figürin.....	61
2.3.	YORTAN KÜLTÜR BÖLGESİ.....	61
2.3.1.	Manisa-Akhisar Figürini	61
2.4.	LİKYA- PİSİDYA KÜLTÜR BÖLGESİ.....	62
2.4.1.	Nudra Figürini	62

ÜÇÜNCÜ BÖLÜM

3.	KARŞILAŞTIRMALAR VE DEĞERLENDİRME	64
3.1.	BİÇİM KARŞILAŞTIRMALARI	64
3.1.1.	Baş	64
3.1.2.	Gövde, Kalça ve Bacaklar	66
3.2.	BETİMLEME KARŞILAŞTIRMALARI	68
3.2.1.	Baş Betimlemeleri	68
3.2.2.	Boyun, Omuz ve Kol Betimlemeleri	69
3.2.3.	Bel ve Sırt Bölgesi Betimlemeleri	70
3.2.4.	Kalça, Pubik Bölge ve Bacak Betimlemeleri	71
3.3.	GENEL DEĞERLENDİRME	72
SONUÇ	77	
KAYNAKÇA.....	80	
EKLER	91	
ÖZGEÇMİŞ	170	

KISALTMALAR

TAY	Türkiye Arkeolojik Yerleşmeleri
MÖ	Milattan Önce
İTÇ	İlk Tunç Çağı
İTÇ I	İlk Tunç Çağı 1
İTÇ II	İlk Tunç Çağı 2
İTÇ III	İlk Tunç Çağı 3
AST	Araştırma Sonuçları Toplantısı
KST	Kazı Sonuçları Toplantısı
Müz. Env. No.	Müze Envanter Numarası
kat.	Katalog
kat. no.	Katalog Numarası
fig.	Figür
lev.	Levha
Pl.	Plate (Levha)
Taf.	Tafel (Levha)
Res.	Resim
Abb	Abbild (Resim)
çiz.	Çizim
ss.	Sayfa Sayısı

LEVHALAR LİSTESİ

Levha 1: Paleolitik Dönem Venüsleri	91
Levha 2: Neolitik Dönem İdol ve Figürin Örnekleri	92
Levha 3: Kalkolitik Dönem İdol ve Figürin Örnekleri	93
Levha 4: Doğu Anadolu İdol ve Figürin Örnekleri	94
Levha 5: Güneydoğu Anadolu İdol ve Figürin Örnekleri	95
Levha 6: Kuzey Orta Anadolu İdol ve Figürin Örnekleri	96
Levha 7: Orta ve Güney Anadolu İdol ve Figürin Örnekleri.....	97
Levha 8: Batı Anadolu İdol ve Figürin Örnekleri	98



ŞEKİLLER LİSTESİ

Şekil 1: Demircihöyük İdol, Figürin Tipleri ve Baş Tiplerine Göre Dağılımı	21
Şekil 2 : Demircihöyük Disk Yüzlü Figürin 1 ve Bulunduğu Bölge	22
Şekil 3: Demircihöyük Disk Yüzlü Figürin 2 ve Bulunduğu Bölge	22
Şekil 4: Demircihöyük Disk Yüzlü Figürin 3 ve Bulunduğu Bölge	23
Şekil 5: Demircihöyük Disk Yüzlü Figürin 4 ve Bulunduğu Bölge	24
Şekil 6: Demircihöyük Disk Yüzlü Figürin 5 ve Bulunduğu Bölge	24
Şekil 7: Demircihöyük Disk Yüzlü Figürin 6 ve Bulunduğu Bölge	25
Şekil 8: Demircihöyük Disk Yüzlü Figürin 7 ve Bulunduğu Bölge	26
Şekil 9: Demircihöyük Disk Yüzlü Figürin 8 ve Bulunduğu Bölge	26
Şekil 10: Demircihöyük Disk Yüzlü Figürin 9 ve Bulunduğu Bölge	27
Şekil 11: Demircihöyük Disk Yüzlü Figürin 10-11-12-13 ve Bulunduğu Bölge	28
Şekil 12: Demircihöyük Disk Yüzlü Figürin 14-15 ve Bulunduğu Bölge	29
Şekil 13: Küllüoba İlk Tunç Çağı İdol ve Figürin Tipleri	34
Şekil 14: Küllüoba Disk Yüzlü Figürin 2 ve Bulunduğu Plankare	35
Şekil 15: Küllüoba Disk Yüzlü Figürin 3 ve Bulunduğu Plankare	36
Şekil 16: Küllüoba Disk Yüzlü Figürin 4 ve Bulunduğu Plankare	37
Şekil 17: Küllüoba Disk Yüzlü Figürin 5- 6 ve Bulunduğu Plankare.	37
Şekil 18: Küllüoba Disk Yüzlü Figürin 7-8 ve Bulunduğu Plankare.	38
Şekil 19: Küllüoba Disk Yüzlü Figürin 9 ve Bulunduğu Plankare	39
Şekil 20: Küllüoba Disk Yüzlü Figürin 10 ve Bulunduğu Plankare	40
Şekil 21: Küllüoba Disk Yüzlü Figürin 11 ve Bulunduğu Plankare	40
Şekil 22: Küllüoba Disk Yüzlü Figürin 12 ve Bulunduğu Plankare	41
Şekil 23: Küllüoba Disk Yüzlü Figürin 13 ve Bulunduğu Plankare	42
Şekil 24: Küllüoba Disk Yüzlü Figürin 14 ve Bulunduğu Plankare	43
Şekil 25: Küllüoba Disk Yüzlü Figürin 15 ve Bulunduğu Plankare	43
Şekil 26: Küllüoba Disk Yüzlü Figürin 16 ve Bulunduğu Plankare	44
Şekil 27: Tip A	64
Şekil 28: Tip B	65
Şekil 29: Tip C	65
Şekil 30: Frigya Kültür Bölgesi Tipleri	66
Şekil 31: Büyük Menderes- Yukarı Porsuk Kültür Gölgesi Tipleri	67

ŞEKİLLER LİSTESİ (DEVAMI)

Şekil 32: Baş Bezeme Grupları	69
Şekil 33: Boyun Bezeme Grupları	70
Şekil 34: Gövde Bezme Grupları	71
Şekil 35: Pubik Bölge Bezemeleri	72



GRAFİKLER LİSTESİ

Grafik 1: Demircihöyük Disk Yüzlü Figürin Yüzey Renk Dağılımı	32
Grafik 2: Küllüoba Disk Yüzlü Figürinlerin Yüzey Renk Dağılımı	47
Grafik 3: Tabakalara Göre Küllüoba Disk Yüzlü Figürin Yüzey Renkleri	48



HARİTALAR LİSTESİ

Harita 1: Anadolu'da İlk Tunç Çağı Figürin- İdol Tipleri ve Yayılım Alanları	100
Harita 2: Batı Anadolu Disk Yüzlü Figürinlerinin Ele Geçtiği Yerleşimler.....	101
Harita 3: Frigya Kültür Bölgesi Disk Yüzlü Figürinleri Yayılım Alanı	102
Harita 4: Büyük Menderes- Yukarı Porsuk Kültür Bölgesi Disk Yüzlü Figürinleri Yayılım Alanı	103



TABLolar LİSTESİ

Tablo 1: Demircihöyük Kronolojik Tablosu:	20
Tablo 2: Küllüoba Kronolojisi:.....	33
Tablo 3: Disk Yüzlü Figürin Tipleri ile Kullanılan Bezemelerin İlişkisi.....	104
Tablo 4: Disk Yüzlü Figürin Evreleri ve Baş Tiplerinin Gelişimi:	105
Tablo 5: Batı Anadolu Kültür Bölgeleri İçerisinde Disk Yüzlü Figürinlerin Ele Geçtiği Yerleşimler ve Disk Yüzlü Figürinlerin Kronolojik Dizilimi:	106



KATALOG LİSTESİ

Katalog No 1: Demircihöyük Disk Yüzlü Figürin 1	107
Katalog No 2: Demircihöyük Disk Yüzlü Figürin 2	108
Katalog No 3: Demircihöyük Disk Yüzlü Figürin 3	109
Katalog No 4: Demircihöyük Disk Yüzlü Figürin 4	110
Katalog No 5: Demircihöyük Disk Yüzlü Figürin 5	111
Katalog No 6: Demircihöyük Disk Yüzlü Figürin 6	112
Katalog No 7: Demircihöyük Disk Yüzlü Figürin 7	113
Katalog No 8 : Demircihöyük Disk Yüzlü Figürin 8	114
Katalog No 9: Demircihöyük Disk Yüzlü Figürin 9	115
Katalog No 10: Demircihöyük Disk Yüzlü Figürin 10	116
Katalog No 11: Demircihöyük Disk Yüzlü Figürin 11	117
Katalog No 12: Demircihöyük Disk Yüzlü Figürin 12	118
Katalog No 13: Demircihöyük Disk Yüzlü Figürin 13	119
Katalog No 14: Demircihöyük Disk Yüzlü Figürin 14	120
Katalog No 15: Demircihöyük Disk Yüzlü Figürin 15	121
Katalog No 16: Demircihöyük Disk Yüzlü Figürin 16	122
Katalog No 17: Demircihöyük Disk Yüzlü Figürin 17	123
Katalog No 18: Demircihöyük Disk Yüzlü Figürin 18	124
Katalog No 19: Demircihöyük Disk Yüzlü Figürin 19	125
Katalog No 20: Demircihöyük Disk Yüzlü Figürin 20	126
Katalog No 21: Demircihöyük Disk Yüzlü Figürin 21	127
Katalog No 22: Küllüoba Disk Yüzlü Figürin 1	128
Katalog No 23: Küllüoba Disk Yüzlü Figürin 2	129
Katalog No 24: Küllüoba Disk Yüzlü Figürin 3	130
Katalog No 25: Küllüoba Disk Yüzlü Figürin 4	131
Katalog No 26: Küllüoba Disk Yüzlü Figürin 5	132
Katalog No 27: Küllüoba Disk Yüzlü Figürin 6	133
Katalog No 28: Küllüoba Disk Yüzlü Figürin 7	134
Katalog No 29: Küllüoba Disk Yüzlü Figürin 8	135
Katalog No 30: Küllüoba Disk Yüzlü Figürin 9	136
Katalog No 31: Küllüoba Disk Yüzlü Figürin 10	137

KATALOG LİSTESİ (DEVAMI)

Katalog No 32: Küllüoba Disk Yüzlü Figürin 11	138
Katalog No 33: Küllüoba Disk Yüzlü Figürin 12	139
Katalog No 34: Küllüoba Disk Yüzlü Figürin 13	140
Katalog No 35: Küllüoba Disk Yüzlü Figürin 14	141
Katalog No 36: Küllüoba Disk Yüzlü Figürin 15	142
Katalog No 37: Küllüoba Disk Yüzlü Figürin 16	143
Katalog No 38: Küllüoba Disk Yüzlü Figürin 17	144
Katalog No 39: Küllüoba Disk Yüzlü Figürin 18	145
Katalog No 40: Küllüoba Disk Yüzlü Figürin 19	146
Katalog No 41: Küllüoba Disk Yüzlü Figürin 20	147
Katalog No 42: Küllüoba Disk Yüzlü Figürin 21	148
Katalog No 43: Küllüoba Disk Yüzlü Figürin 22	149
Katalog No 44: Küllüoba Disk Yüzlü Figürin 23	150
Katalog No 45: Küllüoba Disk Yüzlü Figürin 24	151
Katalog No 46: Şarhöyük Disk Yüzlü Figürin 1	152
Katalog No 47: Başara Kilise Yanı Disk Yüzlü Figürin 1	153
Katalog No 48: Yukarı Söğütönü I Disk Yüzlü Figürin 1	154
Katalog No 49: Üryanhöyük Disk Yüzlü Figürin 1	155
Katalog No 50: Seyitömer Disk Yüzlü Figürin 1	156
Katalog No 51: Kusura Disk Yüzlü Figürin 1	157
Katalog No 52: Kaklık Mevkii Disk Yüzlü Figürin 1	158
Katalog No 53: Bolvadin- Üçhöyük Disk Yüzlü Figürin 1	159
Katalog No 54: Bavurdu Disk Yüzlü İnsan Biçimli Kap 1	160
Katalog No 55: Banaz Disk Yüzlü Figürin 1	162
Katalog No 56: Çıkrık Disk Yüzlü Figürini 1	163
Katalog No 57: Manahoz Disk Yüzlü Figürini 1	164
Katalog No 58: Manisa- Akhisar Disk Yüzlü Figürin 1	165
Katalog No 59: Nudra Disk Yüzlü Figürin 1	167
Katalog No 60: Çiledir Höyük Disk Yüzlü Figürin 1	167
Katalog No 61: Kemal Uğurbil Koleksiyonu'nda Yer Alan Disk Yüzlü Figürin.....	167

GİRİŞ

Amaç ve Kapsam:

Bu çalışmanın konusunu Batı Anadolu'da bir kısmı kazılardan ele geçmiş bir kısmı ise yüzey araştırması ya da diğer yollar ile müzelere ulaşmış olan Disk Yüzlü Figürinler oluşturmaktadır. Batı Anadolu'da İlk Tunç Çağı I döneminde ortaya çıkmış olan disk yüzlü figürinlerin tipolojik sınıflandırmasının yapılması, kronolojik olarak değerlendirilmesi ve tarihlendirilmesi bu araştırmanın ana amacını oluşturmaktadır. 1996 yılından bu güne kazıların gerçekleştirildiği Küllüoba Höyüğü söz konusu figürinlerin stratigrafik olarak ele geçirilmiş olması açısından oldukça önemlidir (Ay-Efe, 2006: 90-94). Bugüne kadar detaylı olarak ele alınmamış olan disk yüzlü figürinler bu çalışma ile stratigrafiye ve tipolojik özelliklerine göre tasnif edilmiştir. Böylece Batı Anadolu bölgesinde kazılar dışında ele geçirilen diğer örneklerin de tarihlendirilmesi amaçlanmaktadır. Bu konudaki değerlendirmelere temel oluşturacak diğer bir yerleşme ise hiç şüphesiz Demircihüyük'tür (Bittel ve Otto, 1939; Kofmann, 1983).

Çalışmanın diğer amaçları ise söz konusu figürinlerin genel biçimsel özelliklerinin tanımlanması, öncüllerinin var olup olmadığının anlaşılması, kronolojik olarak sınıflandırılarak gelişiminin ortaya konulması, ele geçirildiği kontekste bağlı olarak kullanım şekillerinin saptanması ve yapılış amacının daha sağlıklı bir şekilde açığa çıkarılmasıdır.

Bilindiği üzere, İlk Tunç Çağı'nda Anadolu'da çanak çömlek gruplarına dayalı olarak saptanan kültür bölgeleri bulunmaktadır (Bittel 1942: 127-200; Goetze, 1957:20; Lloyd ve Mellaart 1962:138; French, 1969: 19; Efe 2003:89; Sarı, 2011). Disk yüzlü figürinlerin, söz konusu kültür gruplarının sınırları ile uyum içerisinde olup olmadığı, bölgelere göre dağılımı, benzerliklerinin ve farklılıklarının tespit edilmesi amacı ile bölgesel eşleştirmelerde bulunulmuştur. Bu araştırmaya konu olan çekirdek bölgelerden ilki; Eskişehir ovası, çevresi ve Yukarı Sakarya Ovalarından oluşan kuzeyinde Sündiken dağları, güneyinde Türkmen dağları arasında kalan Frigya Kültür bölgesidir (Efe, 2011: 207). Diğer çekirdek bölge ise Batı Anadolu'nun doğusunda orta Anadolu ile batıda Ege kıyı kesimi ovaları ve dağ kütürlelerinden oluşan bölgenin arasında yer

alan Büyük Menderes-Yukarı Porsuk Kültür Bölgesidir (Sarı, 2011: 30). Çekirdek bölge dışında Antalya-Göller Bölgesi yayılım alanı ile Likya- Pisidya Kültür bölgesi oluşturmaktadır (Sarı, 2011: 33).

Söz konusu figürinlere ait en erken örnek Küllüoba Batı Koni 3. evrede ele geçirilmiş olan ve İlk Tunç Çağı'na Geçiş Evresi olarak tanımlanan döneme tarihlenen Disk Yüzlü Figürin'dir. En geç döneme tarihlenen örnek ise yine Küllüoba IVB evresinde bulunmuştur (Fidan, 2011:33). Böylelikle, en erken tarihli örneklerin MÖ 3. Binin başlarında, en geç tarihli örneklerin ise MÖ 3. Binin ortalarında bulunduğu anlaşılmaktadır (Öner, 2008). Dolayısıyla söz konusu figürinlerin kullanım süresi de MÖ 3000- 2500 yılları arasındaki ortalama 500 yıl olarak düşünülmektedir.

Yöntem:

Literatürde, Tanrı ya da Tanrıça betimlemeleri olarak yorumlanan, şematize ve genellikle yassı biçimde üretilmiş eserler “idol” olarak tanımlanmaktadır (Özgüç, 1943: 65- 66; Renfrew, 1969: 1-2; Gündoğan, 1994: 2; Umurtak, 1997: 834). Diğer bir tanım ise, “tanrı heykelleri, putlar, heykel ya da putlara tapma” şeklindedir (Parzinger, 1993:332; Gündoğan, 1994:2). Figürinler ile ilgili yapılmış olan çalışmalar söz konusu idolleri şematik bir nesnenin soyutlaştırıp tanrı ile iletişim kurma aracı olarak kullanılmış olabileceğini ya da sadece varlıkları betimleyen nesnelere olabileceklerini ifade etmektedirler (Özgüç, 1943:65-66; Umurtak, 1997:783; Makowski, 2005:7; Sivas, 2013:305). Figürin, İnsan ya da hayvan gibi canlı varlıkların kolay taşınabilir, üç boyutlu nesnelere olarak tanımlanmaktadır (Gündoğan, 1994:2). İdol ve figürin terimlerinin ayrımı ise çoğu zaman zordur. Bir çok eserin zaman zaman idol zaman zaman ise figürin olarak tanımlanıyor olması anlam kargaşasına yol açmaktadır. Söz konusu terimlerin tanımlamalarındaki esas sorun eserin tanımlanması sırasında şekil üzerinden mi yola çıkılmalı yoksa nesnenin temsil ettiği (tanrısal güç gibi) anlamdan mı yola çıkılmalı sorusudur. Burada figürinin kullanım amacı ve ele geçirildiği kontekst açısından yapılan değerlendirmeler üzerinden bakıldığında eserlerin tanrısal özellikler ile donatıldığını görüşü ağırlık kazanmaktadır. Eserlerin soyut bir görev üstlenmiş olması neyin temsilcisi olduğu ile ilgilidir. Burada tanrıyı temsil etmesinin yanı sıra tanrıyla bağlantı kurma aracı da olabileceği gerçeği göz önünde bulundurulmalıdır (Özgüç, 1943:65-66; Umurtak, 1997:783; Makowski, 2005:7; Sivas, 2013:305).

İnsanlar elbette gördükleri nesnelere veya canlı silüetlerine bu görevi yüklemiş olabilirler. Bu da, nesnenin ya da canlı varlıkların betimlenmesinden ziyade tanrısal kimliği üzerinde yoğunlaşmamız gerekliliğini ortaya koymaktadır. İdol, tanrısal ilişkileri temsil ederken; figürin kelimesi, canlı varlıkların betimlemesi ile ilişkilendirilebilir. Bu noktada idol ve figürin arasındaki bir diğer ayırım ise idolün daha şematik görünümlü, figürinin ise insan uzullarının daha ayrıntılı betimlenmesi ile ayırt edilebilmektedir. Ancak bu konuda kesin bir yargıya varmak oldukça güçtür.

Anadolu'nun birçok bölgesinde, bölgesel özellikler gösteren mermer, pişmiş toprak, kemik ve çeşitli taşlardan yapılan idollerin ve figürinlerin varlığı bilinmektedir. Bu araştırma, esas olarak İç batı Anadolu'da, MÖ. 3. Binyıl'ın başlarında pişmiş topraktan üreilmeye başlanan, bölgesel özellikler barındıran ve daha önce disk yüzlü (Ormerod, 1912: 55; Bittel ve Otto, 1939: 26; Korfmann, 1979: 187) olarak tanımlanmış olan tipleri kapsamaktadır.

Literatür taraması sırasında, söz konusu disk yüzlü figürinler tespit edilmiş olup, bu figürinlerin ele geçirildiği bölge ve yerleşimlerin konuya uygunluğunun tepitinin ardından tasnif çalışmalarına başlanmıştır. Tasnif edilen örnekleri bölgesel gruplara ayrılmış, yapım tekniği bilgileri veri tabanına işlenmiştir. Veri tabanı üzerinden kronolojik dizilim ve bölgesel ayrımların yapılmasının ardından mimari eşleşmeler ile sonuca varılmaya çalışılmıştır. Figürinlerin, teknik çizimleri ve dijital modellemeleri tamamlanmıştır.

Tez, 3 ana başlık halinde ele alınmış olup ayrıntıları şöyledir.

Tez çalışmasının İlk ana başlığı “*Anadolu’da Paleolitik Çağdan İlk Tunç Çağı Sonuna kadar Figürin ve İdollerin Gelişimi*” dir. Burada genel tanımlamalar, idol ve figürin tiplerinin Anadolu’daki yayılım alanları ve gelişimi ele alınmıştır.

İkinci ana başlık “*Batı Anadolu İlk Tunç Çağı Disk Yüzlü Figürinleri, Buluntu Veren Kültür Bölgeleri ve Yerleşimleri*”dir. Bu başlıkta 61 disk yüzlü figürinin tanıtımı yapılmış ve mimari ile ilgili bağlantıları üzerinde durulmuştur

Üçüncü ana başlık “*Karşılaştırmalar ve Değerlendirme*” dir. Bu başlıkta figürinlerin biçim ve bezeme özellikleri karşılaştırılmaktadır. Tipolojik ayrımlar ve bölgesel dağılımlar bu bölümde açıklanmaya çalışılmıştır. Figürinlerin baş ve gövde

ayrımı değerlendirilmiş olup, bölgesel temelde tipolojik gelenekler ele alınmıştır. Değerlendirme kısmında figürinlerin kronolojik gelişim evreleri ve diğer bölge idol ve figürin tipleri ile ilişkileri değerlendirilerek tarihlendirilmesi kesin olan Demircihöyük ve Küllüoba disk yüzlü figürin örnekleri üzerinden yüzey, tahribat veya yasal olmayan yollarla kazanılan eserlerin genel olarak tarihlendirilmesi amaçlanmıştır.

Araştırma Tarihçesi:

Anadolu idolleri ve figürinleri üzerine yapılmış başlıca çalışmalar, 1942 yılında Tahsin Özgüç'ün "*Ön Tarihte Anadolu İdolleri*" konulu doktora tezi detaylı olarak yapılan ilk çalışmadır (Özgüç, 1942). Yine Özgüç, 1943 yılında "*Öntarihte Anadolu İdollerinin Anlamı*" makalesi ile Anadolu ve çevre bölgelerdeki idollerin kullanımları ile ilgili birçok çıkarımda bulunmuştur. (Özgüç, 1943:65-72). 1972 yılında Önder Bilgi "*Development and Distribution of Anthropomorphic Figures in Anatolia from the Neolithic to the End of the Early Bronze Age*" adlı doktora tezi ile Anadolu idolleri ve figürinleri ile ilgili tipolojik ve kronolojik değerlendirmeler yapmıştır (Bilgi, 1972). Önder Bilgi bu çalışmaya paralel olarak 2013 yılında "*Anadolu'da İnsan Görüntüleri*" adlı kitap ile referans niteliğinde bir çalışma gerçekleştirmiştir (Bilgi, 2013). 2003 yılında Şengül Gündoğan-Aydınün "*Eski Tunç Çağında Anadolu Pişmiş Toprak Figürin ve İdolleri*" adlı doktora tezi ile Anadolu'daki pişmiş toprak figürinlerin kapsamlı olarak bölgesel gruplandırmalarını yaparak kronolojik değerlendirmeler yapmıştır (Gündoğan-Aydınün, 2003). Gündoğan- Aydınün'ün bu çalışmanın bir sonucu olan "Tunç Çağının Gizemli Kadınları" adlı sergi kataloğu da 2005 yılında yayınlanmıştır (Gündoğan- Aydınün, 2005). 2005 yılında Maciej Makowski "*Anthropomorphic Figurines of Early Bronze Age Anatolia*" isimli makalesinde ile şematik ve naturalistik ayrımlarla bölgesel gruplamalar yapmıştır (Makowski, 2005:7-30). Türkiye dışına çıkartılmış eserlerin en kapsamlı çalışması ise Olaf Höckmann tarafından yapılmıştır. Höckmann, yurt dışında bulunan müzeler ve özel koleksiyonlardan topladığı örnekleri "*The Neolithic and Early Bronze Age Idols of Anatolia*" başlığı altında "*Art and Culture of Cyclades in the Third Millennium B.C.*" adlı uluslararası serginin katalog çalışmasının içinde yayınlamıştır (Höckmann, 1976:193-185). Bu çalışmaların dışındaki yayınlarda figürin ve idoller, bölgesel olarak ele alınan kazı

malzemeleri, kazıların toplu sonuçları, tez konusu, makale ya da bölüm olarak ele alınmıştır.

Çalışmamızın konusunu oluşturan Disk Yüzlü Figürinlerle ilgili ilk çalışma, 1912 yılında Henry Arden Ormerod tarafından gerçekleştirilmiştir. “*Prestoric Remains in South- Western Asia Minor III*” isimli makalesinde Manisa- Akhisar yakınlarında bulunduğu Thyatira Figürini ile tanıtmıştır (Ormerod, 1912:48-60). Demircihöyük’ün ilk kazı çalışmaları sırasında bulunan iki disk yüzlü figürin, 1939 yılında Kurt Bittel ve Heinz Otto tarafından “*Demirci-hüyük, vorgeschichtliche Siedlung an der phrygisch-bithynischen Grenze*” yayını ile tanıtılmıştır ve disk yüz için “*Scheibengesicht*” terimi kullanılmıştır (Bittel ve Otto, 1939:26). Manfred Korfmann, 1979 yılında “*Eine Weibliche Gottheit in der Frühbronzezeit Anatoliens.*” isimli makalesi ile o güne kadar ki Batı Anadolu’da bulunmuş bütün disk yüzlü figürinleri teknik özellikleri ile birlikte tanıtmıştır. Bu çalışmada eserleri idol olarak adlandırmış ve yine disk yüz için “*Scheibengesicht*” terimi kullanmıştır (Korfmann, 1979:187). Önder Bilgi tarafından 1979 yılında tamamını disk yüzlü figürinlerin oluşturduğu “*M.Ö. 3. Binyılına Tarihlenen Bir Grup İnsan Figürini ve Bunların Anadolu’da Dağılışı*” isimli makalesinde figürinleri tanıtmış ve bölgesel yorumlar yapmıştır (Bilgi, 1979:133-140).

Elinizdeki bu araştırmanın anahtar yerleşimlerinden olan Demircihöyük ve Küllüoba küçük buluntuları üzerine kapsamlı yayınlar yapılmıştır. 1996 yılında J. Obladen-Klaudern tarafından “*Demircihöyük IV*” kitabında değerlendirilen Demircihöyük buluntularının ayrıntılı verileri ve analizleri bu çalışmaya çok önemli bilgiler katmıştır (Obladen- Kauder, 1996:257-280). Deniz Ş.M. Ay-Efe tarafından 2006 yılında “*Küllüoba’da Bulunmuş Olan Pişmiş Toprak Figürinlerden Birkaç Örnek*” isimli makele ile yerleşimin ilk disk yüzlü figürin örnekleri tanıtılmıştır (Ay- Efe, 2006:90-94). Ayrıca daha sonra yerleşimde ele geçirilen diğer disk yüzlü figürinler, Beyil Öner tarafından 2008 yılında “*Küllüoba Höyüğü Geç Kalkolitik ve İlk Tunç Çağı Küçük Buluntuları (Yontma taş Aletler ve Metal Eserler Hariç)*” isimli yüksek lisans tezinde incelenmiştir ve analizler gerçekleştirilmiştir (Öner, 2008: 32-54). Turan Efe ve Murat Türkteki, 2011 yılında “*İç Batı Anadolu Erken Tunç Çağı Pişmiş Toprak Figürinleri ve İdolları*” isimli makalesi ile İç Batı Anadolu sınırları içerisinde dönemin figürin ve idollerini kaleme almışlardır (Efe ve Türkteki, 2011:228-231).

BİRİNCİ BÖLÜM

1. ANADOLUDA PALEOLİTİK ÇAĞDAN İLK TUNÇ ÇAĞI SONUNA KADAR FİGÜRİN VE İDOLLERİN GELİŞİMİ

Paleolitik çağ deyince akla, ilk avcı toplayıcı insan formu gelmektedir. İnsan'ın dünyada varoluşundan beri neslini devam ettirme güdüsüyle doğa ile sonsuz bir mücadele içerisinde olmuştur. Temel yaşam şartlarını önemli kısmını sağlayan Paleolitik insanı, doğal yaşam koşullarının üstesinden gelmesiyle günlük olağanın dışında, çevresindeki gördüğü nesne ve canlıları resmetme ve yontma ihtiyacı da duymuştur. Mağara, kaya sığınağı gibi mekânlarda kazınmış veya çizilmiş iki boyutlu av sahneleri, hayvan tasvirlerinin görselleri dışında taşınabilir, üç boyutlu ya da yarı kabartma; taş, kemik, boynuz veya diş gibi sert cisimler üzerine insan betimlemelerinin yontulduğu görülmektedir.

Figürinlerin ilk ortaya çıktığı Üst Paleolitik' de görülen kadın figürinleri genellikle Venüsler olarak adlandırılmakta olup Fransa'dan Sibirya'ya kadar geniş bir yayılım alanı bulunmaktadır. Çoğunlukla tabana açılmış depo ve çöp çukurları ile kulübelerde veya ocakların yakınlarında bulunmuşlardır (Kolonkaya-Bostancı 2014:193). Bu figürinlerde eller göğüs üzerinde, geniş kalça ve iri bacakların yanı sıra şişkin göğüslüdürler. Saç, yüz, eller, ayak ve bacaklar çoğunda net olarak belirtilmemektedir. Bu durumun aksini gösteren nadir örnekler de mevcuttur. Figürinlerde ana tema, vücut estetiğinin yanı sıra kadınlık ve üretkenliğine vurgu yapmaktadır. Avusturya'da bulunan Willendorf Venüsü, Fransa'da bulunan Lespugue Venüsü, İtalya'da bulunan Grimaldi Venüsü, Avusturya'da bulunan Galgenberg Venüsü, İsviçre'de bulunan Monruz Venüsü, Almanya'da bulunan Hohle Fels Venüsü, Çek Cumhuriyeti'ndeki Moravia Havzası'nda bulunan Dolni Vestonice Venüsü, Fransa'da Brassempouy'daki bir mağarada bulunan Brassempouy Venüsü, Üst Paleolitik dönem kadın figürin örneklerindedir (Lev. 1). Anadolu'da henüz Paleolitik döneme ait figürin ele geçmemiştir (Yalçınkaya, 1973:208).

Gelişen barınma teknolojisi ile birlikte değişen üretim ekonomisi, göçebe hayatını kademeli olarak, Neolitik dönemde büyük oranda sonlandırmıştır. Tarımsal

faaliyetlerin artması, evcilleştirilmiş hayvanların çoğalması, tüketim fazlası ürünün depolanmasıyla merkezi kamusal mekanlar ve ritüel alanların inşa edilmesine neden olmuştur.

Anadolu'nun doğusunda Göbeklitepe (Schmidt, 1999:11, Fig.3), Nevalı Çori (Hauptman, 1999:49, Fig.18-21), Çayönü (Özdoğan, 1999:35, Fig.73, Gritille, Kumartepe (TAY-2 Kumartepe Lev.1) Cafer Höyük (Cauvin, Aurenche ve Atli, 1999: Fig.26-27) ve Mezraa- Teleilat yerleşimlerinde figürinler ele geçmiştir (Özdoğan, 2003:519, Fig.13). Mezraa- Telleilat III. Evrede ayakta duran figürin ve idoller; oturur vaziyette olan figürin ve idoller ile fallusların oluşturduğu buluntu grubunda, çoğunluğu falluslar oluşturmaktadır. Oturan figürinlerin yüzleri ayrıntılı şekilde betimlenmiştir. Figürinlerin, kolları kısa ve öne veya yana uzatılmıştır. Erkeklik organı çoğunda belirgin, bacaklar ise sivri biçimdedir (Lev. 2a). Geneli kabaca işlenmiş olan figürinlerin üzeri kırmızı boya ile boyanmıştır.

Orta Anadolu'da, Çukurkent (Bilgi, 1980: 2, Lev.1), Köşk Höyük (Silistreli, 1989:467, 500, Lev.II-IV.), Suberde (Boardaz, 1968:51, Fig.24), Hatip Höyük (Bilgi, 1980:2, Lev.II/4-5), Çatal Höyük yerleşimlerinde figürinler ele geçmiştir. Çatal Höyük'ün Mellart dönemi kazılarında 250 den fazla figürin ve figürin parçası ele geçmiştir. Buradaki figürinler, küçük kil figürinler, büyük kil figürinler ve taş figürinler olmak üzere 3 grupta ele alınmıştır (Hamilton, 1996:215-217). Küçük kil figürinlerin basit biçimde elle yapılmış ve ocak kenarlarında pişirilmiştir. Bunlar, çöp çukurlarında ve IV, IX tabakalarında kerpiç arasına sıkıştırılmış olarak bulunmuştur. Büyük kil figürinler özenle işlenmiş, ince sanatsal özellikler göstermektedir. En menşurlar arasında sayabileceğimiz koltuğa oturmuş, iki yanında leopar bulunduğu figürindir (Lev. 2b). Bu figürin, 20 cm yüksekliğinde olup silonun zemininde bulunmuştur. Ayrıca aynı alanda ocağın etrafına dizilmiş figürinlerle de karşılaşmıştır. Bu figürinler de özenle işlenmiş ve kasıtlı olarak kırılmıştır (Sogona ve Zimansky 2015). Yeni dönem Çatalhöyük kazılarında Meskel ve Nakamura ele geçen insan biçimli figürinleri; insan, insansı ve şematik olarak üç alt gruba ayırmıştır (2006: 205-230).

Batı Anadolu'da Hacılar (Mellaart, 1970:182, Fig.195, Kulaçoğlu, 1992:50, Lev.38-61), Höyücek (Duru ve Umurtak, 2005: Lev.111-169), Kuruçay (Duru, 1994:185, Lev.1-6) , Düden (Özsait, 1986: Lev. I.1), Ilıpınar (Roodenberg, 1999:162,

Fig. 1-4), Hocaçeşme (Özdoğan, 1999a), Pendik (Özdoğan, 2000:42-44), Alıçlı Höyük (TAY 2), Ulucak (Derin, Çilingiroğlu ve Taşlıalan, 2004:249, Fig.10), Ege Gübre (Sümer, 2007:251 Kat. No. 202) yerleşimlerinde figürinler ele geçmiştir. Çoğunluğu Hacılar IV. tabakada ele geçmiş figürinleri, duruş ve bezeme çeşitliliği göstermektedir. Figürinler, yaslanmış, göğüs üzerine uzanmış, oturmuş, tahta hayvanla oturmuş ya da ayakta olup çoğunluğu kırmızı ve devetüyü hamur renkli, ayrıntıları siyah boya ile belirtilmiştir (Sümer-Eroğlu, 2014: 246) (Lev. 2d). Höyücek'in kazısı abartılı vücut hatlarına sahip bazısı şematik, Kutsal Alan Dönemi figürinlerinde duruş çeşitliliği oldukça etkileyicidir. Bacak bacak üzerine atmış, oturmuş, yana yaslanmış biçimde hareketli vücut duruşları görülmektedir. Kalçalar, kasıklar, elbise ve takıları belirtmek üzere, nokta baskı ve kazıma bezeme kullanılmış olup bir örnekte beyaz boya mevcuttur. Kuruçay'da dik duruşlu, bedenini yana yatırmış veya eller göğsün üzerine çapraz olarak betimlenmiş figürinlerle karşılaşmıştır. Kollar dik, başlar ince ve uzun olup saç sırttan aşağı doğru örgü veya baş üzerinde topuz biçimindedir. Ayaklar, bazı örneklerde kazıma biçimde belirtilmiştir. Şematik figürinler ise kısa kollu dikdörtgen gövdelidirler (Sümer-Eroğlu, 2014: 90-91) (Lev. 2e-f). Ulucak Höyük, 12 No.lu mekânda ele geçen erkek figürini, uzun gövdeli başında sarık benzeri başlığı ve belinde kuşağı ile ayakta durmaktadır (Derin, Çilingiroğlu ve Taşlıalan, 2004:249, Fig.10) (Lev. 2c). Kadın figürinlerde de olduğu gibi kollar göğüs üzerinde kavuşturulmuştur. Neolitik dönemde, kolların göğüs üzerinde betimlenmesi cinsiyet ayırt etmeksizin, genel geçerliliği olan bir duruşun varlığından söz etmek mümkündür. Bu duruş, daha sonraki dönemlerde de Anadolu'nun genelinde sıkça karşımıza çıkmaktadır.

Neolitik dönemin sonlarında başlayan bacak, kalça ve kol kıvrımlarının daha az işlediği Kalkolitik dönemde, figürin ve idoller şematik halde betimlenmişlerdir. Baş ve gövde de ayrıntılar azaltılmıştır. Bazı örneklerde uzuvlar sadece çizgiler ile belirtilmiş olup baş ve boyun uzatılmıştır.

İlk kez, Kuzey Suriye'de Tell Brak yerleşiminde yapılan kazılarda Kalkolitik döneme tarihlenen göz biçimli idollerle karşılaşmıştır. Anadolu'nun doğusunda ve güneyinde, Tülintepe (Esin 2001), Tell Kurdu (Yener, 2000), Norşuntepe (Hauptmann 1974), Hacinebi (Stein, 1998:206), Pirothöyük (Yaylalı, 2014:2), yerleşimlerinde bu idollerden ele geçmiştir (Lev. 3a-b). Orta Anadolu'da Can Hasan (French, 1962)

yerleşiminde kısıtlı olarak ele geçen figürinin yanı sıra (Lev. 3c) Yortan, (Dinç, 1995), Kırşehir, Papazköy, Troya, Hanaytepe, Beşiktepe, Gavurtepe/ Alaşehir Aphrodisias, Kozağacı, Karain Mağarası'nda Kilia tipi idollerle karşılaşılmaktadır (Lev. 3c) (Seeher, 1992c). Kilia ismi Gelibolu yarım adasındaki Kiliada ele geçmesinden dolayı bu isimle anılmaktadır. Genellikle mermerden yapılan bu tip figürinlerin, baş kısmı yassı üçgen biçimde, kollar göğüsse doğru kıvrıktır. Omuzlar düşük ve yuvarlak, burunları ve kulakları sivri çıkıntı şeklinde belirtilmiştir. Gözler yumru, ağız ve göğüsler çok az belirtilmiştir. Ayaklar üçgen biçiminde çıkıntılı olarak bacak ve kolların ayırımında kazıma çizgiler kullanılmıştır (Dinç, 1995:91). Ayrıca, Orman Fidanlığı (Efe, 1996a), Ilıpınar (Roodenberg, 1995), yerleşiminde de figürin ve idoller ele geçmiştir.

Neolitik dönemin sonunda başlayan figürinlerin daha az ayrıntı betimlenmesi, Kalkolitik dönemde ve İlk Tunç Çağında da devam etmiştir. Anadolu'da, İlk Tunç Çağı'nın başlarında figürin sayısı oldukça azdır, İlk Tunç Çağı II'de pişmiş toprak figürinlerinde artış gözlenmesinin yanı sıra, figürin vücut hatları ayrıntılı işlenmiştir. İlk Tunç Çağı III 'de figürin sayısı azalırken, idol sayısında önemli derecede artış söz konusudur. Figürin ve idollerde ise ayrıntılar azalmış, şematize mermer ve kemik idoller üretilmiştir.

Ana hatlarıyla Anadolu'nun İlk Tunç Çağı idol ve figürinleri;

Anadolu'nun doğusunda Güneydoğu Anadolu bölgesi figürinleri ile ilgili yayın çalışmalarının yetersizliği, bu bölge üzerinde yorum yapmamızı güçleştirmektedir. Yine de Keban Bölgesi Kazıları, bu durumu telafi eder niteliktedir. Keban Bölgesi kazıları ve Atatürk Barajı bölgesi kazıları ile Yukarı Fırat ve Aşağı Fırat havzasının höyüklerinden elde edilen idol ve figürin tipleri nadir örneklerdendir. Dicle havzasında ise, Dicle Nehri üzerine inşa edilen Ilısu HES barajı kapsamında, Dicle vadisi boyunca yapılan kazı çalışmalarının sonuçları henüz bilim dünyasına tanıtılmamıştır.

Doğu Anadolu Erken Tunç Çağlarını karakterize eden, daha çok "Karaz Kültürü", "Erken Transkafkasya Kültürü" veya "Kura-Aras Kültürü" olarak bilinen büyük bir kültürel kompleks mevcuttur (Işıklı, 2011:5). Bu kültür, yaklaşık olarak M.Ö. IV. bin yıl ortalarından hemen sonra başlar ve M.Ö. II bin yılları ortalarına kadar varlığını geniş bir bölgede devam etmektedir. Kültürün sınırları, kabaca Kafkas dağları;

güneye doğru Urmiye Havzası'nı ve Hazar Gölü'nün güney kıyılarını içine alarak İran içlerine doğru devam eder. Batıda Sivas; güneyde Kuzey Suriye ve İsrail topraklarını da içerisine alarak Mısır sınırına kadar yaklaşmaktadır (Işıklı, 2011:5). Karaz Kültürü, yayıldığı alan ve süreç itibarıyla Yakınođu İTÇ figürin ve idollerini oldukça etkilemiştir.

Yukarı Fırat Havzası İTÇ kültürleri arasında yer alan Malatya- Elazığ bölgesi höyüklerinde elde edilen figürinlerin sayı bakımından az olmasına karşın form çeşitliliği fazladır. Norşuntepe XV. tabakasında ele geçen figürinlerin koyu hamur renkli ve siyah astarlıdır. İki tam örneğin dışında tamamı kırık olarak bulunmuştur (Lev. 4a). Yassı, yarım daire, torba biçimli, düz ve yuvarlak gövdelidirler. Vücut üzerinde T biçimli bant, kabartı göğüs, applike ve kazıma kolye bezemelerle işlenmiştir (Hauptmann, 1979:59-73). Arslantepe VI. tabakada ele geçen yuvarlak gövdeli idol (Palmieri, 1970:204, 209) ile Elâzığ Müzesinde bulunan armut gövdeli idolün (Gündoğan- Aydingün, 2003: Lev.31c) başları kopuk olup geniş kalçalıdır (Lev. 4b-c). 1960 yılında bir sezon kazılan Pulur /Güzelova, III. ve II. Tabakada silindirik ve yassı gövdeli idoller ele geçmiştir. Konik başlı ve silindirik gövdeli olan idollerin üzerinde ayrıntılar belirtilmemiştir (Lev. 4d). Pulur /Güzelova II. Tabakada bacakları karna çekik, bir figürin parçası ile daha karşılaşılmıştır. Büyük oranda parçalanmış ve gövdenin üst kısmı mevcut değildir (Koşay ve Vary, 1967). Anadolu doğusunda, bacakların karna çekik olduğu vücut biçimiyle, henüz karşılaşılmazken, Anadolu'nun batısında bu vücut biçimi oldukça yaygındır. İmmikuşağı S14a tabakasında, iki idol örneği ele geçmiştir. Gri hamurlu astarlıdır. Yuvarlak başın iki kenarında kulak benzeri çıkıntı ile üzerinde yuvarlak delikler mevcuttur. Figürinin, yüz hatları belirgin değildir. İki yana uzanmış kısa kol ve gövdeyi saran çapraz kazıma bant görülmektedir. Boyunda ise yatay bir birine paralel kazıma bant kolye mevcuttur (Sevin ve Köroğlu, 1986:179) (Lev. 4e). Şemsiyetepe, D IV tabakasında bulunan başsız figürin, kollarını yana açmış ince belli ve eteklidir (Darga, 1983: Lev 8a). Vücuda yatay ve dikey şeritli boya bezeme yapılmıştır. Boya bezeme, İlk Tunç Çağı figürinlerinde nadir görülmektedir (Lev. 4f). Korucutepe D evresinde ele geçen yıldız biçimli idolde, kollar ve baş sivridir. Baş kısmı Orta Anadolu idollerini anımsatsa da vücut tipi, çevre höyüklerde görülmemektir. Bu figürin, yerel atölyede üretilmiş olmalıdır. Boyunda, üç sıra kabartma kolye betimi ile kollarda kazıma çizgilerle bezenmiştir (Lev. 4g), (Van Loon, 1978:99 pl 132e-f).

Tepecik/ Makaraztepe kazısında ele geçen bir diğ er figür in tipi ise kuş başlıdır . Figür inin burnu kuş gagası gibi biçimlendirilmiştir (Lev. 4h). Uzun boyunlu olup boyunda ş erit kolye kabartma biçimde betimlenmiştir (Esin, 1970: Lev 11, 10). Bu tür figür inler, Harran kazısında da ele geçmiştir (Prag, 1970:87-88). Bir diğ er idol örneđ i ise yuvarlak gövdeli ve üzeri kazıma çizgi bezmelidir. Bu idol vücut formu Orta Anadolu bölgesinde sıkça görülmektedir (Esin, 1970: Lev 10/2).

Pulur /Sakyol da ele geçen idolün vücut ayrıntıları oldukça azdır. Kolları ö ne doğru uzanmış ve kırıktır (Koşay, 1976:71). Yüz ve burun ustanın parmaklarının arasında sıkıştırılarak biçimlendirilmiştir. Ortada kalan sivri yükselti burunu, neredeyse yüzün tamamını oluşturan çukurluksa göz çukurunu belirtmektedir. Göz çukuru içerisinde, sokma noktalarla göz belirtilmiştir. Kolları kırık olan figür in oldukça sade ve özenilmeden üretilmiştir (Lev. 4ı). İTÇ Erzurum- Kars bölgesinin nadir örneđ idir. Erken Transkafkasya Kültürü yayılım alanı içerisinde idollerin azlığı, ritüel amaçlı; taşınabilir ocak ve ocak altıklarına bağlanabilir.

Kurbanhöyük IVA-B tabakalarında üç ö rnek ele geçmiştir (Algaze, 1990: lev 151 a,b,c). Ele geçen figür inlerin devetüyü, kahverengi hamurlu, gri ve kırmızı astarlıdırlar. Baş veya gövdenin alt kısımları eksiktir. Bir ö rnekte kalça oldukça belirgin diğ er ö rnekler, oldukça sade şekillendirilmiştir. Gövde üzerinde, sokma nokta, kabartma, applike bezemelerin yanı sıra boya ile paralel çizgiler kullanılmıştır (Lev. 5a-b) (Algaze, 1990: lev 151c).

Urfa'da bulunan Harran'da yapılan kazılar ve yasal olmayan yollarla yurt dışına çıkarılan bir çok idol ve figür in ele geçmiştir (Prag, 1970:86-88; Yardımcı, 1986:259) Bu figür inler arasında "Kuş Yüzlü" figür inlerle de karşılaşılmaktadır. Eller göğüs üzerinde, dik duruşlu, gövdenin alt kısmı eksiktir. Baş üzerindeki betimler oldukça ayrıntılıdır. Burun kuş gagası biçiminde, saçlar oldukça ayrıntılı betimlenmiştir. Gri kahve hamur renkli ve astarlıdırlar. Vücut üzerinde kazıma, applike kabartma bezemeler yer almaktadır. Tilmen Höyük III d tabakasında dikdörtgen gövdeli silindirik başlı, ellerini yukarı doğru kaldırmış figür in ele geçmiştir (Lev. 5c-d). Vücut üzerinde kabartma, kazıma çizgi bezemeler yer almaktadır. Devetüyü hamurlu pembe astarlıdır. Benzerleri Tell Brak ve Tepe Gawra'da da görülmektedir (Alkım, 1962:7; Duru, 2013:15 Lev. 65/2) Aynı bölgede olan Burhan Höyük 'de köylüler tarafından bulunan

idol, çan biçimli gövdeli, üzerinde boya bezemeler olan önemli bir örnektir (Lev. 5e). (Behm-Blanke, 1984:147-149). Amuk ovasında bulunan Tel Dhahab'da ele geçen torba biçimli idol üzerinde kabartma, kazıma sokma nokta ve boya bezme kullanılmış olup gri kahve hamurludur (Lev. 5g). (Braidwood ve Braidwood, 1960:466,468, pl.50). Urfa Müzesi'nin Tirtiş Höyük mezarlığındaki kurtarma kazı çalışmalarında Tirtiş Tipi (Gündoğan, 1994:39) olarak isimlendirilen mermer idoller ele geçmiştir. İdol torba biçimli gövdeli yuvarlak başlı, kollarını iki yana açmış biçimdedir (Lev. 5h). Güneydoğu Anadolu Bölgesi için, önümüzdeki yıllarda Ilısu Barajı kurtarma kazıları yayınlarının ardından, daha belirgin yorumlar yapabilmek mümkün olacaktır (Harita 1).

Orta Anadolu'nun en kuzey kıyı kesiminde, İkiztepe (Bilgi 1993:201-207), Maşat Höyük (Emre, 1996:16), Ulutepe (Dönmez, 2000:56) , Dündartepe (Kökten ve Özgüç, 1945), Kavak/ Çukurbağ (Gündoğan- Aydınğün, 2003:193 kat 364) pişmiş toprak ve taş diol ve figürinler ele geçmiştir. Alacahöyük (Kulaçoğlu, 1992: No. 98), Hasanoğlan (Dolunay, 1960:86-88, Akurgal, 1998:32 res. 19c) ve Horoztepe (Özgüç ve Akok, 1958; Akurgal, 1998:34 res. 21) yerleşimlerinde ise metal figürinler görülmektedir. Kıyı kesimdeki İkiztepenin figürinleri sayıca fazla olup silindirik gövdeli, şematik oturur veya ayakta biçimlendirilmişlerdir. Başları üçgen, yuvarlak ve düz yüzlü formları mevcuttur (Lev. a-c). Gövde üzerinde Dündartepe figürininde de olduğu gibi "V" biçimli kazıma bezemeler mevcuttur (Lev. c-d) (Tabanoğlu, 1999:368, Bilgi, 2001:84). Çoğu figürinde cinsel organ belirtilmiştir. Maşat höyükte gövdeleri silindirik biçimli, düz başlı, figürinler görülmektedir (Lev. 6f), (Emre, 1996:15, fig. 62). Bu bölgenin hemen güneyinde ise Doğu Anadolu Kültürleri ile sıkı ilişkileri olan Kuzey Orta Anadolu Bölgesi'nde zengin idol ve figürin tipleri yoğun bir şekilde ele geçirilmiştir. Daha güneyde, Orta Anadolu'da ise Alishar'da yuvarlak başlı, konik veya sivri başlı, kuş yüzlü figürin ve idol baş tipleri mevcuttur (Lev. 7a). Gövdeler, torba biçimli, armut biçimli, silindirik veya parmak biçiminde olabilmektedir. Gövde üzerinde, kazıma bezme, birbirine paralel çapraz bantlar, nokta bezemeler görülmektedir (Lev. 7b-c), (Bittel, 1934, Scmidtth, 1932:53, von der Osten, 1937:181, Müller-Karpe, 1974, Bilgi, 1972:267-269). Dar gövde, geniş kalçalı formların Etiyokuşu ve Koçumbeli'de ele geçen figürin ve idollerle benzerlik göstermektedir (Lev. 7d-e), (Kansu, 1940:91, lev. 81; Kulaçoğlu, 1992:186, kat. No:88). Sivri baş yanlara açılmış kollar ve torba biçimli gövdeleriyle Beycesultan idollerine

benzemektedir (Gündoğan- Aydınğün, 2003:61). Kalinkaya’da siyah astarlı ve perdahlı figürin alışılmışın dışında birkaç kültür bölgesinin özelliklerini bir arada barındırmaktadır. Figürin, Orta Anadolu’da sıkça karşılaşılan torba biçimli gövdesi, ince uzun boyunlu, kolları yanlara uzatılmış çıkıntı biçimde betimlenmiştir (Lev. 7f). Başının üzerinde Büyükkaya (Seeher, 2000:300), figürininde olduğu gibi, İç Batı Anadolu yerleşimlerinde çokça görülen polos mevcuttur. Vücudunun siyah astarlı ve parlak perdahlı olup koyu metalik renklidir. Bu yönüyle, Antalya yakınlarındaki Çaykenarı’nda ve Kayseri yakınlarındaki Kültepe’de ele geçen figürinlerle benzerlik göstermektedir (Kulaçoğlu 1992:187; Gündoğan-Aydınğün, 2003:193). Kültepe tipi olarak adlandırılan mermerden yapılmış, yuvarlak gövdeli uzun boyunlu tekli veya çoklu üçgen başlı biçimdedirler. Bu tip idollere Thermi, Troya, Karayavşan, Asarcık ve Alishar’da karşılaşılmıştır (Lev. 7g-h) (Gündoğan, 1994:41). Alacahöyük’te de torba biçimli gövdeli, vücut üzerinde kazıma ve nokta bezemelerin bulunduğu örneklerle karşılaşılmaktadır (Lev. 7i), (Arık, 1937; Koşay, 1938:135,136, 1951:48). Ankara’daki Mogan Gölü’ne yakın Karaoğlan höyüğünde torba biçimli ve disk biçimli idoller ele geçmiştir. Yuvarlak ve konik başlıdır, genital bölge dikdörtgen çizgi ve noktacıklarla belirtilmektedir. Siyah rankli astarlı ve perdahlı olup Kalinkaya idolu ile benzerdir (Bilgi, 1972:262-264, Kulaçoğlu, 1992). Karaman yakınlarındaki Kocahöyük (Mellart, 1954:gif 464), Ahlatlıbel (Koşay, 1934, Bilgi, 1972:263), Koçumbeli (Tezcan, 1966:6-7, Bilgi, 1972:260-261) Etiyokuşu (Kansu, 1940:90-91), Karayavşan (Bilgi, 1972:258), yerleşimlerde de aynı özelliklere sahip idol ve figürinler ile karşılaşılmıştır.

Mezopotamya kültürleri ile Batı Anadolu’yu birbirine bağlayan kervan yolu üzerindeki Gözlükule ve Yumuktepe yerleşimlerinde idol ve figürinler ele geçmiştir (Goldman, 1956:334 fig 451,3; Gastarng, 1953:217, fig. 136). Gözlükule’deki, figürin ayrıntılı vücut hatlarına sahip ayakta duran bir biçime sahiptir. Yumuktepe’deki örnek ise oldukça stilize olup vücudu üzerinde yuvarlak oyuk yer almaktadır. Çevre yerleşimlerinde benzerlerini gösterebileceğimiz bir örneği yoktur (Lev. 7j-k).

Batı Anadolu figürin ve idol çeşitliliği bakımından oldukça zengindir. Batı Anadolu’da Neolitik ve Kalkolitik dönemde sınırları daha çok çanak çömlek özelliklerine bağlı olarak saptanan kültür bölgeleri İlk Tunç Çağı’nda çanak çömlek dağılımı ve kültür grupları ortaya çıkmıştır. K. Bittel, A. Goetze, J. Mellaart, ve D.

French, çanak çömlek grupları ve sınırlarından yayınlarında bahsetmektedirler. Yakın zamanda T. Efe ve son olarak D. Sarı'nın çalışmaları ile çanak çömlek grupları ve kültür bölgelerinin sınırları çizilmiştir (Efe, 2003; Sarı, 2012). Kültür bölgeleri ve yerleşimlerin yerel özelliklerine bağlı olarak; Batı Anadolu'da bölgesel özelliklere sahip birkaç tip idol ve figürin üretimi gerçekleştirilmiştir. Bir kısmını Ş. Gündoğan-Aydingün'ün gruplandığı, Troya Tipi, Keman Biçimli/ Beycesultan, Kusura Tipi, Beycesultan- Kusura tipi mermer idoller ve çeşitli yayınlara konu olan Kemik idoller, Çaykenar tipi idoller, Demircihöyük Yassı Yüzlü Pişmiş toprak idol ve figürinler ile Disk Yüzlü figürinlerin tiplerinden oluşturmaktadır.

İç Batı Anadolu'da yer alan Eskişehir ovası, çevresi ve Yukarı Sakarya Ovalarından oluşan kuzeyini Sündiken Dağları'nın, güneyini Türkmen dağlarının sınırladığı Frigya Kültür bölgesinde (Efe, 2011:207) yoğunlukla ele geçen Demircihöyük Yassı Yüzlü Pişmiş toprak idol ve figürinleri ile karşılaşılmaktadır. Demircihöyük idol ve figürinlerini ele alan Obladen-Kauder, idol ve figürinleri 3 grupta ele almıştır (Lev. 8a-c), (Obladen- Kauder, 1996:257- 264). İlk iki grubu Yassı yüzlü figürin ve idoller oluşturduğu tip çoğunluğu ayakta vücut hatları belirgin olarak şekillendirilmiştir. Baş genellikle yuvarlak olup üzerinde göz ağız ve saç betimlemeleri ayrıntılı olarak işlenmektedir. Vücutta bel ve kalça geçişleri oldukça belirgin ayaklar kısa ve vücuda yakındır. Vücut üzerinde derin yivler ve çapraz bantlar oldukça ayrıntılıdır. Bu tip idoller Demircihöyük ve Küllüoba'da çokça karşılaşılmıştır. Obladen- Kauder 3. Grup ise Disk Yüzlü Figürinlerdir. Disk Yüzlü Figürinler, disk biçimli yüzü ve başının arkasında polos olarak isimlendirilen başlığı ile ayakta veya oturur biçimde betimlenmiş; üzerinde bölgelere göre değişen sokma noktacıklar, çapraz bantlar, bastırma çukurlukları yer almaktadır (Lev. 8d-g). Batıda, Yortan Kültür bölgesi; doğuda, Frigya Kültür Bölgesi; hemen güneyinde, Büyük Menderes ve Yukarı Porsuk havzaları içerisinde yayılım bulan Büyük Menderes- Yukarı Porsuk Kültür Bölgesi; en güneyde ise Antalya ve Göller bölgesi sınırlarını kapsamaktadır. Demircihöyük'te (Obladen- Kauder, 1996:358- 366), Küllüoba (Efe, 2003, 51, 62) Şarhöyük ve Başara Kilise Yanı (Sivas, 2014: 306- 307), Yukarı Söğütünü I yerleşiminden (Efe, 1991:568), Üryanhöyük (Korfmann, 1979: Fig. 3), Seyitömer Höyük (Silek, 2010: kat. No:42), Çiledir (Türktüzün vd, 2014: 58, 60) Kusura (Bilgi 1978:137; Korfmann, 1979:190), Kaklık Mevkii (Topbaş, Efe ve İlaslı, 1998:66), Bolvadin- Üçhöyük (Gündoğan-

Aydingün, 2003: 64), Bavurdu (Bilgi, 1978:137; Korfmann, 1979:197), Banaz (Gündoğan- Aydingün, 2003: kat. No:306), Çıkrık (Bilgi, 1978:137; Korfmann, 1979: fig. 6), Manahoz (Korfmann, 1979: fig. 5; Bilgi, 2012:302), Manisa- Akhisar çevresi (Ormerod, 1912-13:54; Bilgi, 1978:137) Nudra çevresi (Thimme, 1976:572; Gündoğan- Aydingün, 2003:35), Uşak çevresinde (Erdan, 2018:5, Şekil 3) ve yerleşimlerinde ele geçmiştir.

Troya Tipi idoller Anadolu'nun batısındaki birçok yerleşimde ele geçmiştir. Bu idoller, küçük ve stilize olup baş ve gövde yüzeysel olarak belirtilmiştir (Blegen vd, 1950, Gündoğan, 1994:36). Gövde yuvarlak veya dörtgen biçimde, vücut ise, bel veya boyun kısmından daraltılarak; baş gövde ayrımı verilmiştir. Yüz çoğu zaman betimlenmezken, kazıma ve oyuklarla gözler ve kaşlar verilmektedir (Lev. 8d-f). İlk Tunç Çağı başlarında Troya (Blegen vd, 1950:352). Karataş-Semayük (Mellink, 1967:254; Bilgi 1977:478, 479) , Kusura, Bakla Tepe, Aphrodisias (Bilgi, 1972:281), Çine Tepecik Höyük (Günel, 2007:236) görülürken İlk Tunç Çağı'n sonralında Batı Anadolu höyüklerinin neredeyse tamamında ve Doğu Anadolu bölgesindeki İmikuşağı'nda da (Gündoğan, 1994:128-132) bulunmuştur (Lev. 8f). Keman Biçimli/ Beycesultan Tipi idoller, çoğunlukla yuvarlak, gövdeli sivri başlıdırlar (Lev. 8g), Beycesultan (Lloyd ve Mellart, 1962:269; Kulaçoğlu, 1992), Gavurtepe Höyüğü (Meriç, 1993: 355, 363), Burdur-Hacılar Köyü, Eskişehir-Çifteler (Gündoğan, 1994: 69), Çine Tepecik Höyük'de ele geçmiştir (Günel, 2008). W. Lamp Kusura kazısı sırasında karşılaştığı ve Kusura Tipi İdoller olarak tanımladığı idoller, gövdeleri yuvarlak, kürek veya dörtgen biçimdedir (Lamp, 1937:1-64). Baş yuvarlak veya üçgen biçimli olup boyun oldukça uzundur (Lev. 8h). Bu idoller, Kusura (Lamb, 1937: 84-251, Bossert, 1942: 21, Kadın, 1993: Kat No: 82), Beycesultan Karaoğlan Mevkii, Kaklık Mevkii (Topbaş, Efe ve İlaslı, 1998), Aphrodisias (Jokowsky, 1986) Karataş-Semayük (Mellink, 1967:254; Kulaçoğlu, 1992: Kat.No: 110) Harmanören (Özsait, 2000: Res.7.) Demircihöyük (Seeher, 1992:12, Kadın 1993. Kat. No: A93.1) Küllüoba (Efe ve Türkteki, 2011: 333, 384, 386), Kaklık Mevkii (Efe ve Türkteki, 2011) Burhaniye köyü (Thimme, 1976: Kat No: 526), yerleşimlerinde ele geçmiş olup Büyük Menderes-Yukarı Porsuk Havzaları boyunca yayılmışlardır. Çoğunlukla Afyon ve Isparta çevresinde Beycesultan tipi ile Kusura Tipi idollerin birleşiminden oluşan her iki tip özellikleri barındıran Beycesultan- Kusura mermer idol tipi karşımıza çıkmaktadır.

Beycesultan tipinin gövdesi, Kusura tipinin yuvarlak başı kullanılarak tasarlanmıştır (Lev. 81). Beycesultan (Lloyd, 1962:266), Kusura (Bilgi, 1977: 161-164), Kaklık Mevkii (Thimme, 1976:Kat No: 512-517), Afyon Susuzköyü (Kadın, 1993:Kat.No:84), Manisa Gavurtepe, Manisa Bozköy, Kocanhöyük (Gündoğan, 1994:112) Çamharmanhöyük (Thimme, 1976: Kat.No: 514) yerleşimlerinde ele geçmiştir.

Korkuteli- Çaykenar köyü yakınlarında bulunan torba şeklinde gövdesi ve yassı başı ile gövde üzerinde derin yivlerin bulunduğu Çaykenar Tipi olarak adlandırılan idoller (Peet 1909:145-147; Aydınğün, 2003: 32) göller bölgesine özgü tiplerdir (Lev. 8j). Bu tip idoller Kuruçay, Bademağacı (Duru, 1996), Kusura (Lamp, 1937), yerleşimlerinde görülmektedir (Harita 1).



İKİNCİ BÖLÜM

2. BATI ANADOLU İLK TUNÇ ÇAĞI DİSK YÜZLÜ FİGÜRİNLERİ: BULUNTU VEREN KÜLTÜR BÖLGELERİ VE YERLEŞİMLERİ

Disk yüzlü figürinler, genel hatları ile disk biçimli yüzü ve başının arkasında polos olarak isimlendirilen başlığı ile ayakta veya oturur biçimde betimlenmiş; üzerinde bölgelere göre değişen sokma noktacıklar, çapraz bantlar, bastırma çukurluklar gibi disk yüzlü figürinleri üzerinde karakteristik bezeme unsurlarını taşıyan pişmiş toprak tanrıça heykelcikleridir.

Batı Anadolu'da Neolitik ve Kalkolitik dönemde sınırları daha çok çanak çömlek özelliklerine bağlı olarak saptanan kültür bölgeleri oluşmaya başlar. Söz konusu kültür bölgeleri İlk Tunç Çağı ile birlikte açık bir şekilde saptanabilmektedir. Bu kültür bölgelerinden ilk defa 1940'lı yıllarda Kurt Bittel bahsetmiştir (Bittel, 1942: 127-200). Daha sonraki yıllarda yapılan araştırma ve kazılar sonucu elde edilen bilgileri dayanılarak kültür bölgelerinin sınırları çizilmiştir (Efe ve Ay- Efe, 2007:251- 268; Efe ve Türkteki, 2012:228- 231). Batı Anadolu'da İlk Tunç Çağı başında oluşan bu kültür bölgeleri, Midilli ve Limni adaları da dâhil olmak üzere Kuzeybatı kısmını kapsayan Troya-Yortan Kültür Bölgesi, Eskişehir Ovası ve Yukarı Sakarya Ovası'ndan oluşan, İTÇ II'de İznik ve İnegöl Ovalarını da içine alan Bitinya- Frigya Kültür Bölgesi, hemen güneyinde, Büyük Menderes ve Yukarı Porsuk havzaları içerisinde yayılım bulan Büyük Menderes- Yukarı Porsuk Kültür Bölgesi, en güneyde ise Antalya ve Göller bölgesi sınırları içerisinde yayılım alanı bulan Likya- Pisidya Bölgesi'dir (Efe ve Türkteki, 2011:192- 233; Sarı, 2012:112- 206). Disk Yüzlü Figürinler, Batı Anadolu kültür bölgeleri içerisinde Frigya Kültür Bölgesi ve Büyük Menderes Yukarı Porsuk Kültür bölgeleri içerisinde kalan yerleşimlerden yoğun olarak ele geçirilmiştir (Harita 3-4).

Frigya Kültür Bölgesi içerisinde Demircihöyük'te toplamda 203 idol (Obladen-Kauder, 1996:358- 366), insan figürini ve parçaları içerisinde sadece baş kısımlarına bakılarak 21 adet disk yüzlü figürin tespit edilmiştir. Küllüoba kazı çalışmasında elde 79 adet idol ve figürin parçası içerisinde 24 adetinin disk yüzlü olduğu tespit

edilmiştir.¹ Şarhöyük ve Başara Kilise Yanı'ndan 2 adet (Sivas, 2014: 306- 307), Yukarı Söğütönu I yerleşiminden 1 adet (Efe, 1991:568) Üryanhöyük 'ten 1 adet (Korfmann, 1979: Fig. 3) olmak üzere toplam 6 yerleşimden 49 disk yüzlü figürin tespit edilmiştir (Harita 3).

Büyük Menderes- Yukarı Porsuk Kültür bölgesi sınırları içerisinde ise Seyitömer Höyük'ten 1 adet (Silek, 2010:kat. No:42), Çiledir yerleşiminden 1 adet (Türktüzün vd. 2014:59), Kusura'dan 1 adet (Bilgi, 1978:137; Korfmann, 1979:190), Kaklık Mevkii'nden 1 adet (Topbaş, Efe ve İlaşlı, 1998:66), Bolvadin- Üçhöyük'ten 1 adet (Gündoğan- Aydınğün, 2003: 64), Bavurdu'dan 1 adet (Bilgi, 1978:137; Korfmann, 1979:197), Banaz'dan 1 adet (Gündoğan- Aydınğün, 2003: kat. No:306), Çıkrık 'tan 1 adet (Bilgi, 1978:137; Korfmann, 1979: fig. 6), Manahoz' dan 1 adet (Korfmann, 1979: fig. 5; Bilgi, 2012: 302, kat. No: 895), Uşak çevresinden 1 adet (Erdan, 2018:5), toplam 10 yerleşimden 10 adet figürin tespit edilmiştir. Yortan kültür bölgesi içerisinde kalan Manisa- Akhisar Figürini (Ormerod, 1912- 13:54; Bilgi, 1978:137) ve Likya Kültür Bölgesi içerisinde kalan Nudra Figürini 'de (Thimme, 1976:572; Gündoğan- Aydınğün, 2003:35) çekirdek bölge dışında kalan diğer iki disk yüzlü figürin örneği olarak değerlendirmeye alınmıştır (Harita 2).

2.1. FRİGYA KÜLTÜR BÖLGESİ

Bu araştırmaya konu olan çekirdek bölgelerden ilki, Eskişehir ovası, çevresi ve Yukarı Sakarya Ovalarından oluşan kuzeyini Sündiken dağları'nın, güneyini Türkmen dağlarının sınırladığı Frigya Kültür bölgesidir (Efe, 2011:207). Bu kültür bölgesi içerisinde disk yüzlü figürinlerin ele geçirildiği Demircihöyük, Küllüoba Şarhöyük, Yukarı Söğütönu I ve Üryanhöyük yerleşmeleri yer almaktadır (Harita 2).

2.1.1. Demircihöyük

2.1.1.1. Araştırma Tarihçesi

Bilecik-Eskişehir il sınırında, Eskişehir'in yaklaşık 25 km batısında, Zemzemiye köyünün güneyinde Söğüt yol ayrımında yer almaktadır (Korfmann, 1983:2; 1997:442; 2011:214). Yerleşim, Kurt Bittel'in Alman Arkeoloji Enstitüsü adına 1937'de

¹ Küllüoba Kazı Başkanı Prof. Dr. Turan Efe'nin izni ile Küllüoba kazı arşivinden derlenmiştir.

gerçekleştirdiği 20 günlük kazı çalışmasından bu yana, kuzeybatı Anadolu’da İlk Tunç Çağ’ı kültürünün temsilcisi olarak kabul edilir. Daha sonra Alman Arkeoloji Enstitüsü ve Alman Araştırma Derneğinin desteğiyle Manfred Korfmann başkanlığında 1975-1978 yılları arasında yürütülen kazılar sonucunda, Anadolu’daki İlk Tunç Çağı yerleşimlerinin en detaylı araştırılmış örneklerinden biri ortaya çıkarılmıştır. Batı Anadolu'nun, İlk Tunç Çağı'na ait etrafı -sirt duvarları bir sur işlevi gören- uzun evler ile çevrili tipik bir örneğidir. Höyüğün mezarlık alanı ise yerleşmenin 250 metre kadar batısındaki teras üzerine kurulmuştur. 1990 ve 1991 yıllarında, Demircihöyük ‘teki Sarıket nekropolünün kazı çalışmaları Jürgen Seeher tarafından yürütülmüştür (Seeher, 1991; Korfmann, 2011:214).

2.1.1.2. Tabakalanma

Ana toprak bugünkü ova seviyesinin yaklaşık 7-8 m. ve bugünkü yeraltı su seviyesinin yaklaşık 4-6 m altındadır. Höyükte 24 evre tespit edilmiştir. Bunlar A, B, C, D, E1 E2, F1, F2, F3, G, H, I, K1, K2, L, M, N, O, P, Q, I, II, III, IV² olarak isimlendirilmiştir (Bittel ve Otto, 1939:10- 11; Korfmann, 1983:246). Höyükte kesin olmamakla birlikte A, B katları Neolitik ve Kalkolitik döneme tarihlendirilmiş ancak ana toprağa ulaşamamıştır. C Evresi Kalkolitik Çağ’ın sonlarına denk gelmektedir. C evresi ile İlk Tunç Çağı başına denk gelen D evresi arasında bir boşluk bulunmaktadır. D evresi ile birlikte Q evresi arasındaki 17 yapı katında mimari süreklilik devam etmiştir. D-Q arası 17 tabaka ile temsil edilen İlk Tunç Çağı’ndan sonra höyük terk edilir. Uzun süreli bir boşluktan sonra Orta Tunç Çağı I- IV tabakaları ile temsil edilir. Helenistik-Roma Çağında ise höyüğün çevresinde yerleşimler görülmektedir (Korfmann, 2003:111).

² Kurt Bittel ve Henz Otto bu tabakayı *Demirci-Höyük Eine vorgeschichtliche Siedlung an der phrygisch-bithynischen Grenze* isimli çalışmasında “befund schicht unter III” olarak ele almıştır.

Tablo 1: Demircihöyük Kronolojik Tablosu:

Geç OTÇ	4-5
Erken OTÇ	3-1
Geç İTÇ III	Boşluk
Erken İTÇ III	
İTÇ IIC	Q
İTÇ IIB	P
İTÇ IIA	L-O
	H-İ
İTÇ IB	G
	F
	E
İTÇ IA	D
Geç Kalkolitik	Boşluk
-	C
-	A-B

Kaynak: Bittel ve Otto, 1939:10- 11; Korfmann, 1983:246

2.1.1.3. Disk Yüzlü Figürin Buluntuları

Demircihöyük'te ele geçen insan figürin ve idollerini değerlendiren Obladen-Kauder idol-figürin başlarını A, B, C olarak gruplandırırken, vücut biçimlerine göre ise Tip I ve Tip II olmak üzere gruplandırmıştır (Obladen- Kauder, 1996:257- 264). Disk yüzlü figürinler, bu çalışmada Tip C olarak değerlendirilmiştir. Toplamda 203 idol, insan figürini ve parçaları içerisinde sadece baş kısımlarına bakılarak 21 adet disk yüzlü figürin tespit edilmiştir. Tüm olarak ele geçen idollere ve figürinler ele alınıp, tipler karşılaştırıldığında; baş, gövde veya uzuvların, aralarında süregelen bir tip uyumu gözlenmemektedir. Sadece gövde veya uzuvlara bakarak disk yüzlü olup olmadığına karar vermek mümkün değildir. Bu nedenle sadece baş gruplarını ele aldığımızda 29 adet Tip A (%53), 3 Adet Tip B (%6) ve 22 adet³ Tip C (%42) (Disk Yüzlü) olduğu tespit edilmiştir (Şekil 1).

³ Bittel ve Otto 1939: taf. 14' deki disk yüzlü figürinlerde dâhil edilmiştir.

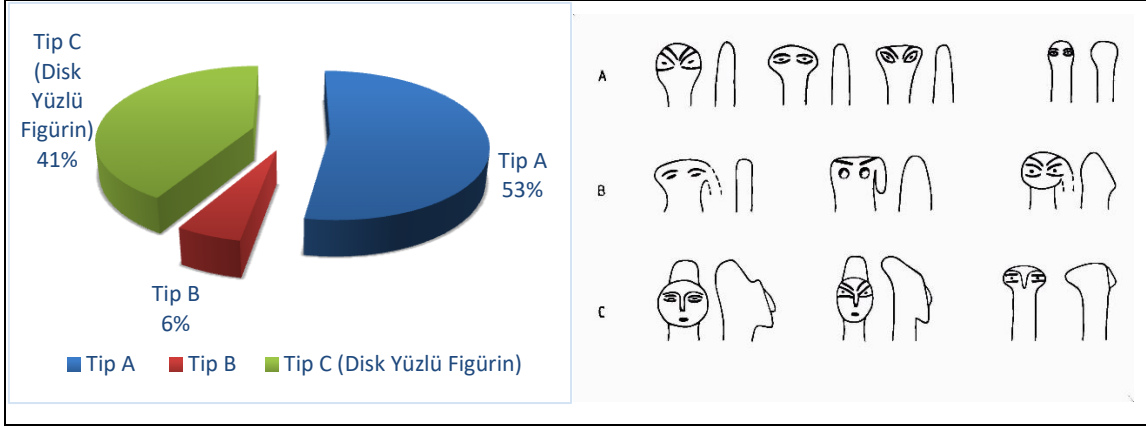

Şekil 1: Demircihöyük İdol, Figürin Tipleri ve Baş Tiplerine Göre Dağılımı

Kaynak: Çizim, Obladen-Kauder 1996: 260'dan düzenlenmiştir.

İTÇ I Örnekleri,

Demircihöyük Disk Yüzlü Figürin 1 (Buluntu No: L7. 351):

Yerleşimin en erken disk yüzlü figürin örneği olan F3 yapı katı 3 numaralı odada ele geçen figürin boyun kısmından kırıldığından aşağı kısım eksiktir. Figürinin uzunluğu 4 cm, yüz çapı 2 cm, polos 1 cm'dir. Hamur rengi turuncu olan figürinin gözleri ve kaşları kazıma tekniğinde yapılmış, göz bebeği ise batırma nokta şeklinde uygulanmıştır (Obladen- Kauder, 1996:365; Gündoğan- Aydınğün, 2003:123). Burun kabartma olarak verilmiş ancak kırıktır. Kulak belirtilmemiştir. Uzun boyuna sahip olan figürinin boynunda kolye ya da boyun gövde sınırı olarak nitelendirilebilecek yatay yiv yer almaktadır. Kazı bezemelerde kırmızı macun izleri görülmektedir (Şekil 2; Kat. No:1).

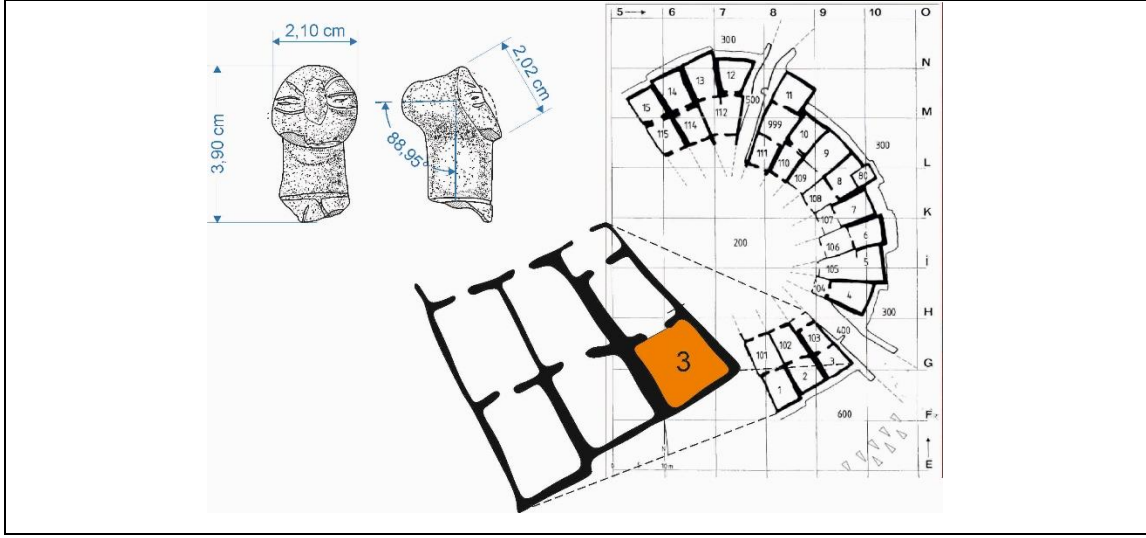

Şekil 2 : Demircihöyük Disk Yüzlü Figürin 1 ve Bulunduğu Bölge

Kaynak: Plan, Baykal- Seeher ve Obladen-Kauder 1996, fig. 1'den düzenlenmiştir

Demircihöyük Disk Yüzlü Figürin 2 (Buluntu No: İ9.413):

G yapı katı 106 numaralı odada ele geçen figürin, boyun kısmından kırıldığından aşağı kısım eksiktir. Figürinin korunan uzunluğu 4,4 cm yüz çapı 2,2 cm, polos 1,40 cm'dir. Kırmızı astarlı figürinin gözleri, kaşları ve ağzı kazıma yiv biçimde burun ise kabartılarak belirtilmiştir. Figürinin kulakları kabartılarak belirtilmiş olup, her birinde 2 delik mevcuttur (Obladen-Kauder, 1996:365; Aydingün, 2003:124),(Şekil 3; Kat. No:2).

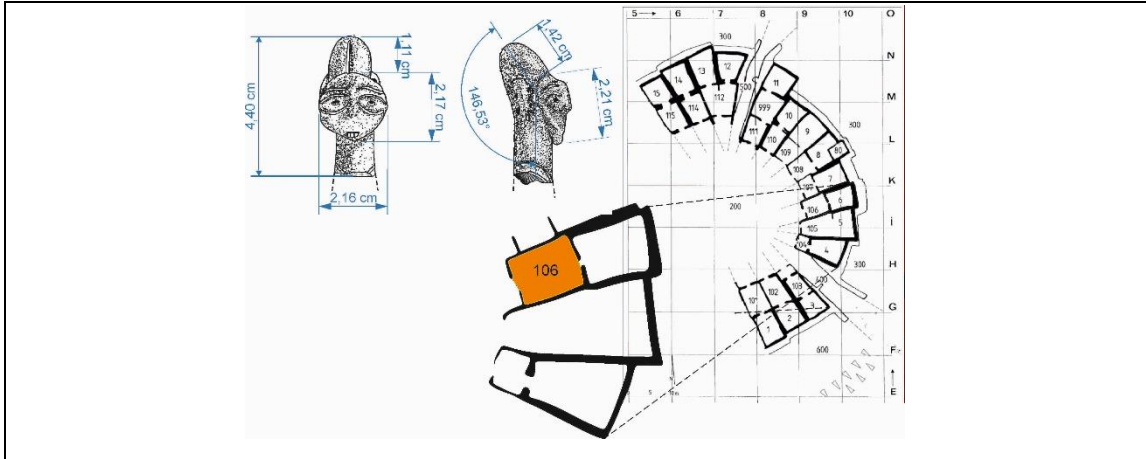

Şekil 3: Demircihöyük Disk Yüzlü Figürin 2 ve Bulunduğu Bölge

Kaynak: Plan, Baykal- Seeher ve Obladen-Kauder 1996, fig. 1'den düzenlenmiştir

Demircihöyük Disk Yüzlü Figürin 3 (Buluntu No:K9.219):

G yapı katı 8 numaralı odada ele geçen figürin, boyun kısmından kırıldığından aşağı kısım eksiktir. Figürinin korunmuş uzunluğu 2,3 cm, yüz çapı 1,6 cm, polos 0,8 cm'dir. Açık kahverengi olan figürinin gözleri ve ağızı kazıma yivlerle belirtilirken, burun ve kulakları kabartılarak gösterilmiştir. Kulakta küçük bir delik yer alır (Korfmann 1980:29; Obladen- Kauder, 1996:366; Gündoğan- Aydingün, 2003:124), (Şekil 4, Kat. No:3)

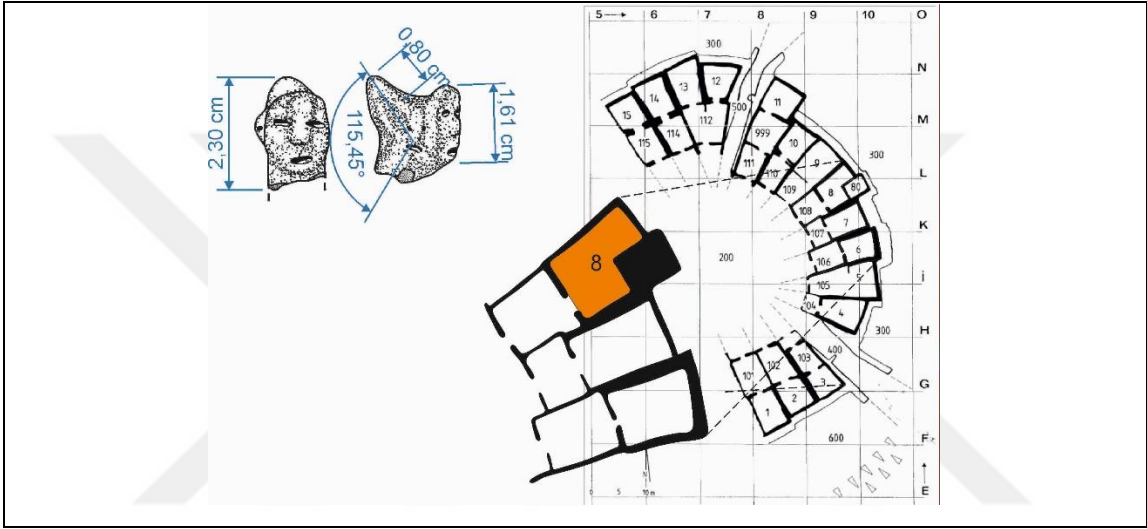

Şekil 4: Demircihöyük Disk Yüzlü Figürin 3 ve Bulunduğu Bölge

Kaynak: Plan, Baykal- Seeher ve Obladen-Kauder 1996, fig. 1'den düzenlenmiştir.

İTÇ II Örnekleri,

Demircihöyük Disk Yüzlü Figürin 4 (Buluntu No:K10. 281):

H yapı katı 7 numaralı evin arka kısmında ele geçen figürin boyun kısmından kırıldığından aşağı kısım eksiktir. Korunmuş uzunluğu 4,2 cm, yüz çapı 1,5 cm, polos 0,7 cm'dir. Kırmızı astarlı olan figürinin gözleri ve kaşları kazıma yiv ile gözbebeği sokma noktacıyla belirtilmiştir. Kulaklar kabartma şeklinde verilmiş, alında yatay konumlanmış genişçe bir delik yer almaktadır (Obladen- Kauder, 1996:366; Gündoğan- Aydingün, 2003:124), (Şekil 5; Kat. No:4)

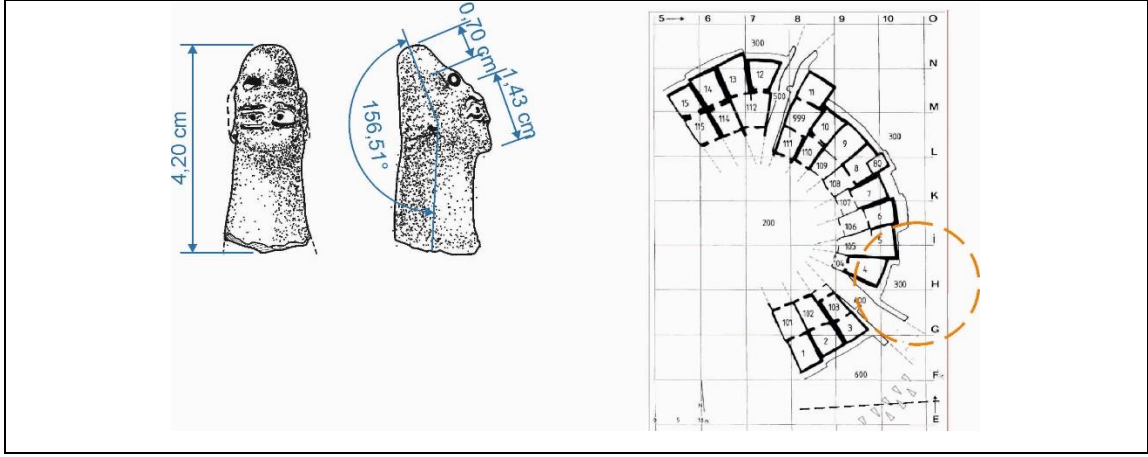

Şekil 5: Demircihöyük Disk Yüzlü Figürin 4 ve Bulunduğu Bölge

Kaynak: Plan, Baykal- Seeher ve Obladen-Kauder 1996, fig. 1'den düzenlenmiştir.

Demircihöyük Disk Yüzlü Figürin 5 (Buluntu No: İ8. 506):

İ yapı katı 200 numaralı alan, 106 numaralı odanın girişinde ele geçirilen figürin boyun kısmından kırıldığından aşağı kısım eksiktir. Figürinin korunmuş uzunluğu 4,7 cm, yüz çapı, 3 cm polos 2 cm'dir. Pembemsi-kırmızı astarlı ve perdahlı olan figürinin gözleri, bastırılarak elde edilen yuvarlak çukurluklarla belirtilmiştir (Korfmann, 1979:5; Obladen-Kauder, 1996:366; Gündoğan- Aydınğün, 2003:124). Kaşlar, burun ve kulaklar kabartı şeklinde verilmiş olup, burunda iki sokma nokta yer almaktadır (Şekil 6; Kat. No:5)

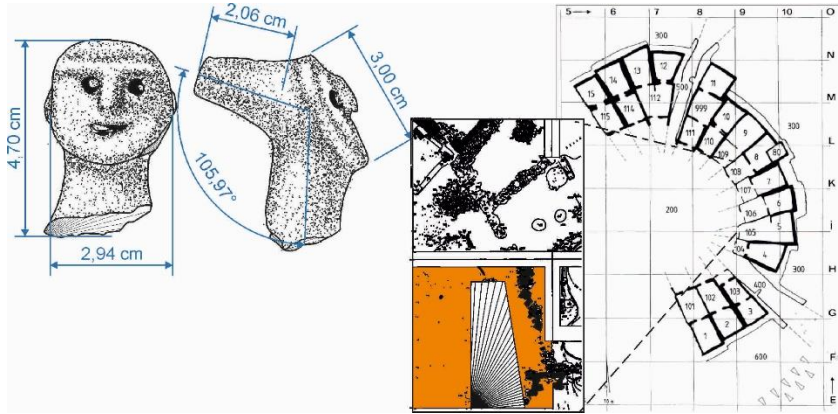

Şekil 6: Demircihöyük Disk Yüzlü Figürin 5 ve Bulunduğu Bölge

Kaynak: Plan, Baykal- Seeher ve Obladen-Kauder 1996, fig. 1 ve Korfmann 1983, Plan İ'den düzenlenmiştir.

Demircihöyük Disk Yüzlü Figürin 6 (Buluntu No: M8. 29):

İ- K1 yapı katı 999 numaralı odada ele geçen figürin boyun kısmından kırıldığından aşağı kısım eksiktir. Figürinin korunmuş uzunluğu 2,8 cm yüz çapı 2,3 cm, polos 0,7 cm'dir (Obladen- Kauder, 1996: 365; Gündoğan- Aydıngün, 2003:123). Figürinin gözleri, kaşları, ağzı ve dişi (?), kazıma yivlerle, göz bebeği ve burun delikleri ise sokma noktacıklarla belirtilmiştir. Kulak ve burun kabartı şeklindedir (Şekil 7; Kat. No:6).

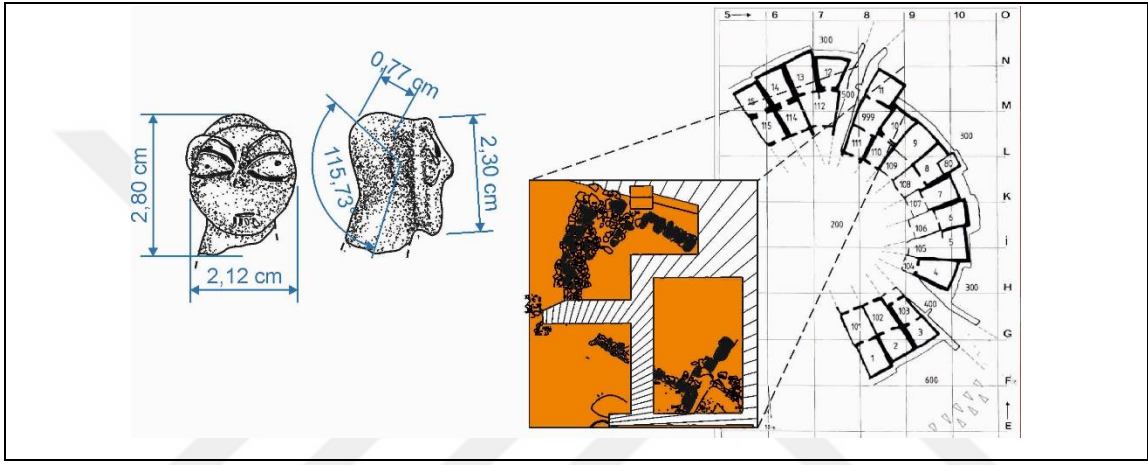

Şekil 7: Demircihöyük Disk Yüzlü Figürin 6 ve Bulunduğu Bölge

Kaynak: Plan, Baykal- Seeher ve Obladen-Kauder 1996, fig. 1 ve Korfmann 1983, Plan K1'den düzenlenmiştir.

Demircihöyük Disk Yüzlü Figürin 7 (Buluntu No: K10.133a):

K1 yapı katı 7 numaralı evin doğusunda yerleşimin dışında ele geçmiştir. Figürin boyun kısmından kırıldığından aşağı kısım eksiktir. Figürinin korunmuş uzunluğu 3 cm, yüz çapı 2,3 cm, polos 1,3 cm'dir. Açık kahve renkli olan figürinin kaşları ve ağzı kazıma yivlerle belirtilirken gözleri bastırma çukur şeklinde verilmiştir (Obladen-Kauder, 1996:366; Gündoğan-Aydingün, 2003:124). Burun ve kulaklar kabartılarak belirtilmiştir (Şekil 8; Kat. No:7)

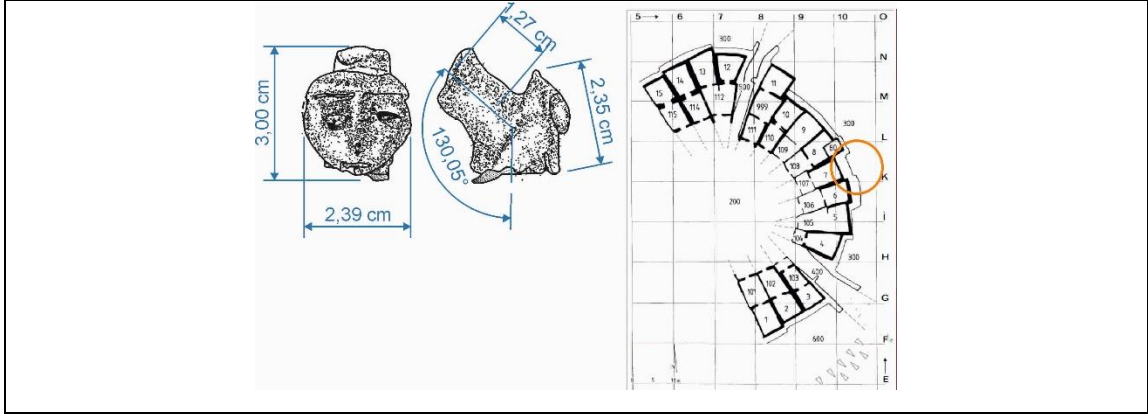

Şekil 8: Demircihöyük Disk Yüzlü Figürin 7 ve Bulunduğu Bölge

Kaynak: Plan, Baykal- Seeher ve Obladen-Kauder, 1996, fig. 1 düzenlenmiştir.

Demircihöyük Disk Yüzlü Figürin 8 (Buluntu No: İ7.71):

K1- L yapı katı 200 numaralı alanda ele geçmiştir. Figürin boyun kısmından kırıldığından aşağı kısım eksiktir. Figürinin korunan uzunluğu 4cm, yüz çapı 2,7cm, polos 1cm'dir. Kızıl- kahverengi astarlı olan eser bastırma tekniği ile yuvarlak çukurluklarla betimlenmiştir (Obladen-Kauder, 1996:365; Gündoğan- Aydınül, 2003:157). Ağızın hemen altında çene üzerinde ve boyunda yivlere yer verilmiştir (Şekil 9; Kat. No:8)

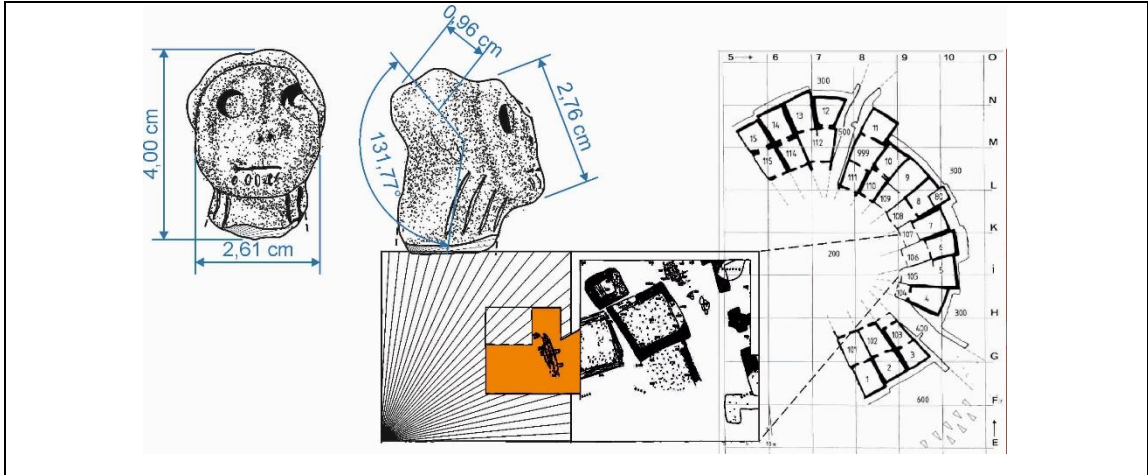

Şekil 9: Demircihöyük Disk Yüzlü Figürin 8 ve Bulunduğu Bölge.

Kaynak: Plan, Baykal- Seeher ve Obladen-Kauder 1996, fig. 1 ve Korfmann 1983, Plan K1'den düzenlenmiştir.

Demircihöyük Disk Yüzlü Figürin 9 (Buluntu No: K8.125/145):

K2 yapı katı 108 numaralı odada ele geçen figürin kırık olarak ele geçmiş olup tümlenmiştir. Figürinin uzunluğu 8,3 cm olup, bacaklardan aşağısı eksiktir(Mellink, 1977:5; Obladen- Kauder, 1996:358; Gündoğan- Aydınül, 2003:128). Yüzeyi kırmızı astarlı figürinin yüzü, tam yuvarlak değildir. Üst ve alttan basık olup yanaklardan şişik haldedir. Figürin uzun boyunlu, kollar iki yana açılmış şekilde olup ayakta durmaktadır. Eserin gözleri paralel kazıma yivlerle, göz bebekleri ise sokma noktacıklarla belirtilmiştir. Burun ve kulaklar kabartma şekilde, ağız çizgi halinde betimlenmiştir. Boyunda paralel iki kazıma yiv ve ortasında sokma noktacık bezemeler yer almaktadır. Pubik bölge yivlerle çevrenmiş ve içi sokma noktacıklarla belirtilmiştir (Şekil 10; Kat. No:9)

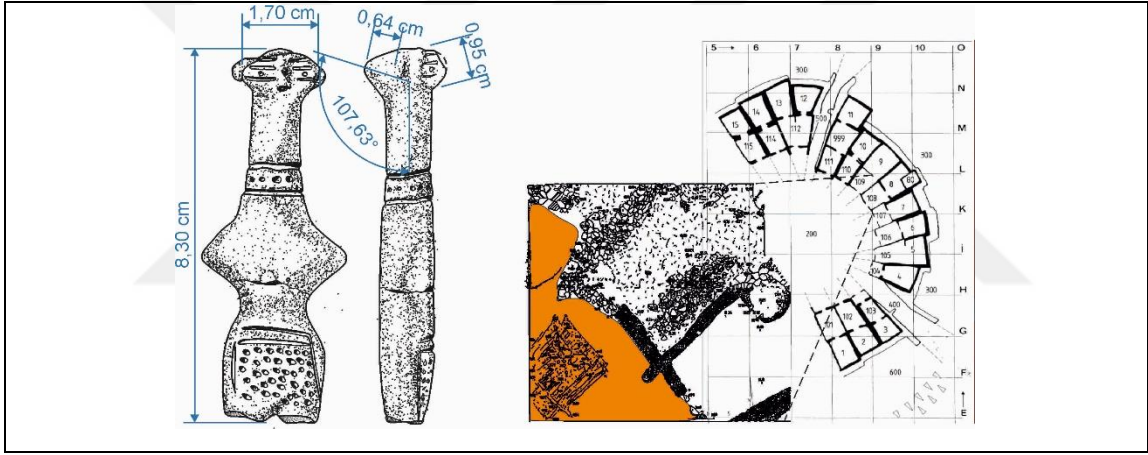

Şekil 10: Demircihöyük Disk Yüzlü Figürin 9 ve Bulunduğu Bölge.

Kaynak: Plan, Baykal- Seeher ve Obladen-Kauder 1996, fig. 1 ve Korfmann 1983, Plan K2'den düzenlenmiştir.

Demircihöyük Disk Yüzlü Figürin 10 (Buluntu No: K7.327):

İ yapı katı 200 numaralı alandan, 106- 107 odaların girişinde ele geçmiştir. Figürin boyun kısmından kırıldığından aşağı kısım eksiktir. Pembe astarlı açkılı olan figürinin uzunluğu 4,7 cm, yüz çapı 2,9 cm polos 1,4 cm'dir (Korfmann 1980:15; Obladen- Kauder, 1996:365; Gündoğan-Aydınül, 2003:157). Figürinin kaş ve burnu kabartma; göz, göz bebekleri ve ağız kazıma yivlerle belirtilmiştir (Şekil 11; Kat. No:10)

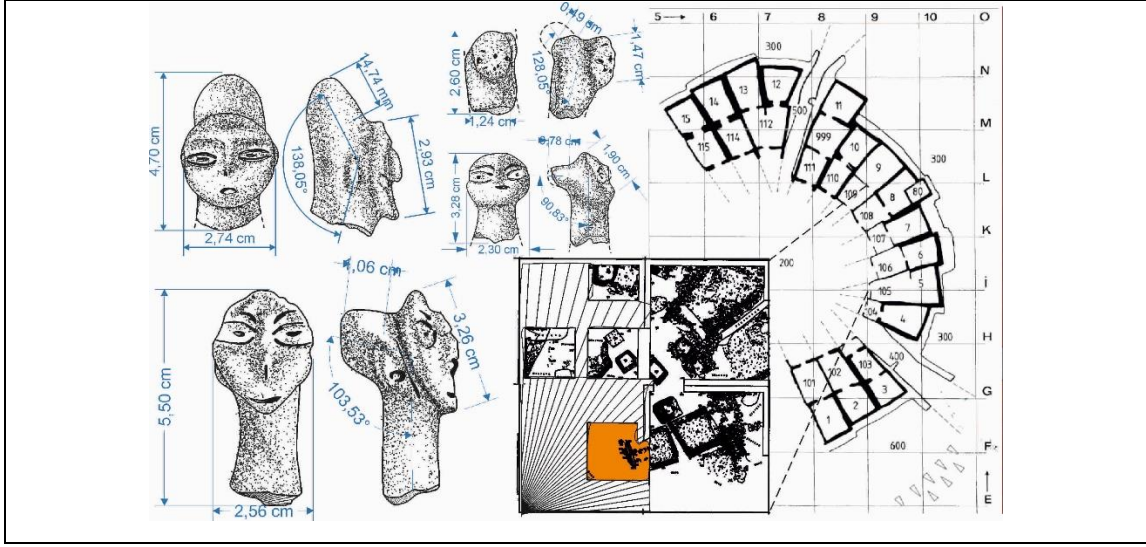

Şekil 11: Demircihöyük Disk Yüzlü Figürin 10-11-12-13 ve Bulunduğu Bölge.

Kaynak: Plan, Baykal- Seeher ve Obladen-Kauder 1996, fig. 1 ve Korfmann 1983, Plan L'den düzenlenmiştir.

Demircihöyük Disk Yüzlü Figürin 11 (Buluntu No: İ7.16):

L yapı katı 200 numaralı alanda ele geçen figürin boyun kısmından kırıldığından aşağı kısım eksiktir. Yüzeyi, Açık kahverengi olan figürinin korunan uzunluğu 3,3 cm, yüz çapı 1,4 cm, polos uzunluğu 0,4 cm'dir (Obladen-Kauder, 1996:366; Gündoğan-Aydınül, 2003:166). Kaşlar ve gözler kazıma yivlerle, gözbebeği sokma noktacıklarla belirtilmiştir. Yine kaşların olduğu bölümde alın çıkıntısı ve burun kabartma biçimde betimlenmiştir (Şekil 11; Kat. No:11)

Demircihöyük Disk Yüzlü Figürin 12 (Buluntu No: İ7.43):

L- M yapı katı 200 numaralı alanda bulunmuştur. Korunan uzunluğu 5,5 cm, yüz çapı 3,2 cm ve polos uzunluğu 1 cm'dir. Kızıl-Kahve astarlı olan figürinde kaşlar gözler, gözbebekleri, burun delikleri ve ağız derin oyulmuş yivlerle belirtilmiştir (Korfmann 1977:18; Obladen- Kauder, 1996:366; Gündoğan- Aydınül, 2003:166), (Şekil 11; Kat. No:12)

Demircihöyük Disk Yüzlü Figürin 13 (Buluntu No: İ7.30):

M-O yapı katı, 200 numaralı alanda bulunan figürin boyun kısmından kırıldığından aşağı kısım eksiktir. Figürinin korunan uzunluğu 2,6 cm, yüz çapı 1,4 cm,

polos 0,4 cm'dir. Kızıl-kahve astarlı olan figürinin yüzü harap halde olduğundan yüz üzerindeki öğelerden bahsetmek mümkün değildir (Obladen- Kauder 1996:365; Aydıngül, 2003:167). Yüzeyde görünen izlerinden ve yüzdeki öğelerin yivlerle tasvir edilmiş olması muhtemeldir (Şekil 11; Kat. No:13)

Demircihöyük Disk Yüzlü Figürin 14 (Buluntu No: İ8.93):

N yapı katı 200 numaralı alanda ele geçen figürin boyun kısmından kırıldığından aşağı kısım eksiktir. Tabakalarda ele geçen İTÇ II geç dönem örneklerindedir. Figürinin korunan uzunluğu 3,7 cm'dir. Figürinin yüzü daha önceki örneklere göre çeneden sivriltilmiş ve yanlardan basık haldedir. Kızıl- kahve astarlı olan eserde gözler ve kaşlar kazıma yiv ile belirtilirken gözbebeği ve burun deliği sokma noktacıklarla belirtilmiştir (Korfmann, 1977:19; Obladen- Kauder, 1996:366; Aydıngül, 2003:166), (Şekil 12; Kat. No:14)

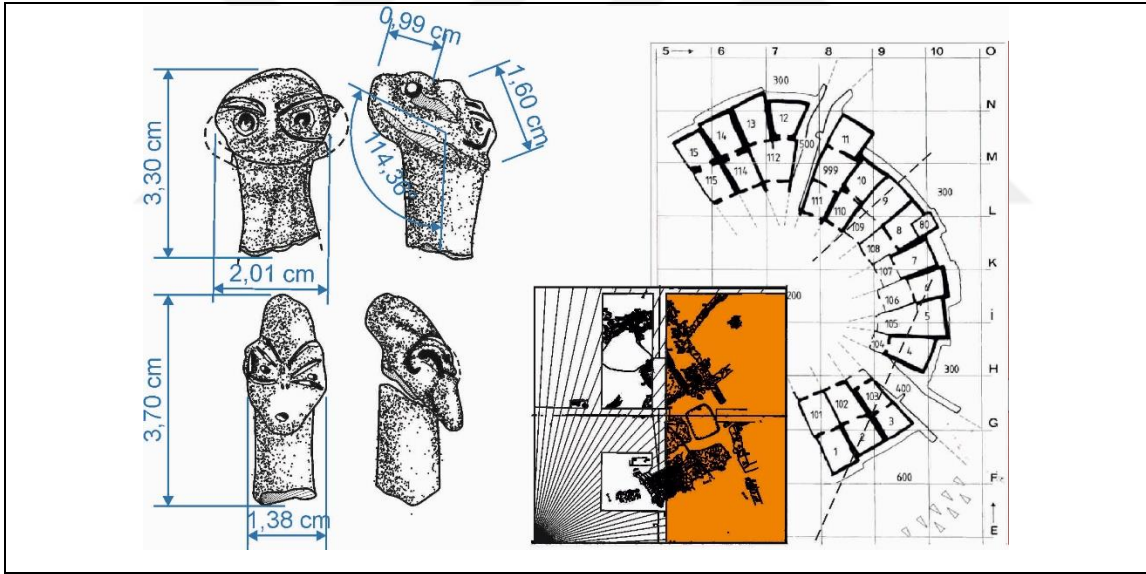

Şekil 12: Demircihöyük Disk Yüzlü Figürin 14-15 ve Bulunduğu Bölge.

Kaynak: Plan, Baykal- Seeher ve Obladen-Kauder 1996, fig. 1 ve Korfmann 1983, Plan O'dan düzenlenmiştir.

Demircihöyük Disk Yüzlü Figürin 15 (Buluntu No: İK8.738):

O yapı katı 200 numaralı alanda 107, 108, 109 numaralı odaların ön kısmında ele geçmiştir. Figürin korunan uzunluğu 3,3 cm, yüz çapı 2 cm, polos 1 cm'dir (Korfmann, 1980:106; Obladen- Kauder, 1996:365; Gündoğan- Aydıngül, 2003:166).

Figürinin gözleri, kaşları kazıma yivlerle, gözbebeği bastırma çukurluklarla belirtilmiş. H yapı katı, Demircihöyük Disk Yüzlü Figürin 4 no'lu örneğinde olduğu gibi alında, yatay büyük bir delik yer almaktadır (Şekil 12; Kat. No:15)

Yüzeyde Bulunan Örnekler;

Demircihöyük Disk Yüzlü Figürin 16 (Buluntu No: İ9.277):

Genellikle boyundan kopan örneklerin aksine boyun ve gövdenin üst kısmında yer alan bezemeleri görebilmemizi sağlamaktadır. Tüm olan Demircihöyük Disk Yüzlü Figürin 9 no'lu örneği haricinde omuzları ve gövdenin üst kısmını görebildiğimiz tek örnektir. Gövde parçaları arasında muhtemelen disk yüzlü figürine ait olanları vardır; ancak emin olmak mümkün değildir. Bu örnek, gövde bezemesi hakkında bilgiler vermesi nedeni ile önemlidir. Göğsün hemen altından sonrası eksik olan figürinin korunan uzunluğu 6 cm yüz çapı, 2,3 cm polos 1 cm'dir. Açık kahverengi astarlı olan figürinin gözleri bastırma çukur şekilde olup kaşlar, burun ve kulaklar kabartma biçimde belirtilmiştir (Obladen-Kauder,1996:366; Gündoğan- Aydınğül, 2003:165). Boyun üzerine kazıma yivlerle kolye şekillendirilmiş; ayrıca kolyeyi tamamlayan göğüs üzeri ile kollarda da olmak üzere yivler eklendiği görülmektedir (Kat. No:16)

Demircihöyük Disk Yüzlü Figürin 17 (Buluntu No: H10.258):

Göğsün hemen altı kısmından kırıldığından aşağı kısım eksiktir. 200 numaralı alanda bulunan figürinin korunan uzunluğu 5,40 cm yüz çapı 2,8 cm polos 1,5 cm'dir (Obladen- Kauder, 1996:366; Gündoğan- Aydınğül, 2003:165). Kahverengi astarlı olan figürinin gözleri ve ağzı kazıma yivlerle, burun, kaşlar ve kulak kabartılarak belirtilmiştir. Polosla alın arasında bir boğum oluşturulmuştur(Kat. No:17).

Demircihöyük Disk Yüzlü Figürin 18 (Müz. Env. No: A169- 78):

Figürin boyun kısmından kırıldığından aşağı kısım eksiktir. Figürinin korunan uzunluğu 4,5 cm, yüz çapı 2,8 cm, polos 1,5 cm'dir. Kırmızı astarlı figürinin gözleri bastırılarak iri çukurluklarla belirtilmiştir (Obladen-Kauder, 1996:365; Gündoğan- Aydınğül, 2003:165). Kaş ve burun kabartılmış olup burun delikleri mevcuttur. Polos alışılmışın dışında baştan uzaklaştıkça sivriltilmiştir (Kat. No:18).

Demircihöyük Disk Yüzlü Figürin 19 (Buluntu No: İ9.1A):

Figürin boyun kısmından kırıldığından aşağı kısım eksiktir. Figürinin korunan uzunluğu 3,5 cm, yüz çapı 2,1 cm polos 0,7 cm'dir (Obladen-Kauder, 1996:365; Gündoğan- Aydıngül, 2003:166). Gözler ve kaşlar kazıma yiv biçiminde göz bebeği sokma noktacıklarla belirtilmiştir. Burun ve kulak çıkıntı şeklinde, kulak deliği mevcuttur (Kat. No:19).

Demircihöyük Disk Yüzlü Figürin 20 (Anadolu Medeniyetleri Müzesi):

Demircihöyük ilk kazı çalışmalarında III- I tabakadan ele geçen figürin, kazı şartları ve bilgi yetersizliği nedeni ile yüzey buluntusu olarak ele alınmıştır. Figürin boyun kısmından kırıldığından aşağı kısım eksiktir. Figürinin uzunluğu 3 cm, yüz çapı 2,7 cm, polos 1,4 cm'dir (Bittel ve Otto 1939:25-26; Gündoğan- Aydıngül, 2003:167). Gözler ve kaşlar kazıma yiv biçiminde, ağız ve dişler(?) çizgi halinde belirtilmiştir (Kat. No: 20).

Demircihöyük Disk Yüzlü Figürin 21 (Anadolu Medeniyetleri Müzesi):

Figürin boyun kısmından kırıldığından aşağı kısım eksiktir. Figürinin korunan uzunluğu 4,4 cm, yüz çapı 3 cm polos 1 cm'dir. Kırmızı-gri astarlı olan figürinde gözler oyularak gösterilmiş, kaş ve burun kabartı biçiminde belirtilmiştir (Bittel ve Otto 1939:25-26; Gündoğan- Aydıngül, 2003:166;), (Kat. No: 21).

2.1.1.4. Hamur, Yüzey Özellikleri ve Yapım Teknikleri

Demircihöyük Disk Yüzlü Figürinlerinin yüksek derecede, özenle pişirildiği görülmektedir. Yüzey renklerinde, Portakalımsı kırmızı, Kırmızı, Gri, Pembe ve Kahverengi kullanılmış olup kahverengi baskın renktir (Grafik 1). Bezeme, yivler, sokma noktacıklar ve bastırma çukurluklardan oluşturulmuştur.

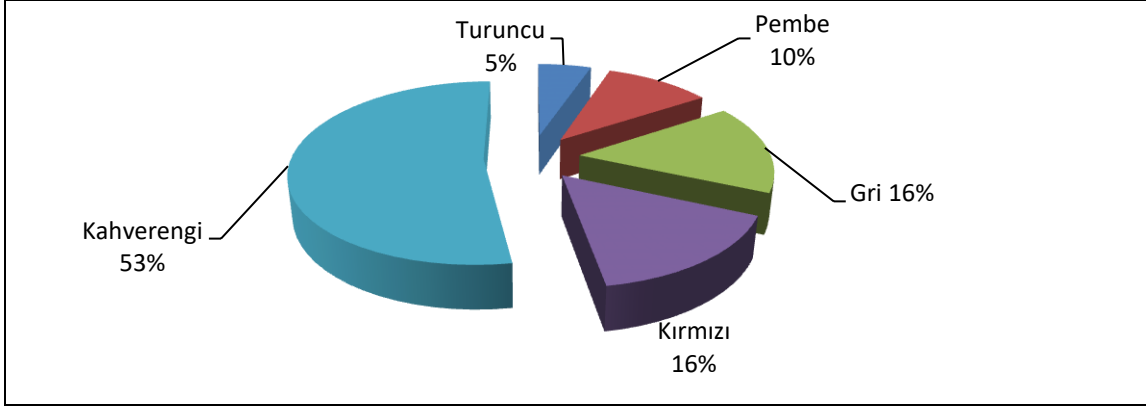

Grafik 1: Demircihöyük Disk Yüzlü Figürin Yüzey Renk Dağılımı

2.1.2. Küllüoba

2.1.2.1. Araştırma Tarihçesi

Küllüoba, Eskişehir İli Seyitgazi ilçesinin 15 km kuzeydoğusunda, Yenikent köyünün 1,3 km güneyinde yer almaktadır. Prof. Dr. Turan Efe tarafından Eskişehir, Kütahya ve Bilecik Yüzey Araştırmaları sırasında 1993 ve 1995 yıllarında ziyaretlerde bulunulan höyükte (Efe, 1995:251; 1997:216) 1996 yılından bu yana yine Prof. Dr. Turan Efe başkanlığında kazı çalışmaları devam etmektedir.

2.1.2.2. Tabakalanma

Höyük doğu- batı yönünde 250 m, kuzey-güney yönünde 150 m boyutlarında olup, ova seviyesinden 10 m yükseklikindedir. Batı ve Doğu koni olmak üzere iki koniden oluşan höyükte 1996 yılından beri devam eden kazı çalışmaları yoğun olarak doğu, batı ve güney kesimde gerçekleştirilmiştir. Höyükte, Geç Kalkolitik Çağ'dan Orta Tunç Çağı başlarına kadar kesintisiz olarak yerleşildiği saptanmıştır (Efe ve Ay, 2000; Sarı, 2004: 10; Efe, 2007:62).

Tablo 2: Küllüoba Kronolojisi:

	Doğu Koni	Batı Koni
Geç İTÇ III	IIA IIB IIC IID IIE	
Erken İTÇ III	IIIA IIIB IIIC	
Geç İTÇ II	IVA IVB	
İTÇ II	IVC IVD IVE	1
İTÇ I	VA VB VC	2
İTÇ'ye Geçiş Dönemi		3 4 5
Geç Kalkolitik		6

Kaynak: Fidan, Sarı ve Türkteki, 2015:83

Küllüoba Mimarisi, İlk Tunç Çağı'na Geçiş Dönemi olarak adlandırılan (Seeher, 1987:155; Efe, 1994a:17-46) dönemde, yerleşmenin etrafını zikzak yaparak çevreleyen kerpiçten bir savunma duvarı ve arkaları bu duvara yaslanan dörtgen ya da trapez şeklindeki evler görülmektedir(Fidan, 2011:335). İTÇ I mimarisi hakkında bilgiler kısıtlı iken İTÇ II döneminin başından itibaren Aşağı ve Yukarı Yerleşme olarak isimlendirilir(Fidan, 2011:337). Yukarı Yerleşme, dış kısımda düzensiz zigzaglar yapan sur ve bu sura sırtını dayayan, bitişik evler den oluşmaktadır. Evlerin ön kısmı ortada yer alan avluya açılmaktadır. Avlunun ortasında ise bağımsız yapılar ve anıtsal sayılabilecek nitelikte Kompleks yapıları yer almaktadır (Sarı, 2011:113). Surun dışında kalan yapılar ise Aşağı Yerleşme'dir. İTÇ III dönemi mimarisi ise tespit edilememiştir (Fidan, 2011:337).

2.1.2.3. Disk Yüzlü Figürin Buluntuları

Küllüoba idollerini ve figürinlerini, “ Küllüoba Höyüğü Geç Kalkolitik ve İlk Tunç Çağı Küçük Buluntuları (Yontmataş Aletler ve Metal Eserler Hariç)” tezi

içerisinde değerlendiren Öner (2009:35- 139), bu buluntuları Taş, Kemik ve Pişmiş toprak idoller ve figürinler olarak 3 ana başlık altında incelemiştir. İTÇ I sonları ve İTÇ II boyunca pişmiş toprak idollerinin disk yüzlü figürin ve yassı yüzlü idol örnekleri revaçta olduğu gözlenirken İTÇ III erken evreleri itibari ile yerini mermer ve taş çeşitlerine bıraktığı görülmektedir. Kemik idolleri ise İTÇ III'ün son evrelerinde ele geçmektedir. İTÇ evreleri içerisinde yer alan 79 idol/ figürin ve idol/ figürin parçası içerisinde 24 adet (%29) disk yüzlü figürin tespit edilmiştir. Pişmiş toprak grubu içerisinde yer alan disk yüzlü figürinler, diğer mermer ve kemik grupları içerisinde buluntu sayısı bakımından en büyük paya sahiptir. 1 adet (%1) pişmiş toprak yassı yüzlü tip, 1 adet (%1) kusura tipi, 9 adet (%7) Troya tipi, 5 adet (%6) kemik idol ve 47 adet (%56) diğer grup ve idol parçası tespit edilmiştir. 47 adetlik bu grup içerisinde disk yüzlü figürin ve yassı yüzlü idol parçaları çoğunlukta olmasına rağmen kesin kanıya varılması mümkün değildir. Bu nedenden dolayı tanımlanamayan parçalar, diğer parçalar grubuna dahil edilmiştir (Şekil 13)

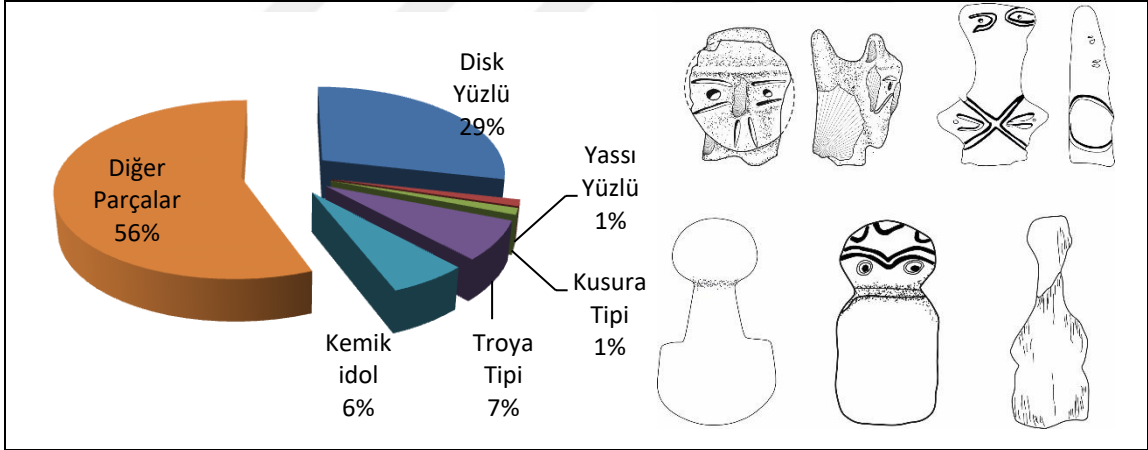

Şekil 13: Küllüoba İlk Tunç Çağı İdol ve Figürin Tipleri

Kaynak: Küllüoba Kazı arşivi ve Öner, 2009: levha 9a-27a-42c-70a' dan düzenlenmiştir.

İTÇ I Örneği;

Küllüoba Disk Yüzlü Figürin 1 (Buluntu No: U9.64):

Batı koni 3. evre, U9 Plankaresi'nde ele geçirilen figürin şimdiye kadar ele geçirilen disk yüzlü figürinlerin içinde en erken tarihli olanıdır. Figürinin yüzeyi, turuncumsu-kırmızı astarlı ve yer yer ağıldır. Söz konusu figürinin korunan uzunluğu 4,4 cm ve yüz çapı 3,5 cm'dir. Hamur, krem- kahve renkte ve ince taşçık katkılıdır.

Gözler, ağız ve diş (?) kazıma yiv, gözbebeği sokma noktacıklarla, burun ve kulaklar kabartılarak verilmiştir (Öner, 2009:163), (Kat. No: 22).

İTÇ II Örnekleri;

Küllüoba Disk Yüzlü Figürin 2 (Buluntu No: AG17. 296)

IVE evresi'ne tarihlendirilen söz konusu figürin Kompleks I'in doğusunda ele geçirilmiştir. Figürin boyun kısmından kırıldığından baş kısmı eksiktir. Disk yüzlü figürinlerin gövde örneklerinden yola çıkılarak bu parçanın da disk yüzlü olma olasılığı yüksek olduğundan söz konusu örnek disk yüzlü figürin grubunda değerlendirilmiştir. Oturur vaziyette olan figürinin uzunluğu 6,5 cm ve genişliği 5,2 cm'dir. Hamur kırmızımsı turuncu renkte olup, kum ve mika katkılıdır (Öner, 2009:165). Kırık olan boyun bölgesinin hemen devamında kazıma çizgi ile belirtilmiş kolye yer alırken omuzun ön ve arka kısımlarında ise kazıma yiv bezeme görülmektedir. Pubik bölge yivlerle sınırlandırılmış ve içerisi sokma noktacıklarla doldurulmuştur. Sırt kısmında ise 6 adet düzenli yerleştirilmiş bastırma çukurluklar bulunmaktadır (Şekil 14; Kat. No: 23).



Şekil 14: Küllüoba Disk Yüzlü Figürin 2 ve Bulunduğu Plankare

Kaynak: Öner, 2009: lev 3b ve Fidan, 2011: lev. 15'den düzenlenmiştir.

Küllüoba Disk Yüzlü Figürin 3 (Buluntu No: AD21.538):

Kompleks I 'in güneyinde ele geçirilen figürin IVE evresi'ne tarihlendirilmektedir. Figürin boyun kısmından kırıldığından aşağı kısım eksiktir. Figürinin korunmuş uzunluğu 4,3 cm ve yüz çapı 2,5 cm'dir. Hamur, krem-kahve renkli; yüzey, pembemsi turuncu astarlı ve açağıdır. Kaşlar ve gözler kazıma yiv bezeme ile belirtilirken göz sokma nokta şeklindedir. Kulak ve burun kabartılarak betimlenmiştir. Ağız burunun hemen bitiminde sokma nokta biçiminde gösterilmiştir. Pek görülmeyen bir durum da polosun içinin oyuk olması ve dip kısımlarının noktacıklarla bezenmesidir. Bu evreden itibaren şekillendirilen polosun daha özenli ve sündürülerek uzatılmış olması dikkat çekicidir. İki kulağın da sağlam olduğu gözlenmiş, kulaklardan birinde ince halka küpe takılıdır. Bu örnek, daha önceki örneklerde de görülen kulak deliklerinin kullanım amacını kanıtlar niteliktedir (Şekil 15; Kat. No: 24).

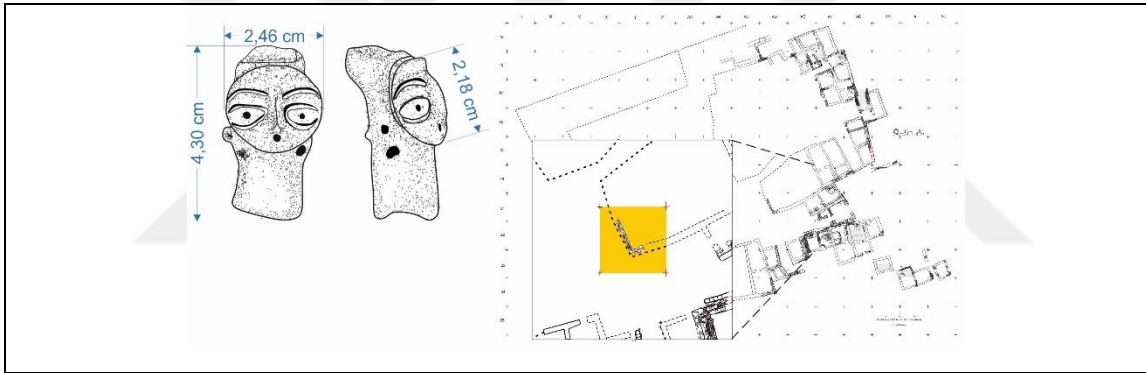

Şekil 15: Küllüoba Disk Yüzlü Figürin 3 ve Bulunduğu Plankare

Kaynak: Küllüoba Kazı Arşivi, Plan, Fidan, 2011: lev. 15'den düzenlenmiştir.

Küllüoba Disk Yüzlü Figürin 4 (Buluntu No: AG/AH18.83):

IVD evresi AG/AH18 Plankaresi'nde ele geçen figürin kolları ve ayakları uçları kırıldığından eksiktir. Kollarını iki yana açmış ve oturur biçimde olan figürinin korunmuş uzunluğu 9 cm, yüz çapı 2,5 cm'dir. Hamur, koyu gri- siyah renkli ince taşçık katkı; yüzey astarsız ve açağıdır. Gözler bastırma çukur, göz bebekleri ise sokma noktacı biçimdedir. Burun, kaşlar ve kulak kabartma şekilde kazıma yivlerle belirtilmiştir. Ağızın hemen altında dört adet dikey yiv yerleştirilmiştir (Ay- Efe 2006:91). İlk görüşte diş gibi yorumlansa da bu bezemeler, dini simgeler gibi başka bir süsleme unsurunu da sembolize ediyor olabilir Sırtta, kollar ve kalçanın üzerinde birbirine paralel yivlerle bezenmiş, iki adet bastırma çukurluklar yer almaktadır (Şekil 16; Kat. No: 25).



Şekil 16: Küllüoba Disk Yüzlü Figürin 4 ve Bulunduğu Plankare.

Kaynak: Ay- Efe, 2006:91, res 4; Öner, 2009 ve Fidan, 2011: lev. 18'den düzenlenmiştir

Küllüoba Disk Yüzlü Figürin 5 (Buluntu No: AD22.74):

IVD evresi AD22 Plankaresi'nde ele geçmiştir. Kollarının ve bacaklarının bir kısmı eksiktir. Oturur vaziyette olan figürinin uzunluğu 7,5 cm, yüz çapı 2 cm, polos 1 cm'dir. Hamur, koyu-kahve renkli ve taşçık katkılı; yüzey gri- krem renkte astarlı ve açkılıdır. Pişmeden dolayı alacalanmalar görülmektedir (Öner, 2009:64). Gözler, kaşlar, ağız kazıma yiv şeklinde; göz bebeği ise sokma noktacık biçiminde betimlenmiştir. Burun ve kulaklar kabartı şeklindedir. Boyunu saran yiv ve 9 adet bastırma çukurdan oluşan kolye yer almaktadır. Figürinin pubik bölgesi yivle sınırlandırılmış ve içi sokma noktacıklarla belirtilmiştir (Şekil 17; Kat. No: 26).

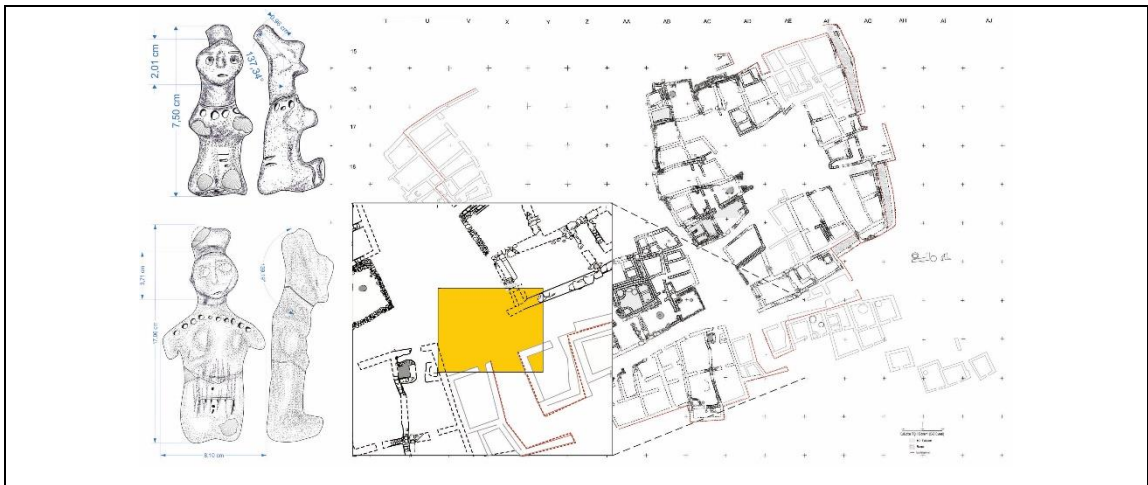

Şekil 17: Küllüoba Disk Yüzlü Figürin 5- 6 ve Bulunduğu Plankare.

Kaynak: Öner, 2009: lev. 1-2b ve Fidan, 2011: lev. 18'den düzenlenmiştir.

Küllüoba Disk Yüzlü Figürin 6 (Buluntu No: AD22.93):

IVD evresi AD22 Plankaresi'nde ele geçen figürin tüme yakındır. Kollar ve ayakların bir kısmı eksik olan oturur vaziyetteki figürinin uzunluğu 17 cm, yüz çapı 3,7 cm, polos 1,7 cm'dir. Yüzeyi krem astarlı ve açkılıdır olan figürinin gözleri, çukur biçimde betimlenmiş; kaşlar, burun, kulak ve göğüsler kabartma şeklinde gösterilmiştir. (Öner, 2009:163). Figürinin göğsü üzerinde bir omuzdan diğer omuza yay çizerek uzanan 11 adet bastırma çukurluklar yer almaktadır. Pubik bölge kare yivle sınırlandırılmış ve içi sokma noktacıklarla belirtilmiştir (Şekil 17; Kat. No: 27).

Küllüoba Disk Yüzlü Figürin 7 (Buluntu No: AC 24.44):

IVC/D evresi AC24 Plankaresi'nde ele geçen figürin gövdesi, figürin göbek kısmından kırıldığından yukarı kısım eksiktir. Oturur vaziyette olan figürinin yüksekliği 7,2 cm ve genişliği 5 cm'dir. (Ay- Efe, 2006:90; Öner, 2009:163). Söz konusu örneğin kalça kısmında dikey iki memecik ve hemen altında yatay konumlandırılmış iki bastırma çukur yer almaktadır; aynı memecik bezeme bacakların dış kısımlarında da görülür. Bacakların üzerinde birer adet delik yer almaktadır (Şekil 18; Kat. No: 28).

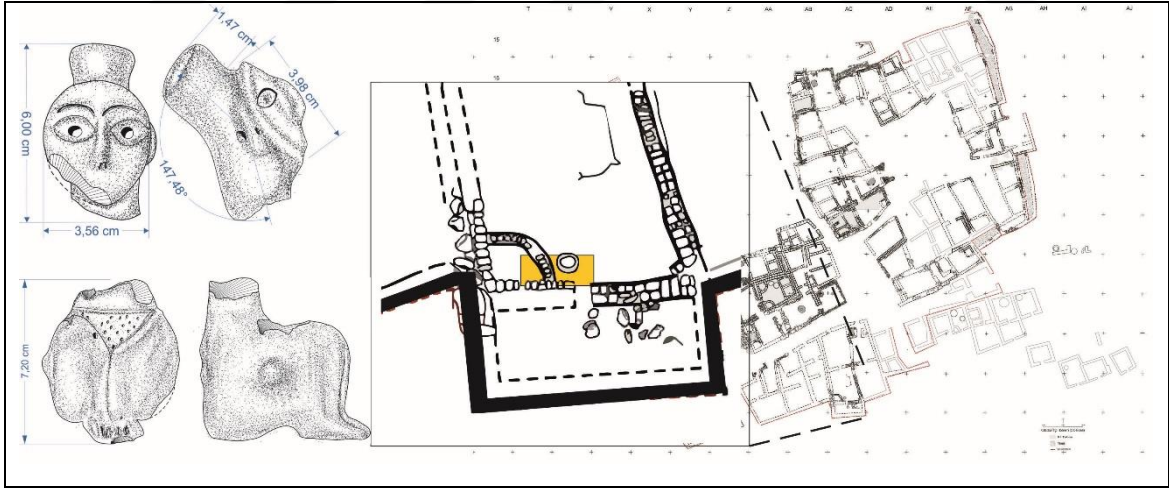

Şekil 18: Küllüoba Disk Yüzlü Figürin 7-8 ve Bulunduğu Plankare.

Kaynak: Ay- Efe, 2006: 90, res. 1 ve Fidan, 2011:lev 18'den düzenlenmiştir.

Küllüoba Disk Yüzlü Figürin 8 (Buluntu No: AC24.45):

IVC/D evresinde AC24 Plankaresi'nde ele geçen figürin boyun kısmından kırıldığından aşağı kısım eksiktir. Figürinin korunan uzunluğu 6 cm, yüz çapı 4 cm,

polos 1,5 cm'dir. Eserin gözleri ve kaşları kazıma yiv biçiminde betimlenmiş; burunu ve kulakları kabartma biçiminde gösterilmiştir. Her iki kulakta da küpe deliği yer alırken, ağız belirtilmemiştir (Ay- Efe, 2006:90; Öner, 2009:163), (Şekil 18; Kat. No: 29).

Küllüoba Disk Yüzlü Figürin 9 (Buluntu No: AB24.3):

IVC/D tabakası AB24 Plankaresi'ndeki çöp çukurundan ele geçmiştir. Figürin boyun kısmından kırıldığından aşağı kısım eksiktir. Figürinin korunan uzunluğu 4 cm yüz çapı, 3,5 cm, polos 1,7 cm'dir. Hamur, pembemsi-bej renkte; yüzey, astarlı ve açkısızdır. Gözler paralel iki yatay yiv ile sınırlandırılmış ve sokma noktacıklarla belirtilmiştir. Kaşlarda aynı şekilde yatay iki yiv ile belirtilmiştir. Kulaklar kabartılarak verilmiş bir kulakta da küpe deliği görülmektedir. Boyunda iki yatay çizgi bezeme arasında sokma noktacıklarla doldurulmuş kolye yer almaktadır (Şekil 19; Kat. No: 30).



Şekil 19: Küllüoba Disk Yüzlü Figürin 9 ve Bulunduğu Plankare.

Kaynak: Küllüoba Kazı Arşivi, Plan Fidan, 2011: lev. 18'den düzenlenmiştir.

Küllüoba Disk Yüzlü Figürin 10 (Buluntu No: AG18.52):

IVC evresi AG18 Plankaresi'nde ele geçmiştir. Figürin çenenin altından kırıldığından aşağı kısım eksiktir. Eserin korunan uzunluğu 9,8 cm, yüz çapı 7,3 cm, polos 3,8 cm'dir. Hamur, kızkıyahve renkte ve ince kum katkılı; yüzey, kırmızı astarlı ve açıktır (Ay- Efe, 2006:91; Öner, 2009:167). Gözler ve ağız kazıma yiv biçiminde

verilmiştir. Burun, kulaklar ve alın(kaş) kabartılarak betimlenirken burun delikleri sokma noktacıklarla belirtilmiştir (Şekil 20; Kat. No: 31).

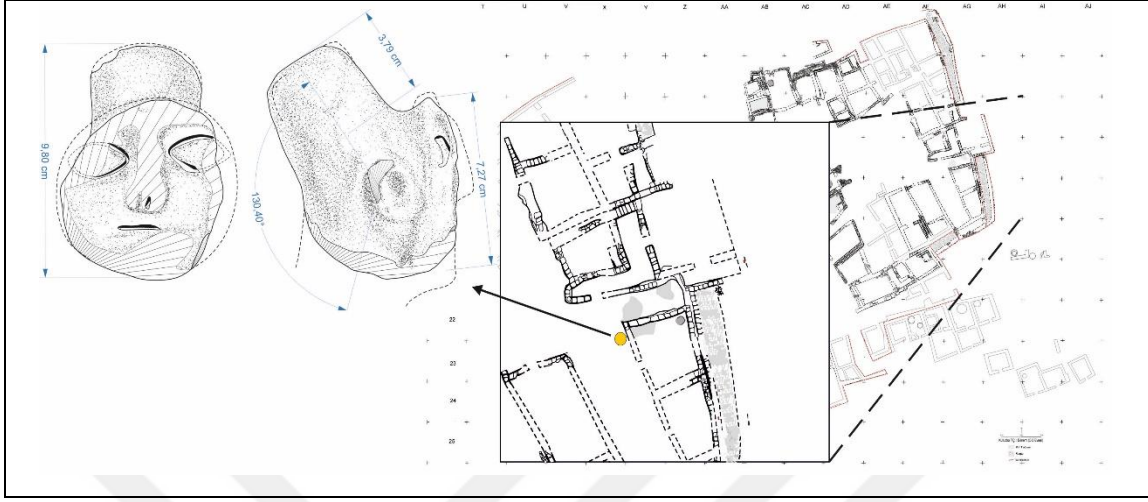

Şekil 20: Küllüoba Disk Yüzlü Figürin 10 ve Bulunduğu Plankare.

Kaynak: Ay- Efe, 2006: 91 res. 3 ve Fidan, 2011: lev. 18'den düzenlenmiştir.

Küllüoba Disk Yüzlü Figürin 11 (Buluntu No: AB 22/21.6):

IVC evresi AB22/21 Plankaresi'nde ele geçmiştir. Figürin gövdesinin, baş, kol ve bacakları eksiktir. Oturur vaziyetteki örnek, 7 cm uzunlukta, omuz 5,2 cm kalça genişliği 4,5 cm'dir. Figürinin hamuru, sarımsı bej renkli, yüzeyi astarlı ve açkısızdır (Öner, 2009:164). Göğüsler kabartılarak betimlenirken; pubik bölge yatay yivlerle belirtilmiştir. Eserin sırt kısmının dört köşesine bastırma çukurluklar yerleştirilmiştir (Şekil 21; Kat. No: 32).



Şekil 21: Küllüoba Disk Yüzlü Figürin 11 ve Bulunduğu Plankare.

Kaynak: Öner 2009: lev. 3a ve Fidan, 2011: lev. 18' den düzenlenmiştir.

Küllüoba Disk Yüzlü Figürin 12 (Buluntu No: AA21.339):

IVB evresi AA21 Plankeresi'nde ele geçmiştir. Figürin boyun kısmından kırıldığından aşağı kısım eksiktir. Figürinin korunmuş uzunluğu 4,8 cm, yüz çapı 2,6 cm, polos 0,4 cm'dir. Figürinin hamuru, açık kahve renkli, yüzeyi kırmızı astarlı ve ağıklıdır (Öner, 2009:167). Gözler paralel ikişer yivle sınırlandırılmış bastırma çukur biçimde verilmiştir. Kulak ve burun kabartı biçiminde gösterilmiştir. Kulakta iki adet delik yer alırken burun delikleri sokma noktacıklarla belirtilmiştir. Uzun boyun kısmında kolye ya da boşluk doldurmak amacı ile betimlenmiş paralel 3 adet yiv yer almaktadır (Şekil 22; Kat. No: 33).

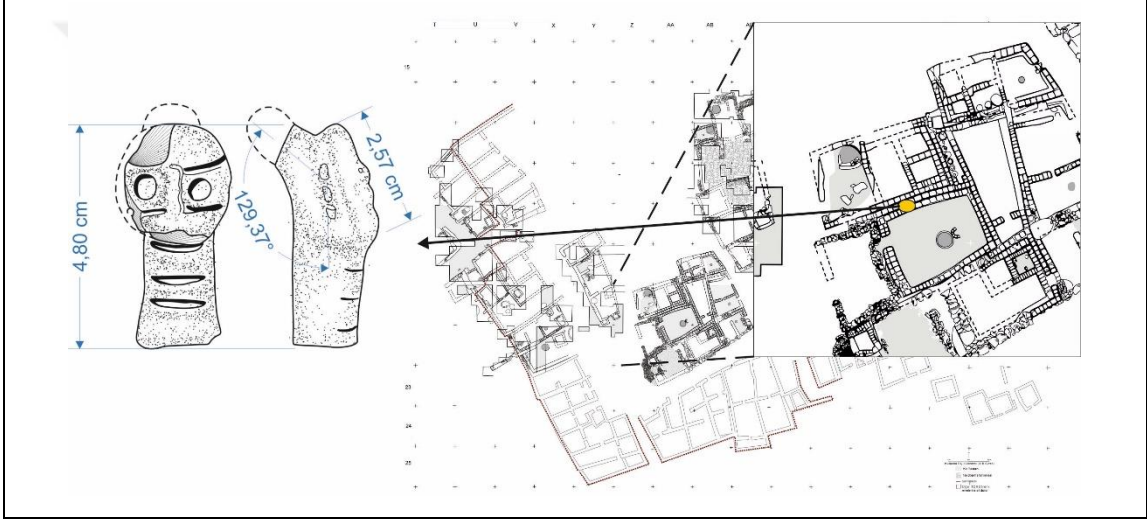

Şekil 22: Küllüoba Disk Yüzlü Figürin 12 ve Bulunduğu Plankare.

Kaynak: Öner 2009: lev. 6c ve Fidan, 2011:lev. 26'dan düzenlenmiştir.

Küllüoba Disk Yüzlü Figürin 13 (Buluntu No: Z21.134):

IVB evresi Z21 Plankaresi'nde ele geçen figürin gövdesi, boyun ve belin hemen altından kırıldığından, gövdenin alt kısmı ve baş eksiktir. Figürinin korunmuş uzunluğu 6,4 cm genişliği 6 cm'dir. Hamur, gri renkte ve mika katkılı; yüzey, kırmızı astarlı ve ağıklıdır (Öner, 2009:165). Ön kısım kahverengimsi-mor arka yüzde turuncu renk alır. Boyunda kazıma çizgi ile gösterilmiş kolye ve hemen altında yarım ay biçimli 4 kazıma yiv bezeme yer almaktadır. Göğüs kabartma biçimde verilmiş; ancak kırılmıştır. Sırtta 2 adet bastırma çukurluk yer alır. Ön ve arkada vücudu saran çapraz kazıma yiv bant yer

almakta; karnın üzerinde bir birine paralel yatay konumlu iki kazıma yiv ve bastırma çukur biçimde göbek deliği veya kemer tokası belirtilmiştir (Şekil 23; Kat. No: 34).

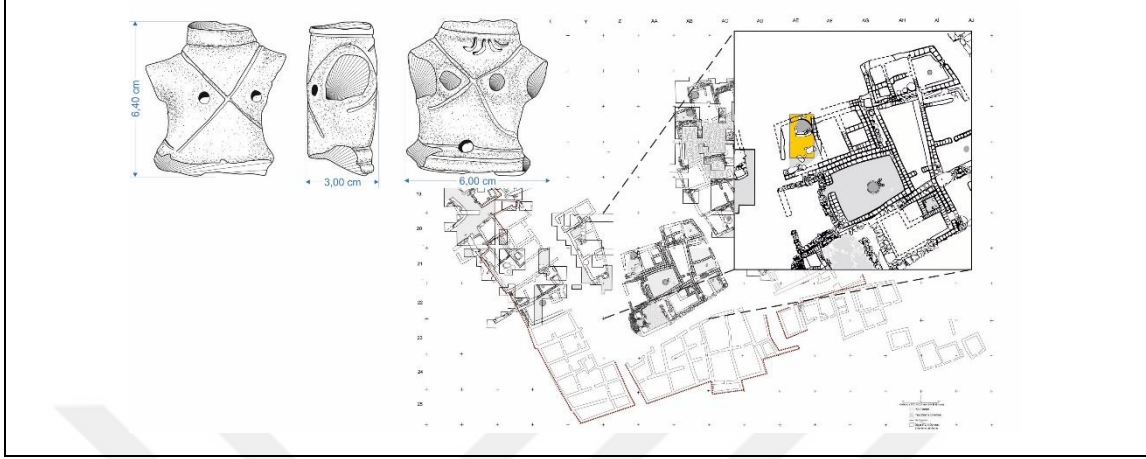

Şekil 23: Küllüoba Disk Yüzlü Figürin 13 ve Bulunduğu Plankare.

Kaynak: Öner, 2009: lev. 4a ve Fidan, 2011:lev. 26'dan düzenlenmiştir.

Küllüoba Disk Yüzlü Figürin 14 (Buluntu No: AC16.84):

IVB evresi AC16 Plankaresi'nde ele geçen figürin boyun kısmından kırıldığından aşağı kısım eksiktir. Figürinin korunmuş uzunluğu 4,8 cm, yüz çapı 2,9 cm, polos 2 cm'dir. Hamur, kahverengimsi kırmızı renkte; yüzey astarlı ve ağıldır (Öner, 2009:166). Gözler, dikdörtgene yakın biçimde kazıma yivle çevrelenmiş, gözbebekleri bastırma çukurluk biçimindedir. Kaşlar yüzeysel yivlerle belirtilmiş olmasına karşın; kabartılarak vurgulanmıştır. Burun ve kulak kabartılarak betimlenmiş olup kulaklarda küpe deliği yer almaktadır. Ağız, kazıma yiv biçiminde; dişler(?), dört dikey kazıma yivle belirtilmiştir. Polosun iyice inceldiği ve uzadığı göze çarpmaktadır (Şekil 24; Kat. No: 35).

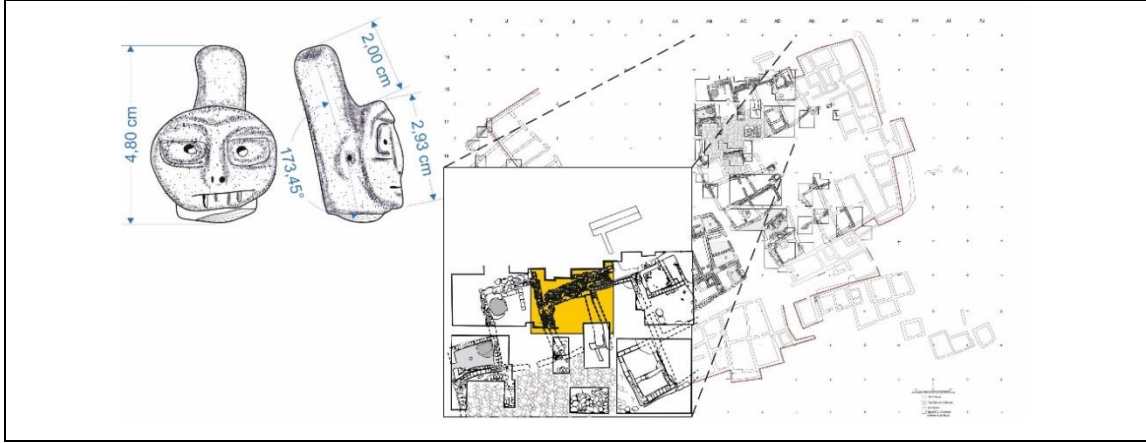

Şekil 24: Küllüoba Disk Yüzlü Figürin 14 ve Bulunduğu Plankare.

Kaynak: Öner, 2009: lev. 5a ve Fidan, 2011: lev. 26'dan düzenlenmiştir.

Küllüoba Disk Yüzlü Figürin 15 (Buluntu No: AA21.349):

IVB evresi AA21 Plankaresi'nde ele geçen figürin boyun kısmından kırıldığından aşağı kısım eksiktir. Figürinin korunan uzunluğu 5,4cm yüz çapı 2,7 cm, polos 1,5 cm'dir. Yüzey, açık kahve- turuncu renkte astarlı ve ačkılıdır (Öner, 2009:167). Gözler bastırma çukur biçiminde göz bebeđi sokma noktacık olarak betimlenmiştir. Burun kabartılarak belirtilmiş, kulaklar ise derin yivlerle gösterilmiştir. Polosun ucu, Demircihöyük 7 no'lu. örnek, Küllüoba 3 no'lu. örnekte olduđu gibi bastırılarak çukurlaştırılmıştır (Şekil 25; Kat. No: 36).

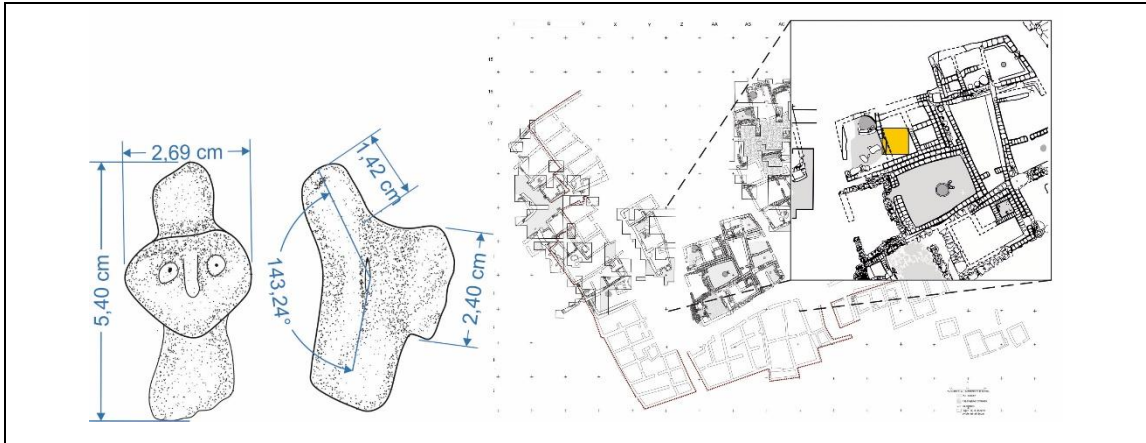

Şekil 25: Küllüoba Disk Yüzlü Figürin 15 ve Bulunduđu Plankare.

Kaynak: Öner, 2009: lev. 6a ve Fidan, 2011: lev. 26'dan düzenlenmiştir.

Küllüoba Disk Yüzlü Figürin 16 (Buluntu No: AC16.75):

IVB evresi AC16 Plankaresi'nde ele geçen figürin boyun kısmından kırıldığından aşağı kısım eksiktir. Figürinin korunmuş uzunluğu 4,2 cm, yüz çapı 3,2 cm'dir. Figürinin portakal- kırmızısı renkteki hamuru iyi pişmiştir. Yüzey, kırmızı astarlı ve açıktır (Öner, 2009:166). Gözler, yivlerle sınırlanmıştır; gözbebeği bastırma çukur biçimindedir. Burun, kaşlar ve kulaklar kabartılarak verilmiş, kulak kırıktır. Ağız belirtilmemiştir, yüzün yarısında dikey yivler bulunmaktadır. Dikey yivler figürinin boynunda da yer almaktadır (Şekil 26; Kat. No: 37).

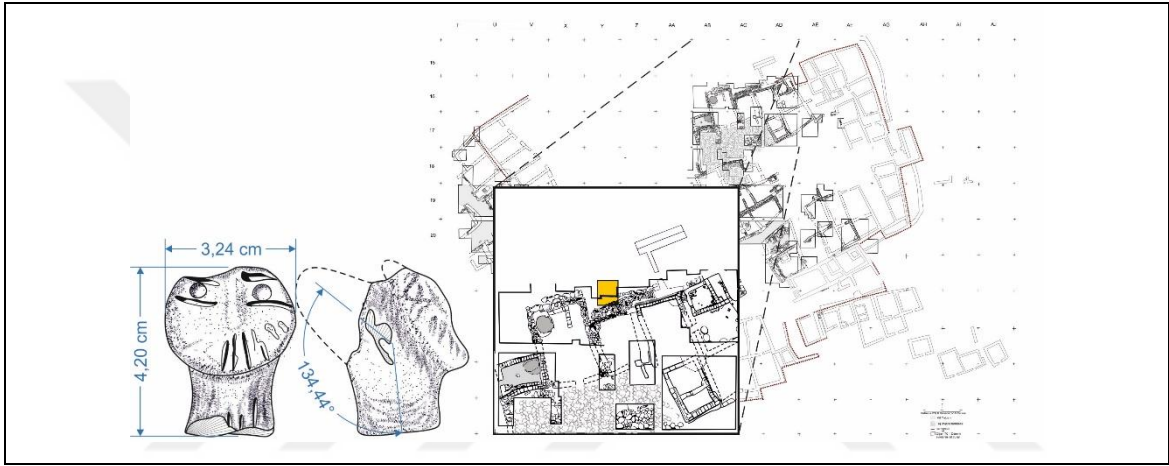

Şekil 26: Küllüoba Disk Yüzlü Figürin 16 ve Bulunduğu Plankare.

Kaynak: Öner, 2009: lev. 5b ve Fidan, 2011: lev. 26'dan düzenlenmiştir.

Tahribat Tabakası ya da Yüzeyde Bulunan Örnekler;

Küllüoba Disk Yüzlü Figürin 17 (Buluntu No: K. oba 2008/31- AC27. 4):

Figürin boyun kısmından kırıldığından aşağı kısım eksiktir. Figürinin korunmuş uzunluğu 5 cm, yüz çapı 4 cm, polos 1,3 cm'dir. Hamur, Pembe- bej renkli ince taşçık katkı; yüzey, kırmızı astarlı ve açıksızdır. Gözler, yatay iki yivle çevrelenmiş; gözbebeği bastırma çukur biçimindedir. Alın/ kaş, yatay çizgi halinde kabartılmıştır. Ağız belirtilmezken, ağız kısmına dikey iki yiv yerleştirilmiştir. İTÇ II' nin son evrelerinde başlayan ağız betimi yerine yapılan dikey yivlerin bu dönemde de devam ettiği görülmektedir. Polosun incelmesi ve alınla polos arasında keskin geçişin bulunduğu dikkat çekmektedir (Kat. No: 38).

Küllüoba Disk Yüzlü Figürin 18 (Buluntu No: AC16.125):

Tahribat alanında ele geçen figürin boyun kısmından kırıldığından aşağı kısım eksiktir. Korunan uzunluğu 4,5 cm yüz çapı 4,3 cm'dir. Hamur, pembemsi- turuncu; yüzey, turuncu renkli astarlı açıktır (Öner, 2009:167). Gözler, paralel iki yiv ile sınırlandırılmış; göz bebeği bastırma çukurluk şeklindedir. Kaşlar, yayçizer şekilde, burun gibi kabartılarak tasarlanmıştır. Burun delikleri iki sokma noktacı ile gösterilirken; ağız yatay yivle belirtilmiştir. Ağızın hemen altında dikey 7 adet yiv yer almaktadır. Kulaklar sağlamdır ve üzerinde ikişer delik mevcuttur (Kat. No: 39).

Küllüoba Disk Yüzlü Figürin 19 (Buluntu No: AE23. 76):

Figürin boyundan ve belden kırıldığından, figürinin başı ve belden aşağı kısmı eksiktir. Figürinin korunan uzunluğu 5,2 cm ve genişliği 7 cm'dir. Figürinin hamuru, portakal kırmızısı; yüzeyi, astarlı ve açıktır (Öner, 2009: 166). Kabartma biçimde betimlenen göğüslerin üzerinde, yatay paralel yivler bulunurken; sırt ve kolların dikey paralel yivlerle bezendiği görülmektedir (Kat. No: 40).

Küllüoba Disk Yüzlü Figürin 20 (Buluntu No: T17.16):

Figürin boyun kısmından kırıldığından aşağı kısım eksiktir. Figürinin korunan uzunluğu, 4,2 cm yüz çapı, 2,3 cm polos 1 cm'dir. Yüzey, kırmızı astarlı açıktır (Öner, 2009: 168). Gözler, yatay yivlerle sınırlandırılmış, gözbebeği bastırma çukurlukla şekillendirilmiştir. Kaşlar, kazıma yivle belirtilmiş; burun ve ağız tahrip olmuştur. Kulakların kırık olmasına rağmen sol kulakta üç adet delik bulunduğu dair izler görülmektedir. Başın arkasında polos ve saçın bir arada verildiği ünik örnekte saç, zikzak çizen yivlerle belirtilmiş olup içi sokma noktacıyla doldurulmuş yivlerden oluşan yatay bant, saçı sarmaktadır. Zikzak bezemeler, saçın örüldüğünü gösteren ipuçları olarak değerlendirilebilir. Önden bakıldığında polos çıkıntısı üzerinde dikey kazıma yivlerle sınırlandırılmış bastırma nokta bezemelerin yer aldığı gözlenmektedir. Zaman zaman Polosun desenli olduğunu gösteren tek örnek olması açısından önemlidir(Kat. No: 41).

Küllüoba Disk Yüzlü Figürin 21 (Buluntu No: AB19. 67):

Figürin boyun kısmından kırıldığından aşağı kısım eksiktir. Figürinin korunan uzunluğu 5,1 cm, yüz çapı 3,3 cm, polos 1 cm'dir. Hamur, bejimsi- krem renkte ince taşçık ve mika katkılıdır. Gözler, bastırma çukur şeklinde, burun ve kulak kabartma ise şeklindedir. Ağız, İTÇ II sonlarındaki örneklerde olduğu gibi belirtilmemiştir(Kat. No: 42).

Küllüoba Disk Yüzlü Figürin 22 (Buluntu No: KO. 02 AG17. 148):

Tahribat alanında ele geçen figürin boyun kısmından kırıldığından aşağı kısım eksiktir. Yüzün bazı kısımları sıyrılmış veya kopmuş olan figürin korunan uzunluğu 6,8 cm, yüz çapı 4,2 cm polos çıkıntısı, 1,4 cm'dir. Yüzey, devetüyü-kırmızı astarlı ve açkılıdır. Gözler, yatay iki kazıma yivle çevrelenmiş; gözbebeği, bastırma çukurlarla verilmiştir. Burun ve kulaklar kabartılarak verilmiş ve kırılmıştır. Küllüoba örneklerinde daha önce görülmeyen, alında yivlerle belirtilmiş kahkül dikkat çekicidir. Başın herhangi bir yerinde saçla alakalı bir bezemenin yer almaması, sadece alında gösterilmesi; başın bir örtü ile örtülmüş olabileceğini akla getirmektedir (Kat. No: 43).

Küllüoba Disk Yüzlü Figürin 23 (Buluntu No: KO.08/32 AB18.210):

Figürin boyun kısmından kırıldığından aşağı kısım eksiktir. Figürinin korunan uzunluğu 7,5 cm, yüz çapı 4,4 cm, polos 1,7 cm'dir. Yüzey, pembemsi-bej astarlı açkılı ve yoğun latrinlidir. Gözler, yuvarlak yivle sınırlandırılmış, bastırma çukurluklarla belirtilmiştir. Kaşlar, burun ve kulaklar kabartılarak verilmiş olup kulakta küpe deliği verilmiştir. Ağız, yatay yivle belirtilmiş, hemen altında dikey yiv bezemeler görülmektedir. Sağ kulakta tek, sol kulakta çift küpe deliği bulunmaktadır (Kat. No: 44).

Küllüoba Disk Yüzlü Figürin 24 (Buluntu No: KO.02 AH18. 71):

Yüzeyde bulunan figürin boyun kısmından kırıldığından aşağı kısım eksiktir. Figürinin korunan uzunluğu 6,1 cm yüz çapı 4,4 cm'dir. Yüzey kırmızı astarlı ve açkılıdır (Kat. No: 45).

2.1.2.4. Hamur, Yüzey Özellikleri ve Yapım Teknikleri

Küllüoba figürinlerinin tamamında hamur ince kum, ince taşcık ve mika katkılı olup Portakal Kırmızısı, Kahverengi, Kırmızı renklere ve tonları hakimdir. Yüzeyde Kırmızı, Portakal Kırmızısı, Krem, Kahverengi, Bej ve tonları yoğun olarak kullanılmıştır (Grafik 2).

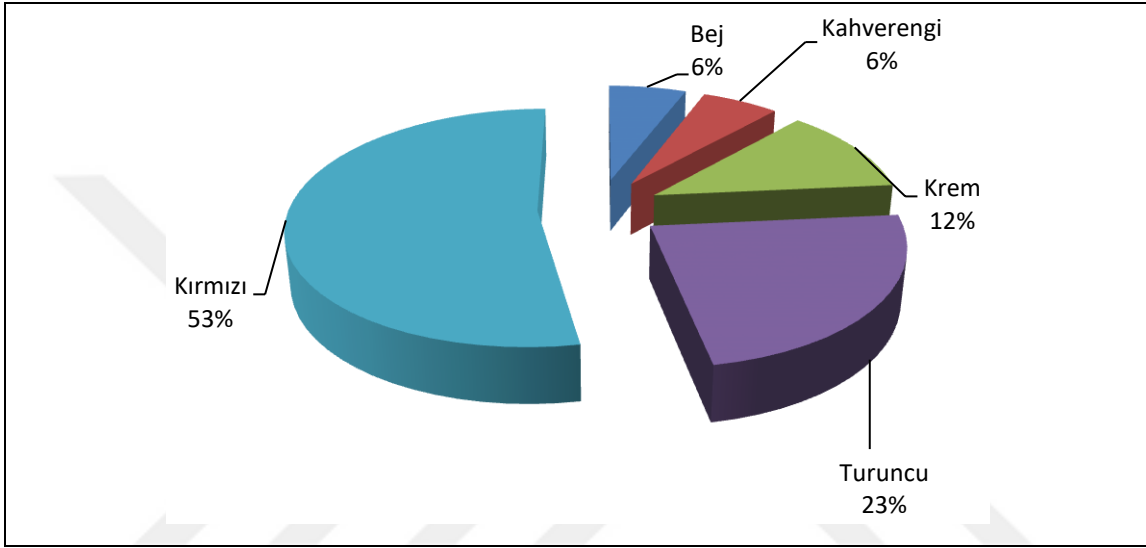

Grafik 2: Küllüoba Disk Yüzlü Figürinlerin Yüzey Renk Dağılımı

Zamansal süreçte yüzey renginin kullanımı değerlendirildiğinde erken örneklerin Turuncu ağırlıklı olduğunu görülürken, daha geç örneklerde kırmızı renk yoğundur; ayrıca bir örnek tahribat alanından ele geçerken yüzeyde bulunan örneklerin büyük çoğunluğu kırmızı renktedir. IV B evresine tarihlendiği belli olan örnekler ile yüzeyde ele geçen örneklerin yüz yapılarındaki benzerlikler ve yüzey renklerinin kırmızı olması bazı yüzey buluntularının IVB evresine ait olabileceğini düşünülmektedir. (Grafik 3).

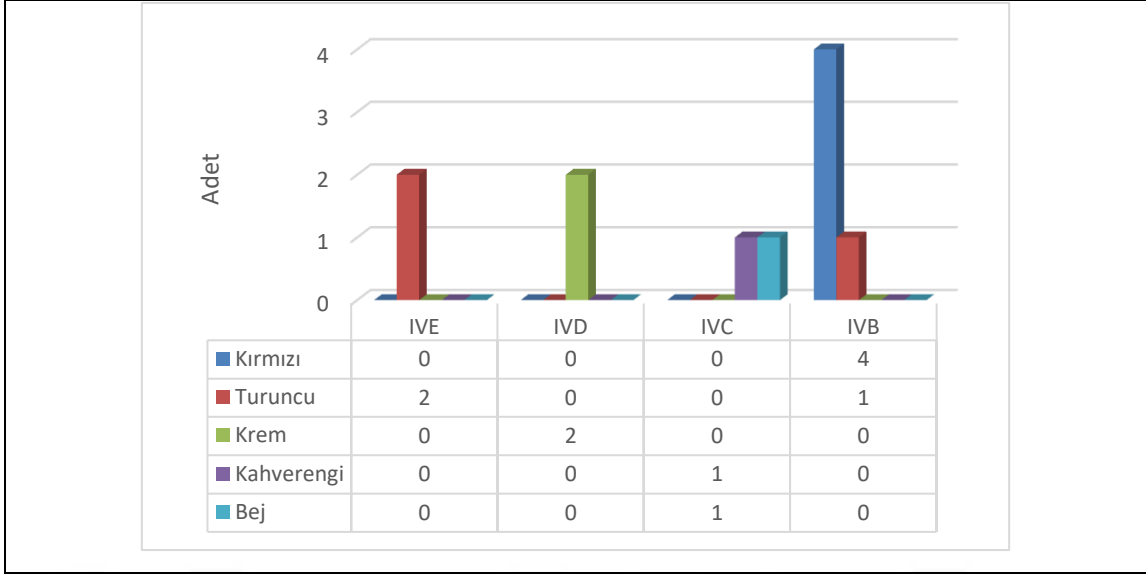

Grafik 3: Tabakalara Göre Küllüoba Disk Yüzlü Figürin Yüze Renkleri

Bezeme tekniği açısından sadece bir örnekte çizi bezeme görülürken, diğer tüm örneklerde bastırma çukurluk, yivler ve sokma noktacıklar kullanılmıştır. Figürinlerin çoğunda ağız betimlenmiş olup IVB evresi ile bazı örneklerde ağız yerini, daha önceki evrelerde de kullanılan dikey paralel yivlere bırakmıştır. Bu durum yüzey buluntularındaki örneklerde de görülmektedir.

2.1.3. Şarhöyük ve Başara Kilise Yanı

2.1.3.1. Araştırma Tarihçesi

Şarhöyük ören yeri Eskişehir il merkezi'nin 3 km Kuzeydoğusunda yer almaktadır. Porsuk Çayı'ndan 2 km uzakta, çayın kuzeyindeki geniş ovanın güney kenarında yer alan höyük aynı zamanda antik yazılı kaynaklara göre Eretrialı Doryleos tarafından kurulmuş olan Tunç Çağı höyüğünün üzerine oturtulmuş bir Frigya kentidir. Şarhöyük İç Anadolu'nun Marmara Denizi'ne, Ege kıyılarına ve Akdeniz Bölgesi'ne açılan önemli yolların kavşak noktasında yer almaktadır (Darga, 1993:482; Brixhe ve Tüfekçi- Sivas, 2009:125), (Harita 2). Kazı çalışmaları 1989- 2003 yılları arasında Muhibbe Darga başkanlığında sürdürülmüş 2004-2013 yılları arasında Prof. Dr. Taciser Sivas tarafından yürütülmekteydi (Sivas, 2007:1). 2013 yılında Doç.Dr. Hakan SİVAS kısa bir çalışma ile devam ettirilmiştir. 2015 yılından itibaren günümüzde kazı

çalışmaları, Eskişehir Eti Arkeoloji Müzesi Müdürlüğü başkanlığında, Mahmut Bilge Baştürk'ün bilimsel danışmanlığında devam etmektedir.

2.1.3.2. Tabakalanma

Höyüğün kuzey, batı ve güney kesimleri ile zirvesinde gerçekleştirilen kazı çalışmalarında elde edilen arkeolojik bulgular, Osmanlı, Bizans, Roma, Hellenistik, Klasik, Frig ve Hitit dönemlerinin yanı sıra İlk Tunç Çağı kültürlerinin de varlığına işaret etmektedir (Darga, 1993:481- 501). Bugüne kadar sürdürülen kazılarda höyükte henüz İlk Tunç Çağı'ı tabakalarına ulaşılamamıştır. Bununla birlikte, Hellenistik ve Frig tabakaları kazılırken dolgu toprak ve çukurların içinden çanak çömlek, pişmiş toprak figürin ve ağırşaklardan oluşan İlk Tunç Çağı'na ait çeşitli buluntular ulaşıldığı bilinmektedir (Baştürk ve Kaya, 2018).

ŞH I Bizans Dönemi

ŞH II Roma Dönemi

ŞH III Hellenistik Dönem

ŞH IV Demir Çağı

ŞH V Geç Tunç Çağı

ŞH VI Orta Tunç Çağı

ŞH VII Erken Tunç Çağı (Baştürk ve Kaya, 2018: 2).

2.1.3.3. Disk Yüzlü Figürin Buluntular

Şarhöyük Disk Yüzlü Figürin 1 (Buluntu No: ŞH 2009. 54, U14 açması):

Hellenistik tabakada bulunan figürin, omuzun hemen altından kırıldığından aşağı kısım kırık ve eksiktir. Figürinin korunan uzunluğu 4,9 cm yüz çapı 1,6 cm, polos 0,6 cm'dir. Hamur, gri renkte ince kum ve taşçık katkılı, yüzey gri rekte astarlı, açıktır. Figürin orta derecede pişmiş, pişmeden dolayı yüzeyinde krem, gri, siyah alacalanmalar oluşmuştur (Sivas, 2014:306). Yüzde, kaşlar ve ağız derince yivler ile gözler ise bastırma yuvarlak çukur biçiminde belirtilirken; burun belirtilmemiştir. Boyun kalın ve uzun; kollar kırıktır. Önde gövde üzerinde ve sırt kısmında tek sıra derin yiv ile oluşturulmuş çapraz bant olduğu, omuzlarda bulunan gövdenin ortasına doğru inen yivlerden anlaşılmaktadır (Sivas, 2014:307), (Kat. No: 46).

Başara Kilise Yanı Disk Yüzlü Figürin 1 (Buluntu No: EKAYA'09.2):

Eskişehir, Kütahya ve Afyonkarahisar illerinde 2001 yılından beri Prof. Dr. Taciser Sivas başkanlığındaki yüzey araştırmaları kapsamında yapılan çalışmalar sırasında, Eskişehir'in Han İlçesinin Başara Köyü'nde alçak bir höyüğün üzerine inşa edilen Başara Kilise'nin doğu yanından ele geçirilmiştir. Figürin boyun kısmından kırıldığından aşağı kısım eksiktir. Figürinin korunan uzunluğu 7,5 cm, yüz çapı 4,6 cm'dir (Sivas 2014:308). Hamur, Pembemsi krem renkte, kum ve taşçık katkı; yüzey kırmızı renkte astarlı ve açıktır. İyi derecede pişmiştir (Sivas, 2014:307). Gözler, derin yivlerle çevrelenmiş; gözbebeği, bastırma çukurluklarla betimlenmiştir. Kaş, burun ve kulaklar kabartma olarak işlenmiş; uçları kırık olan kulaklarda birer küpe deliği yapılmıştır. Polosun büyük kısmı kırık; boyun, kalın ve uzundur (Kat. No: 47).

2.1.3.4. Hamur, Yüzey Özellikleri ve Yapım Teknikleri

Genel olarak, hamur kum ve taşçık katkı; yüzey, kırmızı ya da gri renkte astarlı ve açıktır. Bezeme, yivler ve sokma noktacıklarla oluşturulmuştur (Sivas, 2014:306-307).

2.1.4. Yukarı Söğütünü I

2.1.4.1. Araştırma Tarihçesi

Eskişehir-Bozüyük karayolunun kuzeyinde Yukarı Söğütünü köyünün 1 km kadar güneyinde yer alan yerleşim yeri iki kısımdan oluşmaktadır. Alt kısımda yayvan bir höyük ve doğu yamacında daha yüksek ikinci bir höyükten oluşmaktadır (Efe, 1991: 166), (Harita 2). Kalkolitik döneme tarihlendirilebilecek birkaç çanak çömlek parçası haricinde, yoğun bir İTÇ II malzemesi içerdiği belirtilmektedir (Efe, 1989:412).

2.1.4.2. Disk Yüzlü Figürin Buluntusu

Yukarı Söğütünü I Disk Yüzlü Figürin 1: (Müz. Env. No: A. 51.86)

Yüzey araştırmasında tüm şekilde ele geçen örneğin sadece, ayak uçları kırıktır. Figürinin mevcut uzunluğu 13 cm, genişliği 5,6 cm, yüz çapı 2,2 cm ve polos 0,8 cm'dir. Ayakta duran örneğin iki kolu yanlara açık şekildedir. Yüzde, kaşlar ve gözler

yiv bezeme ile belirtilirken gözbebeği sokma noktacı ile belirtilmiştir. Kaşlar ve burun kabartı biçimde verilmiştir (Efe, 1992:568; Aydıngün, 2009:180). Kulaklar iri çıkıntı biçimde ve ikişer küpe deliğine sahiptir. Kollar üzerinde iki batırma nokta yer alır aynı teknikte göbek deliği ve yiv ile sınırlandırılmış üçgen pubik bölgesi betimlenmiştir (Kat. No: 48).

Efe,

“Yukarı Söğütönu I Hüyüğü'nün tepe kısmından topladığımız çanak çömlek, aşağı yukarı Demircihöyük'ün Q evresine tarihlendirilmelidir. Bu şekilde 1985 yılında, höyüğün tepesine yakın doğu tarafında tesadüfen bulduğum ve Eskişehir Müzesi'ne teslim ettiğim pişmiş toprak figürinin tarihlendirilmesi de mümkün olmaktadır” (Efe, 1992:562).

2.1.4.3. Hamur, Yüzey Özellikleri ve Yapım Teknikleri

Hamur ince ve az mika katkı içermekte olup yüzey, açık kahverengi astarlıdır (Efe, 1991:568). Bezeme, sokma noktacılarla ve çizilerle oluşturulmuştur.

2.1.5. Üryanhöyük

2.1.5.1. Araştırma Tarihçesi

Eskişehir'in güneyinde; Seyitgazi'nin kuzey-kuzeydoğusunda; Yazıdere Köyü'nün 2 km güneydoğusunda yer almaktadır. Prof. Dr. Turan Efe tarafından; 1993 yılında Kütahya; Bilecik ve Eskişehir illerinde yapılan yüzey araştırması sırasında Eskişehir-Çifteler ovalık kesiminde tespit edilmiştir (Efe, 1994:252; TAY 4b, 2002). Seyitgazi'nin doğusunda ve Üryan Köyü yakınında yer alan höyük 240 m çapta; 12 m yüksekliktedir (Harita 2). İTÇ I-III ve Frig Dönemi'ne ait malzeme grupları içerdiğinden bahsedilir (Efe, 1994:252).

2.1.5.2. Disk Yüzlü Figürin Buluntusu

Üryanhöyük Disk Yüzlü Figürin 1 (Eskişehir Müz. Env. No A16.77):

Omuz üzerinden kırık olan figürin başının korunan uzunluğu 4,9 cm, yüz çapı 2,6 cm, polos 1,2 cm'dir. Yüzde, kaşlar derin yivlerle belirtilmiş olup gözler sokma noktacı şeklindedir. Kulaklar kabartılarak belirtilmiş ve her bir kulakta dörder küpe

deliği yer almaktadır. Başın arkasında yer alan çıkıntı polosdan ziyade saç görünümündedir. Üzerinde zikzak ve dikey paralel yivlerle betimlenmiştir. Yüzün, ileriye doğru ayrıldığı ve disk yüzle polos arasındaki keskin geçişi görebilmek mümkündür (Korfmann, 1979:199, fig. 3), (Kat. No: 49).

2.1.5.3. Hamur ve Yüzey Özellikleri ve Yapım Teknikleri

Hamur ince kum katkılı ve gri tonda; yüzey kırmızımsı- kahverengi astarlı ve açkılıdır (Korfmann, 1979:200). Bezeme, yivler ve sokma noktacıklarla oluşturulmuştur.

2.2. BÜYÜK MENDERES YUKARI PORSUK KÜLTÜR BÖLGESİ

Batı Anadolu'nun doğusunda orta Anadolu ile batıda Ege kıyı kesimi ovaları ve dağ kütlelerinden oluşan bölgenin arasında yer alan bu kültür bölgesi, Büyük Menderes Yukarı Porsuk Havzaları boyunca yayılım alanına sahiptir (Efe, 2003; Sarı, 2011:30; 2012:118- 189).

2.2.1. Seyitömer

2.2.1.1. Araştırma Tarihçesi

Seyitömer Höyüğü, Kütahya şehir merkezine 26 km. uzaklıkta Seyitömer Kasabası'nda yer almaktadır (Harita 2). 1989 yılında Eskişehir Müze Müdürlüğü'nce başlatılan kazı çalışmalarına, 1990- 1996 yılları arasında Afyon Müze Müdürlüğü'nce devam edilmiştir (Bilgen, 2012: 233). 2006 yılından itibaren Prof. Dr. A. Nejat Bilgen başkanlığında kazılara devam edilmektedir.

2.2.1.2. Tabakalanma

- I. Tabaka (Roma Dönemi)
- II. Tabaka (Helenistik Dönemi)
 - IIA: Geç Evre.
 - IIB: Erken Evre.
- III. Tabaka (Akhaemenid Dönemi)
 - IIIA: MÖ 4. yy.

IIIB: MÖ 5. yy.

IV. Tabaka (Orta Tunç Çağı)

IVA: Geç Evre

IVB: Orta Evre

IVC: Erken Evre

V. Tabaka (Erken Tunç Çağı III)

VA: Geç Evre

VB: Orta Evre

VC: Erken Evre

VD Erken Tunç Çağı II (Bilgen, 2015: V).

2.2.1.3. Disk Yüzlü Figürin Buluntusu

İTÇ II Örneği;

Seyitömer Disk Yüzlü Figürin 1 (Buluntu No: SÖ. 10 / 2442):

F9 açmasının kuzeydoğusu, taban altı dolgu malzemesinde ele geçen figürinin uzunluğu 7,2 cm, genişliği 4,4 cm'dir. Ayakta durur vaziyete ve tüme yakındır. Yüz üzerinde sokma noktacıklarla oluşturulmuş göz ve ağız yer almaktadır. Burun ve kulaklar kabartma biçimde olup kulaklarda küpe delikleri yer almaktadır. Düşük omuzlu ve kol öne doğru uzanır. Omuz arasında, boynun hemen altında yan yana dokuz sokma noktacıklar yer alır. Göğüler kabartılarak betimlenmiş olup uçları çukurlaştırılmıştır. Sırt kısmında boyundan kalçaya kadar kabartma şerit yer almaktadır. Şeridin iki kenarında dikey alt alta sokma noktacıklara yer verilmiştir, (Silek, 2010:81-82), (Kat. No: 50).

Bu eser, vücut duruşu ve üzerinde yer alan bezeme unsurları ile Frigya Kültür bölgesi disk yüzlü figürin özellikleri ile benzerlik göstermektedir. Sırt kısmında yer alan dikey şerit ise daha önce hiçbir disk yüzlü figürinde görülmemiş olup bu bakımdan önemli bir eserdir.

2.2.1.4. Hamur ve Yüzey Özellikleri ve Yapım Teknikleri

Hamur, devetüyü renkte olup kum, mika, taşçık ve şamot katkılı; yüzey, portakal turuncu renkte boya astarlıdır. Yiv, batırma, bastırma ve kabartma tekniğinde bezemeler kullanılmıştır (Silek, 2010:81-82, kat no 42).

2.2.2. Çiledir

2.2.2.1. Araştırma Tarihçesi

Çiledir Höyük, Kütahya Merkezindeki, Seyitömer Linyit İşletmeleri Rezerv Sahası'nda yer almaktadır. Aslanlı Deresi'nin geçtiği vadinin yamaçlarında, kömür çıkarma çalışmaları sırasında, bazı pişmiş toprak çanak-çömlek parçaları ile karşılaşmış olup yerleşimin varlığı tespit edilmiştir. Burada 2009- 2014 yılları arasında kesintili kurtarma kazıları gerçekleştirilmiştir (Türktüzün vd. 2014:50).

2.2.2.2. Tabakalanma

I. Tabaka (Erken Doğu Roma Dönemi: MS 394-602)

II. Tabaka (Roma İmparatorluk Dönemi: MS 30-394)

III. Tabaka (Erken Tunç Çağı II: MÖ 2700-2400) (Türktüzün vd. 2014:50).

2.2.2.3. Disk Yüzlü Figürin Buluntusu

Çiledir Höyük Disk Yüzlü Figürin 1:

Birçok kadın figürini başı ve gövdesi ile karşılaşılmasına karşın bir adet disk yüzlü figürin yayınlanmıştır. Sadece boyundan üst kısmı mevcuttur. Disk yüz üzerine oluk bezeme tekniği ile gözler kaş ve ağız betimlenmiştir. Yüz baştan öne doğru ayrılmış olup kulaklar disk yüzün yan kısımlarına ikişer delik eklenerek belirtilmiştir. Başın arkasındaki polos yuvarlağa yakın küt biçimdedir. Yüz ile polos arasında oldukça derin boşluk mevcuttur (Türktüzün vd. 2014:59, Res. 18), (Kat. No: 60).

2.2.3. Kusura

2.2.3.1. Araştırma Tarihçesi

Afyon ili, Sandıklı ilçesi'nin 13 km. kadar güneybatısındaki Kusura köyünde Ege ile İç Anadolu arasındaki eşikte yer almaktadır (Lamb, 1937: 2), (Harita 2). 1935-1937 yılları arasında Cambridge Üniversitesinden Winifred Lamb tarafından kazılmıştır (Lamb, 1937: 1-16; 1938 218-273).

2.2.3.2. Tabakalanma

Üç ana tabaka saptanmış olup, erken dönem A olmak üzere, B ve C isimleri verilmiştir (Lamb, 1937:4). Bunlardan A tabakası, bir açmada ve höyüğün kuzeybatısındaki mezarlık alanı ile temsil edilmektedir. B tabakası ise altı yapı katı ile temsil edilir. Lamb bu tabakayı Bakır Çağı olarak nitelendirilmiştir (Lamb, 1937:4). Dönem esas olarak İTÇ II sonu İTÇ III başına tarihlenmektedir. C tabakası ise Hitit Dönemi tabakası olarak belirtilmektedir (Lamb, 1937: 1- 16; TAY-4a, 2002).

2.2.3.3. Disk Yüzlü Figürin Buluntusu

Kusura Disk Yüzlü Figürin 1:

B tabakasında bulunan figürin boyun kısmından kırıldığından aşağı kısım eksiktir. Figürinin uzunluğu 4,0 cm, yüz çapı 3,1 cm, polos 1 cm'dir. Gözler bastırma çukurluk şeklinde kaşlar ve burun kabartma çıkıntı olarak betimlenmiştir. Ağız ince çizgi haldedir (Gündoğan- Aydıngün, 2003:178). Polosun uç kısmı, Demircihöyük Disk Yüzlü Figürin 1, Küllüoba Disk Yüzlü Figürin 3 ve 14'deki örnekte olduğu gibi bastırılarak çukurlaştırılmıştır (Korfmann, 1979: 190, fig. 2; Bilgi, 1979: lev. II. 1; Gündoğan- Aydıngün, 2003:45, lev. 63, b), (Kat. No: 51).

2.2.3.4. Hamur ve Yüzey Özellikleri ve Yapım Teknikleri

Hamur az mika ve bitki katkılı, yüzey kırmızı astarlıdır (Korfmann, 1979:199). Bezeme, bastırma çukurluklar ve çizilerle oluşturulmuştur.

2.2.4. Kaklık Mevkii

2.2.4.1. Araştırma Tarihçesi

Afyonkarahisar şehir merkezinin kuzeydoğusunda, Burhaniye Köyü'nün 1km güneybatısındadır (Topbaş, Efe ve İlaslı, 1998:21, fig. 1), (Harita 2). İki veya Üç mimari evreden oluşan düz yerleşim, yüzeyin hemen altında ve sonraki mezarlar tarafından tahrip edilmiştir. Mimari unsurlar genelde koruma açısından zayıf yerlerde bulunmuştur (Efe, İlaslı ve Topbaş, 1995:357).

2.2.4.2. Tabakalanma

A'dan F'ye kadar isimlendirilen 6 ayrı alanda yapılan çalışmalarla İlk Tunç Çağı'na Geçiş Dönemine tarihlenen yerleşme ve İTÇ I'in erken evrelerinin üzerinde mezarlık alanı yer almaktadır (Efe, İlaslı ve Topbaş, 1995:357). Burada saptanan mezarlar geç İTÇ II ve erken İTÇ III Dönemi'ne aittir. B açması İTÇ II, A açması ise İTÇ III olarak tanımlanmıştır (Topbaş, Efe ve İlaslı, 1998: 33- 35).

2.2.4.3. Disk Yüzlü Figürin Buluntusu

İTÇ II Örneği;

Kaklık Mevkii Disk Yüzlü Figürin 1 (Buluntu No: BK.84/42):

B alanı 1 numaralı mezarda tüm olarak ele geçen figürin, oturur vaziyettedir. Figürinin uzunluğu 4,9 cm genişliği 2,5 cm, yüz çapı 1,3 cm, polos 0,5 cm'dir (Topbaş, Efe ve İlaslı, 1998:66; Gündoğan- Aydınğün, 2003:211). Gözler oyularak büyük çukurluklar biçiminde, burun el ile sıkılarak kabartılmış ve kulaklar çıkıntı biçimindedir. Kulaklarda ikişer küpe deliği yer almaktadır. Kollar bacağın üzerinde, bacakla birleştirilerek ayaklara kadar uzanmaktadır. Duruş pozisyonu açısından "Bavurdu" ve "Akhisar" örneklerine bezenmektedir. Bavurdu örneği hariç, bu iki örnekte de kucakta boşluk yer almaktadır (Kat. No: 52).

Mezardaki diğer buluntular, Efe'nin "flower pot" olarak tanımladığı büyük bir pitos içerisinde küçük boyutlu geniş boyunlu gaga ağızlı testi (Topbaş, Efe ve İlaslı,

1998:33) ve İTÇ II de ortaya çıktığı düşünülen (Bilgi, 1977:479; Gündoğan, 1994:32) Beycesultan- Kusura tipi mermer idoldür.

2.2.4.4. Hamur, Yüzey Özellikleri ve Yapım Teknikleri

Hamur açık kahve renkli; yüzey krem renkli ve sıvazlanmıştır (Topbaş, Efe ve İlaslı, 1998:66; Aydıngün, 2003:211). Bezeme, bastırma çukurluklardan oluşturulmuştur.

2.2.5. Bolvadin- Üçhöyük

2.2.5.1. Araştırma Tarihçesi

Afyonkarahisar'ın kuzeydoğusunda; Bolvadin'in güneybatı çıkışında ve Bolvadin-Çay yolunun yaklaşık 100 m batısında yer almaktadır. Höyük ovalık bir alanda ve Eber Gölü'ne yakın bir noktada konumlanmıştır (Harita 2). James Mellaart tarafından İTÇ II'ye tarihlendirilmiştir (Lloyd ve Mellaart, 1962:197; TAY- 4b, 2002), yerleşmeyi Özdemir Koçak, 2002 yılında ziyaret etmiş ve üçgen şeklinde dizilmiş üç tepeden oluşan yerleşmenin üzerinde tarım yapıldığını belirtmiştir (Koçak, 2004a: 174).

2.2.5.2. Disk Yüzlü Figürin Buluntusu

Bolvadin- Üçhöyük Disk Yüzlü Figürin 1 (Afyon Müz. Env. No: E. 10002):

Bolvadin- Üçler köyünde bulunan, kazı ya da yüzey araştırması buluntusu olmayan figürinin, bu höyüğe ait olduğu belirtilmektedir (Gündoğan- Aydıngün, 2003: 65) Nasıl bulunduğu bahsedilmemektedir. Vücudun ortasından kırık olan örnek ayakta durur vaziyette olmalıdır. Ellerini yüzüne koyarak adeta şaşkınlık ifade eden bir yüz yapısı betimlenmiştir. Figürinin korunan uzunluğu 6,3 cm, genişliği 3,2 cm, yüz çapı 2,2 cm, polos 0,9 cm'dir (Gündoğan-Aydıngün, 2003:65). Alındaki kahkül üç paralel kazıma yivle belirtilmiş, gözler kazıma yuvarlak yivle çevrelenmiş; gözbebeği sokma noktacıklarla belirtilmiştir. Burun hafif çıkıntı biçimde gösterilmiş ve burun deliği betimlenmiştir. Ağız kazıma yiv biçiminde biçimlendirilmiş, boyunda dört adet paralel yatay yivlerle kolye betimlenmiştir. Göğüs kabartılarak verilmiş ve göğüs başları sokma noktacık ile belirtilmiştir. Gövde üzerinde yivlerle oluşturulmuş çapraz bant yer alır. Bezeme açısından bölgenin karakteristik özelliklerini yansıtırken biçim açısından

ünik örnektir. Polos ucu Demircihöyük K- İ yapı katı 7. Örnek, Küllüoba IVE evresi 3. örnek ve IVB evresi 14. örnekte olduğu gibi bastırılarak çukurlaştırılmıştır (Kat. No: 53).

2.2.5.3. Hamur, Yüzey Özellikleri ve Yapım Teknikleri

Hamur, kahve renkli; yüzey, kahverengi astarlıdır (Gündoğan- Aydıngün, 2003:65). Bezeme, yivler ve sokma noktacıklarla oluşturulmuştur.

2.2.6. Bavurdu

2.2.6.1. Araştırma Tarihçesi

Afyon'un kuzeydoğusunda yer alan yerleşim Alanyurt köyü olarak da bilinen Bavurdu köyü yakınlarında, karayolu yapımı sırasında kısmen tahrip olmuştur (Harita 2). Burada yol yapımı çalışması sırasında insan biçimli kap ele geçmiştir (Duru, 1974:684, Korfmann, 1979:197; Sözen, 1999:16, TAY- 4b, 2002). Höyükle ilgili yeterli bilgimiz bulunmamaktadır.

2.2.6.2. Disk Yüzlü Figürin Buluntusu

Bavurdu Disk Yüzlü İnsan Biçimli Kap 1 (Afyon Müz. Env. No: E 747- 31. 05 1957):

İnsan biçimli kap, gaga ağızlı testiden türetilmiş olup şişkin karınlıdır. Uzunluğu 17,9 cm gövde çapı 10,5 cm'dir. Akıtacı gaga ağızlı testicik şeklinde olan testinin, başka bir deliği olmayıp sıvı giriş çıkışı buradan sağlanmaktadır. Testinin kulpu gövde üzerine yerleştirilen uzun boyunlu disk yüzlü figürin ile birleşmektedir. Figürinin uzunluğu boyundan itibaren 9 cm, yüz çapı 4 cm, polos uzunluğu 1,5 cm'dir (Korfmann, 1979:197). Yüzde, gözler bastırma çukur tekniği ile betimlenmiş olup kaşlar, burun ve kulaklar kabartılarak verilmiştir. Ağız, yatay yiv ile belirtilirken burunda burun deliği ve kulaklarda ikişer küpe deliği görülmektedir. Figürinin kızgın yüz ifadesi dikkati çekmektedir. Düz dipli olan testinin üzerinde kopmuş ilmik kulp kalıntısı ve memecik bezeme yer almaktadır (Duru, 1974:684, fig. 85). Bu testi, dini törenlerde sıvı sunular için üretilmiş olmalıdır (Bilgi, 1978:13). Testinin disk yüzlü figürin ile birlikte üretilip insan biçimli ritüel kabı haline getirilmiş olması, diğer disk

yüzlü figürinlerinde dini törenler sırasında kullanılmış olabileceğini göstermektedir (Sözen, 1999:51), (Kat. No: 54).

2.2.6.3. Hamur, Yüzey Özellikleri ve Yapım Teknikleri

Hamur, ince kum ve mika katkılı; yüzey kızıl-kahve renkli astarlı ve açıktır. Bezeme, bastırma çukurluklar, yivler ve kabartmalarla oluşturulmuştur (Korfmann, 1979:197).

2.2.7. Banaz Figürini

2.2.7.1. Disk Yüzlü Figürin Buluntuları

Banaz Disk Yüzlü Figürini 1:

Uşak'ın 33 km doğu-kuzeydoğusunda Banaz köyü civarında yasal olmayan biçimde ele geçirilmiş olup R. İncel koleksiyonunda korunmaktadır (Gündoğan-Aydın, 2003:47). Boyundan kırık olan figürinin korunan uzunluğu 4,6 cm, yüz çapı 4 cm, polos uzunluğu 1,4 cm'dir. Polos ile alın arasındaki keskin geçişli olup kaşlar ve burun kabartma biçimde betimlenmiştir. Gözler çukurlaştırılarak verilirken gözbebeği sokma noktacık biçimindedir (Bilgi, 1979:lev. 11, 4; Gündoğan- Aydın, 2003: 47, lev. 67b), (Kat. No: 55).

2.2.7.1. Hamur, Yüzey Özellikleri ve Yapım Teknikleri

Açık kahve renkli, astarlı ve açıktır. Bezeme, yivlerle ve sokma noktacıklarla oluşturulmuştur (Bilgi, 1972:274).

2.2.8. Çıkrık

2.2.8.1. Araştırma Tarihçesi

Afyonkarahisar'ın kuzeydoğusundaki Çıkrık Kasabası'nda yer almaktadır (TAY-4b, 2002), (Harita 2). Afyon çevresinde yapılan yüzey araştırmalarına rağmen yerleşimle ilgili yeterli bilgimiz yoktur.

2.2.8.2. Disk Yüzlü Figürin Buluntusu

Çıkrık Disk Yüzlü Figürini 1 (Afyon Müz. Env. No: E.815):

Figürin tüm olarak ele geçmiştir. Eserin, uzunluğu 13,5 cm, yüz çapı 2,8 cm, polos 1,7 cm'dir. Gözlerin ve ağzın yivlerle betimlendiği görülmektedir. Burun ve kulaklar kabartılarak betimlenmiş olup hem küpe deliği ve hem de burun deliği mevcuttur. Boyunda çizi bezeme tekniği ile kolye yer almaktadır. Omuz başlarında ve kollarda birbirine paralel derin yivler bulunmaktadır. Göğüs kabartılmış, göbek deliği çukurlaştırılarak betimlenmiştir (Gönçer, 1971: lev. 6- 8; Bilgi, 1979:137, res. 2; Korfmann, 1979:194, fig. 6; Gündoğan- Aydınğün, 2003:23, kat. 100, lev. 21), (Kat. No: 56).

2.2.8.3. Hamur, Yüzey Özellikleri ve Yapım Teknikleri

Kırmızı renkli astarlı olup ağıldır (Gündoğan- Aydınğün, 2003:23). Bezeme, çizi ve noktacıklarla oluşturulmuştur.

2.2.9. Manahoz Figürini

2.2.9.1. Disk Yüzlü Figürin Buluntusu

Manahoz Disk Yüzlü Figürini 1:

Afyonkarahisar'ın kuzeydoğusunda Manahoz köyünün güneydoğusunda yer alan tepede bulunmuştur (Harita 2). İlk olarak James Mellaart tarafından saptanmış olup ayrıntılı bilgi verilmemiştir (Lloyd ve Mellaart, 1962:197, TAY-4b, 2002). Yüzey buluntusu olarak ele geçen figürin boyun kısmından kırıldığından aşağı kısım eksiktir. Figürinin korunan uzunluğu 8,2 cm, yüz çapı 2,8 cm, polos 3 cm' dir. Yüzde burun ve kulaklar kabartılarak belirtilmiştir. Gözler, yivlerle çevrelenmiş olup gözbebeği oyularak betimlenmiştir. Ağız yatay yiv ile belirtilmiş olup hemen altında dikey birbirine paralel yivler görülebilmektedir (Korfmann, 1979: 200, fig. 5), (Kat. No: 57). Bu örnek, polos, göz ve ağız yapısı ile IVB tabakasında ele geçen "Küllüoba Disk Yüzlü Figürin 14" ile büyük benzerlik göstermektedir.

2.2.9.2. Hamur, Yüzey Özellikleri ve Yapım Teknikleri

Hamur, ince kum ve bitki katkılı; yüzey, kırmızı ve yer yer sarımsı kırmızı olup, astarlı ve ağıldır (Korfmann, 1979:200). Bezeme, çizgi ve sokma noktacılarla oluşturulmuştur.

2.2.10. Kemal Uğurbil Koleksiyonu'nda Yer Alan Disk Yüzlü Figürin

İzmir Arkeoloji müzesine kayıtlı Dr. Kemal Uğurbil'e ait özel koleksiyonda yer alan figürin, Dr. Erdan tarafından bilim dünyasına tanıtılmıştır (Erdan, 2018). Envanter kayıtlarına göre satın alma yoluyla 2015 yılında kazandırılmış olup, Uşak yöresinden getirildiği bildirilmiştir (Erdan, 2018:2). Vücudu eksiksiz olan figürin, oturur vaziyettedir. Bacakları, öne doğru uzatılmış olup kısa biçimlendirilmiştir. Omuzlar, geniş; kollar, göğüs ve karın üzerinde yerleştirilmiştir. Uzun boyunlu ve baş üzerinde silindirik polos sahiptir. Başın iki yanında kulaklar ve kulaklar üzerinde ikişer küpe deliği bulunmaktadır. Disk yüz üzerinde, derin yivler belirtilmiş kaşlar ve göz çukurluğu mevcuttur. Burun kabartma biçimde olup ağız yatay kazıma oluk bezeme ile belirtilmiştir Dişler, ağız içinde dikey 6 siyah çizgi ile belirtilmiştir. Kollarda omuz ile dirsek arasında dikine kazıma çizgiler, ellerde parmaklar yivlerle belirtilmiş olup sırt kısmında omurga hafif kabartılarak betimlenmiştir. Göğüsler kabartma olarak betimlenmiş olup göğüs üzerinde dikine kazıma çizgiler mevcuttur (Erdan, 2018:3), (Kat. No: 61).

2.2.10.1. Hamur, Yüzey Özellikleri ve Yapım Teknikleri

Yüzeyi, kırmızı renkli (10R5/8 Red) olup hamur katkısı ile ilgili bilgi bulunmamaktadır (Erdan, 2018:3).

2.3. YORTAN KÜLTÜR BÖLGESİ

2.3.1. Manisa-Akhisar Figürini

Manisa- Akhisar Disk Yüzlü Figürin 1:

Tüm olarak ele geçen figürin çömelmiş vaziyettedir. Çıkrık örneğinde olduğu gibi elleri dizlerinin üzerinde ve bacaklar kaide oluşturacak biçimde tasarlanmıştır. Figürinin uzunluğu 9,7 cm, omuz genişliği 6,2 cm, yüz çapı 3,4 cm, polos dipten

kırıktır. Profilden bakıldığında başın arkasında yer alan polosun kırıldığı görülebiliyor. Figürinin yüzünde, gözler ağız yivlerle belirtilirken, gözbebeği oyularak verilmiştir. Göz sınırlarını oluşturan yivler göz kapağı olarak değerlendirilmektedir (Ormerod, 1912-13:54). Ağızın hemen altında dikey birbirine paralel yivler yer almaktadır. Bu bezeme, Küllüoba İTÇ II son evre örneklerinde ve yüzeyde bulunan örneklerde de yoğundur. Burun ve kaşlar kabartılarak betimlenmiş, burunda, burun delikleri yer gösterilmiştir. Boyunda, dikey birbirine paralel dizilen yivlerden gerdanlık betimlenmiş olup bütün vücudu çapraz bant sarmaktadır. Göğüste, memecikler kabartılarak betimlenirken meme başları sokma noktacıklarla belirtilmiştir. Omuz üzerinde ve kollarda paralel yivler yoğunca kullanılmıştır. Pubik bölgenin kare oluşturacak şekilde sokma noktacıklarla bezendiği görülebilmektedir. Figürinin kalçası üzerinde üç bastırma çukur yer almış olup, genel olarak yivler yoğun olarak kullanılmıştır (Ormerod, 1912-13:54; Bilgi, 1972:276; Bilgi, 1979:134; Gündoğan-Aydın, 2003:23), (Kat. No: 58).

2.3.1.1. Hamur, Yüzey Özellikleri ve Yapım Teknikleri

Hamur gri kahve renkli; yüzey kırmızı astarlı ve açıktır. Ormerod (1912-13:54-55) astarın pul pul kalkmaya meyilli olduğunu ve Pisidya bölgesindeki kırmızı yüzlü çanak çömlek tekniği ile benzerlik gösterdiğini belirtmektedir. Bezeme, çizi ve sokma noktacıklarla oluşturulmuştur.

2.4. LİKYA- PİSİDYA KÜLTÜR BÖLGESİ

Söz konusu kültür bölgesi Burdur, Eğirdir ve Beyşehir gölleri havzasını kapsamaktadır (Sarı, 2012:150), (Harita 3-4).

2.4.1. Nudra Figürini

2.4.1.1. Araştırma Tarihçesi

Isparta, Şarkikaraağaç, Göksöğüt Köyü'ndeki bir höyükten ele geçirildiği bilinmektedir (Thimme, 1972:572). Höyük hakkında ayrıntılı bilgi bulunmamaktadır.

2.4.1.2. Disk Yüzlü Figürin Buluntusu

Nudra Disk Yüzlü Figürin 1 (Barisches Müz. 66 139) :

Sağlam şekilde ele geçirilen figürin, günümüzde Barisches Müzesinde sergilenmektedir. Ayakta duran figürinin yüzü oval görünümündedir. Uzunluğu 8,7 cm, yüz çapı 1,9 cm, polos 0,9 cm'dir. Yüzde, kaşlar ve gözler yivle belirtilmiş olup, gözbebeği ve burun delikleri sokma noktacıklarla belirtilmiştir. Uzun yapılan boyun üzerinde kulak kabartılarak verilmiş ve kulakta küpe deliği yer almaktadır. Boyun göğse kadar yatay paralel yivlerle belirtilen kolye ile süslenmiştir. Gövdenin üst kısmında, gövdeyi saran çapraz bantlara yer verilmiş olup, göğüsler kabartılarak belirtilmiştir. Göğsün hemen altında üç adet bastırma çukurluk dikey olarak sıralanmıştır. Eller önde, diz hizasında birleştirilmiş; paralel yivlerle ve batırma noktacıklarla bezenmiştir. Profilden bakıldığında baş haricinde figürinin büyük kısmı yassı biçimdedir (Thimme, 1976:572; Gündoğan- Aydınğün, 2003:36/ 159)

Thimme figürinin yüzünü (1976:572), Balkanlar'daki maske yüzlü figürinlerde olduğu gibi, maske yüzlü olarak tanımlanmıştır. Gündoğan- Aydınğün (2003:36) ise duygusal bir görünüm verdiği için ifadesiz maske yüzlü figürinlerle bağlantısı olmadığını belirtir. Bu ovalleştirilmiş yüz, bölgede bulunan diğer disk yüzlü olmayan örneklerde de görülebilmektedir (Kat. No: 59).

2.4.1.3. Hamur, Yüzey Özellikleri ve Yapım Teknikleri

Yüzey, açık kahve renkli ağılı ve metalik görüntüdedir (Thimme, 1976:572). Bezeme, bastırma çukurluklarla ve yivlerle oluşturulmuştur.

ÜÇÜNCÜ BÖLÜM

3. KARŞILAŞTIRMALAR VE DEĞERLENDİRME

3.1. BİÇİM KARŞILAŞTIRMALARI

3.1.1. Baş

Disk yüzlü figürinin gerek zaman içerisindeki gelişimi, gerekse bölgesel üslup farklılıkları en çok baş yapısına etki etmiştir. Örneklerin baş kısımları şekilsel olarak değerlendirildiğinde; 3 tip ortaya çıkmaktadır.

Bu tipleri kabaca tanımlayacak olursak,

Tip A;

Yüz çoğunlukla tam disk biçimli bazı örneklerde polos kabartı biçimdedir (Şekil 27).

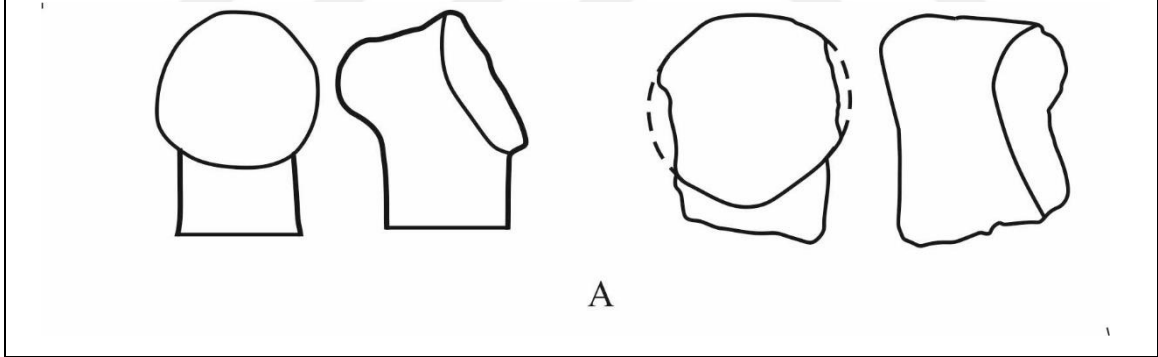

Şekil 27: Tip A

Tip B;

Yüz disk biçimli, baştan hafifçe öne doğru çıkartılmış alın polos arası geçişleri keskinleştirilmiştir. Polos'un dip ve uç kısımları geniş tutulmuş orta kısmı ise daraltılmıştır. Çoğu örnekte polosun uç kısmına bastırılarak çukurluk elde edilmiştir. Tip B, disk yüzlü figürinlerin yayılım alanı içerisinde olan ve yukarıda tanıtılan tüm bölgelerde görülmektedir (Şekil 28).

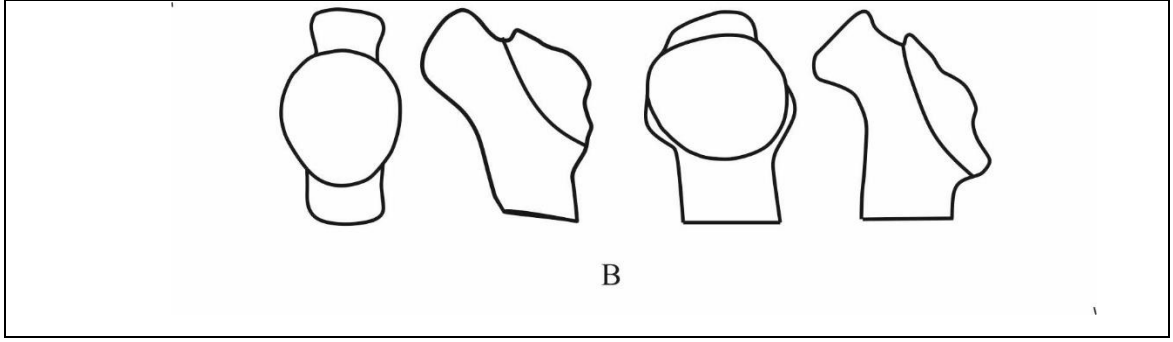

Şekil 28: Tip B

Tip C;

Bu tip kendi içerisinde 3 alt gruba ayrılır (Şekil 29).

Tip C1,

Özgün özelliklerin korunduğu; fakat yüzde bazı farklılıkların meydana geldiği tiplerin birincisi olan C1 tipinde yüzün hafifçe sivrileştirildiği görülmektedir. C grubunun tamamında olduğu gibi bu tipte de yüzün Tip B'den daha fazla plastikleştiği görülebilir. Tip C1'i diğer C2- C3 tiplerinden ayıran özellik, çenenin sivriltilmiş disk formunun deformasyona uğramış olmasıdır.

Tip C2,

Yüz disk biçimindedir, polos ince silindir halini almıştır(Şekil 29).

Tip C3,

Yüz disk biçimlidir. Disk biçimi olabildiğince dışarıya çıkarılmış ve polos ucu sivrileştirilmiştir (Şekil 29).

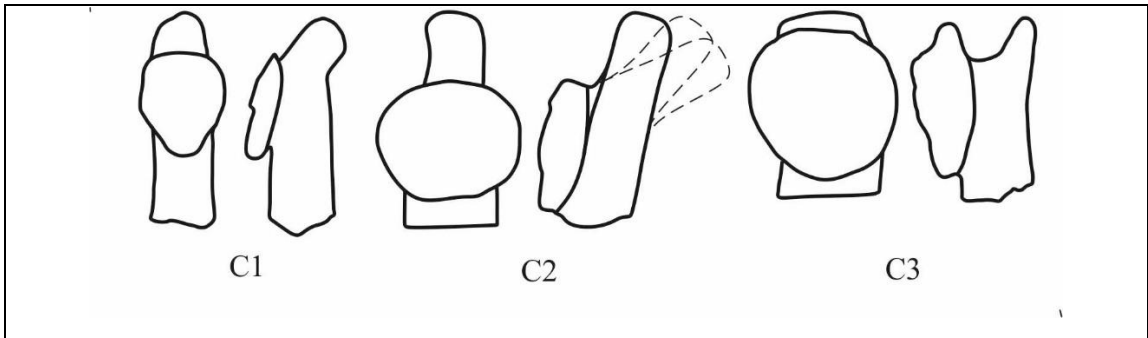

Şekil 29: Tip C

3.1.2. Gövde, Kalça ve Bacaklar

Ayakta ve oturur vaziyette olarak iki ayrı tipte sınıflandırabileceğimiz figürinlerin kendi içlerinde üslup farklılıkları olduğu anlaşılmaktadır. Bu farklılıklar tipolojik ve bölgesel özelliklerine göre gruplandırılarak karşılaştırılmıştır.

Frigya Kültür Bölgesi Tip I (Şekil 30):

Söz konusu tip cepheden bakıldığında, boyun uzun, kollar yana açık ve şematik biçimdedir, omuz hatları belirtilmemiştir. Bel kalçaya göre ince ve iki yandan bastırılmış gibidir. Kalçanın aşırı abartılı üçgen biçimi karakteristiktir. Bacaklar kollar gibi şematik ve birbirinden ayrı yapılmıştır. Profilden bakıldığında dümdüz inen hatlar mevcuttur, kabartı veya iniş çıkışlar gözlenmez.

Demircihöyük- Sarıket mezarlığından memer idol (Seeher, 1992:15,3; 2000, 152, e) ve Küllüoba IVD evresinden başsız mermer idol vücut şekli Frigya Kültür Bölgesi Tip I olarak sınıflandırılan disk yüzlü figürin örneği vücudu ile benzerlik göstermektedir. Ayrıca bölge dışında tek örnek Tokat- Zile yakınlarında bulunan figürindir (Bilgi, 2012:kat. no. 678). Söz konusu figürin, Frigya Kültür Bölgesi Tip I ile üslup benzerliği gösterir.

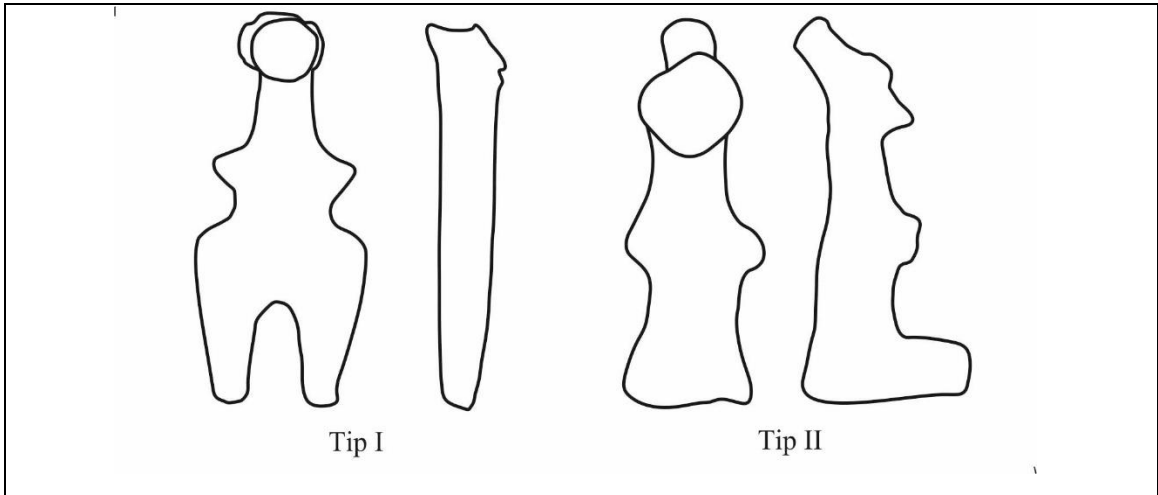

Şekil 30: Frigya Kültür Bölgesi Tipleri

Frigya Kültür Bölgesi Tip II (Şekil 30):

Oturur vaziyette ya da çömelmiş olarak betimlenen tip eller yana açık ya da göğüs üzerinde, kalça hafif dışa taşkın; bacaklar öne doğru kısa küt (Ay- Efe, 2006:91) çıkıntı yapar. Söz konusu çıkıntı, bu tipin en karakteristik özelliğidir. Ayak, pek çok örnekte olduğu gibi belirtilmemiş ya da hafif çıkıntılı şeklinde verilerek kazıma bezeme ile belirtilmiştir. Bacakların, figürinin bırakıldığı yerde dik durabilmesi için pek özenilmeden şekillendirildiği anlaşılmaktadır. Bazı örneklerde pubik bölge bezeme ile vurgulanırken, bazılarında ise hiç belirtilmemiştir.

Frigya Kültür Bölgesi Tip II; örnekleri şimdiye kadar sadece Demircihöyük ve Küllüoba kazılarında ele geçmiştir. Demircihöyük L- M yapı katlarında Küllüoba IVE- IVD- IVC evrelerinde yoğun olarak ele geçmiştir.

Büyük Menderes Yukarı Porsuk Kültür Bölgesi Tip I (Şekil 31):

Çömelmiş vaziyette, dizler karna çekik ve kolların diz üzerinde ya da bacakların üzerinde birleştirilip bütün hale getirildiği tiptir. Isparta- Nudra Çevresinde bulunan figürinde bacakların tamamen kaybolduğu görülmektedir. Bu tipin en karakteristik özelliği dizin karna çekilmesi ve kolların çevrelenerek kucak boşluğunun oluşturulmasıdır.

Afyon-Çıkrık figürünü, Manisa-Akhisar figürünü ve Mezarlık buluntusu olan Kaklık Mevkii disk yüzlü figürünü söz konusu tipin örnekleri olarak gösterilebilir.

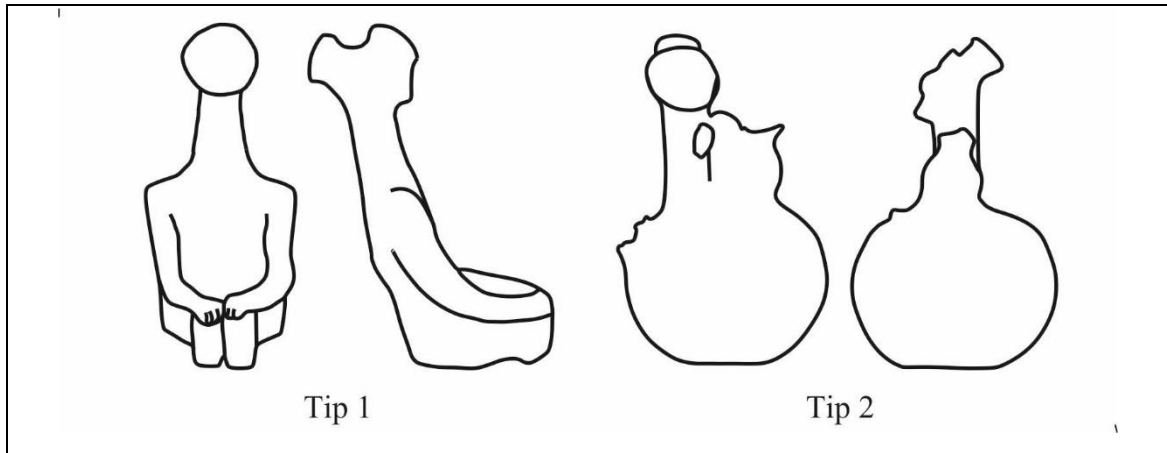

Şekil 31: Büyük Menderes- Yukarı Porsuk Kültür Gölgesi Tipleri

Büyük Menderes Yukarı Porsuk Kültür Bölgesi Tip II (Şekil 31):

Söz konusu tip şişkin karınlı, sıvı sunu testilerini testiler üzerine yerleştirilmiş ve disk yüzlü figürinlerden oluşmaktadır. Şimdiye kadar Afyon çevresinde iki örnek ele geçirilebilmiştir (Bilgi, 2013: 309 kat no. 922-923).

3.2. BETİMLEME KARŞILAŞTIRMALARI

3.2.1. Baş Betimlemeleri

Figürinlerin baş kısmında uygulanan bezemeler genel olarak kazıma yivlerle çevrelenmiş, batırma nokta ya da bastırma çukurlukların birleşimi ile elde edilmiştir. Bolvadin örneğinde kakhül, Üryanhöyük ve Küllüoba örneğinde saç betimi haricinde ele geçen figürinlerde saç betimi gözlenmezken; kaşlar, gözler ve ağız çoğunlukla belirtilmiştir. Ağız, kazıma çizgi, derin yivlerle veya oyuklarla, kaşlar kabartılarak yada yivlerle, gözlerin sokma noktacık, bastırma çukurluklar yada derin oyuklarla betimlenmektedir. Baş betimlemelerini 3 ana gruba ve biçimsel farklılıklar bakımından ise 2 ana gruba 5 alt gruba ayrılmıştır. A grubu 3, B grubu ise 2 alt gruptan oluşmaktadır (Şekil 32).

Söz konusu ana ve alt gruplar,

A Grubu: Yivler ve Sokma Noktacıklar/ Oyuklar

Gözlerin Kazıma yivlerle çevrelenmiş olduğu, göz bebeğinin batırma nokta ile betimlendiği ya da göz bebeğinin yer almadığı grup olarak tanımlanamamak mümkündür. Bu grup yapılış tekniği açısından değişiklik göstermezken biçim açısından 3 alt gruba ayrılabilir.

A1 Grubu, birbirine paralel, yatay ya da çapraz olarak konumlandırılmış düz hat çizen yivler arasında gözbebeğinin sokma noktacıklarla verilmiş biçimidir.

A2 Grubu, alt ve üstte, yay biçimli iki veya daha fazla yivden oluşan ortasında sokma noktacıklarla belirtilen gözbebeğinin yer aldığı biçimdir.

A3 Grubu, yuvarlak ya da köşeleri yuvarlatılmış kare şeklinde yivlerle çevrelenmiş gözbebeğinin sokma noktacıklarla verildiği ya da hiç belirtilmediği gruptur.

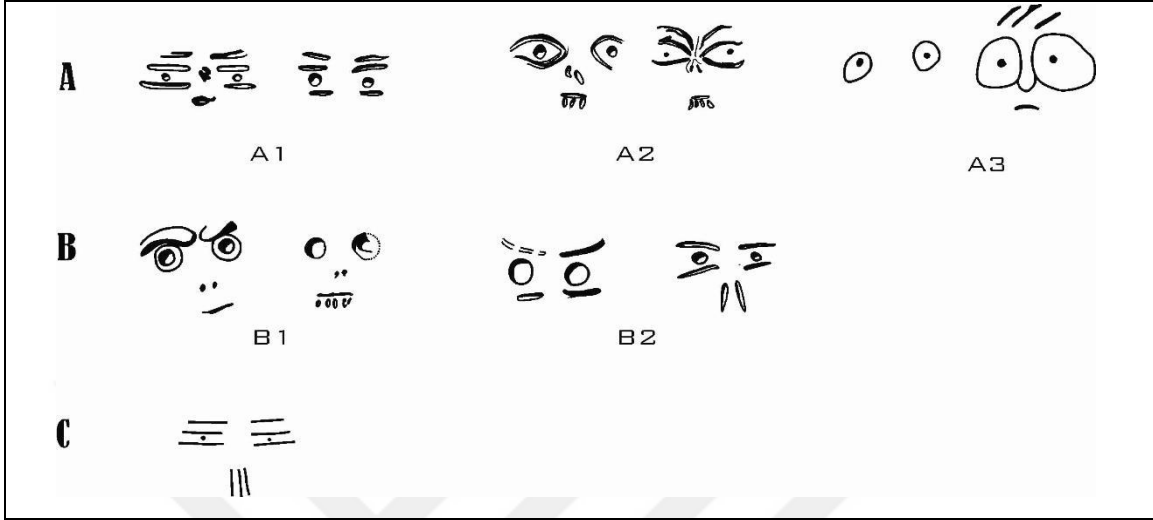

Şekil 32: Baş Bezeme Grupları

B grubu: Bastırma Çukur ve Yarıklar/ Yivler

Gözler, bastırılarak yuvarlak çukurluklarla belirtilmiştir. Gözlerde gözbebeği çoğunlukla belirtilmez. Bu grup içerisinde Sadece bastırma tekniğiyle göz çukurlukları ve kaşların kabartılarak betimlendiği B1 grubu ve göz çevresinin yivlerle sınırlandırılarak vurgulandığı B2 grubu olmak üzere iki alt grup yer almaktadır.

C Grubu: Çizi ve Sokma Noktacıklar

Yüz hatlarının paralel dikey ve yatay kazıma çizgilerle betimlendiği ve sokma noktacıkların kullanıldığı gruptur.

3.2.2. Boyun, Omuz ve Kol Betimlemeleri

Boyun ve omuzlar disk yüzlü figürinlerde bezeme açısından önemli bir yer teşkil etmektedir. Neredeyse örneklerin tamamında boyun ve omuzda bezemeleri görmek mümkündür. Kazıma yivler, sokma noktacı, bastırma çukurlar ve kazıma çizilerle boyun ve omuz üzeri bezenmiştir. Boyun üzerinde genellikle birbirine paralel yatay ya da dikey konumdaki yivlerle yapılan süslemeyi görmek mümkündür. Yivlerin ya da kazıma çizilerin sınırlandırdığı sokma noktacıklarla veya sadece kazıma çizilerle

kolyeler oluşturulmuştur. Boyun etrafını dolaşan yiv ve bastırma çukurluklar da diğer bir kolye yapım tekniği olarak karşımıza çıkmaktadır (Şekil 33).

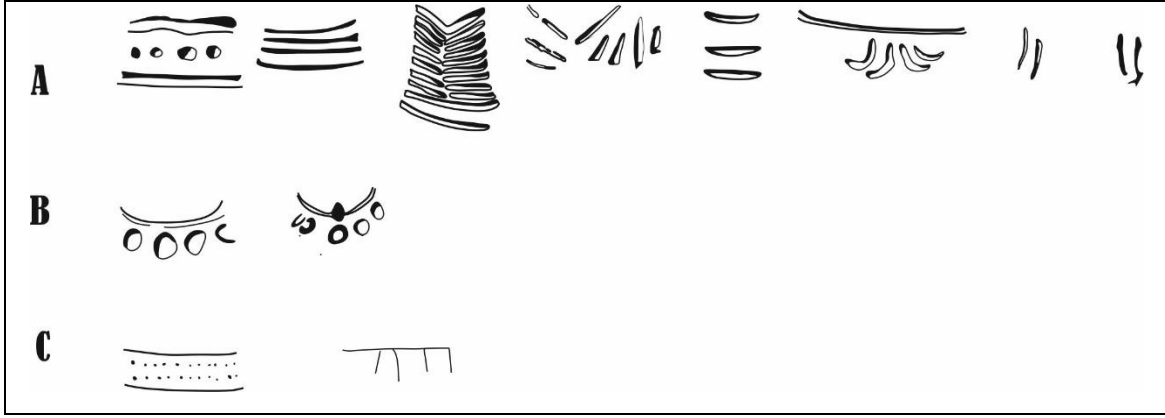

Şekil 33: Boyun Bezeme Grupları

3.2.3. Bel ve Sırt Bölgesi Betimlemeleri

Figürinin, sırt ve göğüs bölgesindeki betimlemeler esas olarak üç teknikle yapılmıştır. Bunlardan ilki kazıma yivlerle oluşturulan çapraz bantlar, düz kazıma yivler, göbek ve sırt kısımlarında düzenli bastırma çukurluklardır. Özellikle çapraz bantlar, birçok bölge figürinlerinde görülüyor olsada, dönemin gerek matara gerekse testiler üzerinde de görülmesi bu gölgenin gelenekleri arasında önemli bir figüratif öğedir. Disk yüzlü figürinler arasında Büyük Menderes- Yukarı Porsuk Bölgesi Disk Yüzlü Figürinleri için ciddi anlamda ayırt edici karakteristik diyebileceğimiz bir bezemedir. Çünkü diğer kültür bölgelerinin disk yüzlü figürinlerinde çapraz bant sadece bir örnekle Likya Pisdy Kültür bölgesinde görülmektedir.

Diğer betimleme tekniği ise sadece bastırma çukurlukların kullanılmasıdır. Bu çukurluklar, ön kısımda göbek deliğini belirtmek için kullanılır. Sırt kısımlarında ise, çukurlukların dikdörtgen oluşturacak biçimde her iki omuz üzerine ve kalçaların üzerine gelecek şekilde yerleştirilmesiyle oluşturulmuştur. Sadece köşeler oluşturan çukurluklara Büyük Menderes-Mukarı Porsuk Kültür Bölgesi içerisinde rastlanmaz; aynı teknikle bastırma çukurlar, omuzlar arası göğüs ve sırt üzerinde yay çizer biçimde de uygulanmıştır. Bu bezeme türü, Frigya Kültür Bölgesi içerisinde kalan yerleşimlerde ele geçen disk yüzlü figürinlerde bolca kullanılmıştır. Demircihöyük ve Küllüoba disk yüzlü figürinlerinde çoğunlukla bastırma çukurlukların oluşturduğu yay ve dikdörtgen

oluşturan bastırma çukurluklar, Frigya Kültür Bölgesi Disk Yüzlü Figürinleri için karakteristiktir (Şekil 34).

Üçüncü betimleme tekniği ise, disk yüzlü figürinin sırtı, omuzu ve kollarında sıkça gördüğümüz birbirine paralel, dikey ya da yatay konumlandırılmış yivlerdir. Özellikle boşluk doldurmak ve süsleme amaçlı yapıldığı söylenebilir.

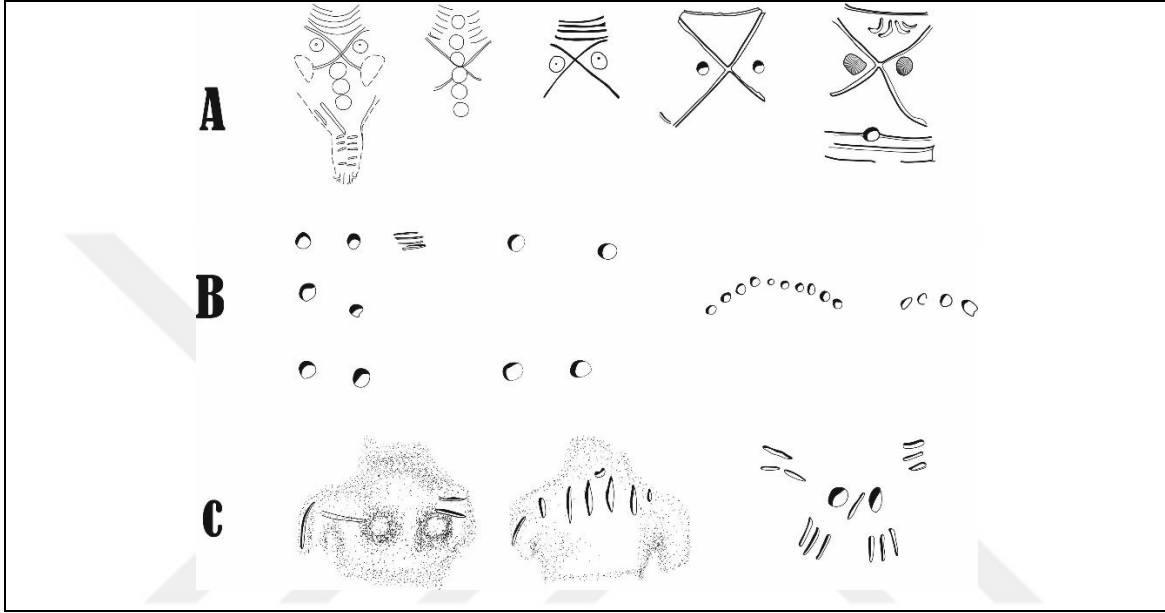

Şekil 34: Gövde Bezme Grupları

3.2.4. Kalça, Pubik Bölge ve Bacak Betimlemeleri

Örneklerin büyük çoğunluğunda pubik bölge belirtilmez. Ancak az sayıda örnekte söz konusu bölge üçgen veya kare yivlerle sınırlandırılmış, bastırma noktalarla belirtilmiştir. Bu örnekler hem Frigya Kültür Bölgesi'nde hem de Büyük Menderes-Yukarı Porsuk Kültür Bölgesi'nde diğer pişmiş toprak figürin ve idol tiplerinde yoğun şekilde görülmektedir. Disk Yüzlü figürinlerin bir kaçında görülen pubik bölge betimi diğer tip idol ya da figürinlerde olduğu gibi, üçgen veya kare biçimli yivlerle sınırlandırılmış sokma noktacıklar sıkça kullanılmıştır. Bazen sadece yatay yivlerle de belirtilmekte bu bölge; bölgeler arası veya kronolojik olarak aşamalı bir gelişim göstermemektedir (Şekil 35).

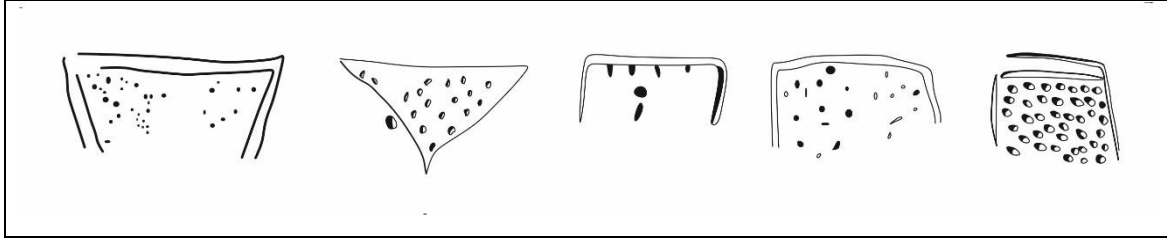

Şekil 35: Pubik Bölge Bezemeleri

3.3. GENEL DEĞERLENDİRME

Biçim gruplandırmalarında, bölgesel temelde ayırımı yapabildiğimiz en belirgin özellik vücut duruşları ve bu vücut biçiminin tutarlı coğrafi yayılımı olmuştur. Bir birine yakın iki kültür bölgesi (Frigya Kültür Bölgesi- Büyük Menderes Yukarı Porsuk Kültür Bölgesi) arasında disk yüzlü figürinlerin baş kısımlarında ayırt edici bir özellik bulunmamasına karşın; gövde duruşunun şekli ile çanak çömlek grupları temelinde oluşturulan kültür bölgelerinin sınırları arasındaki benzerlikler tespit edilmiştir. Bu kapsamda coğrafik olarak 3 ana kültür bölgesinde toplam 4 tip tespit edilmiş olup kronolojik olarak 3 gelişim evresi gözlemlenmiştir.

Frigya Kültür Bölgesi Tip I' disk yüzlü figürini sadece Yukarı Söğütönü I'de ele geçmiştir. Bu vücut biçiminin sadece disk yüzlü figürinlerde görülmediğinden daha öncede bahsetmiştik. Sariket mermer idolü (Seeher, 1992b: 15; 2000:152, e) Küllüoba başsız mermer idolü (Öner, 2008:lev. 8a) özellikle kalça biçimi ve vücut duruşu ile bahse konu olan disk yüzlü figürin vücut tipi arasında benzerlikler mevcuttur. Frigya Kültür Bölgesi Tip II örneklerine sadece Demircihöyük ve Küllüoba'da rastlanmaktadır. Söz konusu tip ilk defa Demircihöyük F3 yapı katında ile Küllüoba'da ise IVE evresinde ortaya çıkmıştır. Aşağıda da değinileceği üzere disk yüzlü figürinlerin gelişim evrelerinin tamamında bu biçim bozulmadan devam etmiştir. Bu tip gövde bezemelerinde kazıma yivler ve bastırma çukurluklarla oluşturulan yay ve dikdörtgenlerle temsil edilmektedir. Vücut örneklerinin büyük çoğunluğu başsızdır. Bu nedenle baş üzerindeki betimlemeleri değerlendirmek mümkün olmamıştır.

Büyük Menderes-Yukarı Porsuk Kültür Bölgesi Tiplerinin teknik özelliklerinden yukarıda detaylı olarak değerlendirilmiştir. Bu bölümde ise daha çok biçim ve bezeme unsurlarının bölgesel yayılım alanı uyuşup uyuşmadığının tespiti amaçlanmaktadır.

Buluntuların Afyon çevresinde yoğunlaştığı saptanmış olmakla birlikte bahse konu olan kültür bölgesinin geniş coğrafik alanı kapsadığını da unutmamak gerekir. Bu doğrultuda Seyitömer buluntuları kuzey sınırını oluştururken en güney sınırı ise Likya- Pisidya Kültür Bölgesi içerisinde kalan Nudra disk yüzlü figürin örneği ile temsil edilir. Manisa- Akhisar civarında bulunan Akhisar disk yüzlü figürini çekirdek bölgenin en batısındadır ve bu tipin karakterini en iyi yansıtan örneklerindedir. Bolvadin ve Emirdağ çevresinde bulunan örneklerse bölgenin en doğusundaki örnekleridir. Söz konusu tipin bu kadar geniş bir alana yayılması, örneklerin çeşitliliğini ve figürin ustalarının üslup zenginliğini arttırmış olmalıdır. Örneklerin büyük çoğunluğu bulunduğu alanın tekil buluntularıdır. Yüzeyden ya da yasal olmayan yollarla ele geçirilmiş olması kronolojik seyir açısından yorumlamayı zorlaştırıcı olsa da, tipolojik olarak zenginlik bulunduğu anlaşılmaktadır. Bu kültür bölgesi içerisinde yer alan disk yüzlü figürinlerin gruplandırılmasının ardından saptanan Büyük Menderes-Yukarı Porsuk Kültür Bölgesi Tip I bölgenin tamamında görülmektedir. Kolların bacaklarla birleşmesi, figürinlerin darbelere karşı daha dayanıklı olmasını ve gövdenin bütün halinde korunmasını sağlamıştır. Duruşun kesin olarak neyi ifade ettiğini söyleyebilmemiz mümkün olmasa da tanrıya sunu yapar ya da dua eder şekilde gösterilmiş olması olasıdır. Bazı örneklerde her iki dizin üzerinde de çukurluklar görülebilmektedir. Bu çukurluklar, çubuk yerleştirme deliklerine benzemekte olup tütsü ya da minyatür kaplarının takıldığı sabitleme delikleri olabilir. Frigya Kültür Bölgesi Disk Yüzlü Figürinleri'nde görülmeyen çapraz bant bezemeler bu bölgede bolca kullanılmıştır. Yivlerle desteklenen unsurlar kollar üzerinde, boyunda ve sırt bölgelerinde boşluk doldurmak için betimlenmişlerdir. Üzerlerinde giysi olup olmadığı pek anlaşılmaz; fakat bu kadar bezendikten sonra giysi giydirilmesi akla yatkın değildir. Muhtemelen bezemeler, giysi görünümünde ya da figürinler çıplak biçimde betimlenmiş olmalıdır. Buluntular üzerinde elbise ile ilgili kalıntılara rastlanmamakla birlikte üzerlerinde bezeme olmayan örneklerin giyinmiş olabileceği de ihtimaller arasındadır.

Büyük Menderes-Yukarı Porsuk Kültür Bölgesi Tip II olarak isimlendirdiğimiz dördüncü tip ise üzerinde disk yüzlü figürinin bulunduğu insan biçimli sunu testisi oluşturmaktadır. Şişkin karınlı testiden türetilmiş olup testi üzerinde kollar ve memeciklere yer verilmiştir(Bilgi, 2013: 309 kat no. 922). Bu tip, Afyon yakınlarında

bir testi ve Bavurdu insan biçimli kap örneği ile temsil edilir(Bilgi, 2013: 309 kat no. 922-923). Örneklerin kısıtlı olması sebebi ile şimdilik kendi içerisinde gelişimi ve gruplamalarını yorumları yapmak zordur.

Disk Yüzlü Figürinler, çoğunlukla astarlı ve ağıldır. Bununla birlikte birlikte Kaklık Mevkii örneğinde olduğu gibi sadece sıvazlanarak yapılan örnekler de vardır. Söz konusu figürinler en fazla Kırmızı (%37) ve Kahverengi (%18) olmak üzere iki ana renkte üretilmiştir. Hamur çoğunlukla, ince taşçık kum ve mika katkıdır. İyi derecede özenle pişirilmiştir. Bazı örneklerin (özellikle Küllüoba), üzerinde pişirilmeden dolayı alacalanma gözlemlenmektedir.

Disk yüzlü figürinleri tipolojik ve kronolojik olarak değerlendirdiğimizde gelişimin 3 aşamada gerçekleştiği gözlemlenmiştir. Gözlemler doğrultusunda 3 grupta toplanmış ve zamansal süreç 3 aşamada ele alınmıştır.

“A Grubu (Başlangıç Evresi)”

Küllüoba, Demircihöyük ve Seyitömer Höyük’ de bulunan örneklerde olduğu gibi başa yapışık yuvarlak yüzlü veya alından ve çeneden hafif basık; alınlı polos arasında yumuşak geçişlerin olduğu, polosun hafif kabartıldığı tiptir (Şekil 27).

Bu tip, İlk Tunç Çağına Geçiş dönemine denk gelen Küllüoba Batı Koni 3. evre ve İTÇ II ortalarına denk gelen IVD evresi arasında, Demircihöyük’ de İTÇ I’ e karşılık gelen F evresi ve İTÇ II ortalarına denk gelen K2 evresine kadar kullanım görmüştür. Demircihöyük K1 evresinden itibaren, Küllüoba ise IVD evresinden itibaren B Grubu (Orta Evre)” örnekleri görülmeye başlar. Bu süreçte, “A Grubu (Başlangıç Evresi)” örnekleri ile “B Grubu (Orta Evre)” örnekleri arasında bir geçiş süreci görülmektedir. Demircihöyük L evresi ve Küllüoba IVC evresi ile birlikte “B Grubu (Orta Evre)’na tamamen geçilir. Demircihöyük C14 verileri esas alınarak “Başlangıç Evresi” ni MÖ 3000/ 2900 ile MÖ 2750/ 2700 yılları arasına tarihlendirmek mümkündür(Weninger, 1987:12).

Başlangıç Evresi içerisinde değerlendirilen örnekler:

Demircihöyük Disk Yüzlü Figürin 1, 2, 3, 4, 6, 9, 16, 19,

Küllüoba Disk Yüzlü Figürin 1, 2, 3, 4,

Seyitömer Disk Yüzlü Figürin 1'dir.

“B Grubu (Orta Evre)”

Küllüoba, Demircihöyük, Başara Kilise Yanı, Banaz, Bavurdu, Çıkrık, Kusura, Kaklık Mevkii, Akhisar ve Nudra örnekleri Orta Evre örnekleri olarak gösterilebilir. Bu grupta yüz disk biçiminde, alınla polos arası ve çene ile boyun arası sert geçişlidir. Disk yüz öne doğru çıkartılarak plastik hale getirilmeye çalışıldığı gözlenir. Polos'un dip ve uç kısımları geniş tutulmuş orta kısmı ise daraltılmıştır (Şekil 28).

Bu dönemin örnekleri ilk olarak Demircihöyük I yapı katında (C14: 2730- 2710) (Weninger, 1987:12) ele geçmiş ve Başlangıç Evresi örnekleri ile birlikte yaklaşık 50 yıl boyunca kullanım görmüştür. Özetle, Orta Evre MÖ 2750 civarında başlar; 50 yıl boyunca başlangıç evresi örnekleri ile birlikte bir geçiş süreci yaşanır. Başlangıç evresi örnekleri yerini tamamıyla Küllüoba IVD evresi ile Orta Evre örneklerine bırakır. Orta Evre olarak nitelendirilen örnekler, Demircihöyük'te Küllüoba tabakalarına göre daha erken başlar ve daha erken ortadan kalkar. Orta Evre 2750- 2600 yılları arasında 150 yıllık bir gelişim göstermektedir.

Orta Evre içerisinde değerlendirilen örnekler:

Demircihöyük Disk Yüzlü Figürin 5, 7, 8, 10, 17, 21,

Küllüoba Disk Yüzlü Figürin 5, 6, 9, 10, 21, 24,

Başara Kilise Yanı Disk Yüzlü Figürin 1,

Bavurdu Disk Yüzlü İnsan Biçimli Kap 1,

Çıkrık Disk Yüzlü Figürin 1,

Kaklık Mevkii Disk Yüzlü Figürin 1,

Kusura Disk Yüzlü Figürin 1,

Kemal Uğurbil Koleksiyonu'nda Yer Alan Disk Yüzlü Figürin

Manisa-Akhisar Disk Yüzlü Figürin 1'dir.

“C Grubu (Gelişkin Evre)”

Küllüoba, Demircihöyük, Üryanhöyük, Yukarı Söğütünü I, Şarhöyük, Bolvadin-Üçhöyük, Nudra, Manahoz örnekleriyle temsil edilen bu grup Demircihöyük örneklerinde yüzün yanaklardan basılarak sivriltildiği, polosun B grubunun aksine

inceltildiđi, uzatıldıđı ya da özel işlemlere tabi tutulduđu tiptir. Küllüoba örneklerinin bazısında yüz üçgenleşirken yuvarlak disk yüz formu korunmaya devam eder. Polos genel itibari ile ince silindirik biçimde ve uzatılmış olarak betimlenmektedir. Bazı örneklerde polos, saç (kâkül) ile aynı anda betimlenirken; bazı örneklerde hiç olmadığı kadar sivriltilmiştir (Şekil 29).

Bu evrenin örnekleri C14 tarihlemesine göre MÖ 2650 civarı olan Demircihöyük L evresi ile başlayıp (Weninger, 1987:12), yaklaşık MÖ 2500 civarına tarihlenen Küllüoba IVB evresi ile sona ermektedir. Gelişkin Evre'nin ilk örnekleri (MÖ 2650 civarı), 50 yıl boyunca Orta Evre örnekleri ile bir arada kullanılmıştır. MÖ 2600 civarında Orta Evre örnekleri yerini tamamen Gelişkin Evre' ye bırakmaktadır. Gelişkin Evre' yi tabakalarda takip edebildiğimiz en geç tarih MÖ 2500 civarıdır. Bunu da, Demircihöyük Q evresine denk gelen Küllüoba IVB evresi örnekleri ile tanımlayabiliyoruz.

Gelişmiş Evre içerisinde değerlendirilen örnekler:

Demircihöyük Disk Yüzlü Figürin 11, 12, 13, 14, 18

Küllüoba Disk Yüzlü Figürin 12, 14, 15, 16, 17, 20, 22, 23,

Üryanhöyük Disk Yüzlü Figürin 1,

Yukarı Söğütönü I Disk Yüzlü Figürin 1,

Şarhöyük Disk Yüzlü Figürin 1,

Çiledir Höyük Disk Yüzlü Figürin 1,

Bolvadin- Üçhöyük Disk Yüzlü Figürin 1,

Manahoz Disk Yüzlü Figürini 1,

Nudra Disk Yüzlü Figürin 1' dir.

SONUÇ

Bu çalışmada, 17 yerleşimden 61 disk yüzlü figürin ele alınmıştır. Ele alınan bu eserlerin, tipolojik özellikleri, bölgesel üretim özellikleri doğrultusunda tasnif edilerek değerlendirilmiştir. Disk yüzlü figürinlerin büyük çoğunluğunun yüzey buluntusu veya buluntu yerinin belirsizliği tarihlendirmeyi zorlaştırsada son dönemde gerçekleştirilen düzenli kazılar sonucunda, ele geçen buluntular önemli yol göstericiler olmuştur. Höyüklerde düzenli kazılar sonucu tabakaların C14 metodu ile tarihlendirilmesi, bu çalışmada höyüklerde ele geçen eserlerin tarihlendirilmesi ve kronolojik gruplandırmalara gidilmesinde son derece etkili olmuştur. Bu bağlamda, Demircihöyük ve Küllüoba gibi kazıların titizlikle yapılan yayın çalışmaları ve C14 analizlerinin disk yüzlü figürinlerin tarihlenmesinde ve mimari eşlemelerinde şüphesiz katkısı büyüktür. Değerlendirme kısmında kronolojik gelişimini ve coğrafik dağılımını izlediğimiz gerek dini inanış, gerekse yerel geleneklerin bir ürünü olarak ortaya çıkan bu eserlerin, Geç Kalkolitik Çağ'ın sonları, İlk Tunç Çağı başlarında üretilmeye başladığı görülmektedir. İlk Tunç Çağı I ve II'de yoğun olarak kullanılan bu figürinler İlk Tunç Çağı II'den İlk Tunç Çağı III geçişte disk yüzlü figürinlerin kullanımı bir anda son bulmuştur. Dolayısı ile MÖ 3000/2900 itibari ile üretilmeye başlanmış olup MÖ 2500 civarında en son örnekleri ile karşılaşmaktayız. Böylece, 500 yıllık bir süreçte çeşitli gelişim evrelerine rağmen karakteristik disk yüz ve polosun ana hatlarının değiştirilmeden kullanıldığı görülmektedir.

Tamamının İç Batı Anadolu Bölgesi'nde ele geçen disk yüzlü figürinlerinin bu bölgede çok sayıda kazı ve yüzey araştırmasının gerçekleştirilmesi, bu çalışmanın hem geniş coğrafik, hem de kronolojik olarak sağlam veriler ile değerlendirilmesine olanak sağlamıştır. Söz konusu figürin tipi, Batı Anadolu'nun iç kesiminde yüzyıllarca bölgesel bir gelenek olarak üretilmiştir.

Çoğunluğu iyi derecede özenle pişirilmiş olup, kırmızı ve açık kahve renktedirler. Kabartma memecik ve yiv bezemelerinin, tüm kültür bölgelerinde kullanılmış olmasının yanı sıra Büyük Menderes-Yukarı Porsuk Kültür Bölgesi disk yüzlü figürinleri için çapraz bantlar, Frigya Kültür Bölgesi disk yüzlü figürinleri için bastırma ya da sokma teknikte yanyana dizilen çukurluklar ve paralel yivler karakteristiktir. Seyitömer Disk Yüzlü Figürin 1'de Frigya Kültür bölgesi disk yüzlü

figürinlerine özgü bezemeler kullanılmıştır. Küllüoba Disk Yüzlü Figürin 7’de Büyük Menderes Yukarı Porsuk Kültür Bölgesi formu olan dizlerin karna çekildiği biçim ve Küllüoba Disk Yüzlü Figürin 13 ve Şarhöyük Disk Yüzlü Figürin 1’de çapraz bantların görülebilmesi, bölgeler arası bağlantılar açısından önemlidir. Bu bağlamda, bir birine yakın olan yerleşimlerin disk yüzlü buluntularında, yerleşimlerin farklı kültür gölgeleri içerisinde yer almasına rağmen, disk yüzlü figürinlerinin biçim benzerliği tekil örneklerde görülebilmektedir.

Bölgenin Kalkolitik Çağ yerleşimlerinde ele geçen figürinlerinde gerekse çevre kültürlerinin Kalkolitik Çağ figürinlerinde bir benzerlik tespit edilememiştir. İlk Tunç Çağı’nın başında ilk örneklerini görebildiğimiz disk yüzlü figürinlerin, Kalkolitik Çağ’da erken öncüllerinin olmadığı anlaşılmıştır. Disk Yüzlü figürinleri 3. Binyılın ortalarına kadar kesintisiz olarak kullanım görmüş ve neredeyse her 150 yılda küçük biçimsel değişiklikler geçirmiştir.

İTÇ I başında “Başlangıç Evresi” olarak isimlendirdiğimiz, üretilen ilk figürin tipi, İTÇ II döneminin başında biçimsel bir değişiklik olmadan formunu muhafaza etmektedir. İTÇ II ortalarında, biçim ana hatlarını korurken ayrıntıların değişmeye başladığı görülebilir. İTÇ II’nin ortalarında yüz hatları ve polos yapımının çeşitli detaylarla birbirinden ayrıldığı söylemek mümkündür. İTÇ II’nin sonlarına gelindiğinde ise bu çeşitlilik artmıştır. Polosla birlikte saç ve kahkülün betimlemesi önemli bir yeniliktir. Bu durum figürinin artık geneleksenel formunun dışına çıkmaya başladığının göstergesidir. Ancak 3. Bin yılın ortasında birden üretiminin sonlanması, bu gelişimin sonlanmasına da neden olmuştur. Disk Yüzlü figürinlerin artık kullanılmıyor olması bölgenin popüler inanç sistemlerinde bir değişiklik olduğunun kesin bir göstergesidir. Bu değişikliğin sebebinin net bir şekilde açıklayabilmek şu anki veriler üzerinden mümkün olmasa da bu durum değişen ve güçlenen bölgesel kültürlerin, etkisine bağlanabilir. Disk yüzlü figürinler 3. bin yılın ortalarından itibaren yerini mermer ve kemik idollere bırakmıştır. Bu dönemde, Disk Yüzlü Figürinlerin görüldüğü alanlar, kuzeyde Troya Tipi idol, güneyde ise Kusura tipi idol geleneğinin etkisi altındadır.

Batı Anadolu’nun iç kesiminde geniş bir alana yayılmış olan disk yüzlü figürinlerin, kronolojik olarak sadece üç yerleşimden takip ediliyor olması sürecin sağlıklı olarak ortaya konmasını zorlaştırmaktadır. Akla gelen ilk sorulardan biri disk

yüzlü figürinlerin çıkış noktasının hangi bölge olduğudur. Veriler, en erken örneklerin, Frigya dağlık bölgesi, Eskişehir, Yukarı Sakarya Ovaları ve Emirdağ'ın kuzeyini kapsayan Frigya kültür bölgesinde ele geçirildiğini göstermektedir. Büyük Menderes Yukarı Porsuk örneklerinin Seyitömer örneği haricinde tamamı ya “Orta Evre” ya da “Gelişkin Evre” örneklerinin özelliklerini yansıtmaktadır; ancak unutulmaması gereken en önemli unsur Frigya Kültür bölgesinde kazısı yapılmış yerleşmelerde daha erken tabakalara ulaşılabilmiş olmasıdır. Büyük Menderes- Yukarı Porsuk kültür Bölgesi disk yüzlü figürinlerinin ele geçtiği merkezlerde henüz erken tabakalar kazılmamıştır. Buluntular yüzeyden raslantısal olarak ele geçmiştir. Buda erken örneklerin var olma olasılığını güçlendirmektedir. Dolayısıyla, coğrafi kökenin Frigya Kültür Bölgesi mi? ya da Büyük Menderes Yukarı Porsuk Kültür Bölgesi mi? sorusunun yanıtını vermek için daha fazla kazı çalışması yapılmasına ihtiyaç vardır. Şu anki veriler, Frigya Kültür Bölgesinin disk yüzlü figürinlerin ilk ortaya çıktığı bölge olduğu yönündedir.

Disk yüzlü figürinlerin bahse konu olan bu geniş coğrafyada, yüzyıllarca aynı biçimde üretilmesi, disk yüzlü figürin geleneğini ortaya çıkarmıştır. Özenle pişirilmesi ve ritüel amaçlı kullanılan kaplar üzerinde betimlenmesi bu figürinlerin büyük olasılıkla dini amaçlı yapıldığını ortaya koymaktadır. Bu dönemde, bu bölgede dini mekânların olmayışı figürinlerin yerleşimlerde dağınık olarak ele geçmesinin nedenidir. Demircihöyük ve Küllüoba yerleşimlerinden ele geçirilen örneklerin belirli mimari yapıdan ele geçirilmemiştir. Ancak Demircihöyük’de 6-7-8 numaralı evlerde ve çevresinde; Küllüoba’da Kompleks I ve II deki odalarda yoğunlaşıyor olması dikkat çekicidir.

KAYNAKÇA

- Akdeniz, Engin (2002), “Erken Tunç Çağı’na Ait Bir Grup İdol”, *Anadolu Araştırmaları*, Sayı: XVI, ss. 9- 16.
- Akurgal, Ekrem, (1998), *Anadolu Kültür Tarihi*, Ankara.
- Algaze, Guilermo (1990), *Town and Countr in Southeastern Anatolia Vol II The Sgratigraphic Sequence at Kurban Höyük, Text and Plates OIP 110*.
- Alp, Sedat (1965), “Güneybatı Anadolu’da Bulunan Erken Bronz Çağı’na Ait Mermer İdoller”, *Bellekten*, Cilt: 29, Sayı: 113, ss. 3- 14.
- Alkım, U. Bahadır (1962) Dördüncü Dönem Tilmen Höyük Kazısı (1962), *TAD*, Sayı 14 Cilt I, ss. 5-7.
- Arık, Remzi O., (1937), *Les Fouilles D’ Alaca Höyük Rapport Preliminaire sur les Travaux en 1935*, Türk Tarih Kurumu Yayınları 1, Ankara.
- Ay- Efe, Deniz, Ş., M., (2006), “Küllüoba’da Bulunmuş Olan Pişmiş Toprak Figürinlerden Bir Kaç Örnek”, *Hayat Erkanal’a Armağan, Kültürlerin Yansıması*, Homer Kitabevi, İstanbul, ss. 90- 94.
- Baştürk, M. Bilge, Kaya, Y., (2018), Şarhöyük’ten Bir Erken Tunç Çağ Mührü, *SDÜ Fen- Edebiyat Fakültesi Sosyal Bilimler Dergisi*, Sayı: 45 ss. 1-10.
- Behm-Blanke, Manfred R.(1984) Hassek Höyük Vorlaufiger Bericht über die Grabungen in den Jahren 1981-1983 Mit Beitragen von M. R. Hoh, N. Karg, L. Marsch, F Parsche, K.L. Weiner, A.v. Wickede, G Zeiegelmaye, *İst. Mitt*, Sayı: 34 ss, 31-416
- Blegen, Carl, ve diğerleri, (1950) *Troy General İntroduction The Firs and Secont Settlements I, Text and Plates*, Princeton.
- Bilgen, Nejat A. ve diğerleri, (2012), “Seyitömer Höyüğü 2010 Yılı Kazısı”, 33. *Kazı Sonuçları Toplantısı*, Kültür ve Turizm Bakanlığı Dösim Basımevi, Ankara, Cilt: 1, ss. 233- 355
- Bilgen, Nejat A., (2015), “*Seyitömer Höyük Kazısı Ön Raporu (2013- 2014)*” Üçmart Press, Kütahya.
- Bilgi, Önder, (1972), “*Development and Distribution of Anthropomorphic Figures in Anatolia From the Neolithic To The End Of The Early Bronze Age*”. Doctoral thesis, University of London.
- Bilgi, Önder, (1977), “Yeni Tip Mermer İdoller”, *Bellekten*, Cilt: XLI, Sayı:163, ss. 473- 480.

- Bilgi, Önder, (1979), “M.Ö. III. Binyılına Tarihlenen Bir Grup İnsan Figürini ve Bunların Anadolu'da Dağılışı/ A Type of a Goddess of the Third Millennium B.C. and Its Diffusion in Anatolia, *Anadolu Araştırmaları*, Cilt: VI, ss. 133-140.
- Bilgi, Önder, (1980), Yeni Bulunmuş Eserlerin Işığı Altında Anadolu'da Bronz Çağı Öncesi İnsan Figürinleri Hakkında Yeni Gözlemler, *Belleten*, Cilt: XLIV Sayı: 173, ss. 1- 10.
- Bilgi, Önder, (2013), Anadolu'da İnsan Görüntüleri, Aygaz, İstanbul.
- Bittel, Kurt, (1934), *Prahistorische Forschung in Kleinasien*, İstanbul.
- Bittel, Kurt ve Otto, H. (1939), *Demirci- Hüyük Eine Vorgeschichtliche Siedlung An Der Phrygisch*, Berlin.
- Bittel, Kurt (1942), *Kleinasiatische Studien, Kimmerier, Phryger und Skythen in Kleinasien*, İstanbuler Mitteilungen, Helf 5, İstanbul.
- Boardaz, Jacque (1968)“The Suberde Excavation South Western Turkey: An Interim Report” *Türk Arkeoloji Dergisi*: 17/2; 43-71.
- Bossert, Helmut (1942), *Altanatolien*, Berlin.
- Braidwood, Robert, J., Braidwood L. (1960) *Excavationas in the Plain of Antioch I The Earlier Assemblages Phases A-j*, Chicago OIP LXI.
- Brixhe, Claude, Tüfekçi-Sivas, T.,(2009), Nouveaux Graffites Paléo- Phrygiens De Şarhöyük- Dorylaion, *Kadmos Bd.*, Cilt: 48, ss. 125- 140.
- Carolyn Nakamura, Meskill, L., (2009) *Journal of Archaeological Method & Theory*. Sep2009, Vol. 16 Issue 3, ss 205-230
- Cauvin, Jacques ve diğerleri, (1999) The Pre-Pottery Site of Cafer Höyük” in: M.Özdoğan (ed.) *Neolithic İn Turkey: The Cradle of Civilization, New Discoveries*, İstanbul, Arkeoloji ve Sanat Yayınları, s. 225–236.
- Çağlar Boyu Anadolu'da Kadın: Anadolu Kadınının 9000 Yılı (1993), Renda, Günsel (Düz.)Kültür Bakanlığı Anıtlar ve Müzeler, İstanbul
- Darga, Muhibbe, (1983) Şemsiyetepe Kurtarma Kazıları 1982 Yılı Çalışmaları, *Kazı Sonuçları Toplantısı*, Sayı 5, ss. 55-62.
- Darga, Muhibbe (1993), “Şarhöyük- Dorylaion (Eskişehir) Kazıları(1989-1992)”, *1. Kazı Sonuçları Toplantısı*, Ankara, Cilt:15, ss. 481- 50.
- Derin Zafer, A. Çilingiroğlu, M. Taşlıalan (2004), Ulucak Höyük Kazısı 2002, *Kazı Sonuçları Toplantısı*, Sayı: 25 Cilt: 1, Kültür ve Turizm Bakanlığı Dösim Basımevi, Ankara, ss 239-250.

- Dinç, Rafet, (1995) Yortan'da Bulunan Kilia Tipi İki Mermer Heykelcik Başı" İn Memoriam İ. Metin Akyurt Bahattin Devam Anı Kitabı / *Eski Yakın Doğu Kültürleri Üzerine İncelemeler*, Arkeoloji ve Sanat Yayınları, İstanbul, ss 95-89.
- Dönmez, Şevket (2000) *İlk Tunç Çağı Öncesi Orta Karadeniz Bölgesinin Kültürel Gelişimi*, Yayınlanmamış Doktora Tezi, İstanbul Üniversitesi Sosyal Bilimler Enstitüsü Arkeoloji ve Sanat Tarihi Ana Bilim Dalı İstanbul.
- Duru, Refik, (1994) *Kuruçay Höyüğü I 1978-1988: "Kazı Sonuçları ve Neolitik Kalkolitik Çağ Yerleşmeleri"* Türk Tarih Kurumu Yayınları, Ankara.
- Duru, Refik (1996) *Kuruçay Höyük II, 1978 – 1988 Kazılarının Sonuçları Kalkolitik ve İlk Tunç Çağı Yerleşmeleri*, TTKY, Ankara. 11
- Duru, Refik (2003) "Bademağacı Kazıları 2000 ve 2001 Yılları Çalışma Raporu", *Bulleten* Cilt: LXVI, sayı 246 ss549-594.
- Duru, Refik (2005) "Bademağacı Kazıları 2002 ve 2003 Yılları Çalışma Raporu ", *Bulleten* Cilt LXVIII, Sayı 252
- Duru, Refik (2013) *Tilmen Höyük Kazıları I*, Türk Tarih Kurumu, Ankara
- Duru, Refik., Gülsün Umurtak, (2005) *HÖYÜCEK 1989- 1992 Yılları Arasında Yapılan Kazıların Sonuçları, Results Of The Excavations 1989-1992*, V. Dizi, Türk Tarih Kurumu Yayınları, Ankara.
- Efe, Turan (1990), 1988 Yılında Kütahya, Bilecik ve Eskişehir İllerinde Yapılan Yüzeysel Araştırmaları, 7. *Araştırma Sonuçları Toplantısı*, Ankara, ss. 405-424
- Efe, Turan (1991), 1989 Yılında Kütahya, Bilecik ve Eskişehir İllerinde Yapılan Yüzeysel Araştırmaları, 8. *Araştırma Sonuçları Toplantısı*, Ankara, 163-179.
- Efe, Turan (1992), "1990 Yılında Kütahya, Bilecik ve Eskişehir İllerinde Yapılan Yüzeysel Araştırmaları", 9. *Araştırma Sonuçları Toplantısı*, Ankara, ss. 561- 584.
- Efe, Turan (1994a), "Eskişehir Yöresindeki Bazı Höyüklerde Saptanmış Olan İlk Tunç Çağı'na Geçiş Evresi Çanak Çömleği", *Anadolu Araştırmaları* 13, ss. 17-46.
- Efe, Turan (1994b), "1992 Yılında Kütahya, Bilecik ve Eskişehir İllerinde Yapılan Yüzeysel Araştırmaları", 11. *Araştırma Sonuçları Toplantısı*, Ankara, ss. 571-594.
- Efe, Turan (1995), "1993 Yılında Kütahya, Bilecik ve Eskişehir İllerinde Yapılan Yüzeysel Araştırmaları", 12. *Araştırma Sonuçları Toplantısı*, Ankara, ss.245-266,
- Efe, Turan (1996a), " Orman Fidanlığı 1992-1994 yılları arasında Yapılan Kurtarma Kazıları, 17. *Kazı Sonuçları Toplantısı*, Ankara Cilt 1 ss. 95-108.

- Efe, Turan (1996b), “1994 Yılında Kütahya, Bilecik ve Eskişehir İllerinde Yapılan Yüzey Araştırmaları”, *13. Araştırma Sonuçları Toplantısı*, Ankara, Cilt:I, ss.131-152,
- Efe, Turan (1997), “1994 Yılında Kütahya, Bilecik ve Eskişehir İllerinde Yapılan Yüzey Araştırmaları”, *14. Araştırma Sonuçları Toplantısı*, Ankara, Cilt: II, ss. 215- 232
- Efe, Turan, İlaslı, Ahmet ve Topbas, Ahmet (1995), “Salvage Excavations Of The Afyon Archaeological Museum, Part 1: Kaklık Mevkii, A Site Transitional To The Early Bronze Age”, *Studia Troica*, Cilt:5, ss.357- 397
- Efe, Turan ve Ay Efe, D.Ş.M. (2007), “The Küllioba Excavations and the Cultural/ Political Development of Western Anatolia Before the Second Millennium B.C.”, M. Doğan- Alparslan, M. Alparslan ve H.Peker (Ed.) *VİTA. Belkıs Dinçol ve Ali Dinçol' a Armağan*, Ege Yayınları, İstanbul, ss. 251- 267.
- Efe, Turan (2011), “Batı Anadolu”, Necmi Karul (Ed.), *Arkeo Atlas*, Doğan Burda Dergi Yayıncılık, İstanbul, ss. 198- 234.
- Efe, Turan ve Türkteki, Murat (2011), “Baked Clay Figurines And Idols İn Inland Western Anatolia During The Early Bronze Age”, *Across, The Cyclades And Western Anatolia During The 3.Rd Millenium B.C, Sabancı University Sakıp Sabancı Museum*, V. Şahoğlu- P. Sotirakopoulou (Haz.), İstanbul, ss. 228- 231.
- Ekiz, Halil Hamdi (2004), “Kusura İdolları”, *22. Araştırma Sonuçları Toplantıları*, İstanbul, Sayı:1, ss.163- 172.
- Emre, Kutlu, (1996) *The Early Bronze Age at Maşat Höyük, Essay on Ancient Anatolia and Syria in the Secont and Third Milenium B.C. Prence Takahito Mikasa (Ed) Weisbaden*, ss. 1-69.
- Erdoğu, Burçin, (1996) Edirne İli 1995 Yılı Yüzey Araştırması *14. Araştırma Sonuçları Toplantısı*, Cilt 1 Ankara ss, 273-291.
- Esin, Ufuk, (1970), *Tepecik Kazısı 1968 Ön Raporu*, ODTÜ Keban Projesi Yayınları Seri I No:1 Ankara ss. 147-158.
- Esin, Ufuk, (2001), “Salvage Excavations at Tülintepe” *Arkeology in Turkey*, ss 72-75
- Fidan, Erkan, (2011), “*Küllüoba İlk Tunç Çağı Mimarisinin Batı Anadolu ve Ege Dünyası İçerisindeki Yeri*”, Yayınlanmış Doktora Tezi, İstanbul Üniversitesi Sosyal Bilimler Enstitüsü, İstanbul.
- Fidan, Erkan, Sarı, D., Türkteki M. (2015), “An Overview of the Western Anatolian Early Bronze Age”, *European Journal of Archaeology*, Sayı:18, ss. 60–89.
- French, David. H., (1962) “Can Hasan, Karaman 1962” *TAD XXII-I* Ss 21-22.

- French, David, H., (1969), “*Anatolia and the Aegean in the Third Millenium B.C., Anatolia and the Aegean in the Third Millenium B.C*”, Cilt I-II, 1, Yayınlanmamış Doktora Tezi, Cambridge.
- Garstang, John, (1953) *Mersin Yümük Tepe in Southern Turkey*, Oxfort.
- Goetze, Albrecht, (1957), “*Kleinasien*” Handbuch der Altertumswissenschaft, Münih.
- Goldman, Hetty, (1956), *Excavations at Gözli Kule, Tarsus From the Neolithic through the Bronz Age II, Text and Plates*, Princeton, New Jersey.
- Gönçer, Süleyman (1971), “*Afyon İli Tarihi*”, Karınca Matbaacılık, İzmir.
- Gündoğan, Şengül, (1994), “*M.Ö. 3 Bin’de Anadolu’da Mermer İdoller*”, Yayınlanmamış Yüksek Lisans Tezi, Hacettepe Üniversitesi Sosyal Bilimler Enstitüsü, Ankara
- Gündoğan- Aydıngün, Şengül, (2003), “*Eski Tunç Çağı’nda Anadolu Pişmiş Toprak Figürin ve İdoller*”, Yayınlanmamış Doktora Tezi, Hacettepe Üniversitesi Sosyal Bilimler Enstitüsü, Ankara.
- Gündoğan- Aydıngün, Şengül, (2004), “*Tapınç Heykelcikleri*”, *Arkeo Atlas*, D- B- R Yayıncılık, İstanbul, Sayı: 3, ss.136-143
- Gündoğan- Aydıngün, Şengül, (2005a), “*Yerleşik Hayat Öncesi: Yaratan Beden*”, *Tunç Çağı’nın Gizemli Kadınları- Mysterious Women Of The Bronze Age*, (Ed.) S. Sentürk- S. Aydıngün, Yapı Kredi Yayınları, İstanbul, ss.11- 27.
- Gündoğan- Aydıngün, Şengül, (2005b), “*Kentleşme ve Tuncun Kesfi: İlk Tunç Çağı’nın Kutsal Bedenleri*”, *Tunç Çağı’nın Gizemli Kadınları- Mysterious Women Of The Bronze Age*, (Ed.) S. Sentürk, S. Aydıngün, Yapı Kredi Yayınları Yayınları, İstanbul, ss.29- 80,
- Gündoğan- Aydıngün, Şengül, (2005c) “*Tunç Çağı Sonrası*”, *Tunç Çağı’nın Gizemli Kadınları- Mysterious Women Of The Bronze Age*, S. Sentürk, Ş. Aydıngün (Ed.), Yapı Kredi Yayınları, İstanbul, ss.81- 82.
- Günel, Sevinç (2007) Çine - Tepecik Höyüğü 2005 Yılı Kazıları”, *Kazı Sonuçları Toplantısı*, Sayı 28 Cilt 1ss : 231-246
- Günel, Sevinç (2008) Çine - Tepecik Höyükte Bulunan Mermer İdoller, *Muhibbe Darga Armağanı*, (ed. T. Tahran, A. Tibet ve E. Konyar), Sadberk Hanım Müzesi Yayını ss 251-260.
- Hamilton, Naomi, (1996), Figürines, clay balls small finds and burial, in I Hodder (ed.) *On the Surface: Çatalhöyük 1993-1995* (Mac Donald Istitute Monographs and The British İnstitute of Archaeology at Ankara Monograph No: 22). *Mc Donald Institute for Archaeological Research*, Cambridge.

- Hauptmann, Harald, (1974) “Die Grabungen auf dem Norşuntepe 1972 Bredicht über die 5 Kampagne”, *TAD Sayı: XXI*, Cilt 1 ss. 59-73.
- Hauptman, Harald, (1979), Die Grabungen auf dem Norşuntepe 1972 Bricht über die 5 Kampagne, *TAD*, Sayı: 11, Cilt 1 ss: 59-73
- Hauptman, Harald, (1993), “Yukarı Mezopotamya’da Erken Neolitik Dönem”, *Anadolu Medeniyetleri Müzesi Konferansları*, Ankara, ss. 117–154.
- Hodder, Ian, (2005), “Figürinler Üzerine Düşünmek- Thinking About Figurines”, *Tunç Çağı'nın Gizemli Kadınları- Mysterious Women Of The Bronze Age*, Çev. D. Ç. Valente, S. Şentürk, Ş. Aydınğün (Ed.), Yapı Kredi Yayınları, İstanbul, ss.7-10.
- Höckmann, Olaf (1976), “The Neolithic and Early Bronz Age Idols Of Anatolia”, *Art and Culture Of The Cyclades*, ss 173-185.
- Işıklı, Mehmet (2011) “Doğu Anadolu Erken Trans Kafkasya Kültürü: Çok Bileşenli Bir Kültürün Analizi” Arkeoloji ve Sanat Yayınları, İstanbul.
- Jansen-Buis, Venema, D. P., (1985), A Small Collection of Anatolian Stone and Terracotta Figürines of the Early Bronze Age in Amsterdam, *Anatolica*, XII, 29-42.
- Jokowsky, Martha, S., (1986), *Prehistoric Aphrodisias. An Account of the Excavations and Artifact Studies*.
- Kansu, Şevket A., (1940), *Türk Tarih Kurumu Tarafından Yapılan Etiyokuşu Hafriyatı Raporu (1937)*, Türk Tarih Kurumu 3, Ankara.
- Karamete, Kemalettin, (1936), Nouvelles İdolles du Kültepe au Muse’e de Kayseri, *RHA*, Sayı: 24, ss. 245-247.
- Koçak, Özdemir, (2004a), “Afyon- Bolvadin Yüzey Araştırmaları 2002 (Neolitik Çağdan İlk Tunç Çağına Kadar)”, *21. Araştırma Sonuçları Toplantısı*, Ankara, Cilt:1, ss.173- 184.
- Koçak, Özdemir, (2004b), “Erken Dönemlerde Afyonkarahisar Yerleşmeleri”, Kömen Yayınları, Konya.
- Koşay, Hamit, Z., (1934), Ahlatlıbel Harfiyatı, *TTAED II* ss.3-101.
- Koşay, Hamit, Z., (1938), *Türk Tarih Kurumu Tarafından Yapılan Alacahöyük Harfiyatı 1936'daki Çalışmalara ve Keşiflere Ait İlk Rapor*, TTK yayınları 2, Ankara.
- Koşay, Hamit, Z., (1951), *Türk Tarih Kurumu Tarafından Yapılan Alacahöyük Harfiyatı 1937-1939'daki Çalışmalara ve Keşiflere Ait İlk Rapor*, TTK yayınları 5, Ankara.

- Koşay, Hamit, Z., (1976), *Keban Projesi, Pulur Kazısı 1968-70. Keban Project Pulur Excavations 1968-70*, ODTÜ Ankara.
- Koşay, Hamit, Z., H. Vary, (1967), *Güzelova Kazısı, Ausgrabungen von Güzelova Atatürk Üniversitesi No 46 Fen- Edebiyat Fakültesi Araştırmaları Seri 20*, Ankara.
- Korfmann, Manfred, (1977), "Demircihöyük", *Anatolian Studies*, British Institute, Ankara, Cilt: 27, ss.23-61.
- Korfmann, Manfred, (1979), "Eine Weibliche Gottheit in der Frühbronzezeit Anatoliens." *Praehistorische Zeitschrift*, Berlin, Cilt:54, ss.187- 200.
- Korfmann, Manfred, (1983), "*Demircihöyük 1, Die Ergebnisse der Ausgrabungen 1975-1978: Architektur, Stratigraphie und Befunde*", Mainz am Rhein.
- Korfmann, Manfred, (1987), "*Demircihöyük 2. Die Ergebnisse der Ausgrabungen 1975-1978: Naturwissenschaftliche Untersuchungen*", Mainz am Rhein.
- Korfmann, Manfred, (2003), "Demircihöyük", *Arkeo Atlas*, , D- B- R Yayıncılık, Sayı: 2, İstanbul, ss. 111-113.
- Korfmann, Manfred, (2011), "Demircihöyük", Necmi Karul (Ed.), *Arkeo Atlas*, Doğan Burda Dergi Yayıncılık, İstanbul, ss. 214- 217.
- Kolankaya-Bostancı, Neyir, (2014). "Paleolitik Çağ Kadınları". Armizzi. Engin Özgen'e Armağan. *Studies in Honor of Engin Özgen*, Asitan Kitap, Ankara ss. 191-204.
- Kölemenoglu, Ş. Selma, (1995), "*Ankara Anadolu Medeniyetleri, Antalya Müzesi, İstanbul Arkeoloji, Burdur ve Isparta Müzeleri'nde Bulunan M.Ö 3200- 1800 Tarihleri Arasındaki İdol Anatanrıça Figürinleri ve Kişisel Öneriler*", Yayınlanmamış Yüksek Lisans Tezi, Marmara Üniversitesi Sosyal Bilimler Enstitüsü, İstanbul.
- Kulaçoğlu, Belma, (1992), "*Tanrılar Tanrıçalar*" Kültür ve Turizm Bakanlığı Yayınları, Ankara.
- Kulakoğlu, Fikri, (1990), "An Anatolian Idol in The Kresge Art Museum", *Kresge Art Museum Bulletin*, Michigan, Cilt:5, ss.44- 48.
- Lamb, Winifred, (1937), "I. Excavations At Kusura Near Afyon Karahisar", *Archaeologia*, Cambridge University Press, Cilt: 86, Oxford, ss. 1- 64,
- Lamb, Winifred, (1938), "II. Excavations At Kusura Near Afyon Karahisar", *Archaeologia*, Cambridge University Press, Sayı: 87, ss. 218- 273, Oxford,

- Lloyd, Seton ve Gökçe, Nuri, (1951), "Excavations At Polatlı, A New Investigation Of Second And Third Millenium Stratigraphy in Anatolia", *Anatolian Studies Cilt: I*, ss. 21- 76, Ankara.
- Lloyd, Seton ve Mellaart, James, (1962), *Beycesultan I. The Late Chalcolithic and Early Bronze Age Levels*, London.
- Makowski, Maciej, (2005), "Antropomorfiphic Figurines Of Early Bronz Age Anatolia", *Archaeologia*, Sayı: 57, ss. 7- 30, Oxford.
- Mellaart, James, (1954) Preliminary Report on Survey of Pre Classical Remains in Southern Turkey, *Araştırma Sonuçları Toplantısı*, Sayı:4, ss 175-240.
- Mellaart, James, (1970) *Excavations at Hacilar*, Edinburgh, Edinburgh University Press.
- Mellink, Machteld, J. (1967) Excavations at Karataş- Semayük in Lycia, 1963, *AJA*, Sayı: 71 ss. 251-267.
- Meriç, Racep, (1992), 1990 yılı Alaşehir Kazısı, *Kazı sonuçları Toplantısı*, Sayı:13 Cilt: 1 ss 227-236.
- Müller-Karpe, Herman, (1974), *Handbuch der Vorgeschichte. Bd. 3, Kupferzeit*. Beck: Munich.
- Obladen- Kauder, Julia, (1996), "Demircihöyük IV: Die Kleinfunde B", Mainz Rhein.
- Ormerod, Henry Ardene, (1912), "Prestoric Remains in South- Western Asia Minor III", *British School at Athens*, Sayı: IXX, ss. 48- 60.
- Öner, Beyil, (2008), "Küllüoba Höyüğü Geç Kalkolitik ve İlk Tunç Çağı Küçük Buluntuları (Yontmataş Aletler ve Metal Eserler Hariç)", Yayınlanmamış Yüksek Lisans Tezi, İstanbul Üniversitesi, Sosyal Bilimler Enstitüsü, İstanbul.
- Özdoğan, Mehmet, (1999a), Anadolu'dan Avrupa'ya Açılan Kapı Trakya" Arkeolojisi Sanat, Sayı 90 ss. 2-28.
- Özdoğan, Mehmet, (1999b), "Çayönü" In: M, Özdoğan (Ed.) *Neolithic in Turkey: The Cradle of Civilization, New Discoveries*, Arkeoloji ve Sanat Yayınları, İstanbul.
- Özdoğan, Mehmet, (2000) "Pendik Kazısı", *Türkiye Arkeolojisi ve İstanbul Üniversitesi (1932-1999)*, Oktay Belli (Ed.), İstanbul, ss. 42-44.
- Özdoğan, Mehmet, (2003a), "A Group of Neolithic Stone Figürines from Mezra-a Teleilat", M. Özdoğan, H. Hauptman, N. Başgelen, (yay), *Köyden kente Yakındoğu'da ilk Yerleşimler II*, Arkeoloji ve Sanat Yayınları, İstanbul. ss. 511-524.
- Özdoğan, Mehmet, (2003b), Kanlıgeçit, *Arkeo Atlas*, D-B-R yayıncılık, Sayı: 2, İstanbul, ss. 117.
- Özgüç, Tahsin (1942) "Ön Tarihte Anadolu İdolleri", Ankara Üniversitesi Dil Tarih Coğrafya, Yayınlanmamış Doktora Tezi, Ankara.

- Özgüç, Tahsin, (1943), “Ön Tarihte Anadolu İdollerinin Anlamları”, *Ankara Üniversitesi Dil Tarih Coğrafya Fakültesi Dergisi*, Ankara, Sayı:5, ss. 65- 72.
- Özsait, Mehmet, (1986),“Psidia Bölgesinde Yeni Prehistorik İskan Yerleri” *Anadolu Araştırmaları*, Sayı: 10, ss.73-87.
- Özsait, Mehmet, (2000), “1998 Yılı Harmanören (Göndürle Höyük) Mezarlık Kazısı”, *Kazı Sonuçları Toplantısı*, Sayı: 21 ss. 371-380.
- Palmieri, Alba, (1970) “Two years of Excavation at Arslantepe (Malatya)”, *TAD* Sayı: 19 Cilt: II, ss. 203-211.
- Peet, Thomas Eric, (1909) “Two Prehistoric Figurines From Asia Minor” *Annals of Archaeology and Anthropology*, ss. 145-147.
- Prag, Kay, (1970), “The 1959 Deep Sounding at Harran in Turkey”, *Levant*, Cilt II ss. 63-94
- Reisoğlu-Nalça, Şeyma (1999), “Başlangıcından Hitit Dönemine Kadar Anadolu’da Anatanrıça Kültü ve Toprak İdol” Yayınlanmamış Yüksek Lisans Tezi, Marmara Üniversitesi Güzel Sanatlar Enstitüsü, İstanbul.
- Renfrew, Colin (1969), The Development And Chronology Of The Early Cycladic Figurines, *American Journal of Archaeology*, Sayı:73, ss. 1- 32.
- Roodenberg, Jacob, (1995), “The Ilıpınar Excavations, I. Five Season Of Fieldwork in NW” *Anatolica*, 1987-91 Cilt:72 Leiden/ İstanbul.
- Roodenberg, Jacob, (1999) “Ilıpınar, An Early Farming Village in İznik Lake Basin” In: M, Özdoğan (ed.) *Neolithic in Turkey: The Cradle of Civilization, New Discoveries*, Arkeoloji ve Sanat Yayınları, İstanbul.
- Sagona Antonio, Zimansky, Paul (2015), *Arkeolojik Verile Işığında Türkiye'nin En Eski Kültürleri MÖ 1.000.000- 550*, Arkeoloji ve Sanat Yayınları, İstanbul.
- Sarı, Deniz (2011), “İlk Tunç Çağı ve Orta Tunç Çağı'nda Batı Anadolu'nun Kültürel ve Siyasal Gelişimi”, Yayınlanmamış Doktora Tezi, İstanbul Üniversitesi Sosyal Bilimler Enstitüsü, İstanbul.
- Sarı, Deniz (2012) "İlk Tunç Çağı ve Orta Tunç Çağı'nda Batı Anadolu'nun Kültürel ve Siyasal Gelişimi", *MASROP*, Sayı: 7, ss. 112-249.
- Schmidt, Erich F., (1932) “The Alişar Hüyük Seasons of 1928 and 1929 Part 1”, *OIP*, Sayı: XIX, Chicago, Illinois.
- Schmidh, Klause, (1998), “Beyond Daily Bread: Evidence of Early Neolithic Ritual from Göbeklitepe” *Neo-Lithics*, Sayı: 2/98, ss. 1-5.
- Seeher, Jürgen, (1987), “*Demircihüyük III, Die Ergebnisse Der Ausgrabungen 1975-1978, Die Keramik I: A. Die Neolithische Und Chalkolithische Keramik. B. Die Frühbronzezeitliche Keramik Der Alteren Phasen (Bis Phaseg)*”, Mainz Am Rhein.

- Seeher, Jürgen, (1991), “Demircihöyük Nekropol Kazısı: 1990 Yılı Sonuçları”, *Kazı Sonuçları Toplantısı*, Sayı:13 Ankara, Cilt:I, ss. 163- 175.
- Seeher, Jürgen, (1991), “Die Nekropole von Demircihöyük- Sarıket Grabungskampagne 1990”, *İstanbul Mitteilungen*, Sayı:41, ss. 97- 119.
- Seeher, Jürgen, (1992a) “Demircihöyük Nekropol Kazısı: 1991 Yılı Sonuçları.” *Kazı Sonuçları Toplantısı*, Sayı:14, Cilt:1, ss. 365- 379.
- Seeher, Jürgen (1992b) “Die Nekropole von Demircihöyük-Sarıket Grabungskampagne 1991”, *İstanbul Mitteilungen*, Sayı:42, ss. 5- 19.
- Seeher Jürgen, (1992c), Die Kleinasitischen Marmorstatuetten vom Typ Kilia, AA Cilt 2, ss 153-170.
- Seeher, Jürgen (2000) *Die Bronzezeitliche Nekropole von Demircihöyük- Sarıket 1990–1991*, Tübingen.
- Sevin Veli, Köroğlu, Kemalettin, (1986), İmmikuşağı Kazıları, *1984 Kazı Sonuçları Toplantısı*, Sayı 7 ss. 163-179.
- Silek, Sevcan, (2010), “*Seyitömer Höyük İdolları*”, Yayınlanmamış Yüksek Lisans Tezi, Dumlupınar Üniversitesi Sosyal Bilimler Enstitüsü, Kütahya.
- Silistreli, Uğur, (1989) ,Köşk Höyük Figürin ve Heykelciği, *Belleten*, Sayı: LIII ss. 497-504, Ankara.
- Sivas, Hakan, (2007), “*Şarhöyük Kazısı*”, Anadolu Üniversitesi Bilimsel Araştırma Projesi, Anadolu Üniversitesi, Eskişehir.
- Sivas, Hakan, (2013), “Eskişehir’den İlk Tunç Çağı’na Ait Bir Grup Pişmiş Toprak Figürin ve İdol”, *Tarhan Armağanı, M. Taner Tarhan’a Sunulan Makaleler*, O. Tekin, M. H. Sayar, E. Konyar (Ed.), Ege Yayınları, İstanbul.
- Sözen, E. Özlem, (1999), “*Batı Anadolu’nun M.Ö. III. ve II. Bin’e Ait Pişmiş Toprak Figürinleri*”, Yayınlanmamış Yüksek Lisans Tezi, Ankara Üniversitesi Sosyal Bilimler Enstitüsü, Ankara.
- Stein Gill. J., (1998) “1996 Excavations at Hacinebitepe”, *Kazı Sonuçları Toplantısı* Sayı: 19, Cilt:1, ss. 179-205.
- Tabanoğlu, Güneş (1999) *İkiztepe Pişmiş Toprak Küçük Buluntuları*, İstanbul Üniversitesi Sosyal Bilimler Enstitüsü Yayınlanmamış Yüksek Lisans Tezi, İstanbul.
- Tezcan, Burhan, (1966), *Koçumbeli Kazısı*, Ankara
- T A Y, (2002), Cilt: 4. (a), Task Yayınları, İstanbul.
- T A Y, (2002), Cilt: 4. (b), Task Yayınları, İstanbul.
- Thümme, John, (1976), Art And Culture of The Cyclades in The Third Millenium B.C P. Getz- Preziosi, B. Otto (Ed.), Chicago, London.

- Topbaş, Ahmet, Efe, Turan ve İlaslı, Ahmet, (1998), “Salvage Excavations of the Afyon Archaeological Museum, Part 2: The Settlement of Karaođlan Mevkii and the Early Bronze Age Cemetery of Kaklık Mevkii”, *Anatolia Antiqua*, Sayı: VI, ss. 21- 94.
- Tüfekçi Sivas, Taciser ve Sivas, Hakan, (2005), “Eskişehir, Kütahya, Afyonkarahisar İlleri Arkeolojik Envanteri 2003”, *Tüba Kültür Envanteri Dergisi/ Journal of Cultural Inventory 2004- 2*, Tüba Yayıncılık, İstanbul, ss. 101- 119,
- Tüfekçi Sivas, Taciser, (2010), “Şarhöyük”, *Aktüel Arkeoloji Dergisi*, Sayı: 14, ss. 59, İstanbul.
- Umurtak, Gülsüm, (1997), “İdol”: A. Gevgilili - D. Hasol - B. Özer (Ed.), *Eczacıbaşı Sanat Ansiklopedisi*, Yapı Endüstri Merkezi Yayınları, İstanbul, Cilt:2, ss. 834
- Uhri, Ahmet, (2006), “Batı Anadolu Erken Tunç Çağı Ölü Gömme Gelenekleri”, Yayınlanmamış Doktora Tezi, Ege Üniversitesi Sosyal Bilimler Enstitüsü, İzmir.
- Uzunođlu, Edibe, (1993) “Tarih Öncesinden Demir Çağı’na Anadolu’da Kadın”, *Kadın* ss. 16-24.
- Van Loon, Maurits N., (1978), “*Korucutepe*”. Final Report on the Excavations of the Universities of Chicago, California (Los Angeles) and Amsterdam in the Keban Reservoir, Eastern Anatolia 1968-1970, Volume 3 Norh Hooland: Amsterdam.
- Von Der Osten, Hans Henning (1937), “*The Alishar Hüyük Seasons of 1930-1932*”, Part II. Chicago: The University of Chicago Press.
- Weninger, Bernard, (1987), “Radiokarbonaten *Demircihüyük* 2. Die Ergebnisse der Ausgrabungen 1975- 1978”, M. O. Korfmann (Ed), *Naturwissenschaftliche Untersuchungen*, Mainz am Rhein. ss. 4- 13.
- Yalçınkaya, Işın. , (1973), “Paleolitik Devirlerde Kadın Figürinleri”, *Ankara Üniversitesi Dil Tarih Coğrafya Antropoloji Dergisi*, Ankara, Sayı:6, ss. 203-208.
- Yardımcı, Nurettin (1986) Harran Kazı ve Onarım Çalışmaları, *Kazı Sonuçları Toplantısı*, Sayı 7, Ankara ss 239-260.
- Yaylalı, Serap, (2014), Göz İdölleri ve Pirot Höyük Örneđi, *Cedrus II* ss. 1-26.
- Yener, Aslıhan, (2000) “1998 Tell Kurdu Kazısı” *Kazı Sonuçları Toplantısı*, Sayı: 21, Cilt: 1, ss. 185-192.

EKLER

EK 1: (Levhalar)



Levha 1: Paleolitik Dönem Venüsleri, a: Willendorf Venüsü b: Lespugue Venüsü, c: Grimaldi Venüsü, d: Galgenberg Venüsü e: Monruz Venüsü, f: Hohle Fels Venüsü g: Dolni Vestonice Venüsü, h: Brassempouy Venüsü

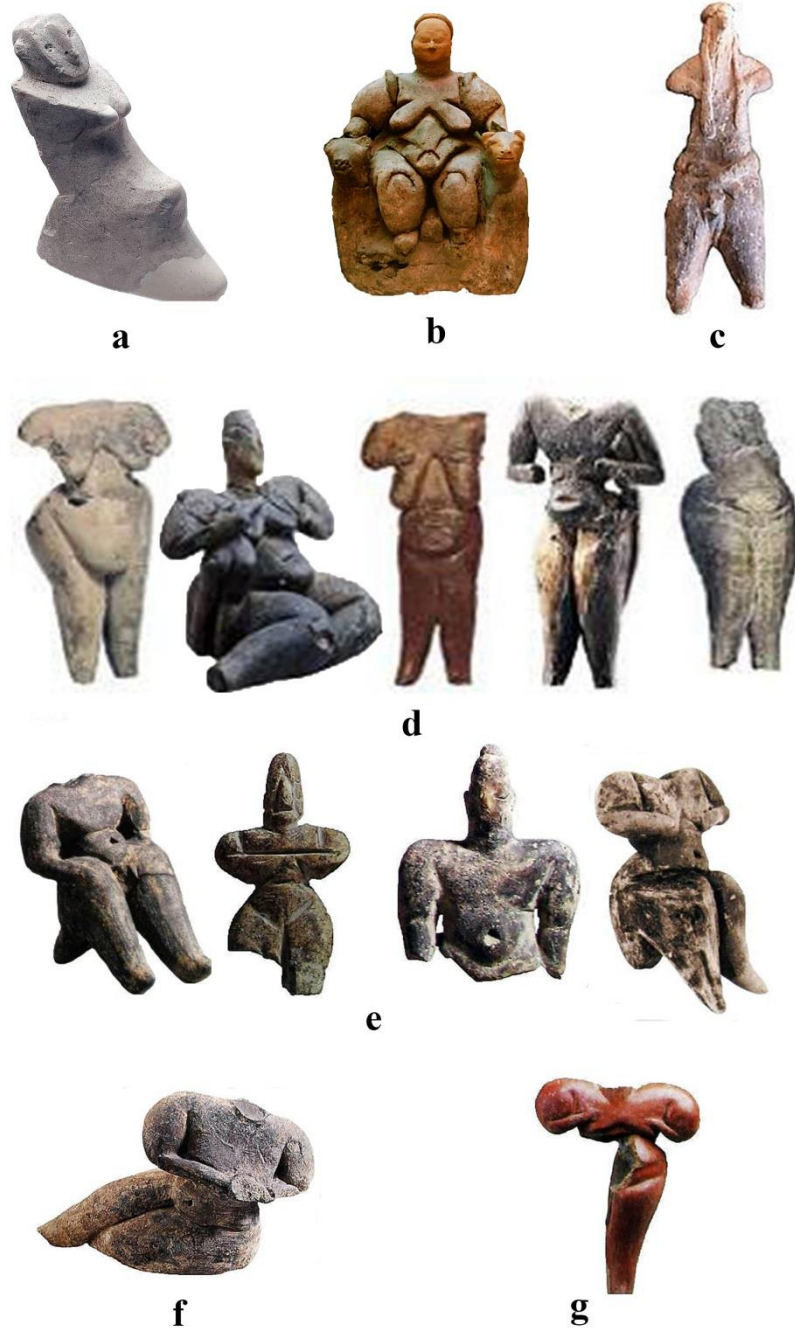

Levha 2: Neolitik Dönem İdol ve Figürin Örnekleri, a: Mezraa- Teleilat b: Çatalhöyük, c: Ulucak d: Hacılar e-f: Höyücek g: Kuruçay

Kaynak: a: Özdoğan, 2003:519, Fig.13 b: Aydınğün, 2006:36 res. 32a c: Derin Çilingiroğlu ve Taşlıalan, 2004:249, Fig.10 d: Sümer-Eroğlu, 2014: 241, fig 24 e-f: Sümer-Eroğlu, 2014: 241, fig 24, g:Kulaçoğlu, 1992, 41, Lev.29; Sümer-Eroğlu, 2014: 241, fig 24 'den düzenlenmiştir.

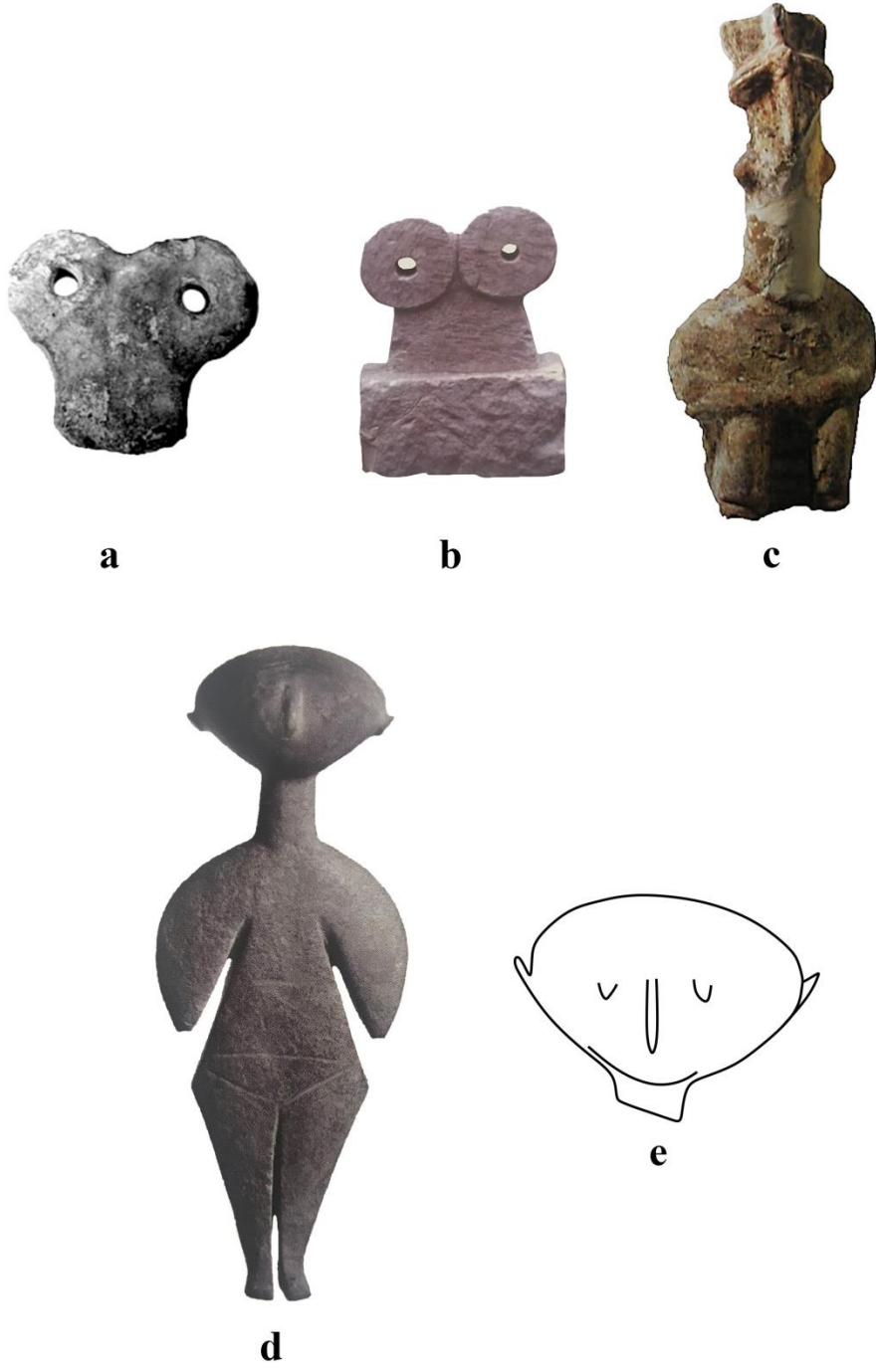

Levha 3: Kalkolitik Dönem İdol ve Figürin Örnekleri, a: Göz İdolü Pirot Höyük b: Göz İdolü, Hacınebıtepe c: Can Hasan d: Kilia Tipi İdol Louvre Müzesi, e: Klia Tipi İdol Yortan

Kaynak: a: Yaylalı, 2014:2 fig 1, b: Stein, 1998:206 fig 12, c: Aydıngün, 2006:23 Res.18, d: Aydıngün, 2006:25 Res. 22a e: Dinç, 1995:94, lev. 6b'den düzenlenmiştir.

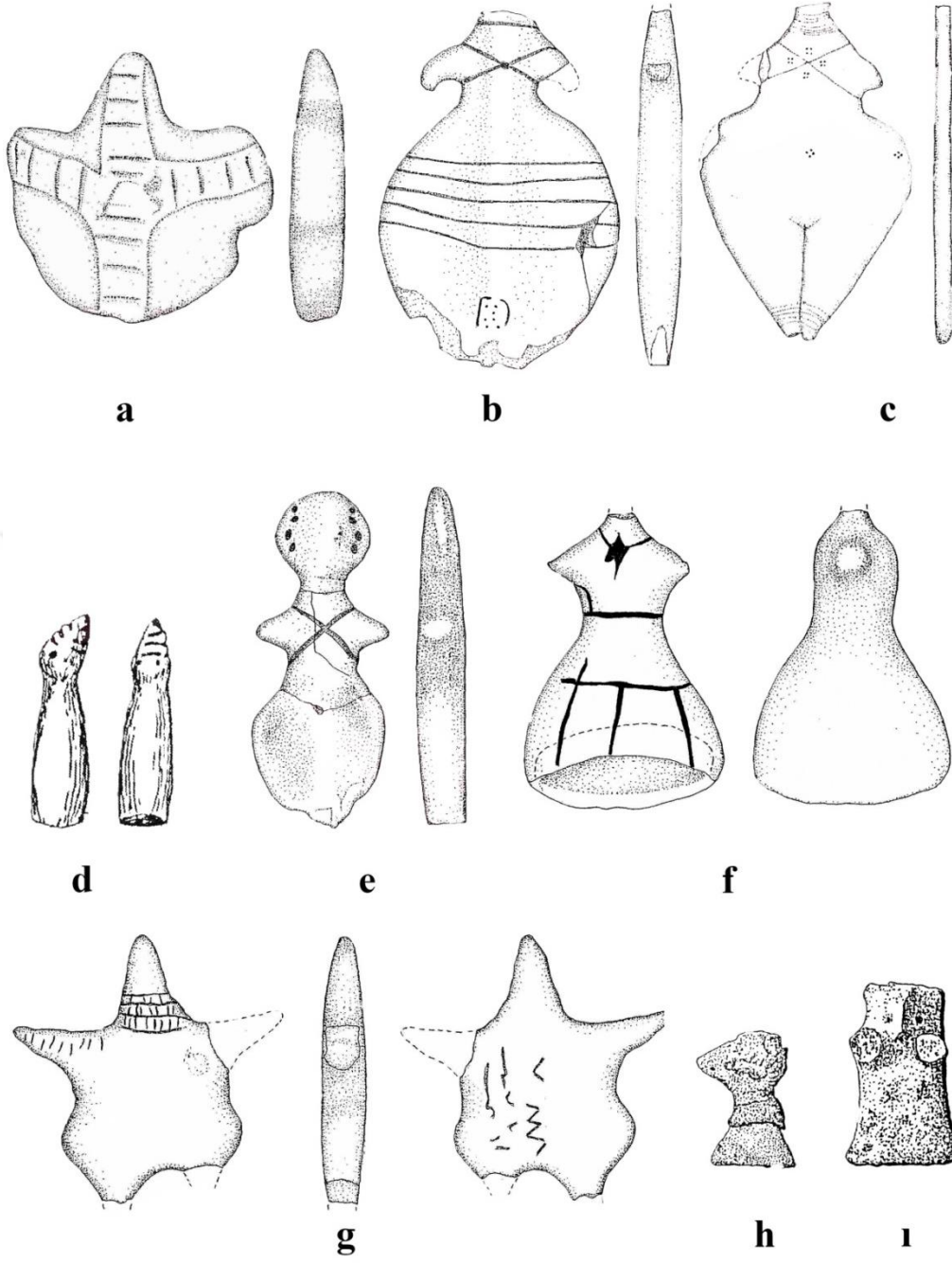

Levha 4: İTÇ Doğu Anadolu İdol ve Figürin Örnekleri a: Norşuntepe b: Arslantepe (c: Elazığ Müzesi, d: Pulur/ Güzelova e: İmmikuşağı f: Şemsiyetepe g: Korucutepe (Gündoğan, 2003: Lev:79e) h: Tepecik/ Makraztepe i: Pulur/ Sakyol.

Kaynak: a: Gündoğan, 2003: Lev: 79b, b: Gündoğan, 2003: Lev:31a, c: Gündoğan, 2003: Lev: 31c, d: Gündoğan, 2003: Lev:112c, e: Gündoğan, 2003: Lev:115a, f: Gündoğan, 2003: Lev:115c, g: Gündoğan, 2003: Lev:79e, h: Gündoğan, 2003: Lev:112a, i: Gündoğan, 2003: Lev:31c'den düzenlenmiştir.

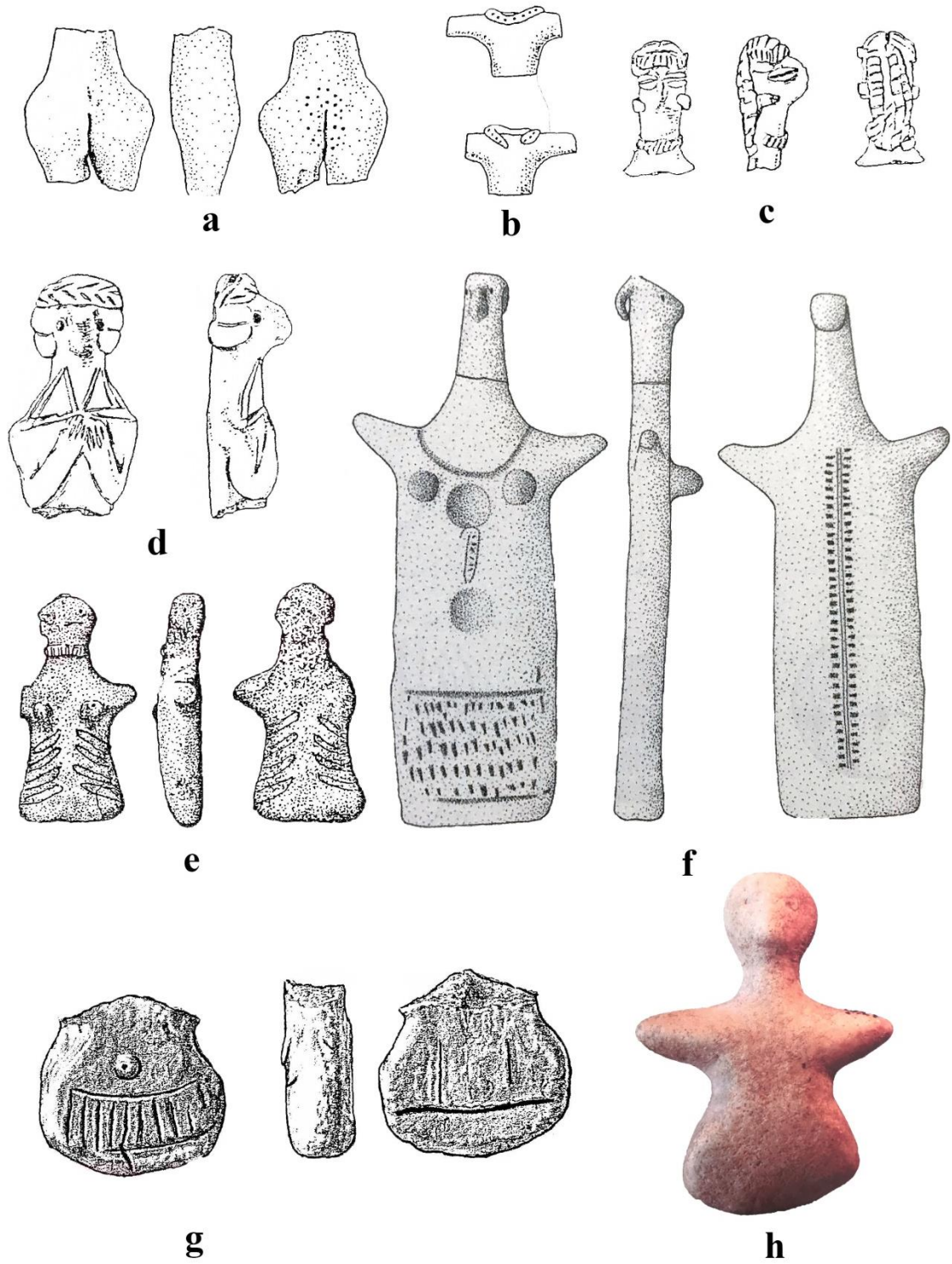

Levha 5: İTÇ Güneydoğu Anadolu İdol ve Figürin Örnekleri a-b: c-d: Harran e: Burhanhöyük f: Tilmenhöyük g: Tell Dhahab h: Tirtiş

Kaynak: a-b: Algaze, 1990: pl.151a,c, c-d: Prag, 1970:87,88, fig 9,72,74, e: Behm-Blanke, 1984: taf: 27, f: Duru, 2013:15 Lev: 65/2, g: Braidwood ve Braidwood, 1960:466,468, pl.50, h: Gündoğan-Aydınün, 2005b:157'den düzenlenmiştir.

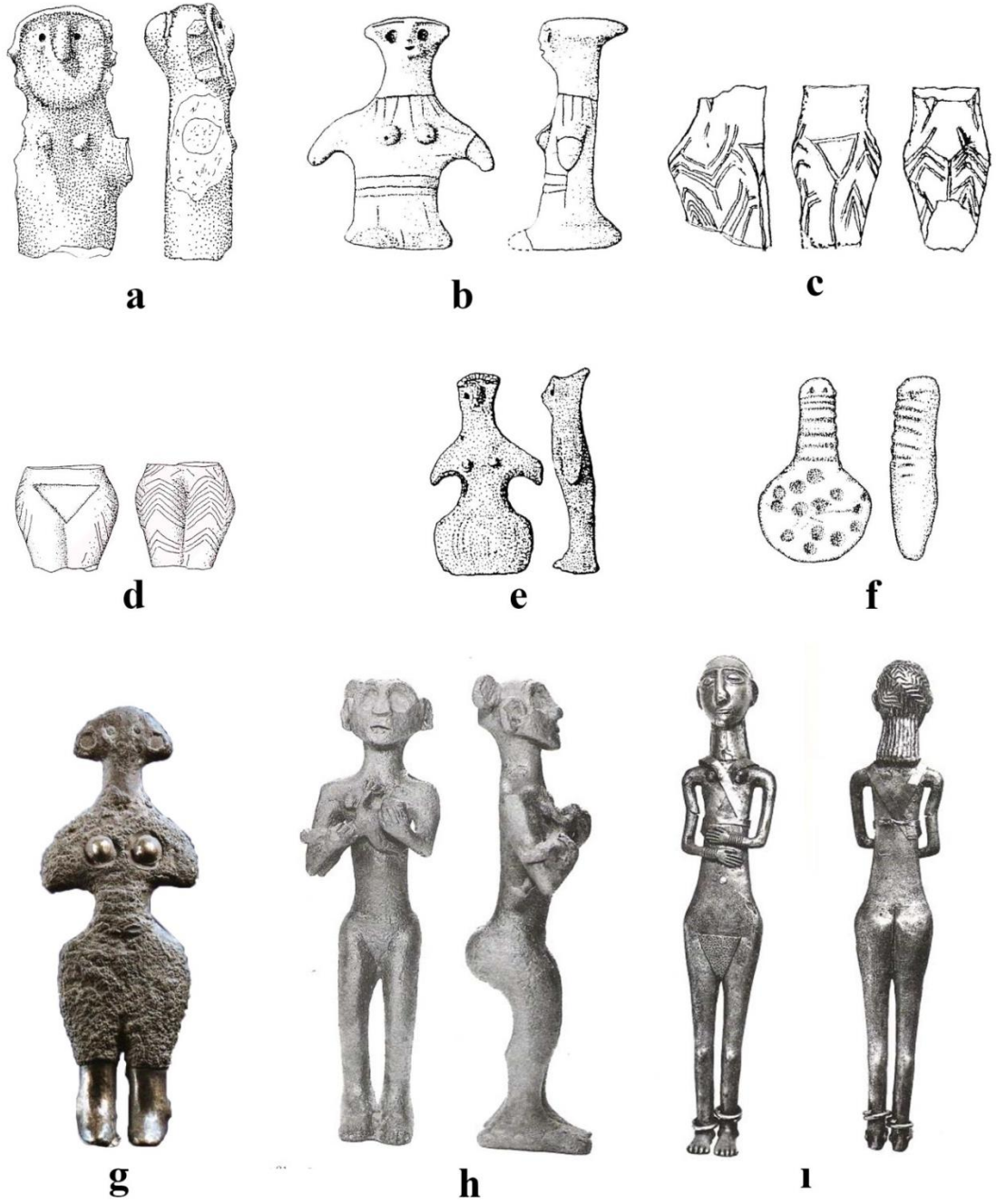

Levha 6: İTÇ Kuzey Orta Anadolu İdol ve Figürin Örnekleri; a-c: İkiztepe, d-e: Dündartepe, f: Maşathöyük g: Alacahöyük h: Horoztepe, ı: Hasanoğlan

Kaynak: a-c: Bilgi, 1986:86, Tabanoğlu, 1999:639/2; Gündoğan-Aydın, 2003:lev 99a; Tabanoğlu, 1999:368; Bilgi, 2001:84, d-e: Kökten ve Özgüç, 1945: pl. LXV,6-7 f: Emre, 1996:15, fig. 62 g: Kulaçoğlu, 1992: No. 98 h: Akurgal, 1998, 34 res. 21, ı: Akurgal, 1998:32 res. 19c'den düzenlenmiştir.

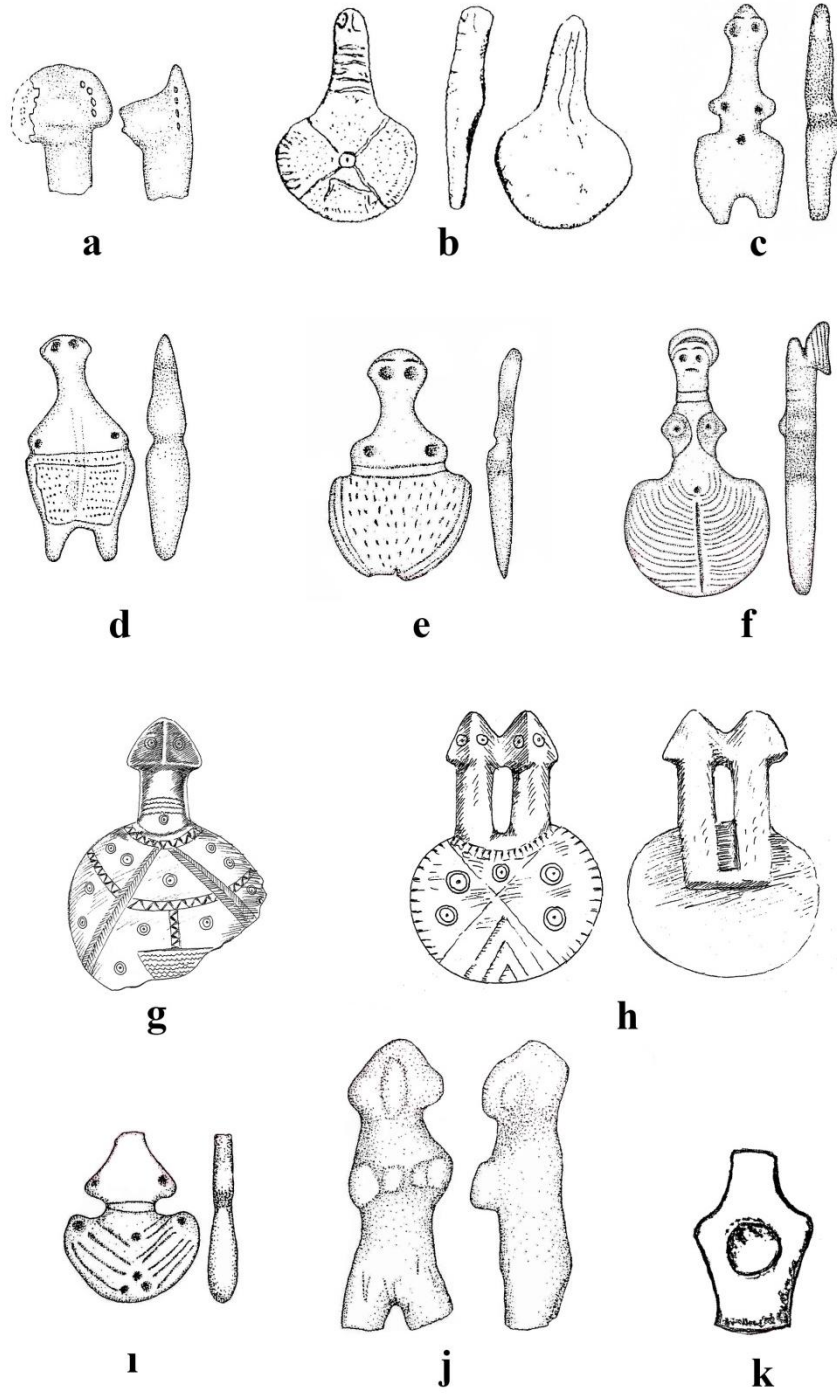

Levha 7: İTÇ Orta ve Güney Anadolu İdol ve Figürin Örnekleri, a-c: Alişar d: Etiyokuşu e: Koçumbeli f: Kalınkaya g-h: Kültepe ı: Alacahöyük j: Gözlükule k: Yumuktepe

Kaynak: a-c: Osten, 1937:78,fig. 85; Bilgi, 1972:267,pl.509, 2-3, Bittel, 1934:taf. IX/4; Osten,1937:177-180, fig: 183; Bilgi,1972:267, pl: 510/4, d: Kansu, 1940:91, lev. 81; Kulaçoğlu, 1992:186, kat. No:88, e: Bilgi, 1972: 259, pl. 494/2 f: Kulaçoğlu, 1992:118, Kat. No: 93, g-h: Karamete, 1936: lev. 10, Bossert, 1942: 68 şek. 336, ı: Koşay, 1938:135, 136; Bilgi, 1972:267, pl. 507,14, j: Goldman 1956:334 fig 451,3, k: Jansen-Buis ve Venema, 1985:31,42'den düzenlenmiştir.

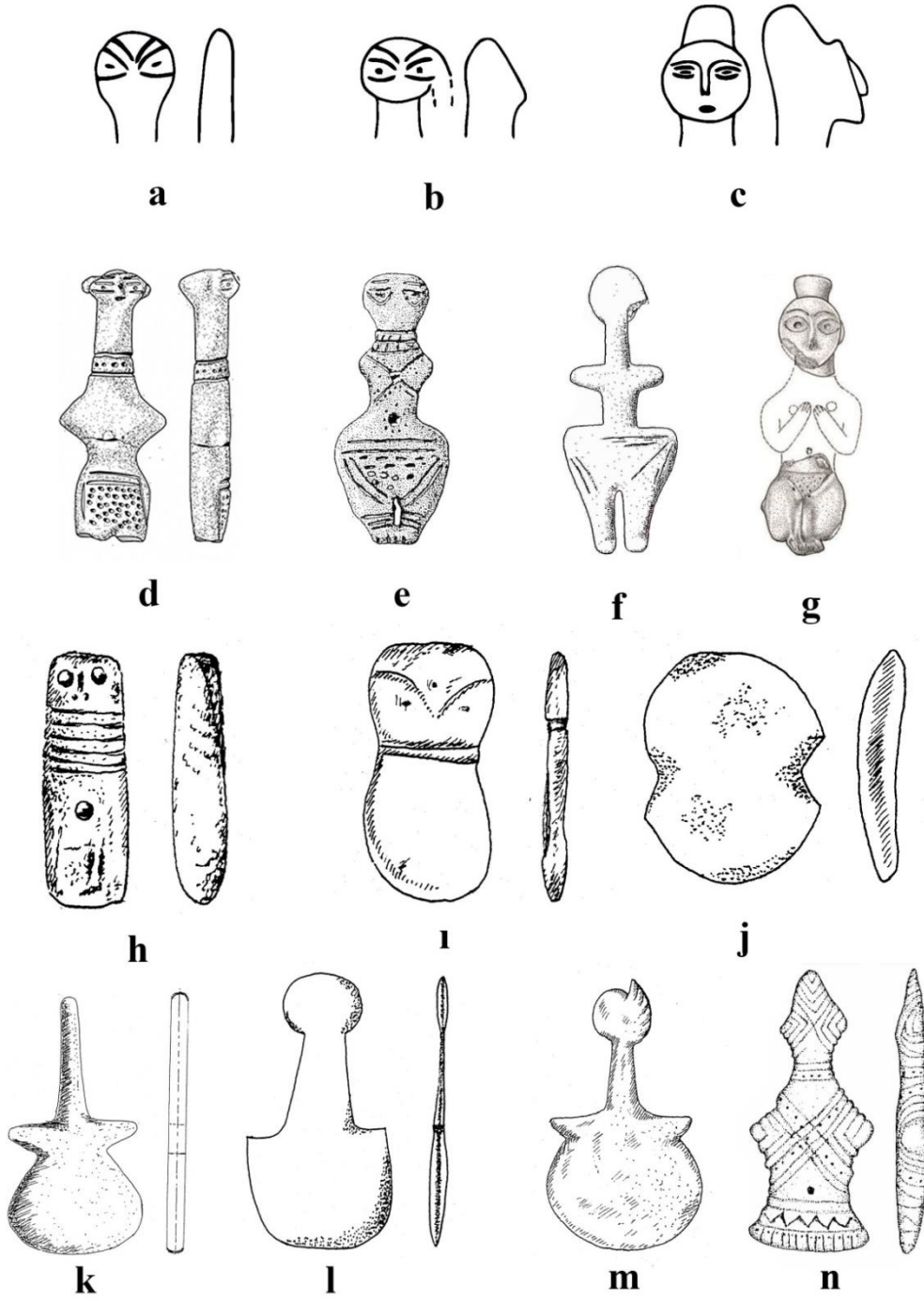

Levha 8: İTÇ Batı Anadolu İdol ve Figürin Örnekleri, a-e: Demircihöyük f: Sarıket g: Küllüoba h-ı: Troya j: İmmikuşağı (Bölge Dışı) k: Beycesultan l: Kusura m: Susuz köyü n: Göller bölgesi

Kaynak: a-c: Obladen-Kauder, 1996: 260 d-e: Obladen-Kauder, 1996:358; Korfmann, 1980:16/1 f: Seheer, 1993:378, res. 18 g: Ay- Efe, 2006:90, res. 1, h-ı: Thimme, 1976: Kat. No: 571; Blegen, 1953:203, lev. 254 j: Gündoğan, 1994:131, Şek. 91b, k: Thimme, 1976:kat. No: 529 l: Thimme, 1976: Kat No: 486 m: Thimme, 1976: Kat. No: 513 n: Bilgi, 1972:279 pl. 548/14' den düzenlenmiştir.

EK 2: (Haritalar)



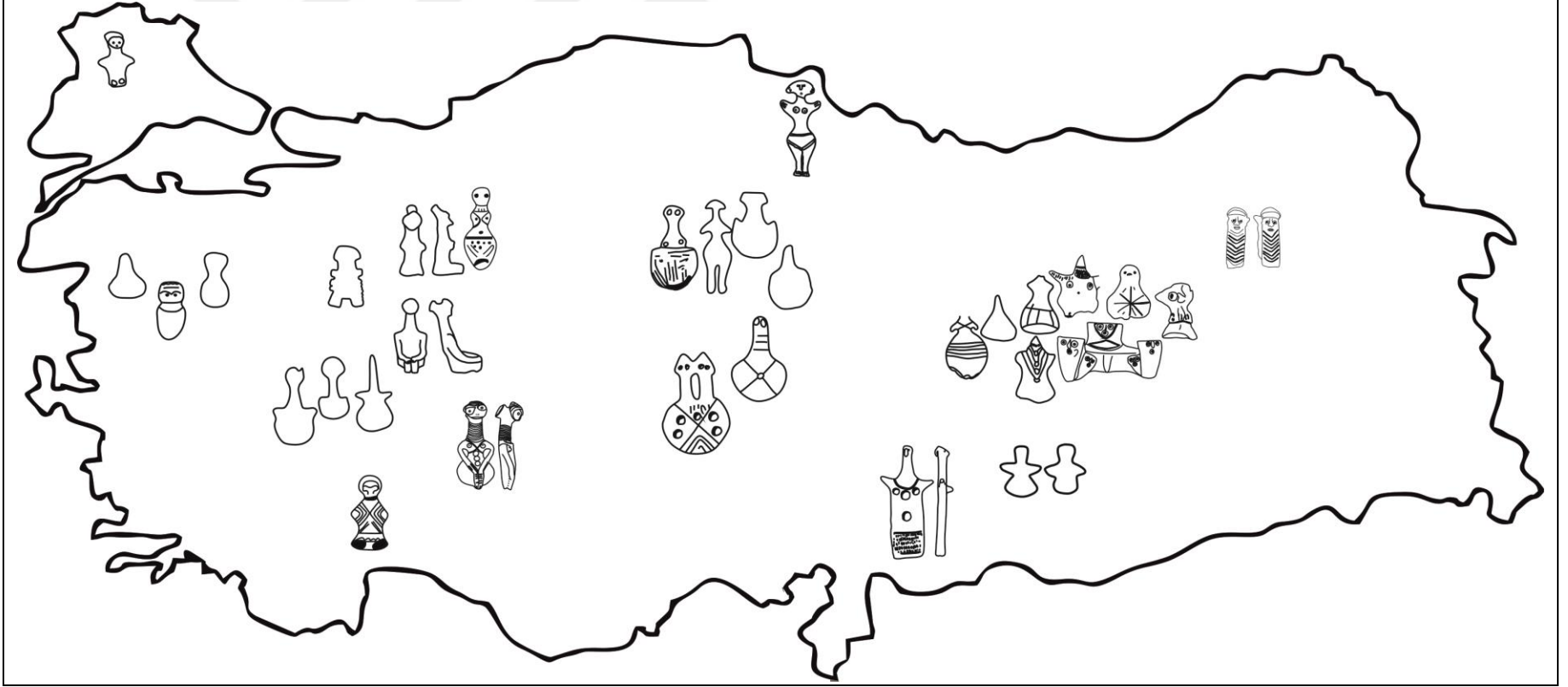

Harita 1: Anadolu'da İlk Tunç Çağı Figürin- İdol Tipleri ve Yayılımı

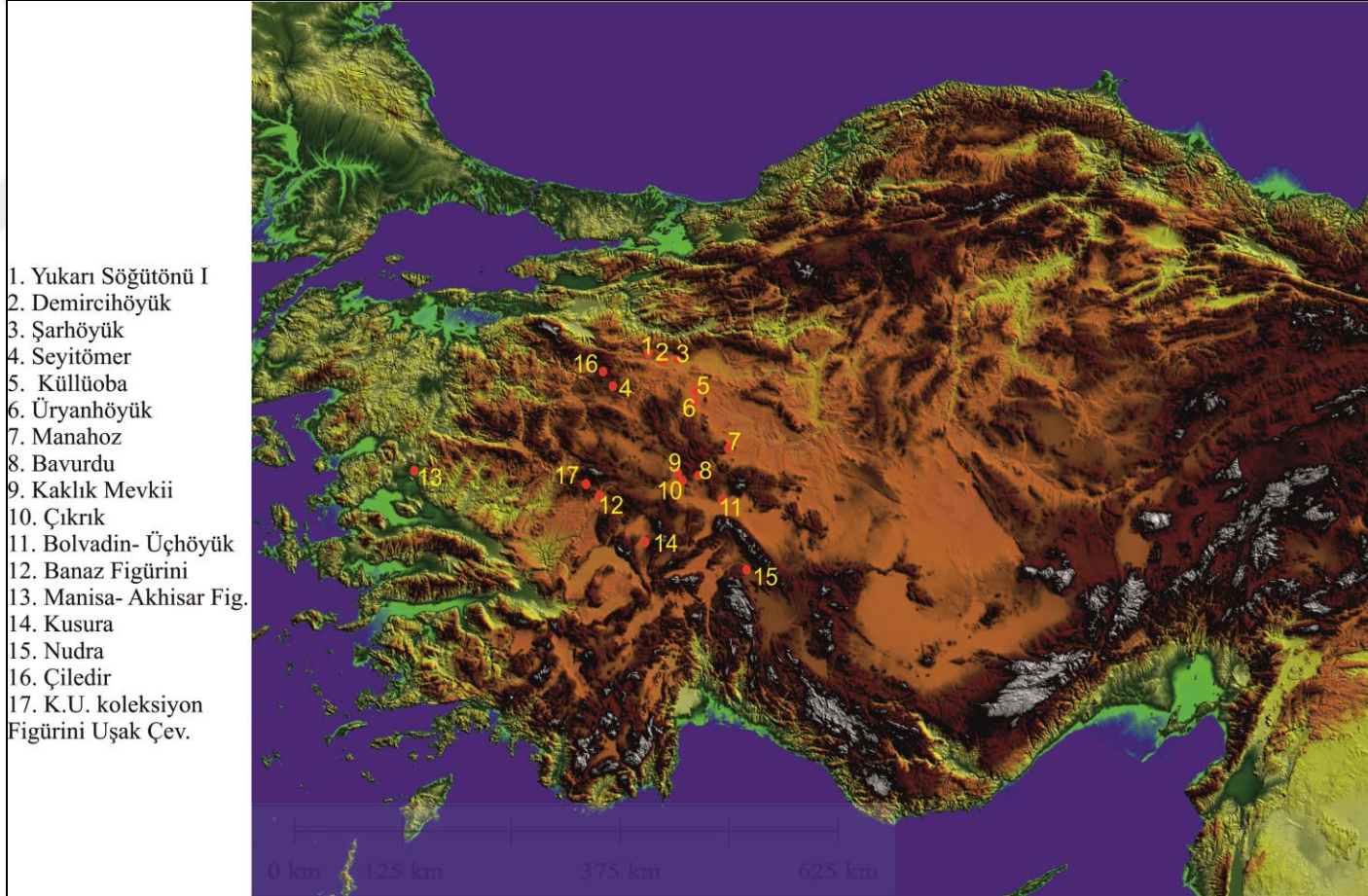

Harita 2: Batı Anadolu Disk Yüzlü Figürinlerinin Ele Geçtiği Yerleşimler

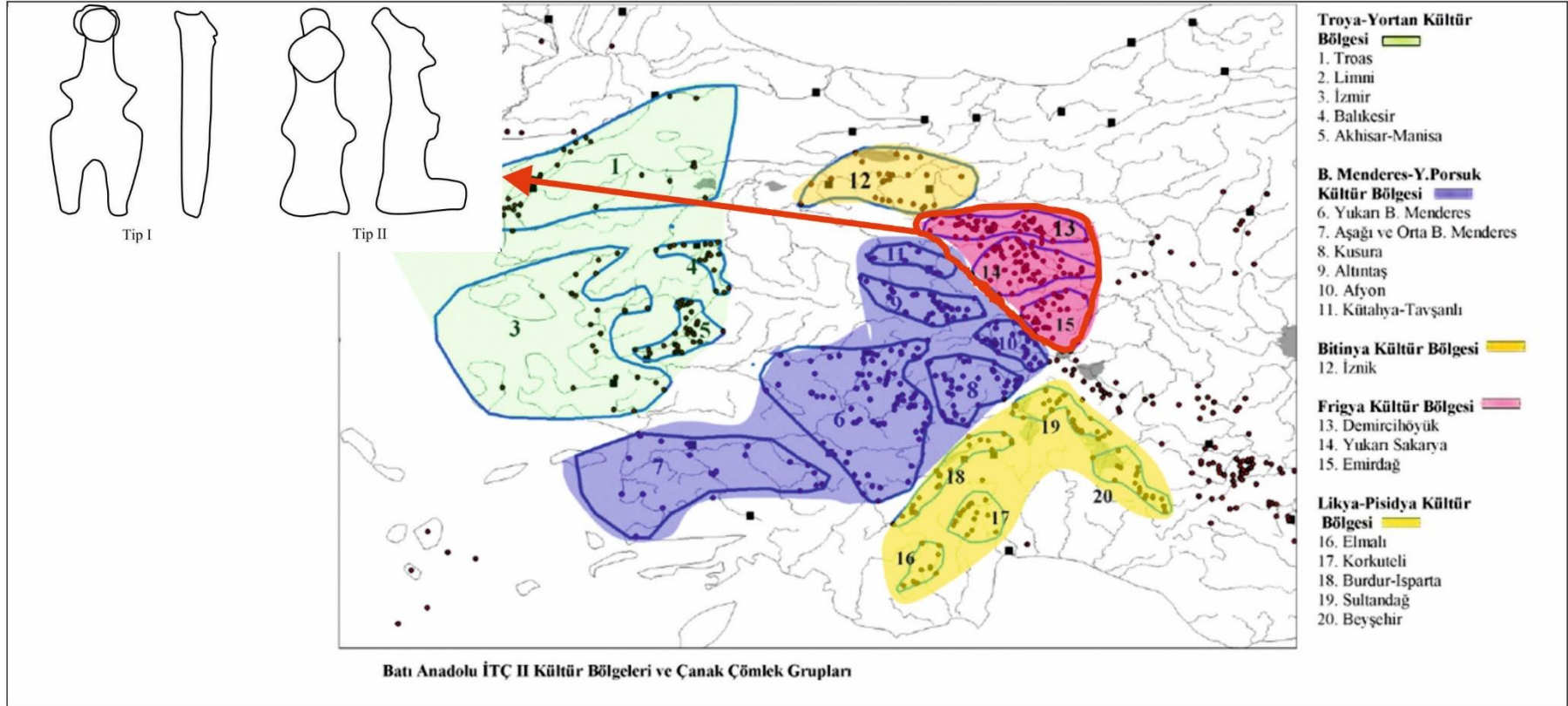

Harita 3: Frigya Kültür Bölgesi Disk Yüzlü Figürinleri Yayılım Alanı

Kaynak: Sarı, 2011: lev. 63'den düzenlenmiştir.

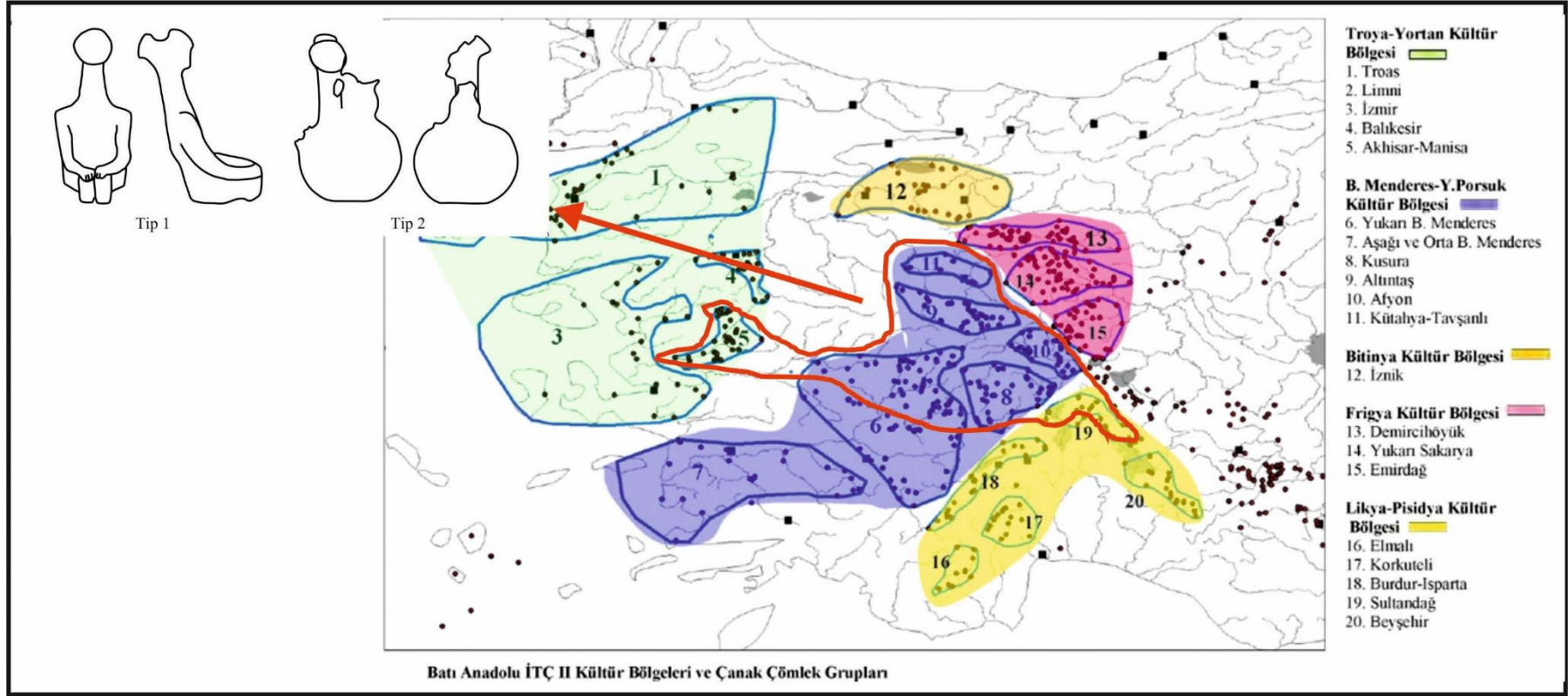

Harita 4: Büyük Menderes- Yukarı Porsuk Kültür Bölgesi Disk Yüzlü Figürinleri Yayılım Alanı

Kaynak: Sarı, 2011:lev. 63' den düzenlenmiştir.

EK 3: (Tablolar)

Tablo 3: Disk Yüzlü Figürin Tipleri ile Kullanılan Bezemelerin İlişkisi

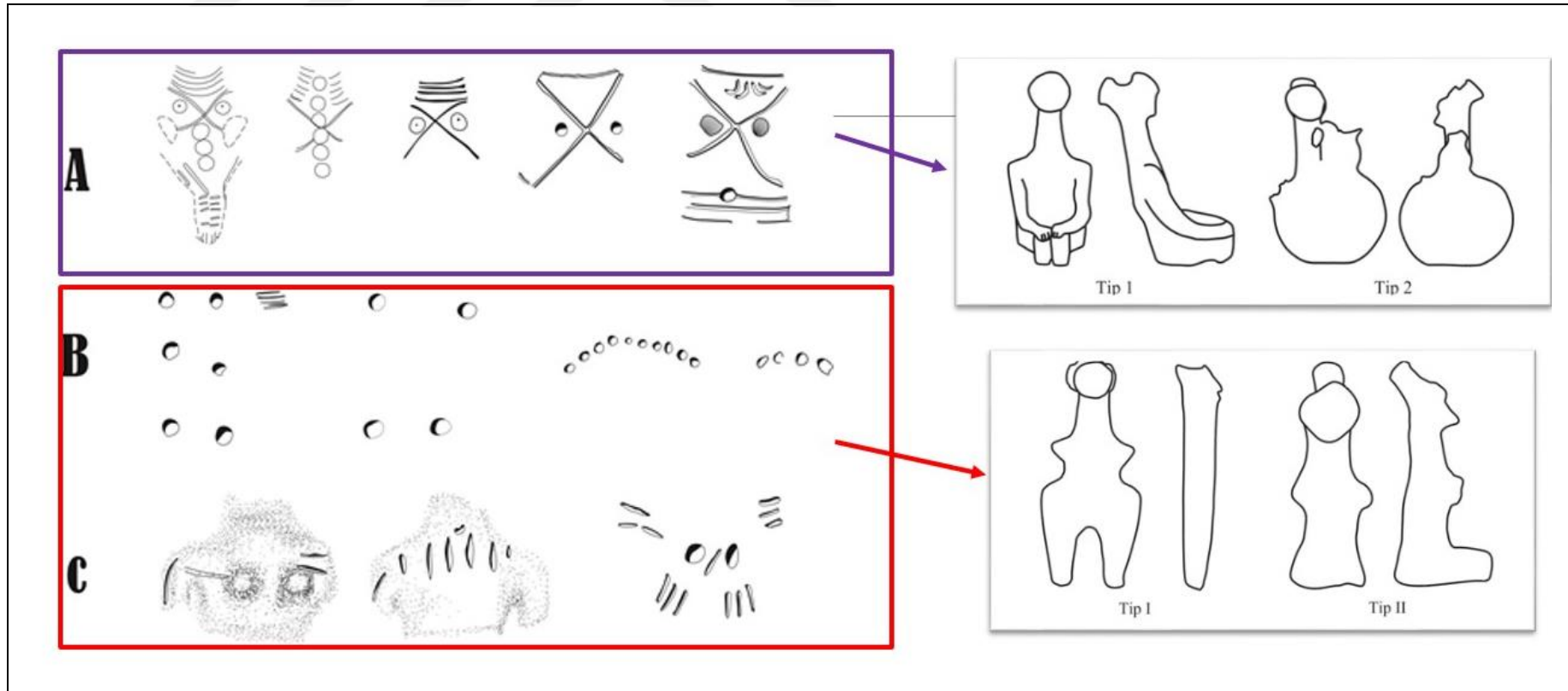

Tablo 4: Disk Yüzlü Figürin Evreleri ve Baş Tiplerinin Gelişimi:



EK 4: (Katalog)

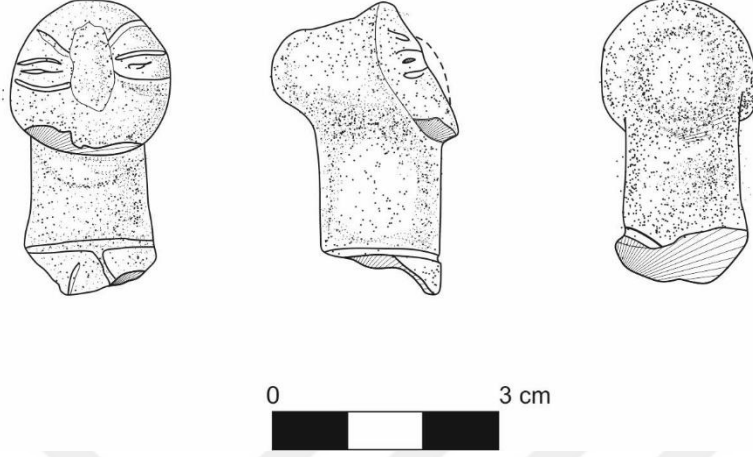

Katalog No 1: Demircihöyük Disk Yüzlü Figürin 1

Buluntu No: L7. 351

Korunduğu Müze ve Envanter No: Eskişehir Müzesi, E 1290

Ölçüleri (Uzunluk, Yüz Çapı, Polos Uzunluğu): 4 cm, 2 cm, 1 cm

Tanımı: Hamur rengi turuncu olan figürinin gözleri ve kaşları kazıma biçimde verilirken göz bebeği batırma nokta şeklinde betimlenmiştir. Burun kabartma olarak verilmiş ancak kırıktır. Kulak belirtilmemiştir. Uzun boyuna sahip olan figürinin boynunda kolye ya da boyun gövde sınırını ayırmak için oluşturulmuş olan yatay yiv yer almaktadır. Kazıma bezemelerin içinin kırmızı macunla doldurulduğuna dair izler görülmektedir.

Bulunduğu Tabaka: F3

Disk Yüzlü Figürin Evresi: Başlangıç Evresi (3000/2900- 2700)

Yayınlandığı Yer: Obladen - Kauder 1996: 365, taf. 120, 4; Gündoğan- Aydıngül, 2003: 123, kat no: 15, lev. 6b.

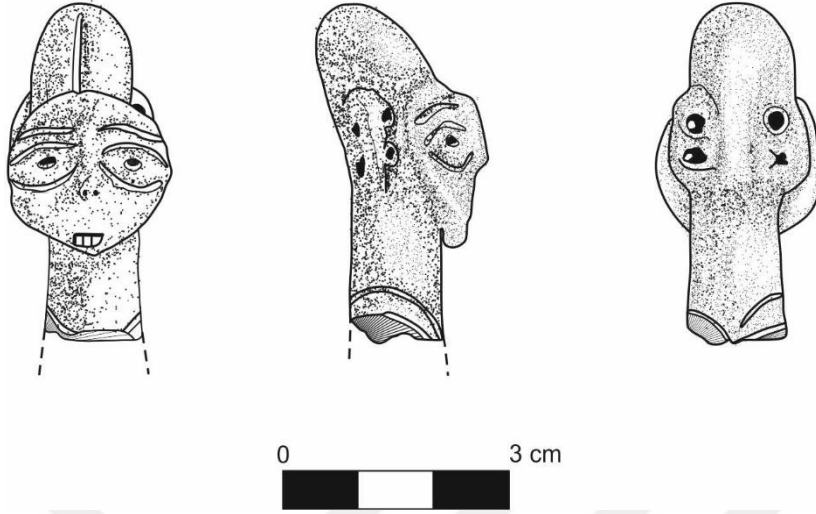

Katalog No 2: Demircihöyük Disk Yüzlü Figürin 2

Buluntu No: İ9.413

Korunduğu Müze ve Envanter No: Eskişehir Müzesi, A 211- 78

Ölçüleri (Uzunluk, Yüz Çapı, Polos Uzunluğu): 4,4 cm, 2,2 cm, 1,4 cm

Tanımı: Figürin boyun kısmından kırıldığından aşağı kısım eksiktir. Kırmızı astarlı figürinin gözleri, kaşları ve ağzı kazıma yiv biçimde burun ise kabartılarak belirtilmiştir. Figürinin kabartılarak belirtilmiş kulaklarının her birinde 2 delik bulunmaktadır.

Bulunduğu Tabaka: G

Disk Yüzlü Figürin Evresi: Başlangıç Evresi (3000/2900- 2700)

Yayınlandığı Yer: Obladen - Kauder 1996: 365, taf. 121, 1; Gündoğan- Aydingül, 2003: 124, Kat. No: 16, lev. 6c.

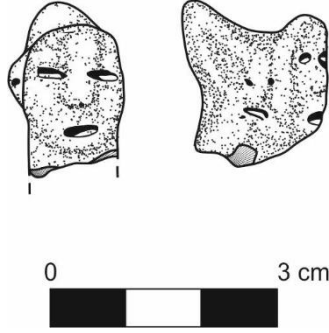

Katalog No 3: Demircihöyük Disk Yüzlü Figürin 3

Buluntu No: K9.219

Korunduğu Müze ve Envanter No: Eskişehir Müzesi, A 221- 76

Ölçüleri (Uzunluk, Yüz Çapı, Polos Uzunluğu): 2,3 cm, 1,6 cm, 0,8 cm

Tanımı: Figürin boyun kısmından kırıldığından aşağı kısım eksiktir. Açık kahverengi olan figürinin gözleri ve ağzı kazıma yivlerle belirtilirken, burun ve kulakların kabartılarak verildiği görülmektedir. Kulakta küçük bir delik yer alır.

Bulunduğu Tabaka: G

Disk Yüzlü Figürin Evresi: Başlangıç Evresi (3000/2900- 2700)

Yayınlandığı Yer: Korfmann 1980: 29; Obladen-Kauder, 1996: 366; Gündoğan-Aydın, 2003: 124

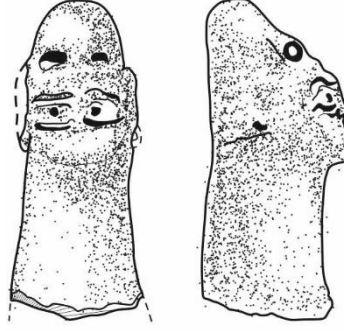

Katalog No 4: Demircihöyük Disk Yüzlü Figürin 4

Buluntu No: K10.281A

Korunduğu Müze ve Envanter No: Eskişehir Müzesi, A 164-76

Ölçüleri (Uzunluk, Yüz Çapı, Polos Uzunluğu): 4,2 cm, 1,5 cm, 0,7 cm

Tanımı: Figürin boyun kısmından kırıldığından aşağı kısım eksiktir. Kırmızı astarlı olan figürinin gözleri ve kaşları kazıma yiv ile gözbebeği sokma noktacıkla belirtilmiştir. Kulaklar kabartma şeklinde verilmiş, alında yatay konumlanmış genişçe bir delik yer almaktadır

Bulunduğu Tabaka: H

Disk Yüzlü Figürin Evresi: Başlangıç Evresi (3000/2900- 2700)

Yayınlandığı Yer: Obladen-Kauder,1996: 366; Gündoğan- Aydıngün, 2003: 124

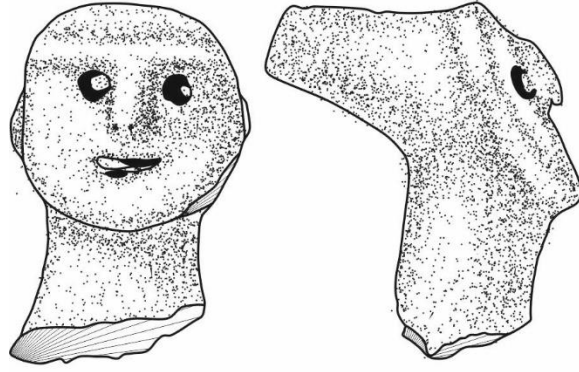

Katalog No 5: Demircihöyük Disk Yüzlü Figürin 5

Buluntu No: İ8. 506

Korunduğu Müze ve Envanter No: Eskişehir Müzesi, A 152- 176

Ölçüleri (Uzunluk, Yüz Çapı, Polos Uzunluğu): 4,7 cm, 3 cm, 2 cm

Tanımı: Figürin boyun kısmından kırıldığından aşağı kısım eksiktir. Pembe-kırmızı astarlı ve perdahlı olan figürinin gözleri bastırılarak elde edilen yuvarlak çukurluklarla belirtilmiştir. Kaşlar, burun ve kulaklar kabartı şeklinde verilmiş, burunda iki sokma nokta yer almaktadır.

Bulunduğu Tabaka: İ

Disk Yüzlü Figürin Evresi: Orta Evre (2750/ 2700- 2600)

Yayınlandığı Yer: Korfmann 1979: 5; Obladen-Kauder, 1996: 366; Gündoğan-Aydın, 2003: 124

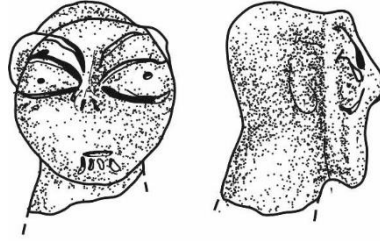

Katalog No 6: Demircihöyük Disk Yüzlü Figürin 6

Buluntu No: M8. 29

Korunduğu Müze ve Envanter No: Eskişehir Müzesi, A 294- 76

Ölçüleri (Uzunluk, Yüz Çapı, Polos Uzunluğu): 2,8 cm, 2,3 cm, 0,7 cm

Tanımı: Figürin boyun kısmından kırıldığından aşağı kısım eksiktir. Figürinin gözleri, kaşları, ağzı ve dişi(?), kazıma yivlerle, göz bebeği ve burun delikleri ise sokma noktacıklarla belirtilmiştir. Kulak ve burun kabartı şeklindedir

Bulunduğu Tabaka: İ-K1

Disk Yüzlü Figürin Evresi: Başlangıç Evresi (3000/2900- 2700)

Yayınlandığı Yer: Obladen-Kauder, 1996: 365; Gündoğan- Aydıngün, 2003: 123

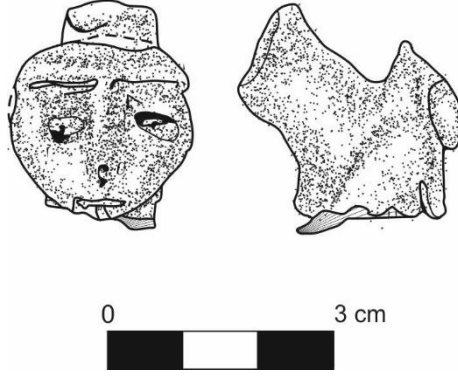

Katalog No 7: Demircihöyük Disk Yüzlü Figürin 7

Buluntu No: K10.133a

Korunduğu Müze ve Envanter No: Eskişehir Müzesi, A 136-75

Ölçüleri (Uzunluk, Yüz Çapı, Polos Uzunluğu): 3 cm, 2,3 cm, 1,3 cm

Tanımı: Figürin boyun kısmından kırıldığından aşağı kısım eksiktir. Açık kahve renkli olan figürinin kaşları ve ağzı kazıma yivlerle belirtilirken gözleri bastırma çukur şekilde verilmiştir. Burun ve kulaklar kabartılarak belirtilmiştir.

Bulunduğu Tabaka: K1

Disk Yüzlü Figürin Evresi: Orta Evre (2750/ 2700- 2600)

Yayınlandığı Yer: Obladen-Kauder,1996: 366; Gündoğan-Aydınün, 2003: 124

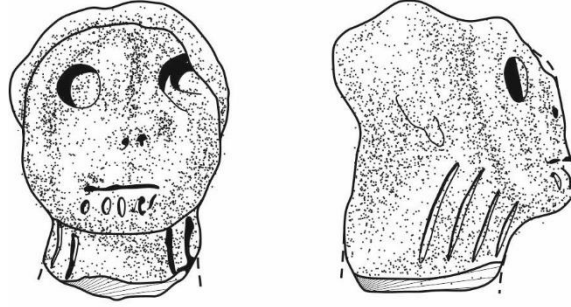

Katalog No 8 : Demircihöyük Disk Yüzlü Figürin 8

Buluntu No: İ7.71

Korunduğu Müze ve Envanter No: Eskişehir Müzesi, A 152- 75

Ölçüleri (Uzunluk, Yüz Çapı, Polos Uzunluğu): 4 cm, 2,70 cm, 1 cm

Tanımı: Figürin boyun kısmından kırıldığından aşağı kısım eksiktir. Kızıl-kahve astarlı olan eser bastırma tekniği ile yuvarlak çukurluklarla betimlenmiştir. Ağızın hemen altında ve boyunda yivlere yer verilmiştir

Bulunduğu Tabaka: K1-L

Disk Yüzlü Figürin Evresi: Orta Evre (2750/ 2700- 2600)

Yayınlandığı Yer: Obladen-Kauder,1996: 365; Gündoğan- Aydıngül, 2003:157

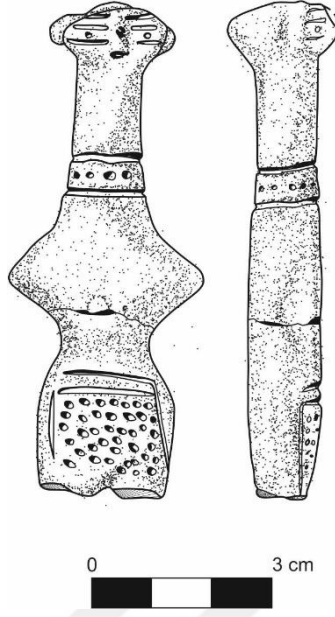

Katalog No 9: Demircihöyük Disk Yüzlü Figürin 9

Buluntu No: K8.125/145

Korunduğu Müze ve Envanter No: Eskişehir Müzesi A 137/140- 75

Ölçüleri (Uzunluk, Yüz Çapı, Polos Uzunluğu): 8,3 cm, 1,7 cm, 0,6 cm

Tanımı: Ayakta kollarını ikiyana açmış biçimde tasfir edilmiştir. Bacaklar kırık ve eksiktir. Yüzeyi kırmızı astarlı figürinin yüzü, tam yuvarlak formu göstermez, üst ve alttan basık yanaklardan şişik haldedir. Figürin uzun boyunlu, kollar iki yana açılmış şekilde olup ayakta durmaktadır. Eserin gözleri paralel kazıma yivlerle, göz bebekleri ise sokma noktacıklarla belirtilmiştir. Burun ve kulaklar kabartma şekilde, ağız çizgi halinde verilmiştir. Boyunda paralel iki kazıma yiv ve ortasında sokma noktacı bezemeler yer almaktadır. Pubik bölge yivlerle çevrelenmiş ve içi sokma noktacıklarla belirtilmiştir

Bulunduğu Tabaka: K2

Disk Yüzlü Figürin Evresi: Başlangıç Evresi (3000/2900- 2700)

Yayınlandığı Yer: Mellink 1977: 5; Obladen-Kauder, 1996: 358; Gündoğan-Aydingül, 2003: 128

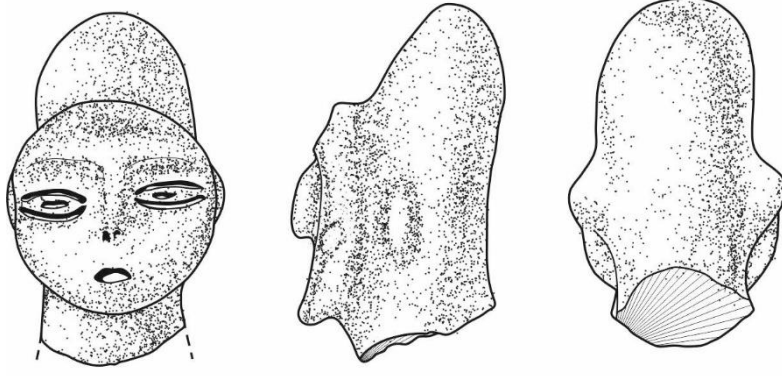

Katalog No 10: Demircihöyük Disk Yüzlü Figürin 10

Buluntu No: K7.327

Korunduğu Müze ve Envanter No: Eskişehir Müzesi, A 152-76

Ölçüleri (Uzunluk, Yüz Çapı, Polos Uzunluğu): 4,7 cm, 2,9 cm, 1,4 cm

Tanımı: Figürin boyun kısmından kırıldığından aşağı kısım eksiktir. Pembe astarlı açkılı olan figürinin, kaş ve burnu kabartma; göz, göz bebekleri ve ağız kazıma yivlerle belirtilmiştir.

Bulunduğu Tabaka: İ

Disk Yüzlü Figürin Evresi: Orta Evre (2750/ 2700- 2600)

Yayınlandığı Yer: Korfmann 1980: 15; Obladen-Kauder, 1996: 365; Gündoğan-Aydın, 2003: 157

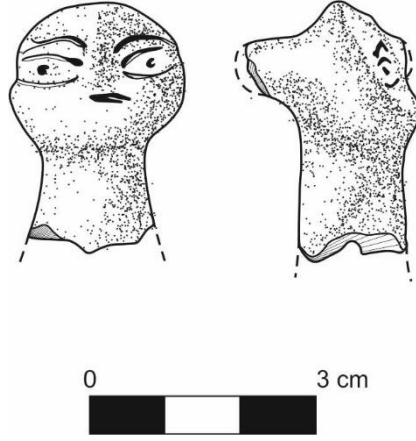

Katalog No 11: Demircihöyük Disk Yüzlü Figürin 11

Buluntu No: : İ7.16

Korunduğu Müze ve Envanter No: Eskişehir Müzesi, A 111- 75

Ölçüleri (Uzunluk, Yüz Çapı, Polos Uzunluğu): 3,3 cm, 1,4 cm, 0,4

Tanımı: Figürin boyun kısmından kırıldığından aşağı kısım eksiktir. Kaşlar ve gözler kazıma yivlerle, gözbebeği sokma noktacıklarla belirtilmiştir. Yine kaşların olduğu bölümde alın çıkıntısı ve burun kabartma biçimdedir.

Bulunduğu Tabaka: L

Disk Yüzlü Figürin Evresi: Gelişkin Evre (2650/ 2600- 2500)

Yayınlandığı Yer: Obladen-Kauder, 1996: 366; Gündoğan- Aydınğül, 2003: 166

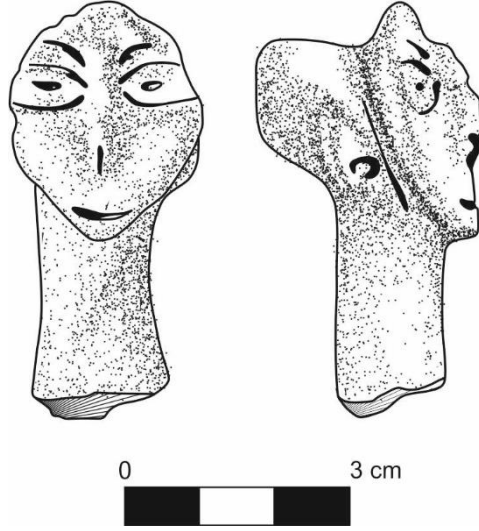

Katalog No 12: Demircihöyük Disk Yüzlü Figürin 12

Buluntu No: İ7.43

Korunduğu Müze ve Envanter No: Eskişehir Müzesi, A 92- 75

Ölçüleri (Uzunluk, Yüz Çapı, Polos Uzunluğu): 5,5 cm, 3,2 cm, 1 cm

Tanımı: Figürin boyun kısmından kırıldığından aşağı kısım eksiktir. Kızıl-Kahve astarlı olan figürinde kaşlar gözler, gözbebekleri, burun delikleri ve ağız derin oyulmuş yivlerle belirtilmiştir. Sivri çene yapısı ve polosla alın arasındaki keskin geçiş görülebilmektedir.

Bulunduğu Tabaka: L-M

Disk Yüzlü Figürin Evresi: Gelişmiş Evre (2650/ 2600- 2500)

Yayınlandığı Yer: Korfmann 1977: 18; Obladen-Kauder, 1996: 366; Gündoğan-Aydınöl, 2003: 166

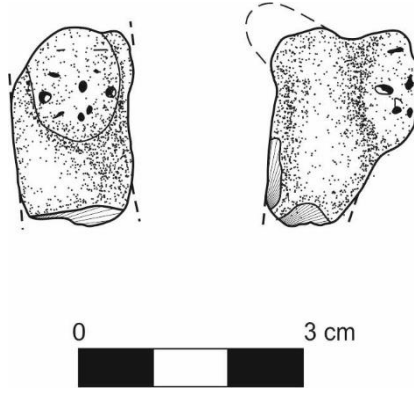

Katalog No 13: Demircihöyük Disk Yüzlü Figürin 13

Buluntu No: : İ7.30

Korunduğu Müze ve Envanter No: Eskişehir Müzesi, E 1578

Ölçüleri (Uzunluk, Yüz Çapı, Polos Uzunluğu): 2,6 cm, 1,4 cm, 0,4 cm

Tanımı: Figürin boyun kısmından kırıldığından aşağı kısım eksiktir. Kızıl-kahve astarlı olan figürinin yüzü harap halde olduğundan yüz üzerindeki öğelerden bahsetmek mümkün değildir. Yüzeyin görünürdeki izlerinden, yüzdeki öğelerin yivlerle tasvir edilmiş olması muhtemeldir

Bulunduğu Tabaka: M-O

Disk Yüzlü Figürin Evresi: Gelişkin Evre (2650/ 2600- 2500)

Yayınlandığı Yer: Obladen - Kauder 1996: 365; Gündoğan- Aydınğül, 2003: 167

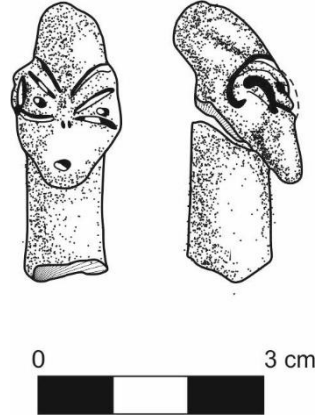

Katalog No 14: Demircihöyük Disk Yüzlü Figürin 14

Buluntu No: İ8.93

Korunduğu Müze ve Envanter No: Eskişehir Müzesi, A 79- 75

Ölçüleri (Uzunluk, Yüz Çapı, Polos Uzunluğu): 3,7 cm, --, 0,7 cm

Tanımı: Figürin boyun kısmından kırıldığından aşağı kısım eksiktir. Figürinin yüzü daha önceki örneklere göre çeneden sivriltilmiş ve yanlardan basık haldedir. Kızılkahve astarlı olan eserde gözler ve kaşlar kazıma yiv ile belirtilirken gözbebeği ve burun deliği sokma noktacıklarla belirtilmiştir

Bulunduğu Tabaka: N

Disk Yüzlü Figürin Evresi: Gelişkin Evre (2650/ 2600- 2500)

Yayınlandığı Yer: Korfmann, 1977: 19; Obladen-Kauder, 1996: 366; Aydıngül, 2003: 166

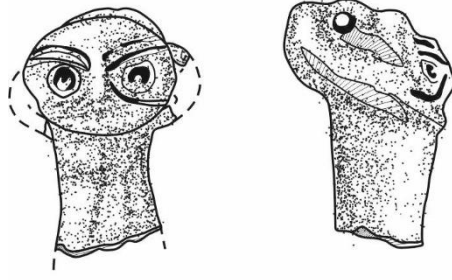

Katalog No 15: Demircihöyük Disk Yüzlü Figürin 15

Buluntu No: İK8.738

Korunduğu Müze ve Envanter No: Eskişehir Müzesi, A 142- 77

Ölçüleri (Uzunluk, Yüz Çapı, Polos Uzunluğu): 3,30 cm, 2 cm, 1 cm

Tanımı: Figürin boyun kısmından kırıldığından aşağı kısım eksiktir. Figürinin gözleri, kaşları kazıma yivlerle, gözbebeği bastırma çukurluklarla belirtilmiş. Alında, yatay büyük bir delik yer almaktadır. Kulakların kalıntısından anlaşıldığı üzere küpe deliklerinden söz etmek mümkündür.

Bulunduğu Tabaka: O

Disk Yüzlü Figürin Evresi: Gelişkin Evre (2650/ 2600- 2500)

Yayınlandığı Yer: Korfmann, 1980:106; Obladen-Kauder, 1996: 365; Gündoğan-Aydınül, 2003: 166

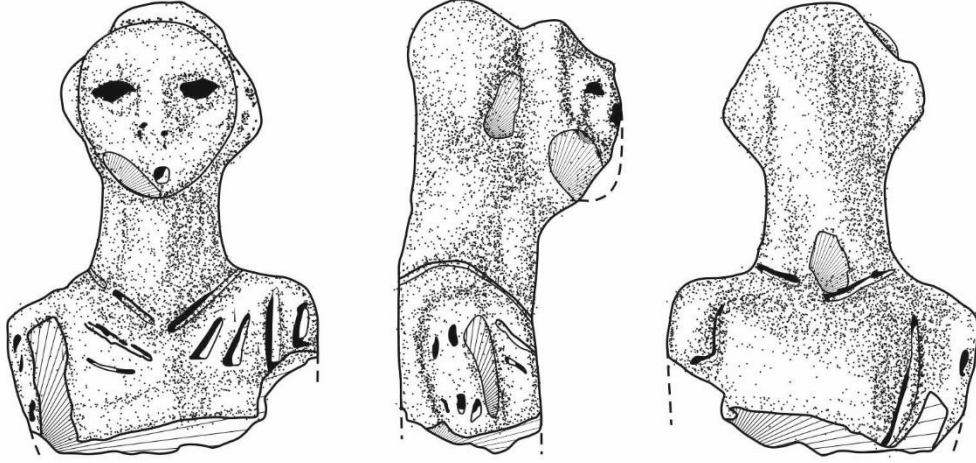

Katalog No 16: Demircihöyük Disk Yüzlü Figürin 16

Buluntu No: İ9.277

Korunduğu Müze ve Envanter No: Eskişehir Müzesi, A 270- 77

Ölçüleri (Uzunluk, Yüz Çapı, Polos Uzunluğu): 6 cm, 2,3 cm, 1 cm,

Tanımı: Göğsün hemen altından kırıldığından alt kısım eksiktir. Açık kahverengi astarlı olan figürinin gözleri bastırma çukur şekilde olup kaşlar, burun ve kulaklar kabartma biçimde belirtilmiştir. Boyun üzerine kazıma yivlerle kolye şekillendirilmiş; ayrıca kolyeyi tamamlayan göğüs üzeri ile kollarda da olmak üzere yivler eklendiği görülmektedir. Genellikle boyundan kopan örneklerin aksine boyun ve gövdenin üst kısmında yer alan bezemeleri görebilmemizi sağlamaktadır. Omuzları ve gövdenin üst kısmını görebildiğimiz tek örnektir.

Bulunduğu Tabaka: Yüzey

Disk Yüzlü Figürin Evresi: Başlangıç Evresi, (3000/ 2900- 2700)

Yayınlandığı Yer: Obladen-Kauder,1996:366; Gündoğan- Aydınğül, 2003: 165

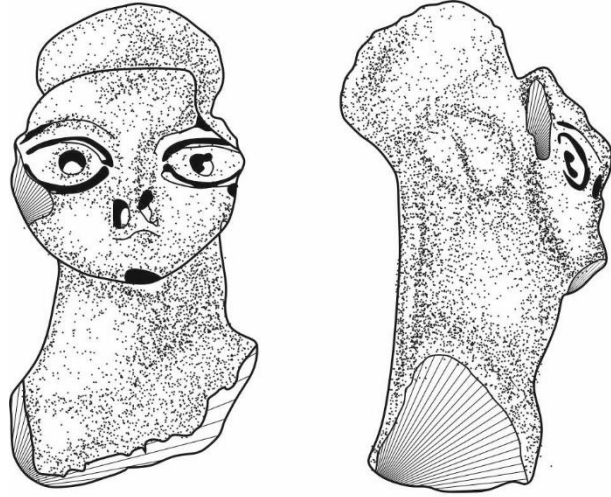

Katalog No 17: Demircihöyük Disk Yüzlü Figürin 17

Buluntu No: H10.258

Korunduğu Müze ve Envanter No: Eskişehir Müzesi, A 195- 79

Ölçüleri (Uzunluk, Yüz Çapı, Polos Uzunluğu): 5,4 cm, 2,8 cm, 1,5 cm

Tanımı: Göğsün hemen üzerinden kırıldığından alt kısım eksiktir. Kahverengi astarlı olan figürinin gözleri ve ağzı kazıma yivlerle, burun, kaşlar ve kulak kabartılarak belirtilmiştir. Polosla alın arasında bir boğum oluşturulmuştur.

Bulunduğu Tabaka: Yüzey

Disk Yüzlü Figürin Evresi: Orta Evre (2750/ 2700- 2600)

Yayınlandığı Yer: Obladen-Kauder, 1996: 366; Aydınül,2003: 165

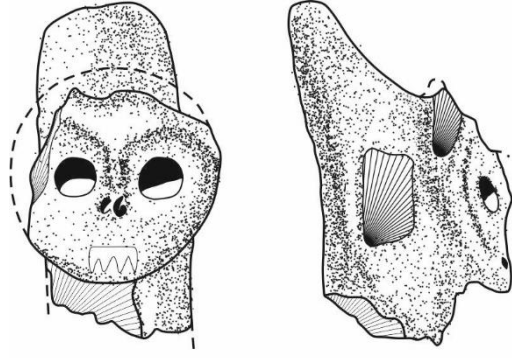

Katalog No 18: Demircihöyük Disk Yüzlü Figürin 18

Buluntu No: --

Korunduğu Müze ve Envanter No: Eskişehir Müzesi, A169- 78

Ölçüleri (Uzunluk, Yüz Çapı, Polos Uzunluğu): 4,5 cm, 2,8 cm, 1,5 cm

Tanımı: Figürin boyun kısmından kırıldığından aşağı kısım eksiktir. Kırmızı astarlı figürinin gözleri bastırılarak iri çukurluklarla belirtilmiştir. Kaş ve burun kabartılmış olup burun delikleri mevcuttur. Polos alışılmışın dışında baştan uzaklaştıkça sivrilmiştir.

Bulunduğu Tabaka: Yüzey

Disk Yüzlü Figürin Evresi: Gelişkin Evre (2650/ 2600- 2500)

Yayınlandığı Yer: Obladen-Kauder, 1996:365; Aydıngül, 2003: 165

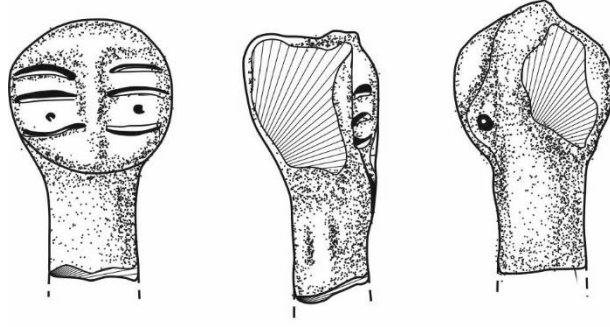

Katalog No 19: Demircihöyük Disk Yüzlü Figürin 19

Buluntu No: İ9.1A

Korunduğu Müze ve Envanter No: Eskişehir Müzesi, A 156- 77

Ölçüleri (Uzunluk, Yüz Çapı, Polos Uzunluğu): 3,5 cm, 2,1 cm, 0,7 cm

Tanımı: Figürin boyun kısmından kırıldığından aşağı kısım eksiktir. Kırmızı-gri astarlı olan figürinde gözler oyularak verilirken kaş ve burun kabartı biçimde belirtilmiştir

Bulunduğu Tabaka: Yüzey

Disk Yüzlü Figürin Evresi: Başlangıç Evresi (3000/2900- 2700)

Yayınlandığı Yer: Obladen - Kauder 1996: 365, taf. 120, 10; Gündoğan- Aydıngül, 2003:166, Kat No: 228, Lev. 53c

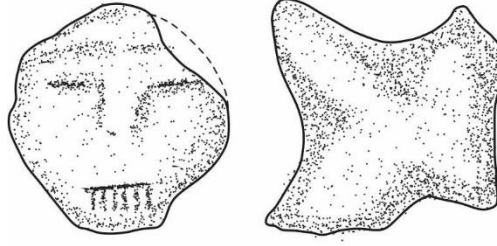

Katalog No 20: Demircihöyük Disk Yüzlü Figürin 20

Buluntu No: --

Korunduğu Müze ve Envanter No: Anadolu Medeniyetleri Müzesi, --

Ölçüleri (Uzunluk, Yüz Çapı, Polos Uzunluğu): 3 cm, 2,7 cm, 1,4 cm,

Tanımı: Figürin boyun kısmından kırıldığından aşağı kısım eksiktir. Figürinin gözleri ve kaşları kazıma yiv biçiminde olup ağzı ve dişleri(?) çizgi halinde belirtilmiştir.

Bulunduğu Tabaka: Yüzey

Disk Yüzlü Figürin Evresi: Gelişkin Evre (2650/ 2600- 2500)

Yayınlandığı Yer: Bittel ve Otto, 1939: 25- 26, pl.14, 9; Bilgi, 1979: Kat. No: 6, lev.: 111,6;

Aydınöl, 2003: 166 Kat. No: 225, lev: 52f

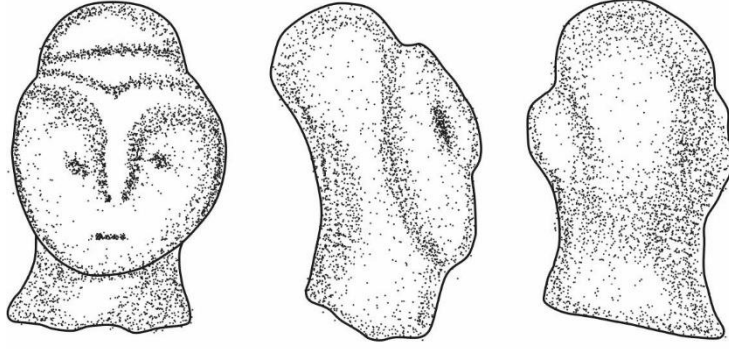

Katalog No 21: Demircihöyük Disk Yüzlü Figürin 21

Buluntu No: --

Korunduğu Müze ve Envanter No: --

Ölçüleri (Uzunluk, Yüz Çapı, Polos Uzunluğu): 4,4 cm, 3 cm, 1 cm

Tanımı: Figürin boyun kısmından kırıldığından aşağı kısım eksiktir. Kırmızı-gri astarlı olan figürinde gözler oyularak verilirken kaş ve burun kabartı biçimde belirtilmiştir. Boynun arkası kavisli biçimde olup polos hafif geriye doğru yatıktır.

Bulunduğu Tabaka: Yüzey

Disk Yüzlü Figürin Evresi: Orta Evre (2750/ 2700- 2600)

Yayınlandığı Yer: Bittel ve Otto 1939: 25- 26, pl. 14, 7; Bilgi, 1979: Kat. No. 7, lev. III, 7; Gündoğan- Aydınçül, 2003: 167 Kat. No: 230, lev. 53e

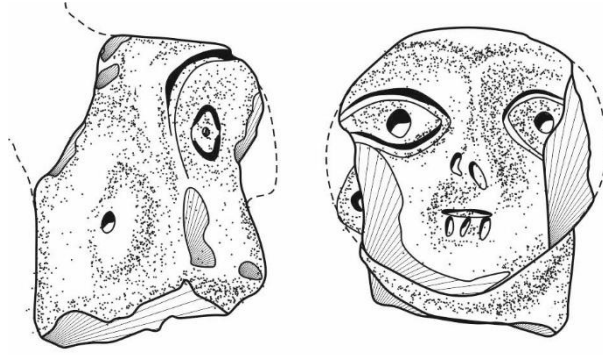

Katalog No 22: Küllüoba Disk Yüzlü Figürin 1

Buluntu No: U9.64

Korunduğu Müze ve Envanter No: Eskişehir Müzesi

Ölçüleri (Uzunluk, Yüz Çapı, Polos Uzunluğu): 4,4 cm, 3,5 cm, --

Tanımı: Boyun kısmından kırıldığından aşağı kısım eksik olan figürinin polosu da tahrip olmuştur. Yüzey, turuncumsu- kırmızı astarlı ve yer yer ačkılıdır. Hamur, krem-kahve renkte ve ince taścık katkılıdır. Gözler, ağız ve diş(?) kazıma yiv, gözbebeđi sokma noktacıklarla, burun ve kulaklar kabartılarak verilmiştir

Bulunduđu Tabaka: Batı Koni 3.Tabaka

Disk Yüzlü Figürin Evresi: Bařlangıç Evresi (3000/ 2900- 2750)

Yayınlandıđı Yer: Öner, 2009: Kat. No.12, lev. 5c, res. 3e

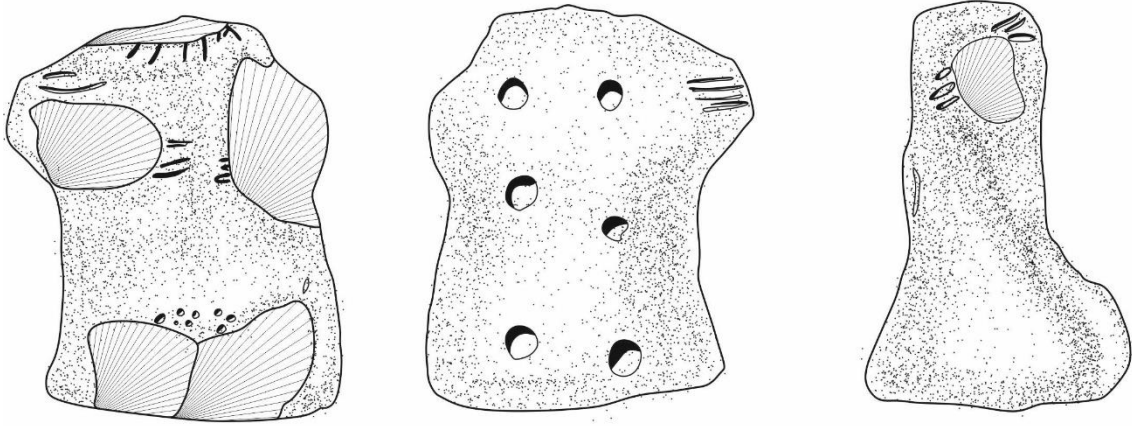

Katalog No 23: Küllüoba Disk Yüzlü Figürin 2

Buluntu No: AG17. 296

Korunduğu Müze ve Envanter No: Eskişehir Müzesi, --

Ölçüleri (Uzunluk, Geniřliđi): 6,5 cm, 5,2 cm

Tanımı: Figürin oturur vaziyettedir. Figürinin kolları ve bacakları ise kırıldıđından eksiktir. Hamur kırmızımsı turuncu renkte ve kum ve mika katkılıdır. Kırık olan boyun bölgesinin hemen devamında kazıma çizgi ile kolye yer alırken omuzun ön ve arka kısımlarında kazıma yiv bezeme görölmektedir. Pubik bölge yivlerle çevrelenmiş sokma noktacıklarla belirtilmiş, sırt kısmında ise 6 adet düzenli yerleştirilmiş bastırma çukurluklar mevcuttur

Bulunduđu Tabaka: IVE

Disk Yüzlü Figürin Evresi: -

Yayınlandıđı Yer: Öner, 2009: kat: 6 , lev 3b.

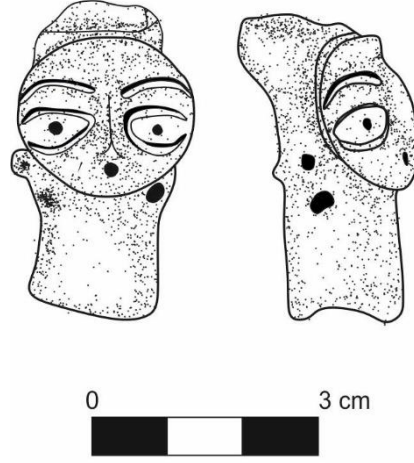

Katalog No 24: Küllüoba Disk Yüzlü Figürin 3

Buluntu No: AD21.538

Korunduğu Müze ve Envanter No: Eskişehir Müzesi, A 122.07

Ölçüleri (Uzunluk, Yüz Çapı, Polos Uzunluğu): 4,3 cm, 2,5 cm, --

Tanımı: Figürin boyun kısmından kırıldığından aşağı kısım eksiktir. Hamur, krem-kahve renkli; yüzey, pembemsi turuncu astarlı ve açkısızdır. Kaşlar, gözler kazıma yiv bezeme ile belirtilirken göz sokma nokta şeklindedir. Kulak ve burun kabartılarak verilmiştir. Ağız burunun hemen bitiminde sokma nokta biçimindedir. Pek görülmeyen bir durum da polosun içinin oyuk olması ve dip kısımlarının noktacıklarla bezenmesidir. Bu evreden sonra şekillendirilen polosun daha özenli ve sündürülerek uzatılmış olması dikkat çekicidir. İki kulağın da sağlam olduğu gözlenmiş, kulaklardan tekinde ince halka küpe takılıdır.

Bulunduğu Tabaka: IVE

Disk Yüzlü Figürin Evresi: Başlangıç Evresi (3000/ 2900- 2750)

Yayınlandığı Yer: Öner, 2009:res. 4d.

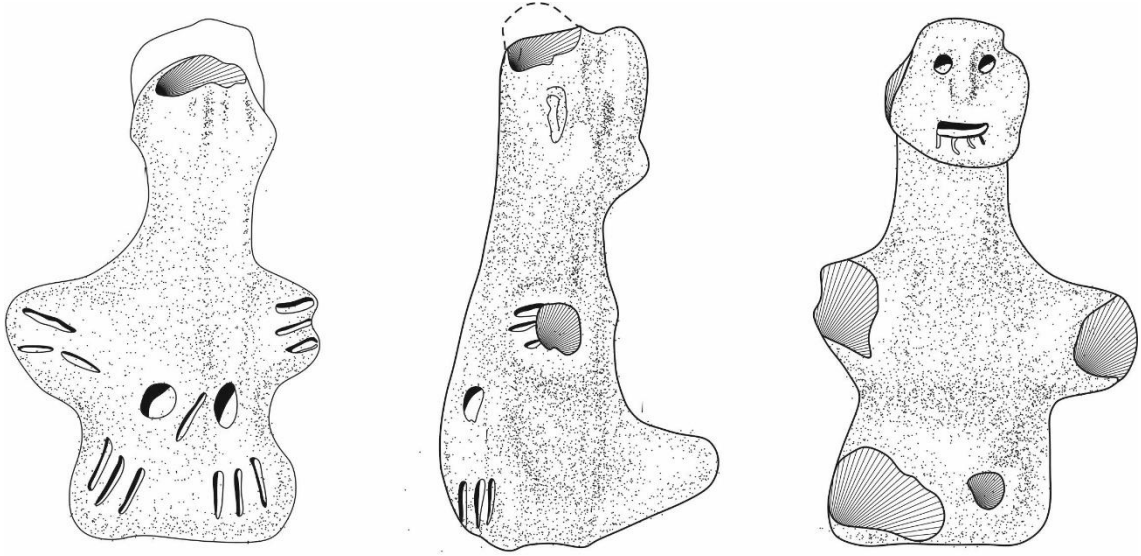

Katalog No 25: Küllüoba Disk Yüzlü Figürin 4

Buluntu No: AG/AH18.83

Korunduğu Müze ve Envanter No: Eskişehir Müzesi, A 95.02

Ölçüleri (Uzunluk, Yüz Çapı, Polos Uzunluğu): 9 cm, 2,5 cm, --

Tanımı: Figürinin kolları ve ayakları kırıldığından eksiktir. Kollarını yana bacaklarını ise öne doru uzatmış oturur biçimdedir. Hamur, koyu gri- siyah renkli ince taşçık katkı; yüzey astarsız ve ağıldır. Gözler bastırma çukur, göz bebekleri ise sokma noktacık biçimdedir. Burun, kaşlar ve kulak kabartma şekilde Kazıma yivlerle belirtilen ağzın hemen altında dört adet dikey yiv yerleştirilmiştir (Ay- Efe 2006: 91). İlk görüşte diş gibi yorumlansa da bu bezemelerin başka bir süsleme unsurunu da sembolize ediyor olabilir. Sırtta, kollar ve kalçanın üzerinde birbirine paralel yivlerle bezenmiş, iki adet bastırma çukurluklar yer almaktadır.

Bulunduğu Tabaka: IVD

Disk Yüzlü Figürin Evresi: Başlangıç Evresi (3000/ 2900- 2750)

Yayımlandığı Yer: Ay- Efe, 2006:91, res. 4, Öner, 2009: res. 2d, lev. 2c.



Katalog No 26: Küllüoba Disk Yüzlü Figürin 5

Buluntu No: AD22.74

Korunduğu Müze ve Envanter No: Eskişehir Müzesi, A 119.07

Ölçüleri (Uzunluk, Yüz Çapı, Polos Uzunluğu): 7,5 cm, 2 cm, 1 cm

Tanımı: Kolları ve bacakların bir kısmı kırıldığından eksik olan, eser tüme yakın ve oturur vaziyettedir. Hamur, koyu-kahve renkli ve taşcık katkılı; yüzey gri- krem renkte astarlı ve açıktır. Pişmeden dolayı alacalanmalar görülmektedir. Gözler, kaşlar, ağız kazıma yiv şeklinde; göz bebeği ise sokma noktacık biçimde betimlenmiştir. Burun ve kulaklar kabartı şeklindedir. Boyunu saran yiv ve 9 adet bastırma çukurdan oluşan kolye yer almaktadır. Pubik bölgesi, yivle sınırlandırılmış ve içi sokma noktacıklarla belirtilmiştir.

Bulunduğu Tabaka: IVD

Disk Yüzlü Figürin Evresi: Orta Evre (2750/ 2700- 2600)

Yayınlandığı Yer: Öner 2009: kat. 3, lev. 2b, res. 2c.

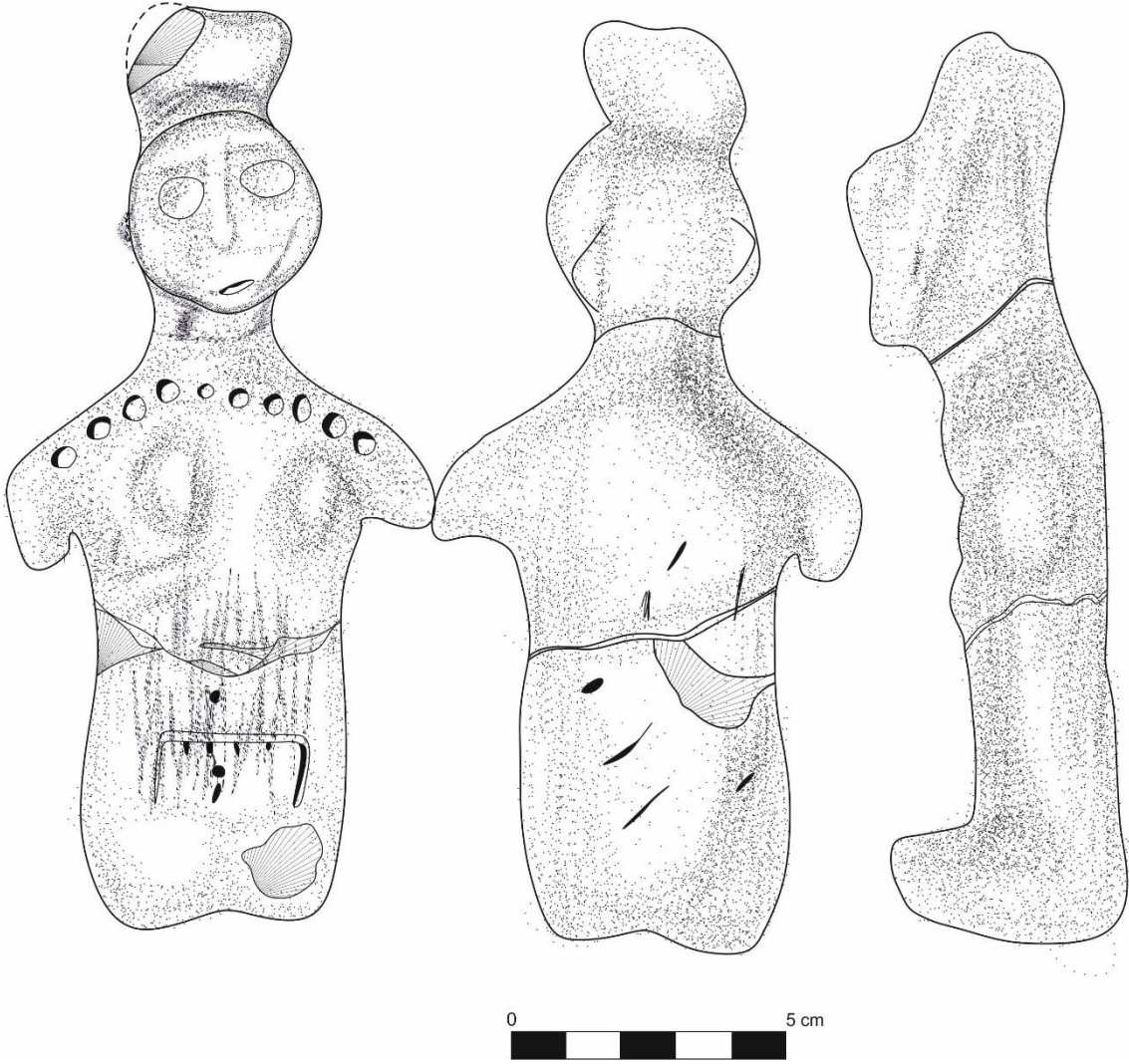

Katalog No 27: Küllüoba Disk Yüzlü Figürin 6

Buluntu No: AD22.93

Korunduğu Müze ve Envanter No: Eskişehir Müzesi, A 125.07

Ölçüleri (Uzunluk, Yüz Çapı, Polos Uzunluğu): 17 cm, 3,7 cm, 1,7 cm

Tanımı: Kollar ve ayakları kırık olduğundan eksik olan oturur vaziyetteki figürin tüme yakındır. Yüzeyi krem astarlı ve ağıldır olan figürinin gözleri, çukur biçimde verilmiş; kaşlar, burun, kulak ve göğüsler kabartma şekildedir. Figürinin göğsü üzerinde bir omuzdan diğer omuza yay çizerek uzanan 11 adet bastırma çukurluklar yer almaktadır. Pubik bölge kare yivle çevrelenmiş ve içi sokma noktacıklarla belirtilmiştir.

Bulunduğu Tabaka: IVD

Disk Yüzlü Figürin Evresi: Orta Evre (2750/ 2700- 2600)

Yayınlandığı Yer: Öner, 2009:kat. 1,lev.1, res.1

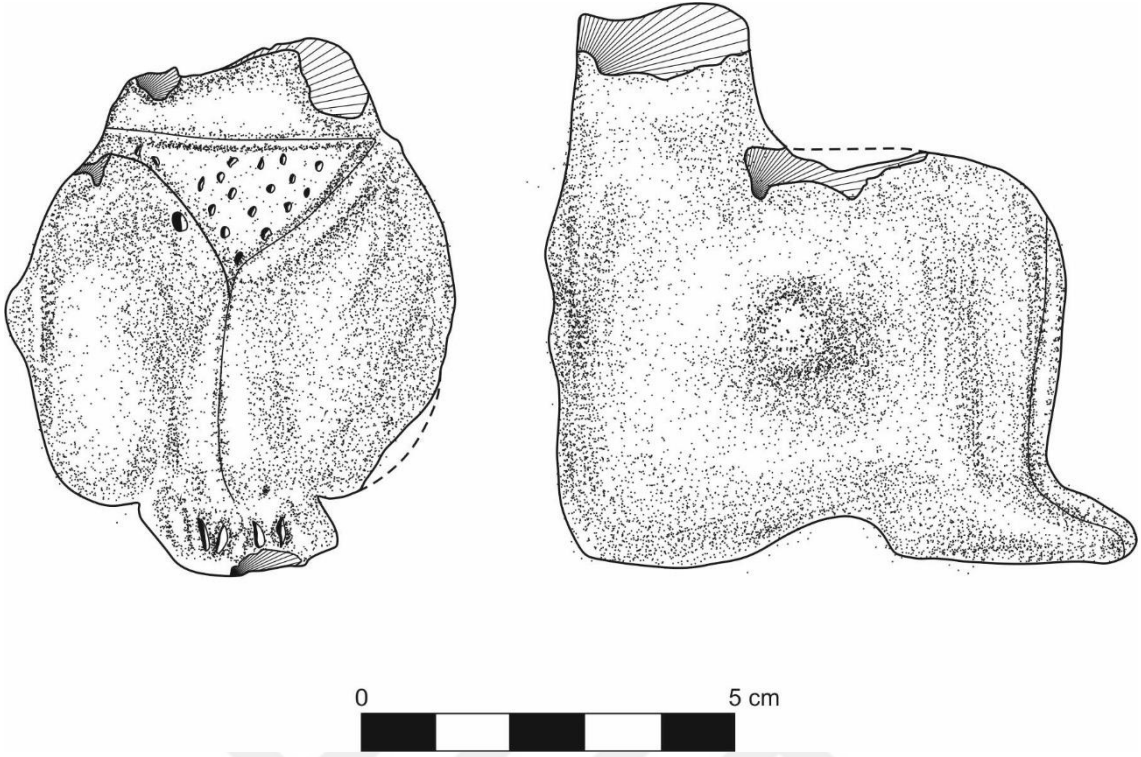

Katalog No 28: Küllüoba Disk Yüzlü Figürin 7

Buluntu No: AC 24.44

Korunduğu Müze ve Envanter No: Eskişehir Müzesi, A 08.03

Ölçüleri (Uzunluk, Genişlik): 7,2 cm, 5 cm

Tanımı: Oturur vaziyette olan figürin gövdenin ortasından kırıldığından üst kısım eksiktir. Eserin kalça kısmında dikey iki memecik ve hemen altında yatay konumlandırılmış iki bastırma çukur yer almaktadır; aynı memecik bezeme bacakların dış kısımlarında da görülür. Bacakların üzerinde birer adet delik yer almaktadır.

Bulunduğu Tabaka: IVC/D

Disk Yüzlü Figürin Evresi: --

Yayınlandığı Yer: Ay- Efe 2006:90, res. 1; Öner, 2009:kat. 2, lev. 2a, res. 2a

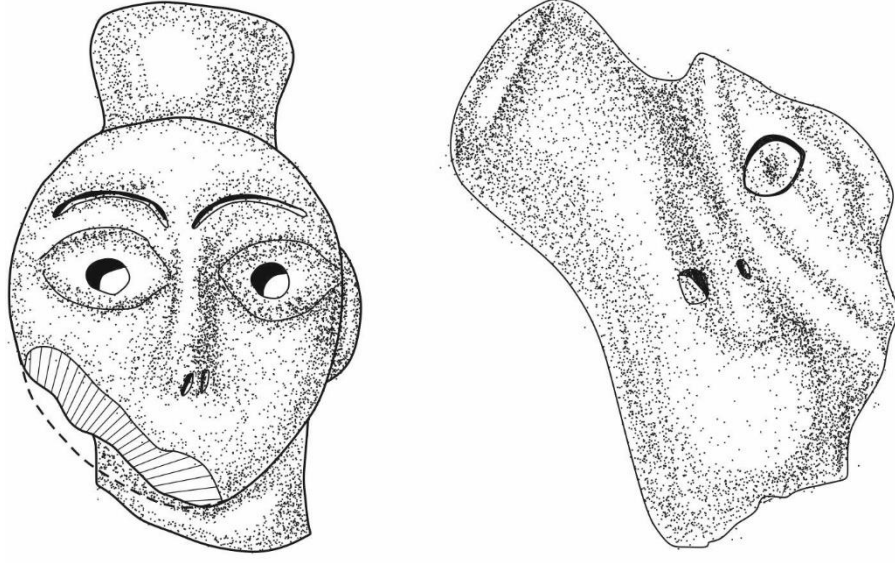

Katalog No 29: Küllüoba Disk Yüzlü Figürin 8

Buluntu No: AC 24.45

Korunduğu Müze ve Envanter No: Eskişehir Müzesi, A 43.03

Ölçüleri (Uzunluk, Yüz Çapı, Polos Uzunluğu): 6 cm, 4 cm, 1,5 cm

Tanımı: Figürin boyun kısmından kırıldığından aşağı kısım eksiktir. Eserin gözleri ve kaşları kazıma yiv biçimde verilmiş; burunu ve kulakları kabartma biçimdedir. Her iki kulakta da küpe deliği yer alırken, ağız belirtilmemiştir.

Bulunduğu Tabaka: IVC/D

Disk Yüzlü Figürin Evresi: Orta Evre (2750/ 2700- 2600)

Yayınlandığı Yer: Ay- Efe, 2006:90, res. 1; Öner, 2009:kat. 2, lev. 2a, res. 2a

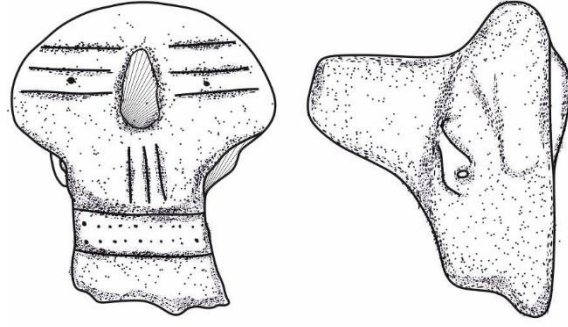

Katalog No 30: Küllüoba Disk Yüzlü Figürin 9

Buluntu No: AB 24.3

Korunduğu Müze ve Envanter No: Eskişehir Müzesi,

Ölçüleri (Uzunluk, Yüz Çapı, Polos Uzunluğu): 4 cm, 3,5 cm, 1,7 cm

Tanımı: Figürin boyun kısmından kırıldığından aşağı kısım eksiktir. Hamur, pembemsi-bej renkte; yüzey, astarlı açıksızdır. Gözler paralel iki yatay çizgi bezeme ile sınırlandırılmış; sokma noktacıklarla belirtilmiştir. Kaşlarda aynı şekilde yatay iki çizgi ile belirtilmiştir. Ağız belirtilmezken Küllüoba IVB evresinde ağızın bulunması gereken bölgeye betimlenmeye başlanan dikey yivler, bu örnekte üç dikey ince çizgi ile betimlenmiştir. Kulaklar kabartılarak verilmiş bir kulakta da küpe deliği görülmektedir. Boyunda iki yatay çizgi bezeme ortasında sokma noktacıklarla doldurulmuş kolye yer almaktadır.

Bulunduğu Tabaka: IVC/D

Disk Yüzlü Figürin Evresi: Orta Evre (2750/ 2700- 2600)

Yayınlandığı Yer: -

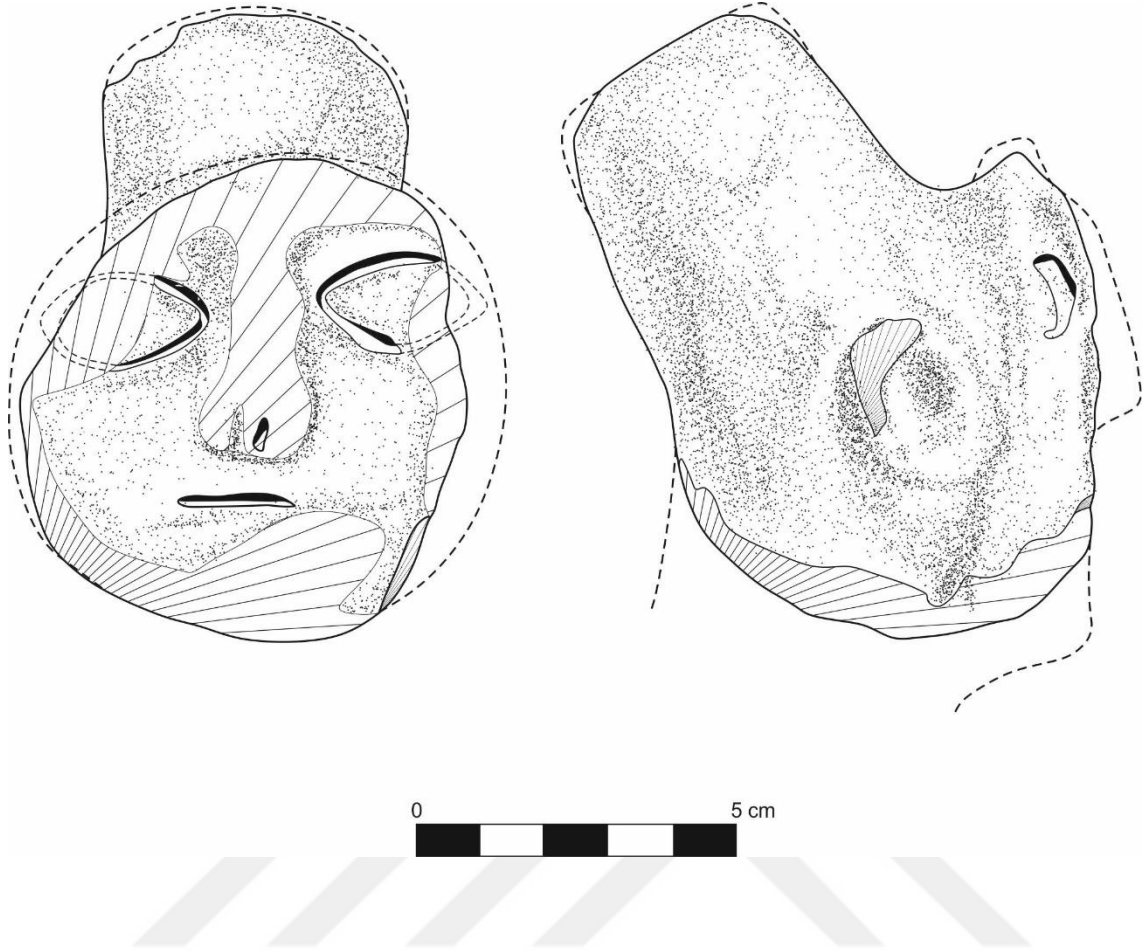

Katalog No 31: Küllüoba Disk Yüzlü Figürin 10

Buluntu No: AG18.52

Korunduğu Müze ve Envanter No: Eskişehir Müzesi, A 3.96

Ölçüleri (Uzunluk, Yüz Çapı, Polos Uzunluğu): 9,8 cm, 7,3 cm, 3,8 cm

Tanımı: Figürin çenenin hemen altından kırıldığından aşağı kısım esiktir. Hamur, kızılkahve renkte ve ince kum katkılı; yüzey, kırmızı astarlı ve açkılıdır. Gözler ve ağız kazıma yiv biçimde verilmiştir. Burun, kulaklar ve alın(kaş) kabartılarak betimlenirken burun delikleri sokma noktacıklarla belirtilmiştir.

Bulunduğu Tabaka: IVC

Disk Yüzlü Figürin Evresi: Orta Evre (2750/ 2700- 2600)

Yayınlandığı Yer: Ay- Efe 2006:91, res. 3; Öner, 2009:kat. 15, lev. 6b, res. 3a

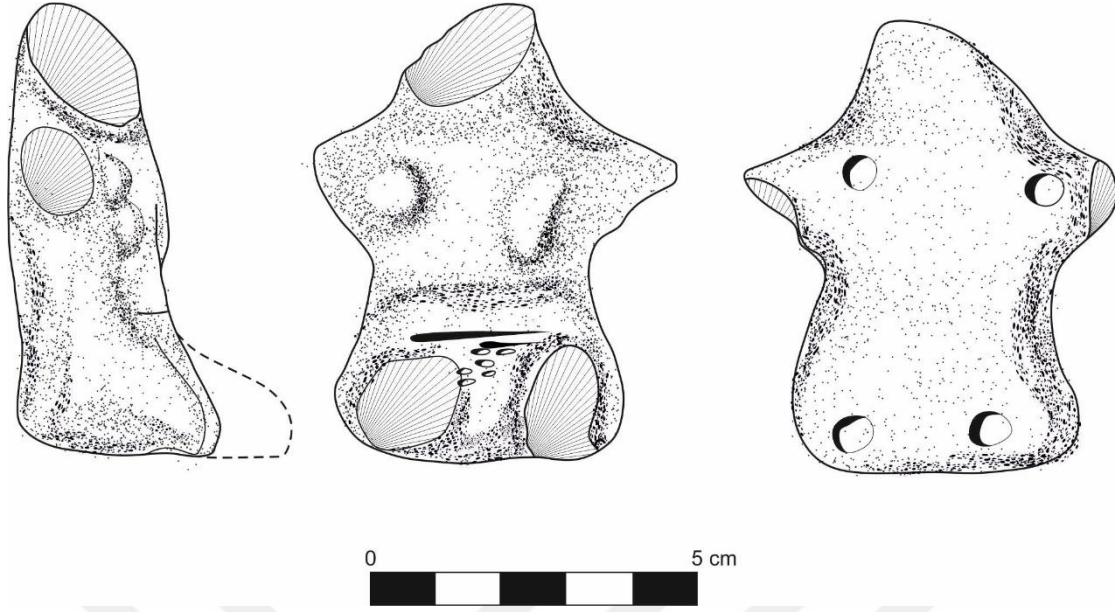

Katalog No 32: Küllüoba Disk Yüzlü Figürin 11

Buluntu No: AB 22/21.6

Korunduğu Müze ve Envanter No: Eskişehir Müzesi, A 3.96

Ölçüleri (Uzunluk, Omuz, Kalça Geniřliđi): 7 cm, 5,2 cm, 4,5 cm

Tanımı: Figürin gövdesinin baş, kollar ve bacakları kırık olduđundan eksiktir. Figürin kollarını iki yana, bacaklarını ise öne doğru uzatmış oturur vazyettedir. Hamur, sarımsı bej renkli, yüzey astarlı ve ađkısızdır. Göğüsler kabartılarak betimlenirken; pubik bölge yatay yivlerle belirtilmiştir. Eserin sırt kısmının her köşesine bastırma çukurluklar yerleştirilmiştir

Bulunduđu Tabaka: IVC

Disk Yüzlü Figürin Evresi: --

Yayınlandıđı Yeri: Efe, 2003:114; Öner, 2009: kat. 5, lev. 3a

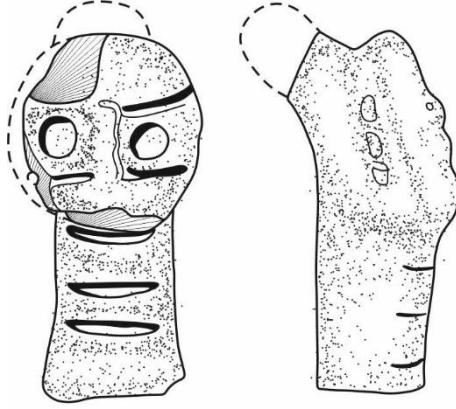

Katalog No 33: Küllüoba Disk Yüzlü Figürin 12

Buluntu No: AA21.339

Korunduğu Müze ve Envanter No: Eskişehir Müzesi, A 60.4

Ölçüleri (Uzunluk, Yüz Çapı, Polos Uzunluğu): 4,8 cm, 2,6 cm, 0,4 cm

Tanımı: Figürin boyun kısmından kırıldığından aşağı kısım eksiktir. Hamur, açık kahve renkli, yüzey kırmızı astarlı ve açkılıdır. Gözler paralel ikişer yivle sınırlandırılmış bastırma çukur biçimde verilmiştir. Kulak ve burun kabartı biçimde kulakta iki adet delik yer alırken burun delikleri sokma noktacıklarla belirtilmiştir. Uzun boyunda paralel 3 adet kolye ya da boşluk doldurmak amacı ile betimlenmiş yiv yer almaktadır.

Bulunduğu Tabaka: IVB

Disk Yüzlü Figürin Evresi: Gelişmiş Evre (2650/2600- 2500)

Yayınlandığı Yer: Öner, 2009: kat.16, lev. 6c, res. 4a

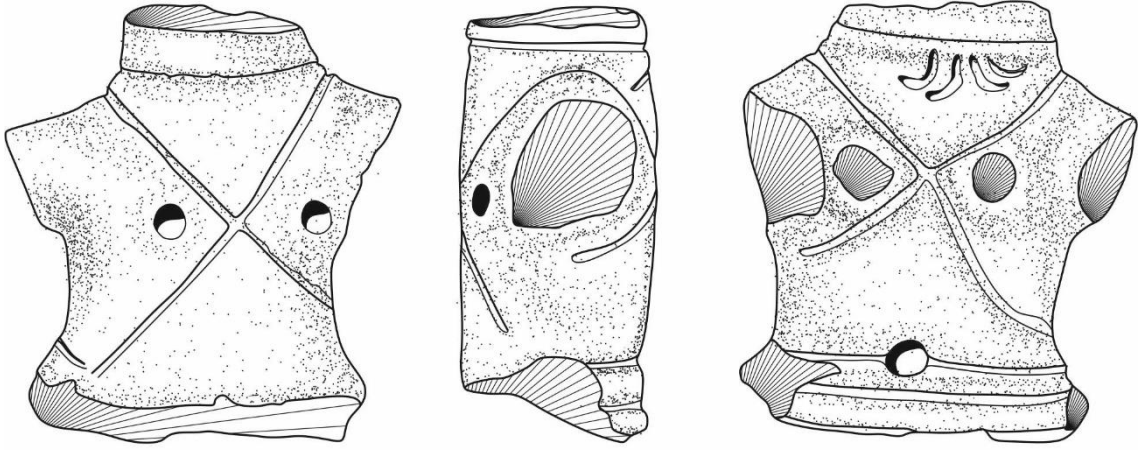

Katalog No 34: Küllüoba Disk Yüzlü Figürin 13

Buluntu No: Z21.134

Korunduğu Müze ve Envanter No:

Ölçüleri (Uzunluk, Genişliği): 6,4 cm, 6 cm

Tanımı: Figürin gövdesi, boyun ve belin hemen altından kırıldığından baş, kalça ve bacak kısımları eksiktir. Hamur, gri renkte ve mika katkılı; yüzey, kırmızı astarlı ve açıktır. Ön kısım kahverengimsi-mor arka yüzde turuncu renk alır. Boyunda kazıma çizgi ile gösterilmiş kolye ve hemen altında yarım ay biçimli 4 kazıma yiv bezeme yer almaktadır. Göğüs kabartma biçimde verilmiş; ancak kırılmıştır. Sırtta bastırma 2 adet çukurluklar yer alır. Ön ve arkada vücudu saran çapraz kazıma yiv bant yer almakta; karnın üzerinde bir birine paralel yatay konumlu iki kazıma yiv ve bastırma çukur biçimde göbek deliği veya kemer tokası belirtilmiştir.

Bulunduğu Tabaka: IVB

Disk Yüzlü Figürin Evresi: --

Yayınlandığı Yer: Öner, 2009:kat.7, lev. 4a

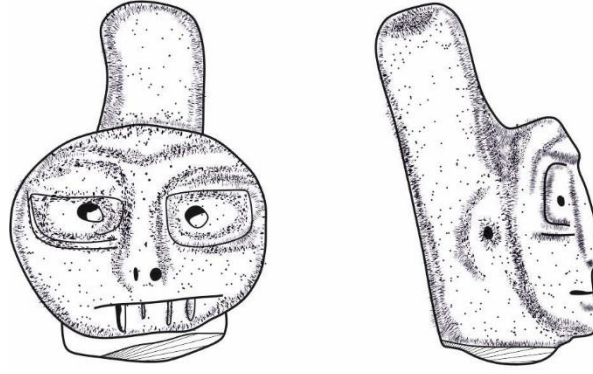

Katalog No 35: Küllüoba Disk Yüzlü Figürin 14

Buluntu No: AC16.84

Korunduğu Müze ve Envanter No: Eskişehir Müzesi, A 26.05

Ölçüleri (Uzunluk, Yüz Çapı, Polos Uzunluğu): 4,8 cm, 2,9 cm, 2 cm

Tanımı: Figürin boyun kısmından kırıldığından aşağı kısım eksiktir. Hamur, kahverengimsi kırmızı renkte; yüzey astarlı ve ačkılıdır. Gözler, dikdörtgene yakın biçimde kazıma yivle çevrelenmiş, gözbebekleri bastırma çukurluk biçimindedir. Kaşlar yüzeysel yivlerle belirtilmiş olmasına karşın; kabartılarak vurgulanmıştır. Burun ve kulak kabartılarak verilmiş olup kulaklarda küpe deliği yer almaktadır. Ağız, kazıma yiv biçimde; dişler(?), dört dikey kazıma yivle belirtilmiştir. Polosun iyice inceldiği ve uzadığı göze çarpmaktadır.

Bulunduğu Tabaka: IVB

Disk Yüzlü Figürin Evresi: Gelişkin Evre (2650/ 2600- 2500)

Yayınlandığı Yer: Öner, 2009:kat. 10, lev. 5a, res. 2e

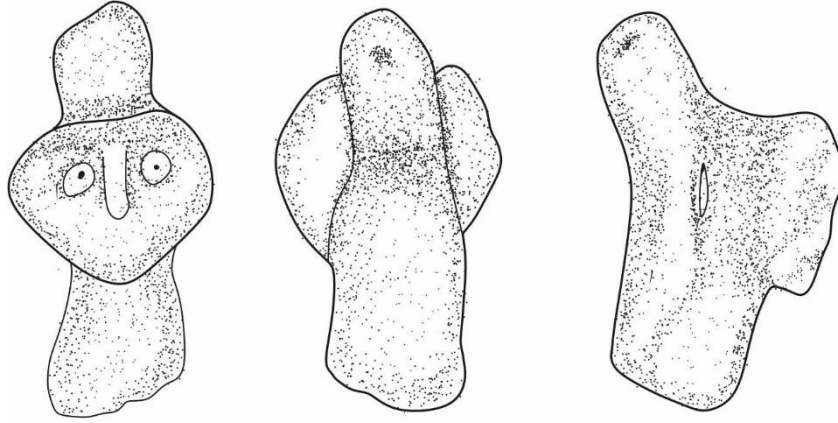

Katalog No 36: Küllüoba Disk Yüzlü Figürin 15

Buluntu No: AA21.349

Korunduğu Müze ve Envanter No: Eskişehir Müzesi, --

Ölçüleri (Uzunluk, Yüz Çapı, Polos Uzunluğu): 5,4 cm, 2,7 cm, 1,5 cm

Tanımı: Figürin boyun kısmından kırıldığından aşağı kısım eksiktir. Yüzey, açık kahve-turuncu renkte astarlı ve açkılıdır. Gözler bastırma çukur biçimde göz bebeği sokma noktacık olarak betimlenmiştir. Burun kabartılarak belirtilmiş, kulaklar ise derin yivlerle gösterilmiştir. Polosun ucu, bastırılarak çukurlaştırılmıştır.

Bulunduğu Tabaka: IVB

Disk Yüzlü Figürin Evresi: Gelişkin Evre (2650/ 2600- 2500)

Yayınlandığı Yer: Öner, 2009:kat. 14, lev. 6a

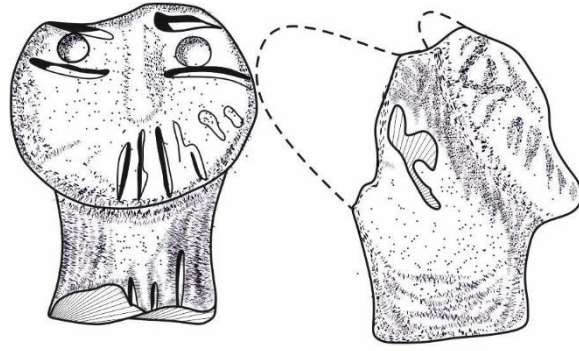

Katalog No 37: Küllüoba Disk Yüzlü Figürin 16

Buluntu No: AC16.75

Korunduğu Müze ve Envanter No: Eskişehir Müzesi, A 9.05

Ölçüleri (Uzunluk, Yüz Çapı, Polos Uzunluğu): 4,2 cm, 3,2 cm, --

Tanımı: Figürin boyun kısmından kırıldığından, boyundan aşağı kısım eksiktir. Hamur, turuncumsu- kırmızı renkte iyi pişmiş; yüzey, kırmızı astarlı ve açkılıdır. Gözler, yivlerle sınırlandırılmış; gözbebeği bastırma çukur biçimdedir. Burun, kaşlar ve kulaklar kabartılarak verilmiş kulak kırıktır. Ağız belirtilmezken; yüzün yarısında dikey yivler bulunmaktadır. Dikey yivler figürinin boynunda da yer almaktadır.

Bulunduğu Tabaka: IVB

Disk Yüzlü Figürin Evresi: Gelişkin Evre (2650/ 2600- 2500)

Yayınlandığı Yer: Öner, 2009:kat.11,lev. 5b

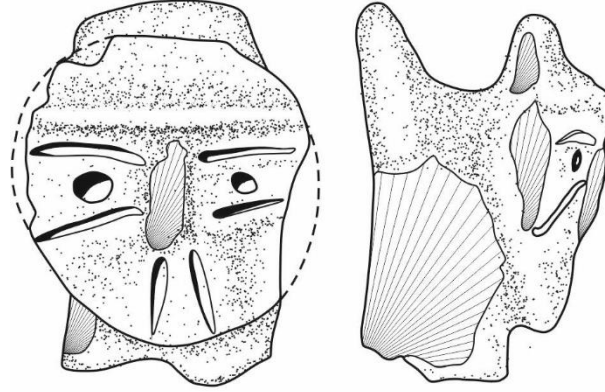

Katalog No 38: Küllüoba Disk Yüzlü Figürin 17

Buluntu No: 2008/ 31- AC27. 4

Korunduğu Müze ve Envanter No: Eskişehir Müzesi

Ölçüleri (Uzunluk, Yüz Çapı, Polos Uzunluğu): 5 cm, 4 cm, 1,3 cm

Tanımı: Figürin boyun kısmından kırıldığından aşağı kısım eksiktir. Hamur, Pembe- bej renkli ince taşçık katkılı; yüzey, kırmızı astarlı ve açkısızdır. Gözler, yatay iki yivle çevrelenmiş; gözbebeği bastırma çukur biçimdedir. Alın/ kaş, yatay çizgi halinde kabartılmıştır. Ağız belirtilmezken, ağız yerine dikey iki yiv yerleştirilmiştir.

Bulunduğu Tabaka: Yüzey

Disk Yüzlü Figürin Evresi: Gelişkin Evre (2650/ 2600- 2500)

Yayınlandığı Yer: -

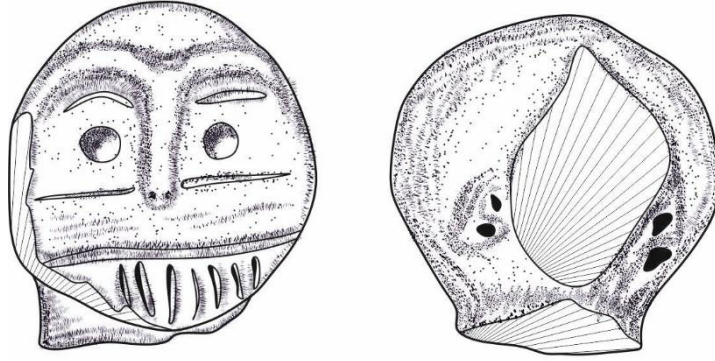

Katalog No 39: Küllüoba Disk Yüzlü Figürin 18

Buluntu No: AC16.125

Korunduğu Müze ve Envanter No: Eskişehir Müzesi, --

Ölçüleri (Uzunluk, Yüz Çapı): 4,5 cm, 4,3 cm

Tanımı: Figürin boyun kısmından kırıldığından aşağı kısım eksiktir. Hamur, pembemsi-turuncu; yüzey, turuncu renkli astarlı aklıdır. Gözler, paralel iki yiv ile sınırlandırılmış; göz bebeği bastırma çukurluk şeklindedir. Kaşlar, yayçizer şekilde, burun gibi kabartılarak tasarlanmıştır. Burun delikleri iki sokma noktacık ile gösterilirken; ağız yatay yivle belirtilmiştir. Ağızın hemen altında dikey 7 adet dikey yiv yer almaktadır. Kulaklar sağlam ve ikişer delik mevcuttur.

Bulunduğu Tabaka: Yüzey

Disk Yüzlü Figürin Evresi: -

Yayınlandığı Yer: Öner, 2009:kat. 13, lev. 5d, res. 3c

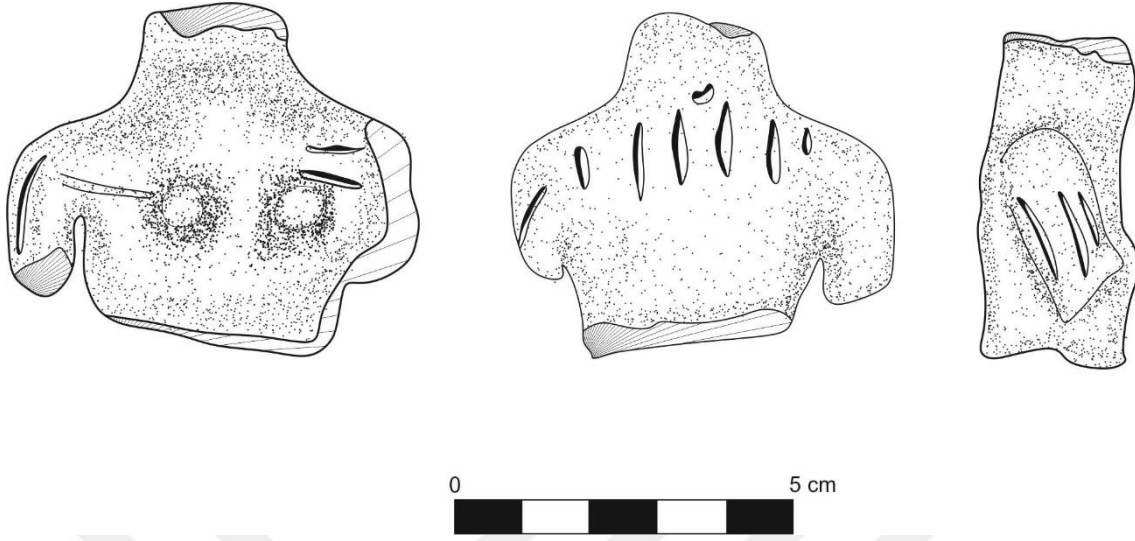

Katalog No 40: Küllüoba Disk Yüzlü Figürin 19

Buluntu No: AE23. 76

Korunduğu Müze ve Envanter No: Eskişehir Müzesi,

Ölçüleri (Uzunluk, Genişlik): 5,2 cm, 7 cm

Tanımı: Figürin bel kısmından ve boyun kısmından kırıldığından baş ve gövdenin alt kısmı eksiktir. Figürinin hamuru, turuncumsu kırmızı; yüzeyi, astarlı ve açıktır. Kabartma biçimde verilen göğüslerin üzerinde, yatay paralel yivler bulunurken; sırtta ve kollarda dikey paralel yivlerin bezendiği görülmektedir.

Bulunduğu Tabaka: Yüzey

Disk Yüzlü Figürin Evresi: --

Yayınlandığı Yer: Öner, 2009:kat. 9, lev. 4c

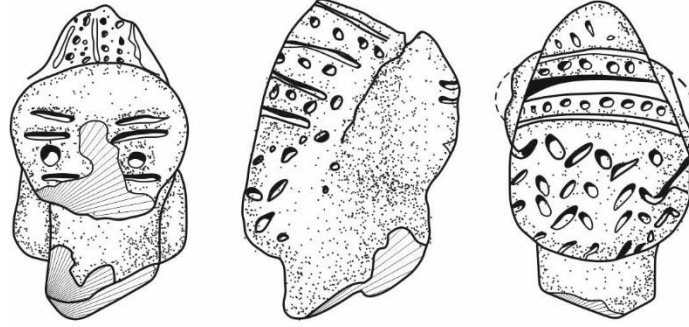

Katalog No 41: Küllüoba Disk Yüzlü Figürin 20

Buluntu No: T17.16

Korunduğu Müze ve Envanter No: Eskişehir Müzesi, A 69.00

Ölçüleri (Uzunluk, Yüz Çapı, Polos Uzunluğu): 4,2 cm, 2,3 cm, 1 cm

Tanımı: Figürin boyun kısmından kırıldığından aşağı kısım eksiktir. Yüzey, kırmızı astarlı açıktır. Gözler, yatay yivlerle sınırlandırılmış, gözbebeği bastırma çukurlukla şekillendirilmiştir. Kaşlar, kazıma yivle belirtilmiş; burun ve ağız tahrip olmuştur. Kulakların kırık olmasına rağmen sol kulakta üç adet delik kalıntısı görülmektedir. Başın arkasında polos ve saçın bir arada verildiği ünik örnekte saç, zikzak çizen yivlerle belirtilmiş olup içi sokma noktacıyla doldurulmuş yivlerden oluşan yatay bant, saçı sarmaktadır. Zikzak bezemeler, saçın örüldüğünü gösteren ipuçları vermektedir. Önden bakıldığında polos çıkıntısı dikey kazıma yivlerle sınırlandırılmış bastırma nokta bezemelerin yer aldığı gözlenmektedir.

Bulunduğu Tabaka: Yüzey

Disk Yüzlü Figürin Evresi: -

Yayınlandığı Yer: Öner, 2009:lev. 6d, res, 4c

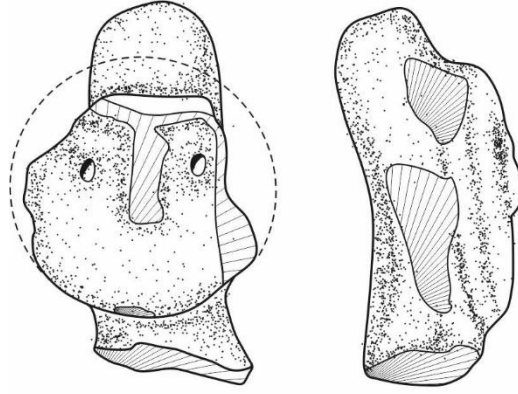

Katalog No 42: Küllüoba Disk Yüzlü Figürin 21

Buluntu No: AB19. 67

Korunduğu Müze ve Envanter No: Eskişehir Müzesi, --

Ölçüleri (Uzunluk, Yüz Çapı, Polos Uzunluğu): 5,1 cm, 3,3 cm, 1 cm

Tanımı: Figürin boyun kısmından kırıldığından aşağı kısım eksik olup yüzün büyük bir kısmı tahrip olmuştur. Hamur, bejimsi- krem renkte ince taşçık ve mika katkılıdır. Gözler, bastırma çukur, burun ve kulak kabartma şekildedir. Ağız belirtilmemiştir.

Bulunduğu Tabaka: Yüzey

Disk Yüzlü Figürin Evresi: Orta Evre (2750/ 2700- 2600)

Yayınlandığı Yer: -

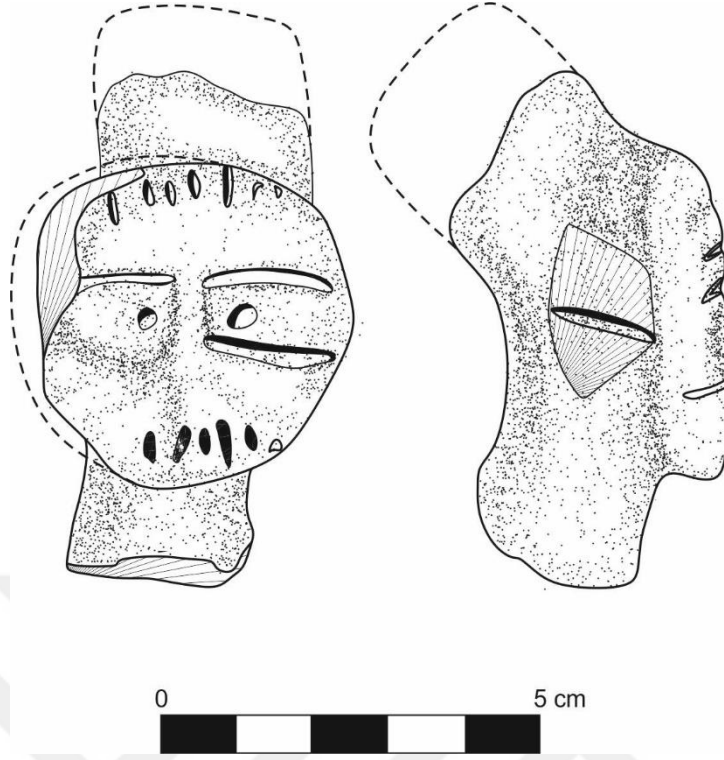

Katalog No 43: Küllüoba Disk Yüzlü Figürin 22

Buluntu No: AG17. 148

Korunduğu Müze ve Envanter No: Eskişehir Müzesi,

Ölçüleri (Uzunluk, Yüz Çapı, Polos Uzunluğu): 6,8 cm, 4,2 cm, 1,4 cm

Tanımı: Figürin boyun kısmından kırıldığından aşağı kısım eksiktir. Yüzün bazı kısımları sıyrılmış veya kopmuştur. Yüzey, devetüyü-kırmızı astarlı ve açkılıdır. Gözler, yatay iki kazıma yivle çevrelenmiş; gözbebeği, bastırma çukurlarla verilmiştir. Burun ve kulaklar kabartılarak verilmiş ve kırılmıştır.

Bulunduğu Tabaka: Yüzey

Disk Yüzlü Figürin Evresi: Orta Evre (2750/ 2700- 2600)

Yayınlandığı Yer: Öner, 2009: res. 3b

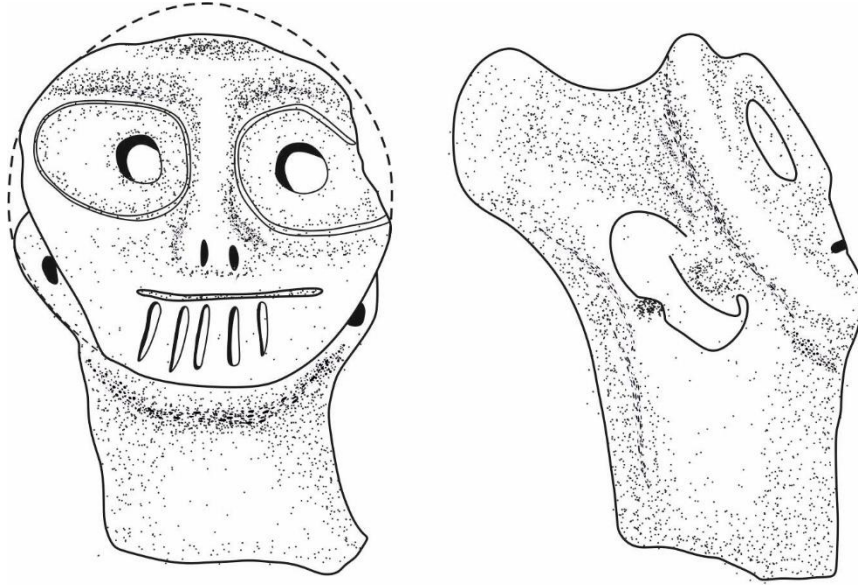

Katalog No 44: Küllüoba Disk Yüzlü Figürin 23

Buluntu No: KO.08/32 AB18.210

Korunduğu Müze ve Envanter No: Eskişehir Müzesi,

Ölçüleri (Uzunluk, Yüz Çapı, Polos Uzunluğu): 7,5 cm, 4,4 cm, 1,7 cm

Tanımı: Figürin boyun kısmından kırıldığından aşağı kısım eksiktir. Yüzey, pembemsi-bej astarlı açık ve yoğun latrinlidir. Gözler, yuvarlak yivle sınırlandırılmış, bastırma çukurluklarla belirtilmiştir. Kaşlar, burun ve kulaklar kabartılarak verilmiş olup kulakta küpe deliği verilmiştir. Ağız, yatay yivle belirtilmiş, hemen altında dikey yiv bezemeler görülmektedir. Sağ kulakta tek, sol kulakta çift küpe deliği bulunmaktadır.

Bulunduğu Tabaka: Yüzey

Disk Yüzlü Figürin Evresi: Gelişkin Evre (2650/ 2600- 2500)

Yayınlandığı Yer: -



Katalog No 45: Küllüoba Disk Yüzlü Figürin 24

Buluntu No: KO.02 AH18. 71

Korunduğu Müze ve Envanter No: Eskişehir Müzesi,

Ölçüleri (Uzunluk, Yüz Çapı): 6,1 cm, 4,4 cm

Tanımı: Figürin boyun kısmından kırıldığından aşağı kısım eksiktir. Gözleri yivlerle çevrelenmiş ve göz bebekleri oyuklararak belirtilmiş. Burun kabartılarak betimlenmiş ve sokma noktalarla burun delikleri yapılmıştır. Yivlerle ağız ve ağzın altında dikey yivler betimlenmiştir. Yüzey kırmızı astarlı ve ağılıdır.

Bulunduğu Tabaka: Yüzey

Disk Yüzlü Figürin Evresi: Orta Evre (2750/ 2700- 2600)

Yayımlandığı Yer: Öner, 2009:res. 3f

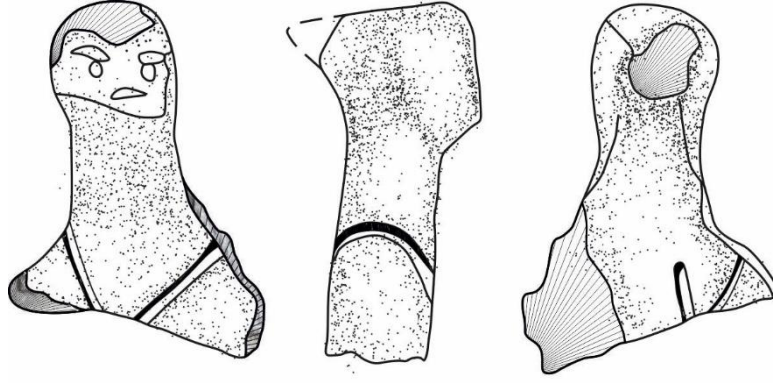

Katalog No 46: Şarhöyük Disk Yüzlü Figürin 1

Buluntu No: ŞH 2009. 54

Korunduğu Müze ve Envanter No: Eskişehir Müzesi,

Ölçüleri (Uzunluk, Yüz Çapı, Polos Uzunluğu): 4,9 cm, 1,6 cm, 0,6

Tanımı: Figürin omuzun hemen altından kırıldığından aşağı kısım eksiktir. Hamur, gri renkte ince kum ve taşçık katkılı, yüzey hamurunun renginde astarlı, ağıldır. Figürin orta derecede pişmiş, pişmeden dolayı yüzeyinde krem, gri, siyah alacalanmalar gözlenmektedir. Yüzde, kaşlar ve ağız derince yivler ile gözler ise bastırma yuvarlak çukur biçimde belirtilirken; burun belirtilmemiştir. Boyun kalın ve uzun; kollar kırıktır. Önde gövde üzerinde ve sırt kısmında tek sıra derin yiv ile oluşturulmuş çapraz bant olduğu, omuzlarda bulunan gövdenin ortasına doğru inen yivlerden anlaşılmaktadır.

Bulunduğu Tabaka: Tahribat

Disk Yüzlü Figürin Evresi: Gelişkin Evre (2650/ 2600- 2500)

Yayınlandığı Yer: Sivas, 2014:307, çiz. 1, res. 1-3

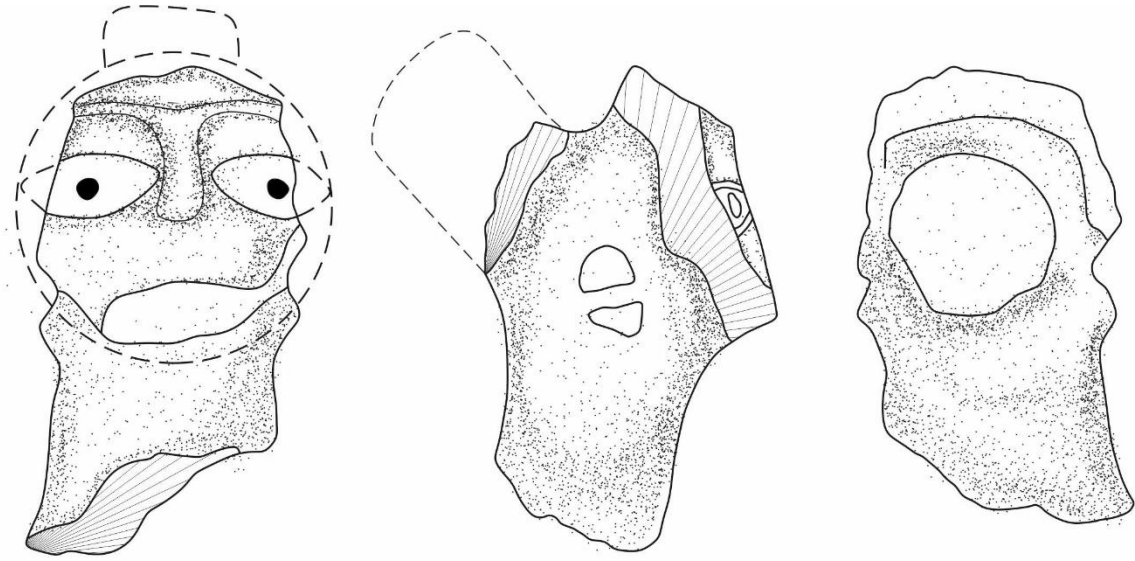

Katalog No 47: Başara Kilise Yanı Disk Yüzlü Figürin 1

Buluntu No: EKAYA'09.2

Korunduğu Müze ve Envanter No: Eskişehir Müzesi,

Ölçüleri (Uzunluk, Yüz Çapı, Polos Uzunluğu): 7,5 cm, 4,6 cm, --

Tanımı: Figürin boyun kısmından kırıldığından aşağı kısım eksiktir. Hamur, Pembemsi krem renkte, kum ve taşçık katkılı; yüzey kırmızı renkli astarlı açıktır. İyi derecede pişmiştir. Gözler, derin yivlerle çevrelenmiş; gözbebeği, bastırma çukurluklarla betimlenmiştir. Kaş, burun ve kulaklar kabarma olarak işlenmiş; uçları kırık olan kulaklarda birer küpe deliği bulunmaktadır. Polosun büyük kısmı kırık; boyun, kalın ve uzundur.

Bulunduğu Tabaka: Yüzey

Disk Yüzlü Figürin Evresi: Orta Evre 2750/ 2700- 2600)

Yayınlandığı Yer: Sivas, 2014: 308, çiz. 3, res. 6-9

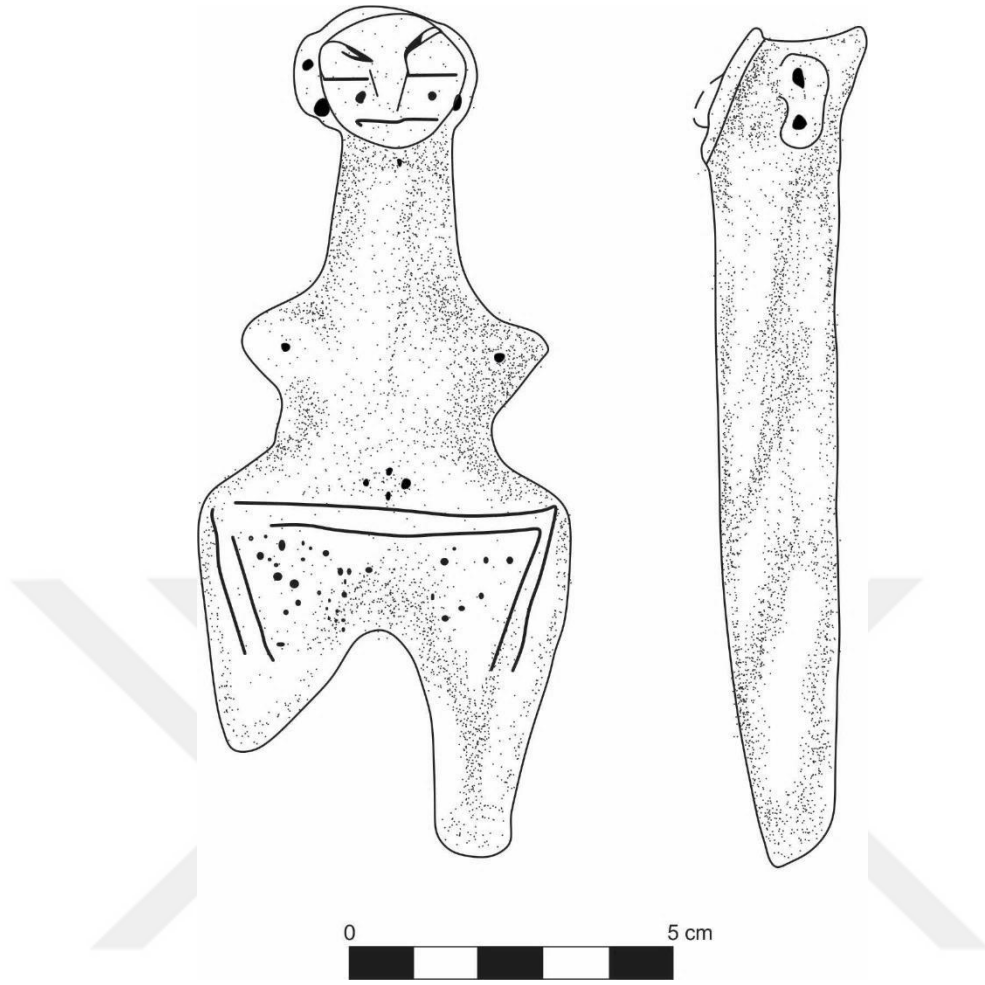

Katalog No 48: Yukarı Söğütönü I Disk Yüzlü Figürin 1

Buluntu No: --

Korunduğu Müze ve Envanter No: A 51.86

Ölçüleri (Uzunluk, Geniřliđi, Yüz Çapı, Polos Uz.): 13 cm, 5,6 cm, 2,2 cm, 0,8 cm

Tanımı: Tüm şekilde ele geçen eserin sadece ayakları kırıkve eksiktir. Ayakta duran örneđin iki kolu yanlara açık şekildedir. Yüzde, kařlar gözler yiv bezeme ile belirtilirken gözbebeđi sokma noktacık ile belirtilmiřtir. Kařlar ve burun kabartı biçimde verilmiřtir. Kulaklar iri çıkıntı biçimde ve ikiřer küpe deliđine sahiptir. Kollar üzerinde iki batırma nokta yer alır aynı teknikle göbek deliđi ve yiv ile sınırlandırılmıř üçgen pubik bölgesi betimlenmiřtir.

Bulunduđu Tabaka: Yüzey

Disk Yüzlü Figürin Evresi: Geliřkin Evre (2650/ 2600- 2500)

Yayınlandığı Yer: Efe, 1992:568/572; Aydınđül, 2003:kat.300, lev. 66

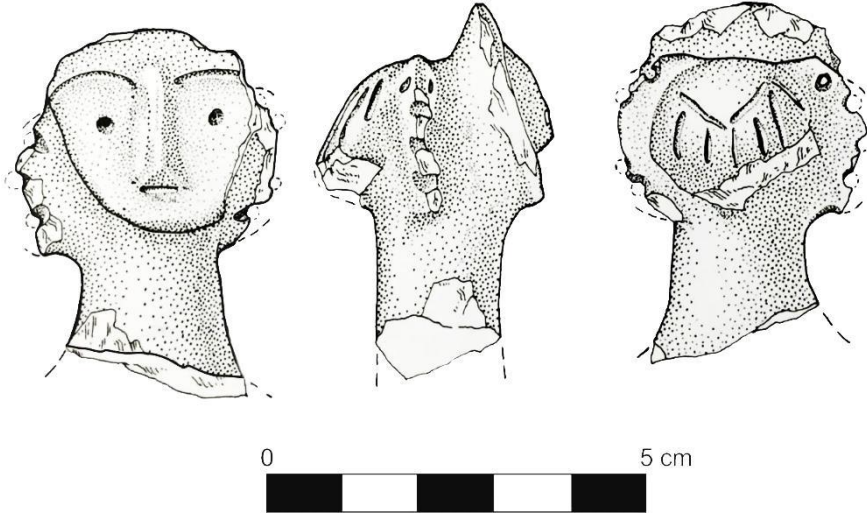

Katalog No 49: Üryanhöyük Disk Yüzlü Figürin 1

Buluntu No: --

Korunduğu Müze ve Envanter No: Eskişehir Müzesi, A16.77

Ölçüleri (Uzunluk, Yüz Çapı, Polos Uzunluğu): 4,9 cm, 2,6 cm, 1,2 cm

Tanımı: Figürin boyun kısmından kırıldığından aşağı kısım eksiktir. Yüzde, Kaşlar derin yivlerle belirtilmiş olup gözler sokma noktacık şeklindedir. Kulaklar kabartılarak belirtilmiş ve her bir kulakta dörder küpe deliği yer almaktadır. Başın arkasında yer alan çıkıntı polosdan ziyade saç görünümündedir. Üzerinde zikzak ve dikey paralel yivlerle betimlenmiştir. Yüzün, ileriye doğru ayrıldığı ve disk yüzle polos arasındaki sert geçişi görebilmek mümkündür.

Bulunduğu Tabaka: Yüzey

Disk Yüzlü Figürin Evresi: Gelişkin Evre (2650/ 2600- 2500)

Yayınlandığı Yer: Korfmann 1979:199; abb. 3



Katalog No 50: Seyitömer Disk Yüzlü Figürin 1

Buluntu No: SÖ. 10 / 2442

Korunduğu Müze ve Envanter No: Kütahya Müzesi,

Ölçüleri (Uzunluk, Genişlik): 7,2 cm, 4,4 cm

Tanımı: Ayakta durur vaziyete ve tüme yakındır. Yüz üzerinde sokma noktacıklarla oluşturulmuş göz ve ağız yer almaktadır. Burun ve kulaklar kabartma biçimde olup kulaklarda küpe delikleri yer almaktadır. Düşük omuzlu ve kol öne doğru uzanır. Omuz arasında, boynun hemen altında yan yana dokuz sokma noktacıklar yer alır. Göğüler kabartılarak betimlenmiş olup uçları çukurlaştırılmıştır. Sırt kısmında boyundan kalçaya kadar kabartma şerit yer almaktadır. Şeridin iki kenarında dikey alt alta sokma noktacıklara yer verilmiştir. Hamur, devetüyü renkte, kum, mika, taşçık ve şamot katkı; yüzey, portakal turuncu renkte boya astarlıdır (Silek, 2010:81-82). Hamur, devetüyü renkte, kum, mika, taşçık ve şamot katkı; yüzey, portakal turuncu renkte boya astarlıdır.

Bulunduğu Tabaka: --

Disk Yüzlü Figürin Evresi: Başlangıç Evresi 3000/2900- 2700)

Yayınlandığı Yer: Silek, 2010:kat. no. 42. lev. VII, çiz. 6; lev. XXVI, res. 6, 7, 8

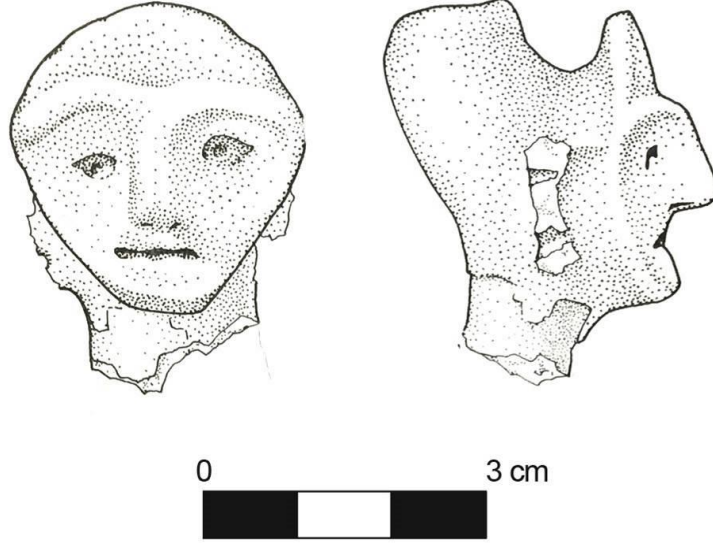

Katalog No 51: Kusura Disk Yüzlü Figürin 1

Buluntu No: --

Korunduğu Müze ve Envanter No: Afyon Müzesi, 2946-3738

Ölçüleri (Uzunluk, Yüz Çapı, Polos Uzunluğu): 4,0 cm, 3,1 cm, 1 cm

Tanımı: Figürin boyun kısmından kırıldığından aşağı kısım eksiktir. Gözler bastırma çukurluk biçimde kaşlar ve burun kabartma çıkıntı olarak betimlenmiştir. Ağız ince çizgi bezeme ile belirtilmiş olup polosun uç kısmı, bastırılarak çukurlaştırılmıştır.

Bulunduğu Tabaka: B

Disk Yüzlü Figürin Evresi: Orta Evre (2750/ 2700- 2600)

Yayımlandığı Yer: Korfmann, 1979: 190, fig. 2; Bilgi, 1979: lev. II. 1; Gündoğan-Aydın, 2003: 45, lev. 63, b

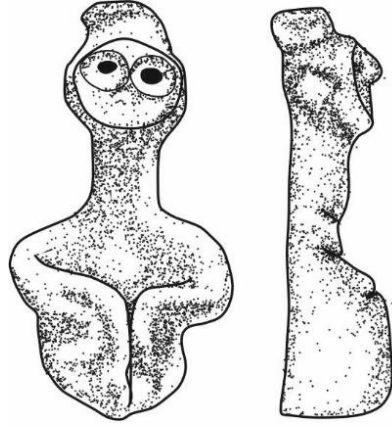

Katalog No 52: Kaklık Mevkii Disk Yüzlü Figürin 1

Buluntu No: BK.84/42

Korunduğu Müze ve Envanter No: Afyon Müzesi, E. 9909

Ölçüleri (Uzunluk, Genişliği, Yüz Çapı, Polos Uz.): 4,9 cm, 2,5 cm, 1,3 cm, 0,5 cm

Tanımı: Figürin, oturur vaziyettedir. Gözler oyularak büyük çukurluklar biçiminde, burun sıkılarak kabartılmış ve kulaklar çıkıntı biçimindedir. Kulaklarda ikişer küpe deliği yer almaktadır. Kollar bacağın üzerinde, bacakla birleştirilerek ayaklara kadar uzanmakta ve kucak boşluğu oluşturmaktadır.

Bulunduğu Tabaka: 1 numaralı mezar

Disk Yüzlü Figürin Evresi: Orta Evre (2750/2700- 2600)

Yayınlandığı Yer: Topbaş, Efe ve İlaşlı, 1998: 66, kat no. 110; Gündoğan- Aydın, 2003: 211

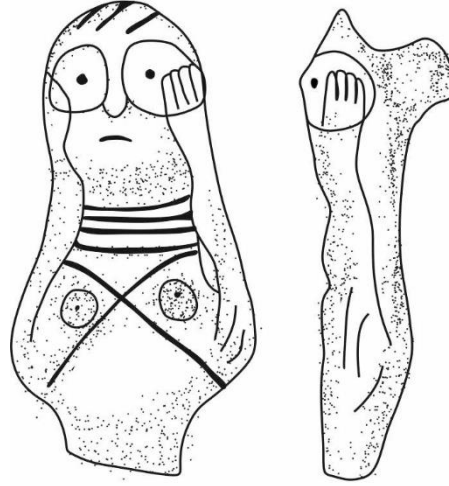

Katalog No 53: Bolvadin- Üçhöyük Disk Yüzlü Figürin 1

Buluntu No: --

Korunduğu Müze ve Envanter No: Afyon Müzesi, E.10002

Ölçüleri (Uzunluk, Geniřlięi, Yüz Çapı, Polos Uz.): 6,3 cm, 3,2 cm, 2,2 cm, 0,9 cm

Tanımı: Vücudun ortasından kırıldığından aşağı kısmı eksik olan örnek ayakta durur vaziyette olmalıdır. Ellerini yüzüne koyarak şaşkınlık ifade eden yüz yapısı mevcut. Alında kahkül üç paralel kazıma yivle belirtilmiş, gözler kazıma yuvarlak yivle çevrelenmiş; gözbebeęi sokma noktacıklarla belirtilmiştir. Burun hafif çıkıntı biçimde ve burun delięine sahiptir. Ağız kazıma yiv biçimde, boyunda dört adet paralel yatay yivlerle kolye belirtilmiştir. Göęüs kabartılarak verilmiş ve göęüs başları sokma noktacıık ile belirtilmiştir. Gövde üzerinde yivlerle oluşturulmuş çapraz bant yer alır. Polos ucu bastırılarak çukurlaştırılmıştır.

Bulunduęu Tabaka: Yüzey

Disk Yüzlü Figürin Evresi: Gelişkin Evre (2650/2600- 2500)

Yayınlandığı Yer: Aydınęül, 2003:64, lev, 93e

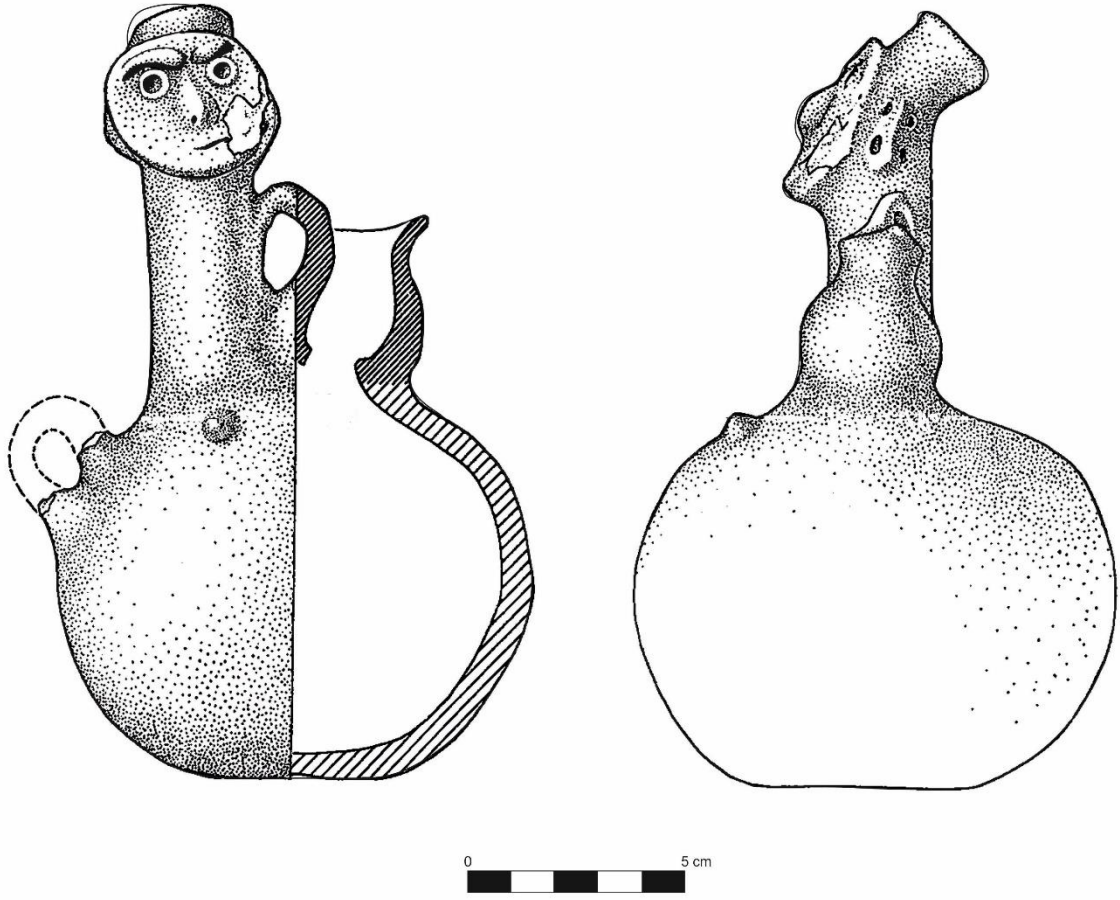

Katalog No 54: Bavurdu Disk Yüzlü İnsan Biçimli Kap 1

Buluntu No: --

Korunduğu Müze ve Envanter No: Afyon Müzesi, E 747- 31. 05 1957

Ölçüleri (Uzunluk, Gövde Çapı, Yüz Çapı, Polos Uzunluğu): 17,9 cm, 10,5 cm, 4 cm, 1,5 cm

Tanımı: İnsan biçimli kap, gaga ağızlı testiden türetilmiş olup şişkin karınlıdır. Akıtacı gaga ağızlı testicik şeklinde olan testinin, başka bir deliği olmayıp sıvı giriş çıkışı buradan sağlanmaktadır. Testiciğin kulpu gövde üzerine yerleştirilen uzun boyunlu disk yüzlü figürin ile birleşmektedir. Yüzde, gözler bastırma çukurluk tekniği ile betimlenmiş olup kaşlar, burun ve kulaklar kabartılarak verilmiştir. Ağız, yatay yiv ile belirtilirken burunda burun deliği ve kulaklarda ikişer küpe deliği görülmektedir. Figürinin kızgın yüz ifadesi dikkati çekmektedir. Düz dipli olan testinin üzerinde

kopmuş ilmik kulp kalıntısı ve memecik bezeme yer almaktadır. Dini törenlerde sıvı sunular için üretilmiş olduğu görülebiliyor.

Bulunduğu Tabaka: Yüzey

Disk Yüzlü Figürin Evresi: Orta Evre (2750/ 2700- 2600)

Yayınlandığı Yer: Duru, 1974:684, fig. 85, Bilgi, 1978:13, lev. III, Korfmann, 1979: 197, Sözen, 1999:51, lev.14



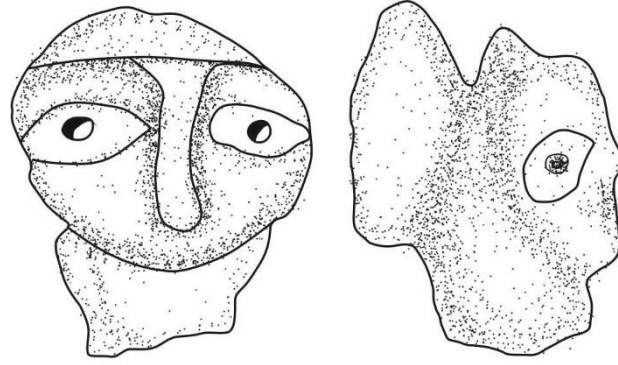

Katalog No 55: Banaz Disk Yüzlü Figürin 1

Buluntu No: --

Korunduğu Müze ve Envanter No: R. İncelkol Koleksiyonu

Ölçüleri (Uzunluk, Yüz Çapı, Polos Uzunluğu): 4,6 cm, 4 cm, 1,4 cm

Tanımı: Figürin boyun kısmından kırıldığından aşağı kısım eksiktir. Polos ile alın arasındaki keskin geçişli olup kaşlar ve burun kabartma biçimde betimlenmiştir. Gözler çukurlaştırılarak verilirken gözbebeği sokma noktacık biçimdedir.

Bulunduğu Tabaka: Yüzey

Disk Yüzlü Figürin Evresi: Gelişkin Evre (2650/2600- 2500)

Yayınlandığı Yer: Bilgi, 1972:274, lev. 53; 1979:kat. 110. 4, lev. II,4; Gündoğan-Aydınül, 2003:kat no. 306, lev. 67b

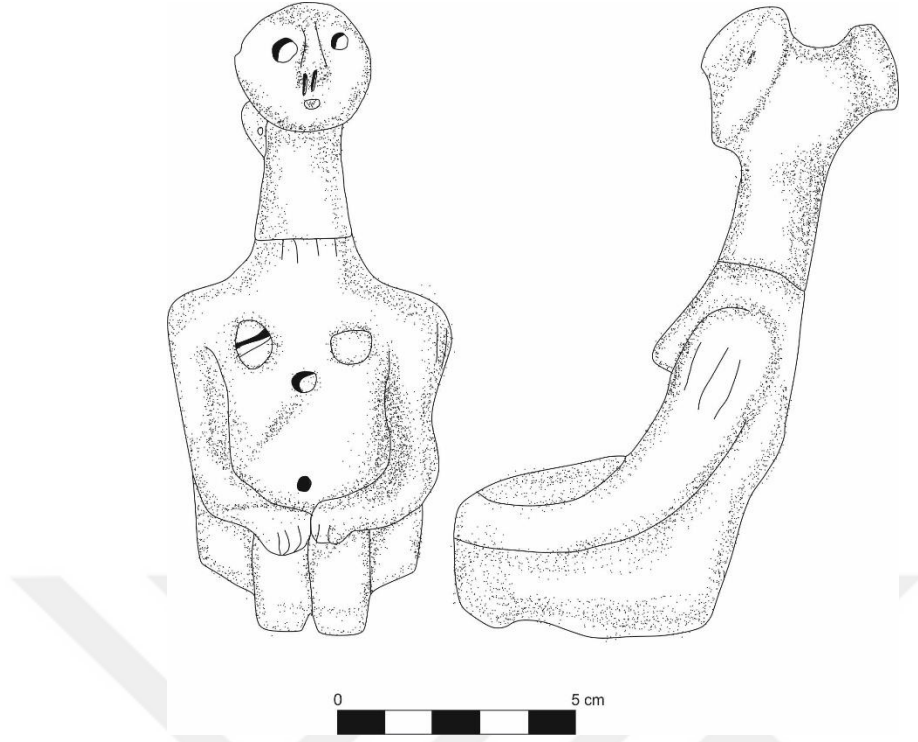

Katalog No 56: Çıkrık Disk Yüzlü Figürini 1

Buluntu No: --

Korunduğu Müze ve Envanter No: Afyon Müzesi, E.815

Ölçüleri (Uzunluk, Yüz Çapı, Polos Uzunluğu): 13,5 cm, 2,8 cm, 1,7 cm

Tanımı: Tüm olarak ele geçirilen figürini elleri dizleri üzerinde çömelmiş vaziyettedir. Gözlerin ve ağzın oyularak betimlendiği görülmektedir. Burun ve kulaklar kabartılarak betimlenmiş olup hem küpe deliği ve hem de burun deliği mevcuttur. Boyunda çizi bezeme tekniği ile kolye yer almaktadır. Omuz başlarında ve kollarda birbirine paralel derin yivler bulunmaktadır. Göğüs kabartılmış, göbek deliği çukurlaştırılarak betimlenmiştir.

Bulunduğu Tabaka: Yüzey

Disk Yüzlü Figürin Evresi: Orta Evre (2750/ 2700- 2600)

Yayınlandığı Yer: Gönçer, 1971:lev. 6, 8; Korfmann, 1979:200, fig. 6; Gündoğan-Aydınül, 2003: kat. no.100 lev. 21b

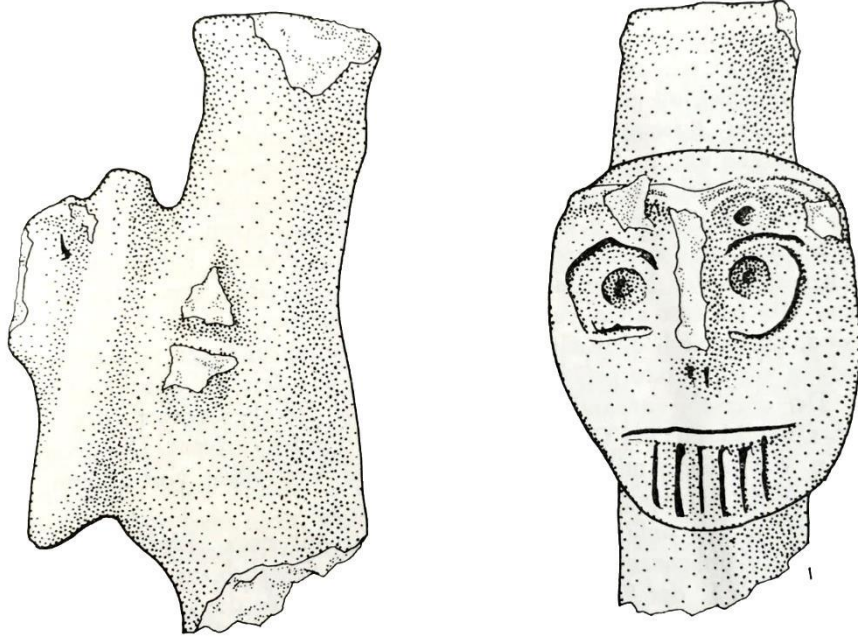

Katalog No 57: Manahoz Disk Yüzlü Figürini 1

Buluntu No: --

Korunduğu Müze ve Envanter No: İstanbul Üniversitesi Prehistorya Labaratuvarı

Ölçüleri (Uzunluk, Yüz Çapı, Polos Uzunluğu): 8,2 cm, 2,8 cm, 3 cm

Tanımı: Figürin boyun kısmından kırıldığından aşağı kısım eksiktir. Yüzde Burun ve kulakların kabartılarak belirtilmiştir. Gözler, yivlerle çevrelenmiş olup gözbebeği oyularak betimlenmiştir. Ağız yatay yiv ile belirtilirken hemen altında dikey birbirine paralel yivler.

Bulunduğu Tabaka: Yüzey

Disk Yüzlü Figürin Evresi: Gelişkin Evre (2650/2600- 2500)

Yayınlandığı Yer: Korfman, 1979: abb.5; Bilgi, 2012:302, kat. 895



Katalog No 58: Manisa- Akhisar Disk Yüzlü Figürin 1

Buluntu No: --

Korunduğu Müze ve Envanter No: Ashmlean Müzesi Oxford, 697

Ölçüleri (Uzunluk, Yüz Çapı, Polos Uzunluğu): 9,7 cm, 6,2 cm, 3,4 cm

Tanımı: Tüm olarak ele geçen figürin çömelmiş vaziyettedir. Elleri dizlerinin üzerinde ve bacaklar kaide oluşturacak biçimde tasarlanmıştır. Profilden bakıldığında başın arkasında yer alan polosun kırıldığı görülebiliyor. Figürinin yüzünde, gözler ağız yivlerle belirtilirken, gözbebeği oyularak verilmiştir. Göz sınırlarını oluşturan yivler göz kapağı olarak değerlendirilmektedir. Ağızın hemen altında dikey birbirine paralel yivler yer almaktadır. Burun ve kaşlar kabartılarak betimlenmiş, burunda, burun delikleri yer almaktadır. Boyunda yine dikey birbirine paralel dizilen yivlerden gerdanlık betimlenmiş olup bütün vücudu çapraz bant sarmaktadır. Göğüste, memecikler

kabartılarak betimlenirken meme başları sokma noktacıklarla belirtilmiştir. Omuz üzerinde ve kollarda paralel yivler yoğunca kullanılmıştır. Pubik bölgenin kare oluşturacak şekilde sokma noktacıklarla bezendiği görülebilmektedir. Figürinin kalçası üzerinde üç bastırma çukur yer almış olup genel olarak yivlerin kullanımı yoğunluktadır.

Bulunduğu Tabaka: Yüzey

Disk Yüzlü Figürin Evresi: Orta Evre (2750/ 2700- 2600)

Yayınlandığı Yer: Ormerod 1912-13,54; Bilgi, 1972:276, pl. 540,1; 1979:134, pl. 1;
Gündoğan-Aydınün, 2003:23, kat. no. 99, lev. 21



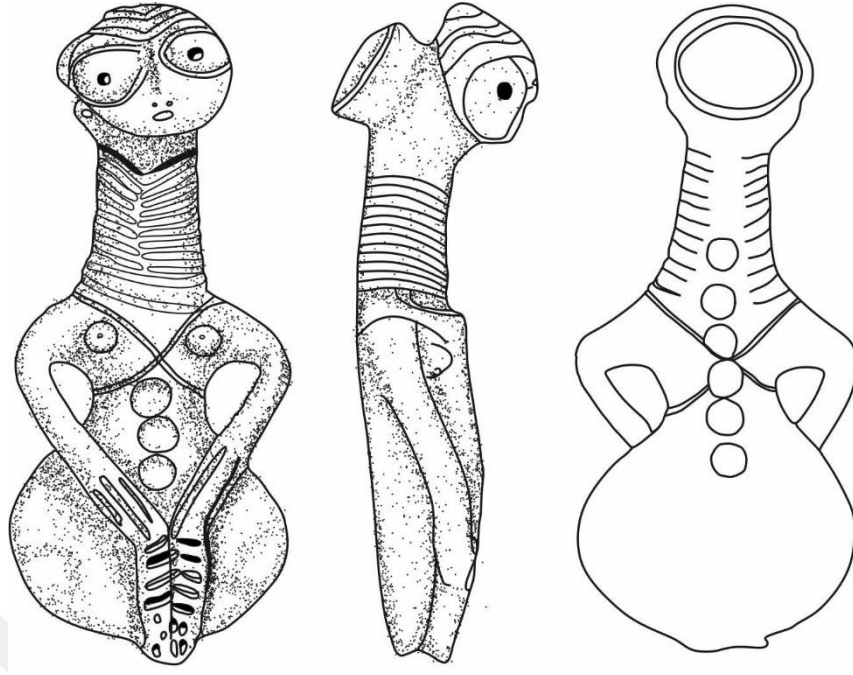

Katalog No 59: Nudra Disk Yüzlü Figürin 1

Buluntu No: --

Korunduğu Müze ve Envanter No: Barisches Müzesi, 66 139

Ölçüleri (Uzunluk, Yüz Çapı, Polos Uzunluğu): 8,7 cm, 1,9 cm, 0,9 cm

Tanımı: Figürin tüm şekilde elgeçmiştir. Ayakta duran figürinin yüzü oval görünümündedir. Yüzde, kaşlar ve gözler yivle belirtilmiş olup gözbebeği ve burun delikleri sokma noktacıklarla belirtilmiştir. Uzun yapılan boyun üzerinde kulak kabartılarak verilmiş ve kulakta küpe deliği yer almaktadır. Boyun göğse kadar yatay paralel yivlerle belirtilen kolye ile süslenmiştir. Gövdenin üst kısmında, gövdeyi saran çapraz bantlara yer verilmiş olup göğüsler kabartılarak belirtilmiştir. Hemen altında üç adet bastırma çukurluk dikey olarak sıralanmıştır. Eller önde, diz hizasında birleştirilmiş; paralel yivlerle ve batırma noktacıklarla bezenmiştir. Profilden bakıldığında baş haricinde figürinin büyük kısmı yassı biçimdedir.

Bulunduğu Tabaka: Yüzey

Disk Yüzlü Figürin Evresi: Gelişkin Evre (2650/ 2600- 2500)

Yayınlandığı Yer: Thimme, 1976:572, kat. no. 567; Gündoğan-Aydın Gün 2003:36/159 kat. no.189

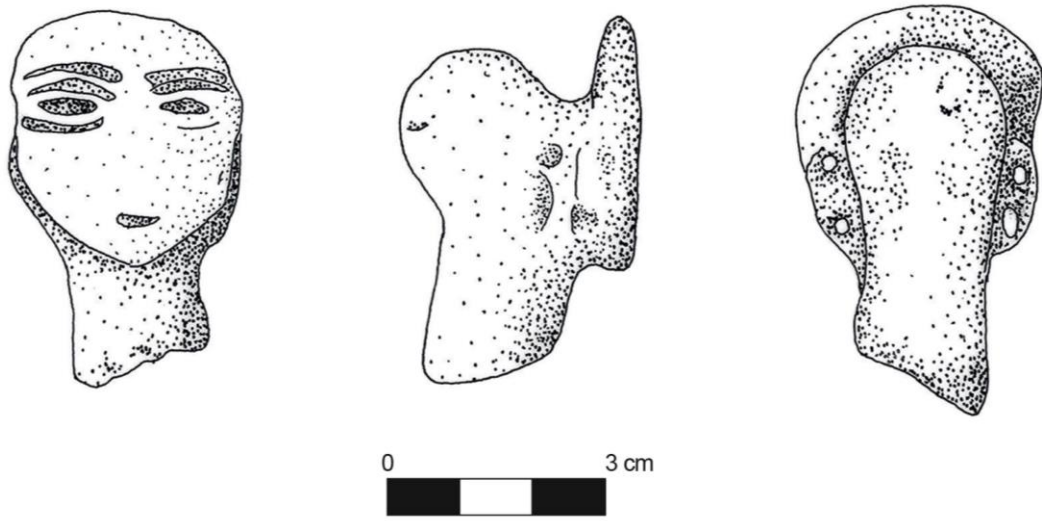

Katalog No 60: Çiledir Höyük Disk Yüzlü Figürin 1:

Buluntu No: --

Korunduğu Müze ve Envanter No: Kütahya Arkeoloji Müzesi, --

Ölçüleri (Uzunluk, Yüz Çapı, Polos Uzunluğu): 5,2 cm, 3,45 cm, 1,6 cm

Tanımı: Birçok kadın figürini başı ve gövdesi ile karşılaştırılmasına karşın bir adet disk yüzlü figürin yayınlanmıştır. Sadece boyundan üst kısmı mevcuttur. Disk yüz üzerine oluk bezeme tekniği ile gözler kaş ve ağız betimlenmiştir. Yüz baştan öne doğru ayrılmış olup kulaklar disk yüzün yan kısımlarına ikişer delik eklenerek belirtilmiştir. Başın arkasındaki polos yuvarlağa yakın küt biçimdedir. Yüz ile polos arasında oldukça derin boşluk mevcuttur.

Bulunduğu Tabaka: III. Tabaka (Erken Tunç Çağı II: MÖ 2700-2400)

Disk Yüzlü Figürin Evresi: Gelişkin Evre (2650/ 2600- 2500)

Yayınlandığı Yer: (Türktüzün vd. 2014:59, Res. 18).



Katalog No 61: Kemal Uğurbil Koleksiyonu'nda Yer Alan Disk Yüzlü Figürin

Buluntu No: --

Korunduğu Müze ve Envanter No: Kemal Uğurbil Koleksiyonu; İzmir Arkeoloji Müzesi, 671

Ölçüleri (Uzunluk, Yüz Çapı, Polos Uzunluğu): 12 cm, 3,7 cm, 1,5 cm

Tanımı: Vücudu eksiksiz olan figürin, oturur vaziyettedir. Bacakları, öne doğru uzatılmış olup kısa biçimlendirilmiştir. Omuzlar, geniş; kollar, göğüs ve karın üzerinde yerleştirilmiştir. Uzun boyunlu ve baş üzerinde silindirik polos sahtir. Başın iki yanında kulaklar ve kulaklar üzerinde ikişer küpe deliği bulunmaktadır. Disk yüz üzerinde, derin yivler belirtilmiş kaşlar ve göz çukurluğu mevcuttur. Burun kabartma biçimde olup ağız yatay kazılma oluk bezeme ile belirtilmiştir Dişler, ağzın içinde dikey 6 siyah çizgi ile belirtilmiştir. Kollarda omuz ile dirsek arasında dikine kazılma çizgiler, ellerde parmaklar yivlerle belirtilmiş olup sırt kısmında omurga hafif kabartılarak betimlenmiştir. Göğüsler kabartma olarak betimlenmiş olup göğüs üzerinde dikine kazılma çizgiler mevcuttur.

Bulunduğu Tabaka: --

Disk Yüzlü Figürin Evresi: Orta Evre (2750/ 2700- 2600)

Yayınlandığı Yer: (Erdan, 2018:5, Şekil 3).

ÖZGEÇMİŞ



Adı Soyadı: Mikail Demirkol

Doğum Yeri: Malatya / Hekimhan

Doğum Tarihi: 1987

Lisans: Atatürk Üniversitesi- Arkeoloji Bölümü

Y. Lisans: Bilecik Şeyh Edebali Üniversitesi Protohistorya ve Ön Asya Arkeolojisi ABD

E-posta Adresi: mikaildemirkol44@gmail.com

Kullandığı Program ve Cihazlar: File Maker Pro, Autocad, Autocad Raster Design Netcad, Adobe Photoshop, Adobe İllustrator, Corel Draw, Mapinfo, Agisoft PhotoScan, Microsoft Office programları ve Totalstation, Nivo ve DJI Phantom 4 Pro cihazları.

Katıldığı Projeler:

- 2018-2019 Dara (Anastasiopolis) Kazısı ve Yayın Çalışmaları, Mardin,
- 2017- 2019 Nusaybin Moryakup Kilisesi Kazı ve Yayın Çalışmaları, Mardin,
- 2016 Batman Kültür Envanteri, Batman,
- 2015-2016 Dara (Anastasiopolis) Kazısı, Mardin,
- 2015-2017 Cizre İçkale Kazısı, Şırnak,
- 2015-..... Mardin Müzesi, Arkeolog, Mardin,
- 2014- 2015 Bilimsel Araştırma Projesi, Araştırmacı, Bilecik Şeyh Edebali Üniversitesi,
- 2013 Küllüoba Kazısı- Eskişehir,
- 2012 Kırk Kardeşler Kazısı - Malatya,
- 2011-2012 Müslümantepe Kazısı – Diyarbakır,
- 2009 Çattepe Kazısı – Siirt,
- 2006- 2008 Kyzikos Kazısı – Balıkesir.